



Ports de Balears



Autoritat Portuària de Balears

RELACIÓN DE UNIDADES, ESPECIFICACIONES Y VALORACIÓN PARA LA

**“SUSTITUCIÓN DE DEFENSAS EN EL MUELLE DE PARAIREs Y EN EL MUELLE DE
PONIENTE SUR DEL PUERTO DE PALMA”**

AÑO 2024

PO 96.23





Ref.: P.O. 96.23

RELACIÓN DE UNIDADES, ESPECIFICACIONES Y VALORACIÓN PARA LA

“SUSTITUCIÓN DE DEFENSAS EN EL MUELLE DE PARAIRES Y EN EL MUELLE DE PONIENTE SUR DEL PUERTO DE PALMA”

1. INTRODUCCIÓN
2. OBJETO
3. CALIFICACIÓN JURÍDICA
4. TITULAR Y EMPLAZAMIENTO
5. ESTADO ACTUAL
6. DESCRIPCIÓN DE LAS ACTUACIONES
7. PRESUPUESTO
8. GESTIÓN MEDIOAMBIENTAL
9. PRESCRIPCIONES TÉCNICAS
10. CONDICIONES GENERALES
11. CONSIDERACIÓN FINAL

ANEJO 1: VALORACIÓN

ANEJO 2: ESTUDIO DE SEGURIDAD Y SALUD



1. INTRODUCCIÓN

1.1. ANTECEDENTES

El Real Decreto Legislativo 2/2011, de 5 de septiembre, por el que se aprueba el Texto Refundido de la Ley de Puertos del Estado y de la Marina Mercante, determina las competencias generales de las Autoridades Portuarias en el artículo 25. Entre otras, figuran entre ellas la gestión del dominio público portuario y de señales marítimas que le sea adscrito y la planificación, proyecto, construcción, conservación y explotación de las obras y servicios del puerto, y el de las señales marítimas que tengan encomendadas.

Debido al tráfico intenso de buques y a los constantes esfuerzos a los que se ven sometidas, varias defensas del Muelle de Paraires y de los Muelles de Poniente Sur deben ser sustituidas puesto que se están acercando al final de su vida útil y requieren unos costes de mantenimiento cada vez más elevados.

Por todo ello y para garantizar el perfecto estado de las defensas para el atraque y asegurar una correcta operativa portuaria, la Autoridad Portuaria de Baleares (en lo sucesivo, APB) como titular de las infraestructuras antes indicadas, procede a la contratación del expediente "SUSTITUCIÓN DE DEFENSAS EN EL MUELLE DE PARAIREY Y EN EL MUELLE DE PONIENTE SUR DEL PUERTO DE PALMA".

Todo ello en el marco de la competencia de "planificación, proyecto, construcción, conservación y explotación de las obras y servicios del puerto", que otorga a la APB la Ley de Puertos del Estado y de la Marina Mercante (Artículo 25, letra c) y las funciones de "proyectar y construir obras necesarias en el marco de los planes y programas aprobados" y "aprobar proyectos de inversión que están incluidos en la programación aprobada, así como el gasto correspondiente a dichas inversiones, y contratar su ejecución" previstas en el Artículo 26, letras f) y h) de la Ley de Puertos

2. OBJETO

Tiene por objeto el presente documento servir de base para la contratación de las actuaciones correspondientes al expediente "SUSTITUCIÓN DE DEFENSAS EN EL MUELLE DE PARAIREY Y EN EL MUELLE DE PONIENTE SUR DEL PUERTO DE PALMA" (PO 96.23) para garantizar el correcto estado de conservación del emplazamiento.

3. CALIFICACIÓN JURÍDICA

Este expediente se califica jurídicamente como un contrato MIXTO de suministro y obra tal y como se establece el artículo 18 de la Ley 9/2017, de 8 de noviembre, de Contratos del Sector Público. El régimen jurídico de la preparación y adjudicación del contrato será la de un contrato de suministro y el régimen jurídico en cuanto a la ejecución, cumplimiento y ejecución será la de un contrato de obra.

4. TITULAR Y EMPLAZAMIENTO

El titular de las instalaciones es la Autoridad Portuaria de Baleares, con N.I.F. Q0767004E, con domicilio social, Moll Vell número 3-5 CP 07012 de Palma de Mallorca.

Los trabajos se realizarán íntegramente sobre el Muelle de Paraires y el Muelle de Poniente Sur.





— LÍNEA DE DEFENSAS MUELLE DE PARAIRES
— LÍNEA DE DEFENSAS AMPLIACIÓN MUELLE NORTE

5. ESTADO ACTUAL





6. DESCRIPCIÓN DE LAS ACTUACIONES

6.1. ACTUACIONES PREVIAS

Se retirarán las cadenas y pernos existentes de agarre entre el muelle y las defensas existentes.

Se procederá al desmontaje de las defensas tipo escudo existentes a sustituir...

Se desmontarán las argollas y pernos existentes de anclaje al muelle.

Se arreglarán los desperfectos o roturas generados en el muelle para dejarlo en las condiciones técnicas y estructurales necesarias para la instalación de las nuevas defensas tipo escudo y sus diferentes accesorios de anclaje.

6.2. SUSTITUCIÓN DE LAS DEFENSAS

Las nuevas defensas serán de las mismas condiciones técnicas que las existentes, tipología escudo SC-1450 H de PROSERTEK o similar equivalente.

7. PRESUPUESTO

Tal y como aparece en el **ANEJO VALORACIÓN**:

El Presupuesto de Inversión asciende a la cantidad de QUINIENTOS NOVENTA Y NUEVE MIL CIENTO SESENTA Y CINCO EUROS con SIETE CÉNTIMOS (599.165,07 € sin IVA)

En función del contenido del mencionado anejo, los licitadores detallarán, en su oferta, el presupuesto global de ejecución de los trabajos.

8. GESTIÓN MEDIOAMBIENTAL

Será por cuenta de la empresa contratista la gestión de los residuos sujetos a reglamentación específica generados por su actividad en relación a los trabajos.

El contratista proporcionará a la propiedad los documentos acreditativos de su tratamiento de acuerdo con la normativa aplicable.

Todo el personal de la empresa contratista que intervenga en los trabajos contratados debe conocer los requisitos ambientales que le sean de aplicación.

La empresa contratista cumplirá con todos los requisitos legales establecidos en los ámbitos comunitario, estatal, autonómico y municipal. Por tanto, será responsable de cualquier incumplimiento legal derivado de una mala gestión ambiental en sus trabajos.

Cualquier daño ocasionado por la empresa contratista al medio ambiente durante el desarrollo de los trabajos contratados será asumido enteramente por ella. La APB no se hace responsable de los posibles costes derivados del mismo: p.e. control, medición, corrección, sanción, indemnización.

En el caso de la empresa contratista subcontrate alguno de los trabajos, la nueva empresa contratada estará obligada a cumplir todos los requisitos ambientales aplicables a la primera.



La empresa contratista solicitará y comunicará toda la información en materia ambiental necesaria: requisitos ambientales, consultas, datos, incidentes, informes.

La empresa contratista realizará el control operacional, seguimiento y medición relativos a los residuos, vertidos, emisiones y ruidos generados por ella en el desarrollo de sus trabajos.

En caso de incumplimiento de los requisitos legales y/o ambientales, la APB podrá adoptar las medidas adecuadas para resolver dicha situación, incluida la resolución del servicio, dependiendo de la naturaleza del perjuicio causado.

La APB se reserva el derecho de solicitar resarcimientos y compensaciones a la empresa contratista por motivo de los costes económicos adicionales derivados de sus incumplimientos: degradación ambiental, sanciones, denuncias o deterioro de la imagen pública.

La empresa contratista informará a la APB de todos los incidentes con repercusión ambiental que tengan lugar en el desarrollo de los trabajos.

La APB podrá efectuar inspecciones sobre los aspectos ambientales de las actividades a realizar, durante todas las fases de ejecución.

La empresa contratista se asegurará que las instalaciones utilizadas en el desarrollo de sus trabajos están ordenadas y limpias.

Las zonas que sufran alguna alteración temporal como consecuencia de los trabajos efectuados por la empresa contratista serán devueltas por éste a su estado original a la finalización de dichos trabajos.

Aportaciones Oficina Técnica Ambiental

Dado que se trabaja en el cantil del muelle, puede existir un riesgo de contaminación medioambiental accidental y, por lo tanto, se exige que la empresa contratista cuente con los medios de lucha contra la contaminación necesarios para evitar cualquier derrame accidental o sus consecuencias. En particular:

- Disponer de un teléfono de emergencias en caso de vertido.
- Se deberá proponer un método de barrera que impida que los contaminantes y elementos flotantes abandonen la dársena portuaria.
- Las superficies ocupadas del recinto portuario para el desarrollo de los trabajos han de estar debidamente acotadas y todo bien fijado para evitar la migración de materiales y/o partículas a otras áreas del espacio portuario y/o evitar contaminaciones accidentales.

9. PRESCRIPCIONES TÉCNICAS

9.1. LEGISLACIÓN APLICABLE

Por su carácter general se considerarán vigentes y de aplicación las siguientes disposiciones, normas e instrucciones, que complementan el presente Documento en lo referente a aquellos aspectos no mencionados expresamente en él, quedando a juicio del Director Facultativo dirimir las posibles contradicciones habidas entre ellas.

GENERALES

- Real Decreto-ley 3/2020, de 4 de febrero, de medidas urgentes por el que se incorporan al ordenamiento jurídico español diversas directivas de la Unión Europea en el ámbito de la contratación pública en determinados sectores; de seguros privados; de planes y fondos de pensiones; del ámbito tributario y de litigios fiscales
- Ley 9/2017, de 8 de noviembre, de Contratos del Sector Público, por la que se transponen al ordenamiento jurídico español las Directivas del Parlamento Europeo y del Consejo 2014/23/UE y 2014/24/UE, de 26 de febrero de 2014.



RESIDUOS

- Ley 7/2022, de 8 de abril, de residuos y suelos contaminados para una economía circular
- Real Decreto 105/2008, de 1 de febrero, por el que se regula la producción y gestión de los residuos de construcción y demolición.
- Real Decreto 646/2020, de 7 de julio, por el que se regula la eliminación de residuos mediante depósito en vertedero

SEGURIDAD Y SALUD

- Real Decreto 486/1997, de 14 de abril, por el que se establecen las disposiciones mínimas de seguridad y salud en los lugares de trabajo, modificado por el Real Decreto 2177/2004 de 12 de noviembre
- Ley 31/95 de 8 de noviembre de Prevención de Riesgos Laborales
- Real Decreto 614/2001, de 8 de junio, sobre disposiciones mínimas para la protección de la salud y seguridad de los trabajadores frente al riesgo eléctrico
- Real Decreto 1627/1997, de 24 de octubre, por el que se establecen disposiciones mínimas de seguridad y de salud en las obras de construcción, modificado por última vez por el Real Decreto 337/2010 de 19 de marzo
- Real Decreto 2177/2004, de 12 de noviembre, por el que se modifica el Real Decreto 1215/1997, de 18 de julio, por el que se establecen las disposiciones mínimas de seguridad y salud para la utilización por los trabajadores de los equipos de trabajo, en materia de trabajos temporales en altura

9.2. CONDICIONES GENERALES DE LOS MATERIALES

Cuantos materiales se empleen, estén o no citados expresamente en el presente documento, reunirán las condiciones de calidad exigidas por el fabricante, según la buena práctica, y si no los hubiera en la localidad deberá traerlos el contratista del sitio oportuno.

El acopio de materiales en el puerto no supone la admisión definitiva mientras no se autorice por el Director Facultativo o Responsable del Contrato en su caso. Los materiales rechazados serán inmediatamente retirados de la zona de servicio portuaria.

En caso necesario, el contratista podrá proponer y presentar marcas y muestras de los materiales para su aprobación y los certificados de los ensayos y análisis que el Director Facultativo o Responsable del Contrato en su caso juzgue necesarios, los cuales se harán en los laboratorios que dicha Dirección apruebe previamente. Las muestras de los materiales serán guardadas juntamente con los certificados de los análisis para la comprobación de los materiales. Todo esto, en caso necesario, correrá a cargo del adjudicatario.

Todos estos exámenes previstos no suponen la recepción de los materiales. Por tanto, la responsabilidad del contratista, en el cumplimiento de esta obligación, no cesará mientras no sean recibidos los trabajos en los que se hayan empleado.

9.3. CUESTIONES TÉCNICAS NO CONTEMPLADAS

Para la resolución de las cuestiones técnicas no expresamente contempladas en el presente documento, servirán de pauta las recomendaciones del fabricante, las normas técnicas legales de aplicación, las instrucciones de los productos y/o materiales debidamente homologados y las buenas prácticas.

Cualquier discrepancia que, ello no obstante, pueda surgir entre el Director Facultativo o Responsable del Contrato en su caso, y el adjudicatario, será resuelta por el órgano de contratación.

9.4. MATERIALES QUE NO REÚNAN LAS CONDICIONES

Cuando por no reunir las condiciones exigidas en el presente Pliego sea rechazada cualquier partida de material por el Director Facultativo, o Responsable del Contrato en su caso, el Contratista deberá proceder a retirarla de obra en el plazo máximo de diez (10) días contados desde la fecha en que le sea comunicado tal extremo.



Si no lo hiciere en dicho término el Director Facultativo o Responsable del Contrato en su caso, podrá disponer la retirada del material rechazado por oficio y por cuenta y riesgo del Contratista.

10. CONDICIONES GENERALES

10.1. CONDICIONES GENERALES DE EJECUCIÓN DE LOS TRABAJOS

La ejecución de los trabajos se realizará a riesgo y ventura del contratista.

El contratista será responsable, mientras dure la ejecución del servicio y hasta tanto haya transcurrido el plazo de garantía, de los daños y perjuicios causados a terceros, a la propia entidad contratante o al personal de la misma.

Los trabajos se ejecutarán con estricta sujeción a las estipulaciones contenidas en los pliegos de condiciones y en el resto de documentación técnica aprobada por la entidad contratante.

El órgano de contratación podrá ejercer en todo momento las facultades que en relación con la protección del dominio público le atribuyen las leyes.

En general, el adjudicatario responderá de cuantas obligaciones le vienen impuestas en su carácter de empleador, así como del cumplimiento de cuantas normas regulan y desarrollan la relación laboral o de otro tipo existentes entre aquél, o entre sus subcontratistas, y los trabajadores de uno y otros, sin que pueda repercutir contra la APB ninguna responsabilidad que, por incumplimiento de alguna de ellas, pudieran imponerle los organismos competentes.

Cuando el Adjudicatario subcontrate alguno de los trabajos, seguirá siendo responsabilidad del adjudicatario el cumplimiento de los trabajos contratados.

En cualquier caso, el contratista adjudicatario indemnizará a la APB de toda cantidad que se viese obligada a pagar por incumplimiento de las obligaciones aquí consignadas, aunque ello le venga impuesto por resolución judicial o administrativa. Los trabajos se efectuarán con estricta sujeción a las cláusulas estipuladas en el Contrato y al Expediente que sirva de base al mismo y conforme a las instrucciones que en interpretación de éste diere al Contratista el Director Facultativo o Responsable del Contrato en su caso, que serán de obligado cumplimiento para aquel siempre que lo sean por escrito.

El Contratista es completamente responsable de la elección del lugar de emplazamiento de los recintos de acopio, talleres, almacenes y parque de maquinaria, sin que pueda contar para ello con superficies o lugares adscritos a la APB sin la previa aprobación y sin que tenga derecho a reclamación alguna por este hecho o por la necesidad o conveniencia de cambiar todos o alguno de los emplazamientos antes o después de iniciados los trabajos.

En el caso de las superficies ocupadas adscritas a la APB para el desarrollo de los trabajos y que estén reflejadas en el Plan de Seguridad y Salud o Documento de Gestión Preventiva de la Obra, estarán exentas del pago de tasas de ocupación. Además, el Contratista deberá hacerse cargo de los gastos y costes reflejados en el apartado "Gastos de carácter general a cargo del Contratista" de este documento que sean necesarios para el desarrollo de los trabajos.

Durante el desarrollo de los trabajos y hasta que tenga lugar la recepción, el Contratista es responsable de las faltas que puedan advertirse en la construcción.

10.2. PROGRAMACIÓN DE LOS TRABAJOS E INSTALACIONES QUE HAN DE EXIGIRSE

El adjudicatario someterá a la aprobación del Director Facultativo, o Responsable del Contrato en su caso, antes del comienzo de sus actuaciones, un programa de trabajo, con su plan de etapas, con especificaciones de los plazos parciales y fecha de terminación de las distintas fases, compatible con el plazo total de ejecución.

Asimismo, el adjudicatario deberá aumentar los medios auxiliares y personal técnico siempre que la APB compruebe que ello es necesario para el desarrollo de los trabajos en los plazos previstos.





La aceptación del plan y del programa de trabajos, así como de la relación de medios auxiliares propuestos, no implicará exención alguna de responsabilidad para el contratista en caso de incumplimiento de los plazos parciales o totales convenidos.

10.3. MEDIDAS DE SEGURIDAD

A todos los efectos, los trabajos que se desarrollan en el marco del presente expediente tendrán la consideración de "obra de construcción" según Real Decreto 1627/1997, de 24 de octubre, por el que se establecen disposiciones mínimas de seguridad y de salud en las obras de construcción puesto que las actividades están referidas a trabajos intrínsecamente asociados a actividades de construcción y se ejecutarán con tecnologías propias de este tipo de sector. Más particularmente se considerarán como obras de construcción sin proyecto.

Dicho Real Decreto, en su artículo 4, establece la obligatoriedad de redactar un estudio o estudio básico de seguridad y salud asociado al proyecto de obra. En este caso, aún no siendo preceptivo por tratarse de obras sin proyecto, se procede a redactar un estudio de seguridad y salud en base al cual el contratista elaborará su Plan de Seguridad y Salud, que deberá ser aprobado por el Coordinador de Seguridad y Salud y que mantendrá actualizado a lo largo de la vigencia del contrato según la realidad de los trabajos a ejecutar.

Con carácter previo al inicio de los trabajos, es condición indispensable para que el empresario adjudicatario pueda prestar sus servicios para la APB, que la empresa y, si procede, subcontratas empleadas, estén homologadas por la Oficina de Coordinación de Actividades Empresariales en materia de Prevención de Riesgos Laborales de la Autoridad Portuaria de Baleares (OCAE).

Con carácter previo al inicio de los trabajos, es condición indispensable para que el empresario adjudicatario pueda prestar sus servicios para la APB, que la empresa y, si procede, subcontratas empleadas, estén homologadas por la Oficina de Coordinación de Actividades Empresariales en materia de Prevención de Riesgos Laborales de la Autoridad Portuaria de Baleares (OCAE).

Para ello se les solicitará presenten, si no se encuentran en posesión de dicha homologación, antes del comienzo de los trabajos, la siguiente documentación:

DOCUMENTACIÓN A APORTAR POR LAS EMPRESAS PARA SU HOMOLOGACIÓN

DOCUMENTACIÓN RELATIVA A LA EMPRESA:

- Ficha de datos de empresa.
- Documento acreditativo de la modalidad organizativa del sistema de gestión de la prevención adoptado por la empresa y justificante de pago actualizado en caso de Servicio de Prevención Ajeno...
- Acta de nombramiento (nombre, DNI y cargo) del recurso preventivo para las actuaciones encomendadas en el centro de trabajo de la APB y acreditación de su formación en materia de prevención de riesgos laborales, mínimo nivel básico.
- Acta de nombramiento (nombre, DNI y cargo) del responsable de seguridad, coordinador de actividades empresariales y acreditación de su formación en materia de prevención de riesgos laborales, mínimo nivel básico.
- Plan de Prevención de Riesgos Laborales de los trabajos que su empresa va a desarrollar en las instalaciones de APB, evaluación de riesgos y las medidas de prevención de los mismos.
- Medidas de emergencias específicas para las actuaciones encomendadas en el centro de trabajo de la APB.
- Póliza de Seguro de Responsabilidad Civil y justificante de pago actualizado.
- Certificación negativa por descubiertos de la Tesorería General de la Seguridad Social.
- Certificado emitido por la Agencia Tributaria respecto al corriente de pago de sus obligaciones tributarias.
- Número de inscripción en el Registro de Empresas Acreditadas (REA) en la Comunidad Autónoma de origen, en caso de pertenecer al sector de la construcción.
- Certificado de contratistas y subcontratistas, según lo establecido por el Art. 43.1.f) de la Ley Gral. Tributaria.
- Comunicación de apertura del centro de trabajo, si procede.
- Declaración de riesgos proyectados en las zonas comunes del recinto portuario.
- Registro de entrega de la información sobre riesgos generales del recinto portuario, medidas preventivas, instrucciones y medidas de emergencia.



DOCUMENTACIÓN RELATIVA A LOS TRABAJADORES:

- Relación del personal que va a intervenir en los trabajos en las instalaciones de APB (nombre y apellidos, DNI y puesto de trabajo a desempeñar) que incluya justificación de haber recibido:
- La formación general y específica en relación con los riesgos a los que van a estar expuestos, debiéndose adjuntar los certificados emitidos por una entidad acreditada o por un Técnico de PRL de la empresa.
- Justificante de entrega de la información sobre los riesgos de inherentes a su puesto de trabajo.
- Certificado de médico de aptitud de los trabajadores que van a trabajar en las instalaciones de APB.
- Justificante de entrega de Equipos de Protección Individual a los trabajadores.
- Copia mensual del TC1 y TC2 o cotización de autónomos del mes anterior, donde figuren los trabajadores que van a intervenir en los trabajos. En caso de alta del trabajador en el mismo mes que se inicia la actividad o en fecha posterior, se recabará copia del TA2 correspondiente.

DOCUMENTACIÓN RELATIVA A EQUIPOS DE TRABAJO:

- Relación de equipos de trabajo (máquinas y/o medios auxiliares) y vehículos que tienen previsto utilizar en las instalaciones de APB.
- Certificación de conformidad del equipo de trabajo o de su adaptación al RD 1215/1997 por parte de O.C.A, así como revisiones/inspecciones efectuadas a los mismos.
- Acreditación del personal autorizado para el uso de los equipos de trabajo.
- Seguro e inspección técnica (ITV) en el caso de los vehículo

En cualquier caso, el contratista deberá presentar la documentación que le sea requerida para la acreditación y cumplimiento de la Ley de Prevención de Riesgos Laborales (Ley 31/95, de 8 de noviembre) y el Real Decreto 171/2004, de 30 de enero, estando sometido al proceso de homologación interno de la APB mediante la Oficina de Coordinación de Actividades Empresariales de la APB (OCAE) u organización que se le indique, y permaneciendo en la correcta coordinación de actividades empresariales con ésta, cumpliendo con los procedimientos que le sean entregados y comunicando puntualmente las actividades y operaciones a realizar, cuando proceda, así como los riesgos proyectados a terceros en zonas comunes y adyacentes, y debiendo difundir entre su personal afectado los riesgos que le sean comunicados por la APB.

Para el caso de obras, el Contratista deberá establecer, bajo su exclusiva responsabilidad un plan que especifique las medidas prácticas de seguridad que para la consecución de las precedentes prescripciones estime necesario tomar en los trabajos.

Este plan deberá precisar las modalidades de aplicación de las medidas reglamentarias y de las complementarias que correspondan a riesgos particulares de los trabajos, con el objeto de asegurar eficazmente:

- La seguridad del propio personal de la APB y del de terceros.
- La higiene, medicina del Trabajo, primeros auxilios y cuidados a enfermos y accidentados.
- La seguridad de sus instalaciones.
- La seguridad de las instalaciones portuarias en general, sean de propiedad de la APB o de terceros.
- La seguridad del tráfico portuario afectado, tanto marítimo como terrestre.

10.4. ORGANIZACIÓN Y POLICÍA

El contratista será responsable del orden, limpieza y condiciones sanitarias de las zonas de actuación afectadas por sus actuaciones para el desarrollo del contrato, y de que no se interfiera o perjudique la función que desempeñan. Deberá adoptar a este respecto las medidas que le sean señaladas por las Autoridades competentes y por el Director Facultativo, o Responsable del Contrato en su caso.

10.5. INTERFERENCIAS CON LA EXPLOTACIÓN PORTUARIA

IMPORTANTE: Los trabajos deberán ejecutarse asegurando la explotación portuaria de los muelles. Por lo tanto, es posible que los trabajos deban hacerse por etapas en coordinación con las operaciones portuarias.



El conjunto de las operaciones previstas se realizará de forma que no se produzca interferencia con la explotación portuaria, sea de la titularidad que sea.

Si resultase necesario el desplazamiento de equipos o instalaciones o interrumpir las operaciones de reparación por causas derivadas de la explotación portuaria (sea de la titularidad que sea), dichos desplazamientos o interrupciones se efectuarán sin que por ello el Adjudicatario tenga derecho a percepción compensatoria alguna siempre que lo ordene el Director Facultativo, o Responsable del Contrato en su caso

10.6. RELACIONES LEGALES Y RESPONSABILIDADES CON EL PÚBLICO

Serán de cuenta del Contratista las indemnizaciones a que hubiere lugar por perjuicios ocasionales a terceros como consecuencia de accidentes debidos a una señalización insuficiente o defectuosa imputada a aquel.

Asimismo, serán de cuenta del Contratista las indemnizaciones a que hubiere lugar por perjuicios que se ocasionen a terceros por interrupción de servicios públicos a particulares, daños causados a sus bienes por el desarrollo de los trabajos por se o debido a los medios auxiliares utilizados y cuantas operaciones requiera la ejecución de los trabajos, siempre que no se hallen comprendidas en el presente documento o se deriven de una actuación culpable o negligente del adjudicatario.

El Contratista estará obligado a obtener toda la información referente a servicios afectados por los trabajos tanto si son de la APB como de compañías externas, con independencia de la información existente en este documento, y será responsable de cualquier avería o accidente que se pueda ocasionar por este motivo.

10.7. GASTOS DE CARÁCTER GENERAL A CARGO DEL CONTRATISTA

Serán de cuenta del Contratista los gastos que originen el replanteo general de los trabajos o su comprobación y los replanteos parciales de la misma; los de construcción, desmontaje y retirada de toda clase de construcciones auxiliares; los de alquiler o adquisición de terrenos para depósitos de maquinaria y materiales; los de protección de materiales y de la propia obra contra todo deterioro; daño o incendio, cumpliendo los requisitos vigentes para el almacenamiento de carburantes; los de la limpieza y evacuación de desperdicios y basura; desagües, los de retirada, al fin de los trabajos, de las instalaciones, herramientas, materiales, etc. y limpieza general de la zona de trabajo; la adquisición de aguas y energía necesarias para la ejecución de los trabajos; los de demolición de las instalaciones provisionales; los de retirada de los materiales rechazados y corrección de las deficiencias observadas y puestas de manifiesto por los correspondientes ensayos y pruebas.

En los casos de resolución del contrato, cualquiera que sea la causa que la motive, serán de cuenta del adjudicatario los gastos originados por la liquidación así como los de retirada de los medios auxiliares empleados o no en la ejecución de los trabajos.

La siguiente relación comprende algunos gastos por cuenta del contratista de acuerdo con las condiciones que determina este documento:

- Eventuales daños ocasionados por condiciones meteorológicas y meteomarítimas extremas (tanto a la obra como instalaciones existentes) serán reparados por el Contratista sin coste adicional, considerándose su responsabilidad contratar un servicio de alerta meteorológica y meteomarítima y tomar todas las precauciones necesarias para que la obra, el personal y eventuales instalaciones existentes no sufran daño.
- Los gastos y costes de las acciones necesarias para comprobar la presunta existencia de vicios o defectos ocultos, que se imputarán al Contratista, de confirmarse su existencia.
- Los gastos derivados de las tasas de ocupación de aquellas superficies no previstas en el Plan de Seguridad y Salud, o documento equivalente para el caso de no haber Estudio de Seguridad y Salud, para el desarrollo de los trabajos
- Los gastos y costes de construcción, recepción y retirada de toda clase de construcciones e instalaciones auxiliares.
- Los gastos y costes de cualquier adquisición y/o alquiler de terrenos para depósitos de maquinaria y materiales o para la explotación de canteras.



- Los gastos y costes de seguros de protección de la obra y de los acopios contra el deterioro, daño o incendio, cumpliendo los requisitos vigentes para almacenamiento de explosivos y carburantes, así como los de guardería y vigilancia.
- Los gastos y costes de limpiezas y evacuación de desperdicios y basuras. Así como los de establecimiento de vertederos, su acondicionamiento, conservación, mantenimiento, vigilancia y terminación final.
- Los gastos y costes de suministro, colocación, funcionamiento y conservación de señales y luces de tráfico y demás recursos necesarios para proporcionar seguridad dentro del recinto de trabajo.
- Los gastos y costes de remoción de las instalaciones, herramientas, materiales y limpieza de la obra a su terminación.
- Los gastos y costes de montaje, conservación y retirada de instalaciones para suministro de agua y energía eléctrica necesarias para los trabajos.
- Los gastos derivados de los consumos de agua y electricidad de la red de distribución, sea de la titularidad que sea.
- Los gastos y costes del suministro de agua a la obra en caso que no haya red de distribución, y de generación de energía eléctrica (combustible, grupo electrógeno, etc.)
- Los gastos y costes de demolición de las instalaciones, limpieza y retirada de productos.
- Los gastos y costes de instrumentación, recogida de datos e informe del comportamiento de las estructuras y de cualquier tipo de pruebas o ensayos y los datos topográficos y batimétricos que requiera la obra.
- Los gastos y costes de reposición de las estructuras, instalaciones, pavimentos, etc., dañados o alterados por necesidades de los trabajos o sus instalaciones, o por el uso excesivo de aquellas derivadas de la obra.
- Los gastos y costes de replanteo, liquidaciones del contrato y elaboración de los planos as-built.
- Los gastos y costes del material o equipo a suministrar a la Administración y que se expliciten en otros apartados de este documento.
- Los gastos y costes en que haya de incurrir para la obtención de licencias, derechos de patente y permisos, etc., necesarios para la ejecución de todos los trabajos.
- Todos los trabajos preparatorios que sean necesarios, tales como caminos de acceso, nivelaciones, cerramientos, etc., siempre que no estén medidos y valorados en el presupuesto.
- Reposición de las estructuras, instalaciones, pavimentos etc., dañados o alterados por necesidades de los trabajos o sus instalaciones, o por el uso excesivo de aquellas derivadas de los trabajos.
- Limpieza general de la obra y la limpieza y señalización de carreteras y caminos de acceso.
- Retirada de los materiales rechazados.
- Corrección de las deficiencias observadas o puestas de manifiesto por los ensayos y pruebas.

Todos los gastos, costes y tasas definidas en este artículo están contenidas en los precios unitarios del contrato.

10.8. TRABAJOS DEFECTUOSOS

Si algún trabajo que no se halle exactamente ejecutado con arreglo a las condiciones del Contrato, fuese sin embargo admisible, podrá ser recibido definitivamente en su caso, pero el Contratista quedará obligado a conformarse, sin derecho a reclamación de ningún género, con la rebaja que la APB apruebe, salvo el caso en que el Contratista prefiera retirarla a su costa y rehacerla con arreglo a las condiciones de la Contrata.

10.9. TRABAJOS NO AUTORIZADOS

Los trabajos efectuados por el Contratista, modificando lo prescrito en este documento sin la debida autorización, deberán ser modificados a su costa si el Director Facultativo, o Responsable del Contrato en su caso, lo exige y en ningún caso serán abonables.

El Contratista será, además, responsable de los daños y perjuicios que por esta causa puedan derivarse para la APB.



10.10. RECEPCIÓN DE LOS TRABAJOS

El Facultativo designado por el Órgano de Contratación procederá a la recepción de los trabajos si los trabajos se encuentran en buen estado y con arreglo a las prescripciones previstas. El acto contará con el representante de la empresa contratista. Se levantará la correspondiente acta y se iniciará el plazo de garantía.

Cuando los trabajos no se hallen en estado de ser recibidos se hará constar así en el acta, señalándose los defectos observados, fijando un plazo para remediarlos. Si transcurrido dicho plazo el contratista no lo hubiese efectuado, se le podrá conceder un nuevo plazo improrrogable o declarar resuelto el contrato.

10.11. CONTRADICCIONES Y OMISIONES DEL PRESENTE DOCUMENTO

Las omisiones erróneas de los detalles de los trabajos que sean indispensables para llevar a cabo el espíritu e intención expuestos en estas especificaciones, o que, por uso y costumbre deban ser realizados, no sólo no exime al Contratista de la obligación de ejecutar estos detalles de omitidos o erróneamente descritos, sino que por el contrario, deberán ser ejecutados como si hubieran sido completos y correctamente especificados en este documento.

10.12. DOCUMENTACIÓN A ENTREGAR

A la entrega de los trabajos, el Contratista presentará cuanta documentación sea necesaria para la correcta conservación y mantenimiento de todos los trabajos descritos en el presente Documento.

Los textos deberán presentarse tratados con un procesador de textos compatible con Microsoft Word 2013 y los planos deberán presentarse en soporte informático (formato DWG para Autocad versión 2016). El plano de planta se adaptará a la simbología y necesidades del Sistema de Información Geográfica seleccionado por la APB. (ORUS), debiéndose adaptar los formatos, colores, tipos de letra y capas de dibujo que determine la APB.

Previamente la Autoridad Portuaria de Baleares, facilitará al Contratista el (los) plano (s) de la zona de obra en dicho soporte en el que figuran los vértices topográficos a tener en cuenta para el levantamiento de dichos planos.

También se facilitará la relación de elementos gráficos, niveles, colores, etc., utilizados en la Cartografía de la APB para que sean tenidos en cuenta en la confección de los citados planos.

Las entregas realizadas serán introducidas en el GIS de la APB, comprobando en él la validez de los datos facilitados. En caso de no cumplir estos requisitos, la entrega será devuelta al Contratista, debiendo éste corregir los errores detectados.

Previamente al inicio de los trabajos, durante su ejecución y una vez finalizadas las mismas, el Contratista se responsabilizará de obtener y entregar a la Dirección tantas cuantas fotografías sean necesarias para que la realidad de cada una de las tres fases citadas con anterioridad pueda ser retenida y dispuesta en todo momento de forma cronológica. Asimismo, al finalizar los trabajos, el Contratista deberá entregar una colección de dicha información fotográfica ordenada cronológicamente.



11. CONSIDERACIÓN FINAL

Las condiciones del presente documento prevalecen, en lo que pudiera ocurrir de oposición, sobre cualesquiera otros de carácter técnico o administrativo que pudiera tener establecidas el Contratista para la prestación de servicios a personas físicas o jurídicas privadas siendo en todo caso de aplicación al contrato cuanto previene la normativa vigente.

**EL AUTOR DEL DOCUMENTO,
EL RESPONSABLE DE MANTENIMIENTO DE
OBRA CIVIL**

Firmado digitalmente por
D. Antonio Martín Vidal

**REVISADO y CONFORME:
EL JEFE DEL DEPARTAMENTO DE
CONSERVACIÓN DE INFRAESTRUCTURAS Y
SEÑALES MARÍTIMAS**

Firmado digitalmente por
D. Joan Llaneras Pascual

**Vº Bº:
EL DIRECTOR**

Firmado digitalmente por
D. Antonio Ginard López

*La fecha válida será la de la firma electrónica



ANEJO 1: VALORACIÓN



CÓDIGO	RESUMEN	CANTIDAD	PRECIO	IMPORTE
--------	---------	----------	--------	---------

45244000-9 - Obras marítimas

45233291-5 - Instalación de bolardos01

ACTUACIONES PREVIAS

01.1

u Retirada de cadenas y grilletes

Retirada de cadenas de acero galvanizado y grilletes existentes en las zonas de actuación, incluso transporte de residuos a centro de gestión de residuo "limpio" y canon. Esta unidad de obra incluye también la barcaza y el equipo de corte oxiacetilénico para el desmontaje de grilletes. En esta partida se incluyen todos los materiales antes comentados, su correspondiente mano de obra y los posibles gastos indirectos subyacentes de la propia partida. También se incluyen todos aquellos materiales, elementos, accesorios, medios (mecánicos, humanos) y recursos necesarios para su total puesta en obra y ayudas de albañilería necesarias para su correcta ejecución, eliminación de restos y limpieza. Además del cumplimiento de las consiguientes medidas de seguridad y salud para la ejecución de los trabajos.

Descomposición

mo017	h	oficial 1ª soldador	1,0000	20,2967	20,30
mo085	h	Ayudante montador de estructura metálica	1,0000	17,3255	17,33
mq08sol010	h	Equipo corte oxiacetilénico	1,0000	9,6300	9,63
C4141000	h	Barcaza transporte de 8t de desplazamiento	1,1000	81,5900	89,75
C1503500	h	Camión grúa 5t	1,1000	36,8941	40,58
&0200	%	Medios auxiliares	1,7759	2,0000	3,55
%0150	%	Gestion de residuos	1,8114	1,5000	2,72
%0500	%	Costes Indirectos	1,8386	5,0000	9,19

Medición

UDSLONGITUDANCHURAALTURA

10 4,00 40,00

40,00 193,05 7.722,00

01.02

u Desmontaje defensas tipo escudo existentes

Desmontaje de defensas cilíndricas existentes en la zona de actuación. Incluso transporte de residuos a centro de gestión de residuo "limpio" y canon. En esta partida se incluyen todos los materiales antes comentados, su correspondiente mano de obra y los posibles gastos indirectos subyacentes de la propia partida. También se incluyen todos aquellos materiales, elementos, accesorios, medios (mecánicos, humanos) y recursos necesarios para su total puesta en obra y ayudas de albañilería necesarias para su correcta ejecución, eliminación de restos y limpieza. Además del cumplimiento de las consiguientes medidas de seguridad y salud para la ejecución de los trabajos.

Descomposición

MAJOEMB		Jornada trabajo embarcación con grúa eslora <20m	2,0000	1.901,5405	3.803,08
MAJOMO		Jornada trabajo equipo auxiliar embarcación con grúa eslora <20m	2,0000	661,4075	1.322,82
&0200	%	Medios auxiliares	51,2590	2,0000	102,52
%0150	%	Gestion de residuos	52,2842	1,5000	78,43
%0500	%	Costes Indirectos	53,0685	5,0000	265,34

Medición

UDSLONGITUDANCHURAALTURA

10 10,00

10,00 5.572,19 55.721,90

01.03

u Desmontaje y limpieza argollas y pernos exist. con medios manuales

Desmontaje de argollas y pernos existentes degradados mediante equipo corte oxiacetilénico, limpieza de argollas y pernos mediante medios manuales. También se incluye el transporte de residuos a centro de gestión de residuo "limpio" y canon. Además del cumplimiento de las consiguientes medidas de seguridad y salud para la ejecución de los trabajos.

Descomposición

mo017	h	oficial 1ª soldador	1,0000	20,2967	20,30
mo085	h	Ayudante montador de estructura metálica	1,0000	17,3255	17,33
mq08sol010	h	Equipo corte oxiacetilénico	1,0000	9,6300	9,63
mo038	h	Oficial 1ª pintor.	1,0000	20,2967	20,30
mo076	h	Ayudante pintor.	1,0000	18,3585	18,36
mt27pxm010dkg		Pintura epoxi bicomponente p/sist.protecc.acero	1,0000	8,1659	8,17
C4141000	h	Barcaza transporte de 8t de desplazamiento	1,1000	81,5900	89,75
C1503500	h	Camión grúa 5t	1,1000	36,8941	40,58
C1503500	h	Camión grúa 5t	1,1000	36,8941	40,58





Ports de Balears



CÓDIGO	RESUMEN	Autoritat Portuària de Balears	CANTIDAD	PRECIO	IMPORTE
	&0200	% Medios auxiliares	2,2442	2,0000	4,49
	%0150	Gestion de residuos	2,2891	1,5000	3,43
	%0500	% Costes Indirectos	2,3234	5,0000	11,62
	Medición	UDSLONGITUDANCHURAALTURA			
		10 4,00	40,00		
			40,00	243,96	9.758,40
	TOTAL 01				73.202,30





Ports de Balears

Autoritat Portuària de Balears

CÓDIGO	RESUMEN	CANTIDAD	PRECIO	IMPORTE
02	INSTALACIÓN DEFENSAS			
02.01	u Instalación argollas acero inox.austenítico AISI 316,taller y colocado Suministro e instalación de argollas de acero inoxidable austenítico con molibdeno de designación AISI 316, para estructuras, en perfiles conformados tipo redondo, trabajado en taller y colocado en obra. Incluye anclaje al muelle con adhesivo epoxi. En esta partida se incluyen todos los materiales antes comentados, su correspondiente mano de obra y los posibles gastos indirectos subyacentes de la propia partida. También se incluyen todos aquellos materiales, elementos, accesorios, medios (mecánicos, humanos) y recursos necesarios para su total puesta en obra y ayudas de albañilería necesarias para su correcta ejecución, eliminación de restos y limpieza. Además del cumplimiento de las consiguientes medidas de seguridad y salud para la ejecución de los trabajos.			
	Descomposición			
	mo020 h Oficial 1ª construcción.	2,0000	17,3255	34,65
	mo113 h Peón ordinario construcción.	2,0000	20,2967	40,59
	mt07emr404a kg Acero inox.austenítico AISI 316,perf.conf.,redondo,tall	7,0000	13,9410	97,59
	mt09red080f kg Adhesivo res.epoxi s/disolv.baj.viscos.,p/uso estruc.p/inyec.	2,0000	13,2130	26,43
	mq05per010 h Máquina taladr. diamante refrig. agua agujeros 5-20cm	2,0000	24,5370	49,07
	mt35gei040aah Grupo electrógeno de 20-30kVA	2,0000	8,2544	16,51
	C4141000 h Barcaza transporte de 8t de desplazamiento	2,2000	81,5900	179,50
	&0200 % Medios auxiliares	4,4434	2,0000	8,89
	%0150 Gestion de residuos	4,5323	1,5000	6,80
	%0500 % Costes Indirectos	4,6003	5,0000	23,00
	Medición	UDSLONGITUDANCHURAALTURA		
	defensas	10	4,00	40,00
			40,00	483,03
				19.321,20
02.02	u Taladro estruc.hormigón d=>48 / 64 mm, máq.perf. Taladro sobre estructura de hormigón de 48-64 mm de diámetro y 550-900mm de longitud, con máquina de perforación, en horizontal, vertical e inclinado. En esta partida se incluyen todos los materiales antes comentados, su correspondiente mano de obra y los posibles gastos indirectos subyacentes de la propia partida. También se incluyen todos aquellos materiales, elementos, accesorios, medios (mecánicos, humanos) y recursos necesarios para su total puesta en obra y ayudas de albañilería necesarias para su correcta ejecución, eliminación de restos y limpieza. Además del cumplimiento de las consiguientes medidas de seguridad y salud para la ejecución de los trabajos.			
	Descomposición			
	mo020 h Oficial 1ª construcción.	1,5000	17,3255	25,99
	mo113 h Peón ordinario construcción.	1,5000	20,2967	30,45
	mt09red080f kg Adhesivo res.epoxi s/disolv.baj.viscos.,p/uso estruc.p/inyec.	10,0000	13,2130	132,13
	mq05per010 h Máquina taladr. diamante refrig. agua agujeros 5-20cm	1,5000	24,5370	36,81
	mt35gei040aah Grupo electrógeno de 20-30kVA	1,5000	8,2544	12,38
	mq04cap040ah Camión grúa con cesta	0,5000	59,3355	29,67
	C4141000 h Barcaza transporte de 8t de desplazamiento	1,7000	81,5900	138,70
	&0200 % Medios auxiliares	4,0613	2,0000	8,12
	%0150 Gestion de residuos	4,1425	1,5000	6,21
	%0500 % Costes Indirectos	4,2046	5,0000	21,02
	Medición	UDSLONGITUDANCHURAALTURA		
		8	10,00	80,00
			80,00	441,48
				35.318,40
02.03	u Suministro y montaje sistemas de defensas SC-1450-H o similar equivalente Suministro y montaje de sistemas de defensas SC-1450-H de Prosertek o similar equivalente simples en Grado C que al 57,5% de deformación tiene una capacidad de absorción de energía de 821 kN.m. por elastómero y una reacción máxima de 1.301 kN. por elastómero. El sistema estará provisto de un panel metálico abierto fabricado en acero S275JR de dimensiones exteriores 2,90 x 3,35 metros con un bisel superior de 550 mm, a 30º de inclinación y revestido en su superficie de contacto con placas de polietileno marino de 40 mm de espesor. Con una máxima presión sobre el casco del buque de 214,5 kPa. Se incluyen fijaciones del sistema de defensa al muelle de hormigón existente mediante argollas y cadenas, herrajes de defensa y el conjunto de cadenas de tracción y sustentación necesario para el correcto funcionamiento del sistema, todo ello galvanizado en caliente en taller. En esta partida se incluyen todos los materiales antes comentados, su correspondiente mano de obra y los posibles gastos indirectos subyacentes de la propia partida. También se incluyen todos aquellos materiales, elementos, accesorios, medios (mecánicos, humanos) y recursos necesarios para su total puesta en obra y ayudas de albañilería necesarias para su correcta ejecución, eliminación de restos y limpieza.			

RELACIÓN DE UNIDADES: PO 96.23.- "SUSTITUCIÓN DE DEFENSAS EN EL MUELLE DE PARAÍRES Y EN EL MUELLE DE PONIENTE SUR DEL PUERTO DE PALMA"





Ports de Balears



Autoritat Portuària de Balears

CÓDIGO	RESUMEN		CANTIDAD	PRECIO	IMPORTE
	Además del cumplimiento de las consiguientes medidas de seguridad y salud para la ejecución de los trabajos.				
	Descomposición				
MAJOEMB	Jornada trabajo embarcación con grúa eslora <20m		3,0000	1.901,5405	5.704,62
MAJOMO	Jornada trabajo equipo auxiliar embarcación con grúa eslora <20m		3,0000	661,4075	1.984,22
SC14Z001	u Sistemas de defensas SC-1450-H o similar equivalente		1,0000	22.234,8313	22.234,83
SC14Z002	u Fijaciones del sistema de defensa, herrajes de defensa, cadenas y grilletes		1,0000	2.717,8638	2.717,86
&0200	% Medios auxiliares		326,4153	2,0000	652,83
%0150	% Gestion de residuos		332,9436	1,5000	499,42
%0500	% Costes Indirectos		337,9378	5,0000	1.689,69
	Medición	UDSLONGITUDANCHURAALTURA			
		10	10,00		
			10,00	35.483,47	354.834,70
	TOTAL 02				409.474,30





Ports de Balears



Autoritat Portuària de Balears

CÓDIGO	RESUMEN	CANTIDAD	PRECIO	IMPORTE
03	MOVILIZACIÓN DE PONTONA			
MAMOVD	Movilización y desmovilización de pontona Movilización y desmovilización de pontona para colocación de defensas (en caso de ser necesario).			
	Total cantidades alzadas	1,00		
		1,00	8.823,46	8.823,46
	TOTAL 03			8.823,46





Ports de Balears



Autoritat Portuària de Balears

CÓDIGO	RESUMEN		CANTIDAD	PRECIO	IMPORTE
04	SEGURIDAD Y SALUD				
ESSZZ001	u Partida de abono integro en Seguridad y Salud Partida de abono integro en Seguridad y Salud, según se especifica en el documento adjunto correspondiente.				
	Medición	UDSLONGITUDANCHURAALTURA			
		1	1,00		
			1,00	12.000,00	12.000,00
	TOTAL 04				12.000,00
	TOTAL				503.500,06





CÓDIGO	RESUMEN	CANTIDAD	PRECIO	IMPORTE
--------	---------	----------	--------	---------

RESUMEN DEL PRESUPUESTO

01	ACTUACIONES PREVIAS		73.202,30	14,54
02	INSTALACIÓN DEFENSAS		409.474,30	81,33
03	MOVILIZACIÓN DE PONTONA		8.823,46	1,75
04	SEGURIDAD Y SALUD		12.000,00	2,38

PRESUPUESTO DE EJECUCIÓN MATERIAL 503.500,06

13,00 % Gastos generales 65.455,01
6,00 % Beneficio industrial 30.210,00

Suma 95.665,01

PRESUPUESTO BASE DE LICITACIÓN SIN IVA 599.165,07

21% IVA 125.824,66

PRESUPUESTO BASE DE LICITACIÓN 724.989,73

EL AUTOR DEL DOCUMENTO,
EL RESPONSABLE DE MANTENIMIENTO DE OBRA CIVIL

Firmado digitalmente por
D. Antonio Martín Vidal





ANEJO 2: ESTUDIO DE SEGURIDAD y SALUD

Estudio de Seguridad y Salud. P.O.96.23 "SUSTITUCIÓN DE DEFENSAS EN EL MUELLE DE PARAÍRES Y EN EL MUELLE DE PONIENTE SUR DEL PUERTO DE PALMA"

AUTORIDAD PORTUARIA DE BALEARES

Nº INFORME: O/2003857/1/011/1031

INGENIERÍA

CONTROL DE CALIDAD

GEOTECNICA

EDIFICACIÓN

CERTIFICACIÓN

I+D+I

SEGURIDAD Y SALUD



C\ Benaque, 9

T. + 34 952 230 842 Cell Phone +34 600 111 222

www.cemosa.es

Delegación de Málaga

cemosa
Ingeniería y Control

ÍNDICE DE CONTENIDO

MEMORIA	1
1 ANTECEDENTES Y OBJETO DEL ESTUDIO DE SEGURIDAD Y SALUD	1
1.1 Datos generales del proyecto y del Estudio de Seguridad y Salud	2
2 DESCRIPCIÓN GENERAL DE LA OBRA	4
2.1 Cálculo mensual del número medio de trabajadores a intervenir	5
2.2 Plan y organización de la obra	5
2.3 Tráfico rodado, peatonal y accesos	6
2.4 Servicios afectados, condiciones del entorno y ambientales	7
3 UNIDADES DE CONSTRUCCIÓN PREVISTAS EN LA OBRA	8
4 MEDIOS AUXILIARES PREVISTOS PARA LA REALIZACIÓN DE LA OBRA	8
5 MAQUINARIA PREVISTA PARA LA EJECUCIÓN DE LA OBRA	9
6 INSTALACIONES HIGIÉNICAS Y DE BIENESTAR	9
7 IDENTIFICACIÓN DE RIESGOS	10
7.1 Identificación de riesgos evitables	10
7.2 Identificación de riesgos no evitables de las unidades de obra, equipos técnicos y medios auxiliares	11
7.3 Unidades de obra con tareas críticas	12
7.4 Riesgos durante la implantación de seguridad y salud	14
7.5 Identificación de riesgos a terceros	14
7.6 Previsión e información para efectuar en condiciones de seguridad y salud los previsibles trabajos posteriores de reparación, conservación y mantenimiento.	15
8 ORGANIZACIÓN PREVENTIVA DE LA OBRA	15
9 ACTUACIONES ANTE UNA EMERGENCIA. SERVICIOS SANITARIOS Y COMUNES	16
10 SISTEMA PARA EL CONTROL DE ACCESOS	20
11 FORMACIÓN E INFORMACIÓN EN SEGURIDAD Y SALUD	21
12 VALORACIÓN PREVENTIVA	21
APÉNDICE 1: FICHAS RIESGOS Y MEDIDAS PREVENTIVAS DE LAS UNIDADES DE OBRA	22
1 TRABAJOS PREVIOS. VALLADO Y SEÑALIZACIÓN	23
2 TRABAJOS PREVIOS. INSTALACIÓN DE CASSETAS	27

3	TRABAJOS PREVIOS. ACOMETIDA ELÉCTRICA PROVISIONAL.....	29
4	TRABAJOS PREVIOS. ORGANIZACIÓN DEL TRÁFICO RODADO	32
5	DESMONTAJE Y POSTERIOR COLOCACIÓN DE ELEMENTOS DE AMARRE Y COLOCACIÓN DE DEFENSAS	35
6	TALADRO EN ESTRUCTURAS	37
7	COLOCACIÓN DE ANCLAJES	38
8	REPARACIÓN DE PARAMENTO EN VIGA CANTIL EN ZONAS DE ANCLAJE DE CADENAS Y PERNOS.	40
9	IMPRIMACIÓN CON PINTURA DE PROTECCIÓN	41
10	GENERAL- CARGA Y TRANSPORTE DE RESIDUOS.....	43
11	GENERAL-TRANSPORTE Y ACOPIO DE MATERIALES.....	44
12	GENERAL-TRABAJOS DE OXICORTE.....	47
13	GENERAL-MANEJO MANUAL DE CARGAS.....	50
14	TRABAJOS CON RIESGO ESPECIAL- MOVIMIENTO DE CARGAS SUSPENDIDAS.....	55
	APÉNDICE 2: FICHAS RIESGOS Y MEDIDAS PREVENTIVAS DE LOS MEDIOS AUXILIARES	59
1	ESCALERAS DE MANO	60
2	ESLINGAS, CABLES Y GANCHOS	62
3	EMBARCACIONES AUXILIARES.....	63
	APÉNDICE 3: FICHAS RIESGOS Y MEDIDAS PREVENTIVAS DE LA MAQUINARIA.....	69
1	MÁQUINAS HERRAMIENTAS GENERAL	70
2	HERRAMIENTAS MANUALES	71
3	HERRAMIENTAS MANUALES ELÉCTRICAS	72
4	MARTILLO ROMPEDOR.....	74
5	TALADRADORA.....	75
6	COMPRESOR	78
7	GRUPO ELECTRÓGENO	81
8	PALA CARGADORA	83
9	CAMIÓN DE TRANSPORTE	86
10	CAMIÓN GRÚA	88
11	EQUIPO DE OXICORTE	90
	PLIEGO DE CONDICIONES	94
1	NORMATIVA	95
2	CARACTERÍSTICA DE EMPLEO Y CONSERVACIÓN DE MÁQUINAS Y HERRAMIENTAS DE OBRA.....	102

2.1	Características de empleo y conservación de máquinas.....	102
2.2	Características de empleo y conservación de útiles y herramientas.....	102
3	CARACTERÍSTICAS, EMPLEO Y CONSERVACIÓN DE LOS EQUIPOS PREVENTIVOS.....	103
3.1	Equipos de protección individual	103
3.2	Equipos de protección colectiva.....	105
4	CONDICIONES GENERALES.....	107
4.1	Condiciones generales de la obra	107
4.2	Principios mínimos de seguridad y salud aplicados en la obra.....	107
5	CONDICIONES LEGALES.....	115
5.1	Normas y reglamentos que se ven afectados por las características de la obra y que deberán ser tenidos en cuenta durante su ejecución	115
5.2	Otras especificaciones para la obra proyectada	123
5.3	Obligaciones en relación a la ley 32/2006	130
6	CONDICIONES FACULTATIVAS	134
6.1	Obligaciones en relación con la seguridad específicas para la obra proyectada relativas a contratistas, subcontratistas y trabajadores autónomos.....	134
6.2	Estudio de Seguridad y Estudio de Seguridad y Salud.....	145
6.3	Vigilancia de la Salud.....	149
7	CONDICIONES TÉCNICAS.....	150
7.1	Requisitos de los servicios de higiene y bienestar, locales de descanso, comedores y primeros auxilios	150
7.2	Requisitos de los equipos de protección individual y sus accesorios en cuanto a su diseño, fabricación, utilización y mantenimiento	152
7.3	Requisitos de los equipos de protección colectiva.....	153
7.4	Requisitos de la señalización en materia de seguridad y salud, seguridad vial, etc.	156
7.5	Requisitos para la correcta utilización y mantenimiento de los útiles y herramientas portátiles.....	157
7.6	Requisitos para la correcta instalación, utilización y mantenimiento de los medios auxiliares.....	160
7.7	Requisitos para la correcta instalación, utilización y mantenimiento de la maquinaria	161

7.8	Requisitos para la correcta instalación, utilización y mantenimiento de las instalaciones provisionales	162
7.9	Índices de control	165
PRESUPUESTO	167
1	PRESUPUESTO Y MEDICIONES	168
2	RESUMEN DE PRESUPUESTO	174
PLANOS	175

MEMORIA

Estudio de Seguridad y Salud. P.O.96.23
"SUSTITUCIÓN DE DEFENSAS EN EL MUELLE DE
PARAIRES Y EN EL MUELLE DE PONIENTE SUR DEL
PUERTO DE PALMA"

Autor: Dña. Cristina Cobalea Medina

Ingeniero Industrial- N° Col: 980

1 Antecedentes y objeto del Estudio de Seguridad y Salud

A petición de la AUTORIDAD PORTUARIA DE BALEARES, con C.I.F.: Q0767004E, se solicita a CEMOSA la elaboración del Estudio de Seguridad y Salud.

En el R.D. 1627/1997, de 24 de octubre, se establece la obligatoriedad de la inclusión de un Estudio de Seguridad y Salud en los proyectos de obras en que se den alguno de los supuestos siguientes (artículo 4.1):

- a) El Presupuesto de ejecución por contrata incluido en el proyecto es igual o superior a 450.759,08 euros.
- b) Que la duración estimada sea superior a 30 días laborales, empleándose en algún momento a más de 20 trabajadores simultáneamente.
- c) Que el volumen de mano de obra estimada, entendiéndose por tal la suma de los días de trabajo del total de los trabajadores en la obra, sea superior a 500.
- d) Obras de túneles, galerías, conducciones subterráneas (> 1,3 m) y presas.

A continuación, se aporta justificación en base a datos que se razonan en apartados siguientes del estudio:

- a) El Presupuesto de Ejecución por Contrata de este proyecto es 724.989,73 €, superior a 450.759,08€.
- b) La duración estimada para las obras es de DOCIENTOS (200) DÍAS NATURALES, no estando previsto el empleo simultáneo de más de 20 trabajadores.
- c) El volumen de mano de obra estimada es de 1.008 jornadas, superior a las 500 especificadas en el artículo.
- d) Las actuaciones a realizar no están incluidas en las distintas tipologías de obra especificadas en este apartado.

Queda, por tanto, justificada la redacción de un Estudio de Seguridad y Salud y, en cumplimiento de las obligaciones derivadas del artículo 4 y del artículo 6, el promotor designa como redactor a Dña. Cristina Cobalea Medina, Ingeniero Industrial- Nº Col: 980. Dicho Estudio se redactará en cumplimiento de lo dispuesto por el Real Decreto 1.627/1.997, de 24 de Octubre, en su artículo 5, y tiene como finalidad principal establecer un adecuado nivel de protección de la salud de los trabajadores frente a los riesgos derivados de las condiciones de trabajo, durante la ejecución y trabajos posteriores, del proyecto de construcción de P.O.96.23 "SUSTITUCIÓN DE DEFENSAS EN EL MUELLE DE PARAIRES Y EN EL MUELLE DE PONIENTE SUR DEL PUERTO DE PALMA"

Para la redacción del presente estudio se ha recurrido a las siguientes fuentes:

Proyecto de obra. Relación de unidades, especificaciones y valoración, propuesta por la Autoridad Portuaria de Baleares.

1.1 Datos generales del proyecto y del Estudio de Seguridad y Salud

DATOS GENERALES DEL PROYECTO Y DEL Estudio de Seguridad y Salud

	Autoridad Portuaria de Baleares
Promotor de la obra:	MOLL VELL, 3-5 07012, PALMA DE MALLORCA, BALEARES 971228150 Q0767004E
Proyecto sobre el que se trabaja:	P.O.96.23 "SUSTITUCIÓN DE DEFENSAS EN EL MUELLE DE PARAIRES Y EN EL MUELLE DE PONIENTE SUR DEL PUERTO DE PALMA"
Autor:	Dña. Cristina Cobalea Medina Ingeniero Industrial- Nº Col: 980 CEMOSA, C/ Benaque Nº9, 29004, Málaga
Plazo para la ejecución de la obra:	DOCIENTOS (200) DÍAS NATURALES
Presupuesto de Ejecución Material	503.500,06 €
Presupuesto de Seguridad y Salud	12.000 €
Localización de la obra	Muelle de Paraires y Poniente Sur del Puerto de Palma
Tipología de la obra a construir:	Obra civil

Es voluntad del autor de este Estudio de Seguridad y Salud identificar los riesgos y evaluar la eficacia de la prevención prevista sobre el proyecto y consecuentemente, diseñar la prevención que pueda idear a su buen saber y entender técnico.

Confía en que, si surgiese alguna laguna preventiva, el contratista, como empresario principal, a la hora de elaborar su plan de seguridad y salud en el trabajo, será capaz de detectarla y presentarla para que se la analice en toda su importancia, proponiendo la mejor solución posible.

Se confía en que, con los datos mencionados anteriormente y el perfil empresarial exigible al contratista, el contenido de este estudio de seguridad y salud sea coherente con la tecnología utilizable por el mismo, con la intención de que el plan de seguridad y salud que elabore, encaje técnica y económicamente sin diferencias notables con este trabajo.

En este trabajo se considera que es obligación del Contratista disponer los recursos materiales, económicos, humanos, preventivos y de formación necesarios para conseguir que el proceso de producción de construcción de esta obra sea seguro.

Los objetivos de este trabajo preventivo son:

- Conocer el proyecto a construir, la tecnología, los procedimientos de trabajo y organización previstos para la ejecución de la obra, así como el entorno, condiciones físicas y climatología del lugar donde se debe realizar dicha obra, para poder identificar y analizar los posibles riesgos de seguridad y salud en el trabajo.
- Analizar todas las unidades de obra del proyecto, en función de sus factores: formal y de ubicación, coherentemente con la tecnología y métodos viables de construcción.
- Colaborar con el proyectista para estudiar y adoptar soluciones técnicas y de organización que permitan incorporar los Principios de Acción Preventiva del artículo 15 de la Ley de Prevención de Riesgos Laborales que eliminen o disminuyan los riesgos.
- Identificar los riesgos evitables proponiendo las medidas para conseguirlo.
- Relacionar los riesgos inevitables especificando las soluciones para controlarlos y reducirlos mediante los procedimientos, equipos técnicos y medios auxiliares a utilizar.
- Diseñar, proponer y poner en práctica tras la toma de decisiones de proyecto y como consecuencia de la tecnología que se utilizará definir las: soluciones por aplicación de tecnología segura en sí misma, protecciones colectivas, equipos de protección individual, procedimientos de trabajo seguro, los servicios sanitarios y comunes, a implantar durante todo el proceso de esta construcción.
- Presupuestar los costes de la prevención e incluir los planos y gráficos necesarios para la comprensión de la prevención proyectada.
- Ser base para la elaboración del estudio de seguridad y salud por el contratista y formar parte junto al mismo y el plan de prevención de empresa, de las herramientas de planificación e implantación de la prevención en la obra.
- Divulgar la prevención proyectada para esta obra, a través del estudio de seguridad y salud que elabore el Contratista. La divulgación se efectuará entre todos los que intervienen en el proceso de construcción. Se espera que sea capaz por sí misma, de animar a todos los que intervengan en la obra a ponerla en práctica con el fin de lograr su mejor y más razonable colaboración. Sin esta colaboración inexcusable y la del contratista, de nada servirá este trabajo. Por ello, este conjunto documental se proyecta hacia el contratista, los subcontratistas y los trabajadores autónomos que van a ejecutar la obra; debe llegar a todos ellos, mediante los mecanismos previstos en los textos y planos de este trabajo técnico, en aquellas partes que les afecten directamente y en su medida. En cualquier caso, se recuerda, que en virtud del RD 171/2004, cada empresario, se convierte en "contratista principal de aquellos a los que subcontrata y estos a su vez de los que subcontraten, por consiguiente, el estudio de seguridad y salud deberá resolver eficazmente el método de comunicación de riesgos y su solución en dirección a las subcontrataciones y de éstas hacia los diversos "empresarios principales".
- Crear un ambiente de salud laboral en la obra, mediante el cual, la prevención de las enfermedades profesionales sea eficaz.
- Definir las actuaciones a seguir en el caso de accidente, de tal forma, que la asistencia al accidentado sea la oportuna a su caso concreto y aplicada con la máxima celeridad y atención posibles.
- Expresar un método formativo e informativo para prevenir los accidentes, llegando a definir y a aplicar en la obra los métodos correctos de trabajo.
- Hacer llegar la prevención de riesgos, gracias a su presupuesto, a cada empresa o autónomos que trabajen en la obra, de tal forma, que se eviten prácticas contrarias a la seguridad y salud.
- Colaborar a que el proyecto prevea las instrucciones de uso, mantenimiento y las previsiones e informaciones útiles para efectuar en su día, en las debidas condiciones de seguridad y salud, los previsibles trabajos posteriores: de reparación, conservación y mantenimiento. Esto se elaborará una vez conocidas las acciones necesarias para las operaciones de mantenimiento y conservación tanto de la obra en sí como de sus instalaciones.

2 Descripción general de la obra

Se recibe por parte del Promotor el encargo de la redacción del Estudio de Seguridad y Salud del P.O.96.23 "SUSTITUCIÓN DE DEFENSAS EN EL MUELLE DE PARAIREs Y EN EL MUELLE DE PONIENTE SUR DEL PUERTO DE PALMA".

Las actuaciones se realizarán en su totalidad en la zona de los Muelles de Paraires y Poniente Sur del puerto de Palma:



— LÍNEA DE DEFENSAS MUELLE DE PARAIREs
— LÍNEA DE DEFENSAS AMPLIACIÓN MUELLE SUR

Descripción de las actuaciones

- **Actuaciones previas**
 - Se retirarán las cadenas y pernos existentes de agarre entre el muelle y las defensas existentes.
 - Se procederá al desmontaje de las defensas tipo escudo existentes a sustituir.
 - Se desmontarán las argollas y pernos existentes de anclaje al muelle.
 - Se arreglarán los desperfectos o roturas generados en el muelle para dejarlo en las condiciones técnicas y estructurales necesarias para la instalación de las nuevas defensas tipo escudo y sus diferentes accesorios de anclaje.
- **Sustitución de Defensas**
 - Las nuevas defensas serán de las mismas condiciones técnicas que las existentes, tipología escudo SC-1450 H de PROSERTEK o similar equivalente.

2.1 Cálculo mensual del número medio de trabajadores a intervenir

Para saber el número de trabajadores que es necesario que intervengan en la obra, se utiliza el cálculo global de la influencia en el precio de mercado, de la mano de obra necesaria.

CALCULO MEDIO DEL NÚMERO DE TRABAJADORES

Presupuesto de Ejecución Material	503.500,06 €
Importe porcentual del coste de la mano de obra	125.875,015 €
N.º medio de horas trabajadas por los trabajadores en un año	1.736 horas
Plazo de ejecución	DOCIENTOS (200) DÍAS NATURALES 1736 h / 365 días * 200 días=951,233 h
Precio medio hora/ trabajadores	22 €/h
Coste global / trabajador en el plazo de ejecución de la obra	22 €/h * 951,233 h=20.927,123€
Número de trabajadores estimados por el autor	$125.875,015 \text{ €} / 20.927,123 \text{ €} = 6,01$ 7trabajadores

El cálculo de trabajadores, base para el cálculo de consumo de los "equipos de protección individual", así como para el cálculo de las "Instalaciones Provisionales para los Trabajadores", arroja como resultado 7 trabajadores de media, correspondiente al número de trabajadores que pueden intervenir en la obra. Sí es cierto que existirán situaciones especiales en que la actividad de presencia de personal será mayor o menor, por ello se tomará la cantidad de trabajadores reflejada como una estimación, quedando a disposición del contratista principal la decisión del número de trabajadores si efectuara alguna modificación en el estudio, debiendo adecuar las previsiones de instalaciones provisionales y protecciones colectivas e individuales a la realidad, y según el plan de ejecución de las obras que tenga pensado realizar.

2.2 Plan y organización de la obra

La planificación de los trabajos será la que determine la empresa encargada de la ejecución de los trabajos y siempre bajo el acuerdo del jefe de obra. Se seguirá para dicha planificación el orden que se establece en las correspondientes unidades de obra.

Esta planificación podrá verse modificada antes o durante el transcurso de los trabajos, ya que, inevitablemente, toda ella estará condicionada por la operativa de ejecución que plantee la empresa adjudicataria, así como por los condicionantes que puedan imponer tanto la Autoridad Portuaria de Baleares u otros imprevistos o circunstancias que pudieran presentarse con el inicio y desarrollo de los trabajos. Se

establece como suficiente para la ejecución de las obras un plazo de DOCIENTOS (200) DÍAS NATURALES a partir del Acta de Comprobación del Replanteo.

En cualquier caso, la empresa adjudicataria en su Plan de Seguridad y Salud debe incluir un plan de trabajos donde haya tenido en cuenta los criterios preventivos a la hora de proponer la secuencia de trabajos; que evite el solape entre distintas actividades de obra, en particular cuando se realicen actividades fundamentalmente de manipulación de cargas suspendidas no debe realizarse otra actividad en las cercanías, además de realización de trabajos a diferentes niveles, trabajos en horas de mayor nivel de calor, trabajos nocturnos.

2.3 Tráfico rodado, peatonal y accesos

El acceso a la zona de actuación se realizará a través de los accesos definidos en el Puerto de la Palma tal y como se indica en la siguiente imagen, bajo la autorización de la Autoridad Portuaria.



Los accesos a los lugares de trabajo deberán de cumplir con lo siguiente:

- Cuando se utilicen medios de transporte en las vías de circulación, se deberá prever una distancia de seguridad suficiente o medios de protección adecuados para las demás personas que puedan estar presentes en el recinto.
- Las vías de circulación destinadas a los vehículos deberán estar situadas a una distancia suficiente de las puertas, portones, pasos de peatones.
- Si en la obra hubiera zonas de acceso limitado, dichas zonas deberán estar equipadas con dispositivos que eviten que los trabajadores no autorizados puedan penetrar en ellas. Se deberán tomar todas las

medidas adecuadas para proteger a los trabajadores que estén autorizados a penetrar en las zonas de peligro. Estas zonas deberán estar señalizadas de modo claramente visible.

- Para garantizar la protección de los trabajadores, el trazado de las vías de circulación deberá ser claramente marcado en la medida en que lo exijan la utilización y las instalaciones.

2.4 Servicios afectados, condiciones del entorno y ambientales

2.4.1 Climatología

Clima con temperaturas suaves en invierno y extremas en verano con precipitaciones durante los meses de primavera y otoño. Durante los meses de verano se tratará de mitigar las altas temperaturas predominantes durante el desarrollo de los trabajos. Se prestará especial atención a los riesgos derivados de las tormentas con fuerte aparato eléctrico en cuyo caso se paralizarán de inmediato los trabajos.

Algunas de las acciones preventivas que se llevaran a cabo en caso de presentarse condiciones climatológicas adversas en obras de construcción son las siguientes:

Si la obra se ejecutase en condiciones de calor extremo, se tomará las siguientes medidas preventivas:

- Se recordará a los operarios que se hidraten con frecuencia.
- Evitar en lo posible estar bajo los rayos del sol.
- Aplicación de crema solar.
- Realizar reconocimientos médicos previos para detectar disfunciones circulatorias, problemas dérmicos, etc.
- -Mantener la condición física

En caso de ejecutarse en condiciones de frío extremo, se tomará las siguientes medidas preventivas:

- Proteger las extremidades de los trabajadores.
- Seleccionar la vestimenta adecuada facilita la evaporación de sudor.
- Ingerir líquidos calientes.
- Limitar el consumo de café como diurético y modificador de la circulación sanguínea minimiza las pérdidas de agua y, por lo tanto, de calor.
- Utilizar ropa cortaviento reduce el efecto de la velocidad del aire.
- Realizar reconocimientos médicos previos para detectar disfunciones circulatorias, problemas dérmicos, etc.
- Sustituir la ropa humedecida evita la congelación del agua y la consiguiente pérdida de energía calorífica.
- Disminuir el tiempo de permanencia en ambientes fríos

2.4.2 Interferencias y servicios afectados por la situación de la obra

Servicios afectados

Es de vital importancia el detectar los servicios afectados previamente al comienzo de los trabajos. Se recabará, como norma general, toda la información disponible relativa al trazado de servicios de agua, líneas eléctricas, conducciones de gas, etc. en caso de existir.

Durante la ejecución del presente estudio, NO se han indicado servicios afectados por parte del puerto.

Interferencias con la explotación portuaria

No se prevén interferencias con la explotación portuaria. Si resultase necesario el desplazamiento de equipos o instalaciones o interrumpir las obras por causas derivadas de la explotación portuaria, dichos desplazamientos o interrupciones se efectuarán siempre que lo ordene el Director Facultativo, sin que por ello el Adjudicatario tenga derecho a percepción alguna.

3 Unidades de construcción previstas en la obra

En coherencia con las actividades valoradas en el Pliego, se relacionan las actividades de obra que serán analizadas para identificar los riesgos y las medidas preventivas y de protección, cuyas fichas aparecerán adjuntas en el Apéndice 1.

- Trabajos previos
 - Vallado y señalización
 - Instalación de casetas
 - Acometida eléctrica provisional
 - Organización del tráfico rodado
- Desmontaje y posterior colocación de elementos de amarre y defensas
- Taladro en estructuras
- Colocación de anclajes
- Reparación de paramento en viga cantil en zona de anclaje de cadena y pernos
- Imprimación con pintura de protección
- General
 - Carga y transporte de residuos
 - Transporte y acopio de materiales
 - Trabajos de oxicorte
 - Manejo manual de cargas
- Trabajos con riesgo especial
 - Movimiento de cargas suspendidas

4 Medios auxiliares previstos para la realización de la obra

Del análisis de las actividades valoradas en el Pliego de Prescripciones Técnicas se muestra una relación de los medios auxiliares que son susceptibles de ser utilizados, desarrollados en el Apéndice 3. Se consideran propiedad del contratista o de algún subcontratista y bajo el control directo del anterior; y por tanto que cada empresario es responsable de que haya recibido un mantenimiento aceptable, con lo que el nivel de seguridad puede ser alto y que cumple el RD 1215/97, condiciones mínimas de seguridad y salud que deben cumplir los equipos de trabajo para ser usado con los trabajadores.

- Escaleras de mano
- Eslingas, cables y ganchos
- Embarcaciones auxiliares

5 Maquinaria prevista para la ejecución de la obra

Se especifica en este apartado la relación de maquinaria empleada en la obra, que cumple las condiciones técnicas y de utilización que se determinan en el Anexo IV del R.D. 1627/97 así como en su reglamentación específica y que van a utilizarse o cuya utilización está prevista en esta obra.

En el Capítulo de Equipos Técnicos, apéndice 2, se detallan especificando la identificación de los riesgos laborales que puede ocasionar su utilización y se indican las medidas preventivas y protecciones técnicas tendentes a controlar y reducir dichos riesgos.

- Máquinas y herramientas en general
- Herramientas manuales
- Herramientas manuales eléctricas
- Taladradora
- Compresor
- Grupo electrógeno
- Pala cargadora
- Camión de transporte
- Camión grúa
- Equipo de oxicorte

6 Instalaciones higiénicas y de bienestar

Servicios higiénicos.

Se definen así a aquellas instalaciones que dispondrá la empresa constructora para el desarrollo de las funciones propias de servicios higiénicos. En esta obra se instalará un aseo químico portátil en caso de que no se puedan utilizar los aseos del Muelle de Paraires y Poniente Sur del Puerto de Palma.

Locales de descanso y alojamiento

Son las instalaciones que dispondrá la empresa constructora para el descanso y el alojamiento.

Para el caso que nos ocupa no existirán locales de descanso y sí instalaciones para comedor suficientes para el número de trabajadores.

El comedor dispondrá de mesas y asientos con respaldo, pilas, caliente - comidas y un recipiente de cierre hermético para desperdicios. Los trabajadores llevarán puesta la ropa de trabajo desde sus casas no reconociéndose actividades en las que sea necesario el uso de duchas, vestuarios y taquillas.

Los requisitos de los servicios higiénicos, comedores y locales para la prestación de los primeros auxilios están especificados en el pliego de condiciones.

En cuanto a su sistema constructivo, materiales utilizados, etc., serán especificados por el contratista en el Plan de Seguridad y Salud que elabore, ya que en la actualidad existe una gran variedad de casetas de obra

Agua potable

En la obra los trabajadores dispondrán de agua potable en cantidad suficiente, tanto en los locales de descanso y aseos.

7 Identificación de riesgos

7.1 Identificación de riesgos evitables

Se consideran como riesgos susceptibles de ser evitados y suprimidos, aquellos que, al iniciarse este Estudio de Seguridad y Salud, fueron estimados como evitables y que, en consecuencia, se evitaron y han desaparecido ya, por haber sido modificado el diseño o el proceso constructivo, o por haber introducido el preceptivo empleo de procedimientos, sistemas de construcción o equipos auxiliares que eliminan la posibilidad de aparición del riesgo, al anular suficientes factores causales del mismo como para que éste pueda considerarse eliminado en la futura obra.

También se consideran riesgos evitables los siguientes:

Los originados por las máquinas carentes de protecciones en sus partes móviles, que se han eliminado mediante la exigencia de que todas las máquinas estén completas; con todas sus protecciones.

Los originados por las máquinas eléctricas carentes de protecciones contra los contactos eléctricos, que se han eliminado mediante la exigencia de que todas ellas estén dotadas con doble aislamiento o en su caso, de toma de tierra de sus carcasas metálicas, en combinación con los interruptores diferenciales de los cuadros de suministro y red de toma de tierra general eléctrica.

Los derivados de las máquinas sin mantenimiento preventivo, que se eliminan mediante el control de sus libros de mantenimiento y revisión de que no falte en ellas, ninguna de sus protecciones específicas y la exigencia en su caso, de poseer el marcado CE.

Los derivados de los medios auxiliares deteriorados o peligrosos; mediante la exigencia de utilizar medios auxiliares con marcado CE o en su caso, medios auxiliares en buen estado de mantenimiento, montados con todas las protecciones diseñadas por su fabricante.

Los derivados por el mal comportamiento de los materiales preventivos a emplear en la obra, que se exigen en su caso, con marcado CE o con el certificado de ciertas normas UNE.

Los derivados de habilitar puestos de trabajo fijos en áreas afectadas por desplazamiento de cargas. Se definirán en los planos de organización las zonas de acopios y los desplazamientos permitidos a la grúa en cada momento en función de las necesidades de la ejecución de la obra, de forma que ante la dificultad de limitar el

radio de giro y el movimiento de traslación de la pluma si estará prohibido el tránsito por esas zonas y así se le trasladará al contratista.

A pesar de lo anteriormente expuesto, entendemos que ninguna medida preventiva adoptada frente a un riesgo lo elimina por completo dado que siempre podrá localizarse una situación por mal uso del sistema, actitudes imprudentes de los operarios u otras en que dicho riesgo no sea eliminado. Por tanto, se considera que los únicos riesgos eliminables totalmente son aquellos que no existen al haber sido eliminados desde la propia concepción del edificio, por el empleo de procesos constructivos, maquinaria, medios auxiliares o incluso medidas del propio diseño del proyecto que no generen riesgos y sin duda estos riesgos no merecen de un desarrollo detenido en este Estudio.

7.2 Identificación de riesgos no evitables de las unidades de obra, equipos técnicos y medios auxiliares

Se consideran La siguiente identificación inicial de riesgos y valoración de la eficacia de las protecciones aplicadas, se realiza sobre el proyecto ejecución de la obra P.O.96.23 "SUSTITUCIÓN DE DEFENSAS EN EL MUELLE DE PARAIRES Y EN EL MUELLE DE PONIENTE SUR DEL PUERTO DE PALMA", como consecuencia del análisis del proceso constructivo. Pueden ser variadas por el Contratista y en ese caso, recogerá los cambios en su Estudio de Seguridad y Salud en el trabajo.

Del éxito de estas prevenciones propuestas dependerá del nivel de seguridad que se alcance durante la ejecución de la obra. En todo caso, el Plan de Seguridad y Salud que elabore el Contratista, respetará la metodología y concreción conseguidas por este Estudio de Seguridad y Salud. El pliego de condiciones particulares recoge las condiciones y calidad que debe reunir la propuesta que presente en su momento a la aprobación del Coordinador en materia de seguridad y salud durante la ejecución de la obra.

Se realizará una identificación de la relación de riesgos laborales presentes en unidades de obra, equipos técnicos y medios auxiliares, que no pueden eliminarse. Se considera que la eficacia de las medidas preventivas y de protección es suficiente, en tanto en cuanto una vez aplicadas los riesgos pasan a estar controlados, además se han propuesto aquellas medidas tendentes a la reducción y/o control de los riesgos siempre anteponiendo la protección colectiva a la individual. Dicha identificación de riesgos y la descripción de las medidas preventivas se recogen en los apéndices 1, 2 y 3 del presente Estudio en forma de fichas.

Para la elaboración de las fichas se han seleccionado riesgos posibles en la obra de un listado de 25 epígrafes procedente de la estadística considerada en el *"Anuario de Estadística de Accidentes de Trabajo de la Secretaría General Técnica de la Subdirección General de Estadísticas Sociales y Laborales del Ministerio de Trabajo y Asuntos Sociales"*:

- Caídas de personas a distinto nivel.
- Caída de personas al mismo nivel.
- Caídas de objetos por desplome o derrumbamiento.

- Caídas de objetos en manipulación.
- Caídas de objetos desprendidos.
- Pisadas sobre objetos.
- Choques contra objetos inmóviles.
- Choques contra objetos móviles.
- Golpes por objetos o herramientas.
- Proyección de fragmentos o partículas.
- Atrapamiento por o entre objetos.
- Atrapamiento por vuelco de máquinas, tractores o vehículos.
- Sobresfuerzos.
- Exposición a temperaturas ambientales extremas.
- Contactos térmicos.
- Exposición a contactos eléctricos.
- Exposición a sustancias nocivas.
- Contactos con sustancias cáusticas o corrosivas.
- Exposición a radiaciones.
- Explosiones.
- Incendios.
- Accidentes causados por seres vivos.
- Atropellos o golpes con vehículos.
- Patologías no traumáticas.
- "In itinere".

7.3 Unidades de obra con tareas críticas

Son aquellas unidades de obra de especial peligrosidad por la presencia de riesgos especiales.

En todos ellos deberá estar presente el recurso preventivo para vigilar la aplicación y el cumplimiento de las instrucciones técnicas adecuadas, así como los métodos y procedimientos de trabajo específicos.

Los trabajos con tareas críticas en esta obra serán todos aquéllos que se realicen en el mar desde las embarcaciones auxiliares y aquéllos que supongan la manipulación de elementos pesado (en el desmontaje y montaje de sistemas de defensas y elementos de amarre).

En caso de que se identifique durante el desarrollo de las obras alguna otra tarea crítica deberán tomarse las medidas necesarias para la correcta ejecución de esta.

7.3.1 Identificación de riesgos especiales

En función de lo establecido en la Ley 54 de 2003, capítulo IV, artículo 32 bis, donde se establece la presencia de recursos preventivos, la presencia del recurso preventivo será obligatoria en los siguientes casos:

Cuando los riesgos puedan verse agravados o modificados, en el desarrollo del proceso o la actividad, por la concurrencia de operaciones diversas que se desarrollan sucesiva o simultáneamente y que hagan preciso el control de la correcta aplicación de los métodos de trabajo.

Cuando se realicen las siguientes actividades o procesos peligrosos:

1. Trabajos con riesgos especialmente graves de sepultamiento, hundimiento o caída de altura, por las particulares características de la actividad desarrollada, los procedimientos aplicados, o el entorno del puesto de trabajo.

2. Trabajos en los que la exposición a agentes químicos o biológicos suponga un riesgo de especial gravedad, o para los que la vigilancia específica de la salud de los trabajadores sea legalmente exigible.

3. Trabajos con exposición a radiaciones ionizantes para los que la normativa específica obliga a la delimitación de zonas controladas o vigiladas.

4. Trabajos en la proximidad de líneas eléctricas de alta tensión.

5. Trabajos que expongan a riesgo de ahogamiento por inmersión.

6. Obras de excavación de túneles, pozos y otros trabajos que supongan movimientos de tierra subterráneos.

7. Trabajos realizados en inmersión con equipo subacuático.

8. Trabajos realizados en cajones de aire comprimido.

9. Trabajos que impliquen el uso de explosivos.

10. Trabajos que requieran montar o desmontar elementos prefabricados pesados. Durante el montaje de la estructura metálica y la manipulación de elementos mediante grúa (máquinas, estructura metálica, tubos, y demás elementos pesados empleados en esta obra).

- Se identifican trabajos de manipulación de elementos pesados de las unidades de obra proyectadas (durante el montaje y desmontaje de defensas y elementos de amarre), esta actividad presupone un riesgo especial (punto 10 del anterior listado). La presencia del recurso preventiva será obligada durante la realización de los trabajos mencionados.

Cuando la necesidad de dicha presencia sea requerida por la Inspección de Trabajo y Seguridad Social, si las circunstancias del caso así lo exigieran debido a las condiciones de trabajo detectadas. A fecha de redacción de este estudio no ha sido requerida.

Además de los trabajos indicados, también consideramos actividades con riesgos especial aquellos trabajos que se realicen con las líneas eléctricas en tensión.

En todos ellos deberá estar presente el recurso preventivo para vigilar la aplicación y el cumplimiento de las instrucciones técnicas adecuadas, así como los métodos y procedimientos de trabajo específicos.

En caso de que se identifique durante el desarrollo de las obras alguna otra tarea crítica deberán tomarse las medidas necesarias para la correcta ejecución de la misma.

7.4 Riesgos durante la implantación de seguridad y salud

La obra se caracteriza por realizarse trabajos con riesgos que se solucionarán mediante la colocación de las protecciones colectivas y señalización.

Además, en esta unidad se incluye la limpieza de la obra para conseguir vías de circulación libres.

La secuencia de las operaciones a desarrollar para realizar cualquier unidad de obra implica la colocación previa de protecciones colectivas y señalización; ejecutada por el personal de la obra y vigilado su cumplimiento por el Recurso preventivo y organizado por el encargado y el Jefe de obra; para lo cual se utilizarán los medios materiales, medios auxiliares y equipos técnicos descritos.

7.5 Identificación de riesgos a terceros

Se incluyen en este apartado los riesgos y las medidas preventivas a adoptar por cualquier persona en la obra que no realice trabajos específicos de ejecución de la misma, por no ser parte implicada en el proceso productivo de ejecución de la obra, y por lo tanto no se pueden incluir en las unidades constructivas anteriores, como es el caso de jefe o dirección de obra, técnicos de control técnico, suministradores, etc.

El personal indicado realizará principalmente tareas de vigilancia, o serán visitas, por lo que se preverán los riesgos relativos a circulación por la obra. Corresponderá al mismo el cumplimiento de las normas de seguridad establecidas, y circulación exclusivamente por los lugares habilitados para ello, acompañados por persona responsable de la contrata principal.

Corresponderá a la empresa contratista el adecuado mantenimiento de la obra para la eliminación o control de las situaciones de riesgo señaladas.

Será necesaria la **presencia del Recurso Preventivo** debido a la concurrencia de operaciones diversas que se desarrollan sucesiva o simultáneamente, para el control de la correcta aplicación de los métodos de trabajo.

Riesgos a los que están expuestos:

- Caída de personas al mismo nivel.
- Caída de objetos.
- Cortes por objetos.
- Pisadas sobre objetos punzantes y/o cortantes.
- Contactos eléctricos.
- Exposición a sustancias nocivas o tóxicas
- Sobreesfuerzos.

7.6 Previsión e información para efectuar en condiciones de seguridad y salud los previsibles trabajos posteriores de reparación, conservación y mantenimiento.

Los trabajos posteriores de reparación, conservación y mantenimiento de la totalidad de la obra una vez entregada seguirán las medidas técnicas reflejadas en este estudio, para las unidades de obra, medios auxiliares y maquinaria, dando prioridad a las de protección colectiva frente a la individual.

Como es posible que algún tipo de trabajo no se pueda prever "a priori", en caso de ser precisa la ejecución de alguno de estos al cabo del tiempo, será ese el momento en el que se definirá en un plan previo su procedimiento de ejecución con las condiciones de seguridad necesarias; en cualquier circunstancia de todos estos trabajos se tomara como referente la tecnología existente en el momento. Llegado el caso concreto, si la evolución de la técnica permitiera utilizar otros equipos de trabajo que proporcionen un mayor nivel de seguridad, de acuerdo con el contenido del art. 15.1 de la LPRL, serán estos últimos los que deberán emplearse, independientemente de lo previsto en el estudio de seguridad y salud.

En los trabajos posteriores reparación, conservación o mantenimiento se designará una persona competente que supervise los trabajos.

8 Organización preventiva de la obra

Como mínimo, en la estructura organizativa de seguridad se exige la existencia de personas con las siguientes funciones:

Jefe de obra o responsable por parte de la contratista, puesto que será quien estudia el proyecto: memoria, pliego, condiciones, planos, etc. y planifica las diferentes fases de la construcción, gestiona los recursos materiales y personales, es quien coordina a los equipos de trabajo que intervienen en ella y gestiona la subcontratación de capítulos y unidades, siempre cumpliendo el Estudio de Seguridad y en caso, de detectar cambios en la ejecución que hacen que existan situaciones no contenidas en el mismo, deberá indicarlo al coordinador de seguridad.

Recurso Preventivo, en conformidad con la Ley 54/03. Habrá una persona designada que realice las funciones conforme al RD 604/2004 y estará siempre presente en las actividades identificadas con riesgo especial.

Según lo establecido en la LEY 54/2003, de 12 de diciembre, de reforma del marco normativo de la prevención de riesgos laborales. BOE nº 298 13-12-2003, la presencia en el centro de trabajo de los recursos preventivos, cualquiera que sea la modalidad de organización de dichos recursos, será necesaria en los siguientes casos:

Cuando los riesgos puedan verse agravados o modificados en el desarrollo del proceso o la actividad, por la concurrencia de operaciones diversas que se desarrollan sucesiva o simultáneamente y que hagan preciso el control de la correcta aplicación de los métodos de trabajo.

Cuando se realicen actividades o procesos que reglamentariamente sean considerados como peligrosos o con riesgos especiales.

Cuando la necesidad de dicha presencia sea requerida por la Inspección de Trabajo y Seguridad Social, si las circunstancias del caso así lo exigieran debido a las condiciones de trabajo detectadas.

Responsable de seguridad por cada una de las empresas para garantizar el cumplimiento del Estudio por los trabajadores de su empresa en la obra, la coordinación de actividades mediante la asistencia a las reuniones, seguimiento de instrucciones a pie de obra, información al resto de trabajadores de las instrucciones de seguridad y participación, conforme a lo establecido en el art. 11 de RD 1627/97.

Coordinación de Actividades Empresariales

Cumpliendo con lo establecido en el real Decreto 171/2004, de 30 de enero, por el que se desarrolla el artículo 24 de la Ley 31/1995, de 8 de noviembre, de Prevención de Riesgos Laborales, en materia de coordinación de actividades empresariales, antes del inicio de los trabajos, el personal que intervenga en la obra, sea propio o subcontratado, asistirá a la reunión de Seguridad y salud de inicio, en la que se informará sobre los riesgos y medidas preventivas de seguridad colectiva e individual y medidas de emergencia aplicables a los trabajos a realizar.

Al inicio de los trabajos el subcontratista habrá designado a un trabajador como responsable e interlocutor en materia de seguridad y salud en el trabajo.

9 Actuaciones ante una emergencia. Servicios sanitarios y comunes

En función del R.D. 1.627/1.997 anexo IV; primeros auxilios, servicios higiénicos, locales de descanso y disposiciones varias, se dispondrán los servicios sanitarios y comunes.

Primeros auxilios

Será responsabilidad del contratista garantizar que los primeros auxilios (la primera atención que se le da a un accidentado) puedan prestarse en todo momento por personal con la suficiente formación para ello, es decir, personal con conocimientos en primeros auxilios; así mismo deberán adoptarse medidas para garantizar la evacuación terrestre mediante ambulancia, a fin de recibir los cuidados médicos, de los trabajadores accidentados o afectados de una indisposición repentina; se debe establecer un sistema de comunicación que permita contactar con los trabajadores designados para actuar ante una emergencia.

El contratista deberá establecer en las medidas de emergencia, los procedimientos relativos a la organización de los primeros auxilios, evacuación y traslado de accidentados. Y todo el personal que participe en el centro, será conocedor de dichas medidas.

En la zona de trabajo existirá un botiquín y extintor; estará señalizado con señales de salvamento y socorro, el material de primeros auxilios se revisará periódicamente y se repondrá tan pronto como caduque o sea utilizado.

Se dispondrá en un lugar visible información del centro sanitario más próximo, así como el recorrido más recomendable para acceder al mismo, y los teléfonos de emergencias siendo estos:

También se puede acudir al centro asistencial o centros concertados de la MATEP (Mutua Accidentes de Trabajo y Enfermedades Profesionales) de cada empresa cuando el accidente permita al trabajador desplazarse para que sea atendido.

Medicina Preventiva

Las empresas participantes en esta obra tendrán un servicio de prevención propio o ajeno. Cada servicio de prevención de cada empresa participante en esta obra es responsable de realizar la vigilancia de la salud en los términos recogidos en la legislación vigente.

TELÉFONOS A UTILIZAR EN CASO DE EMERGENCIA

TELEFONOS DE URGENCIA	
URGENCIAS	112
BOMBEROS	085
POLICIA LOCAL	092
GUARDIA CIVIL	062
AMBULANCIA	061

PUERTO DE PALMA. CENTRO HOSPITALARIO

Nombre del centro asistencial:	Hospital General de Mallorca
Dirección	Plaça de l'Hospital, 3, Centre, 07012 Palma, Illes Balears
Tiempo de llegada	13 minutos

Teléfono de urgencias:

+34 871 20 50 00

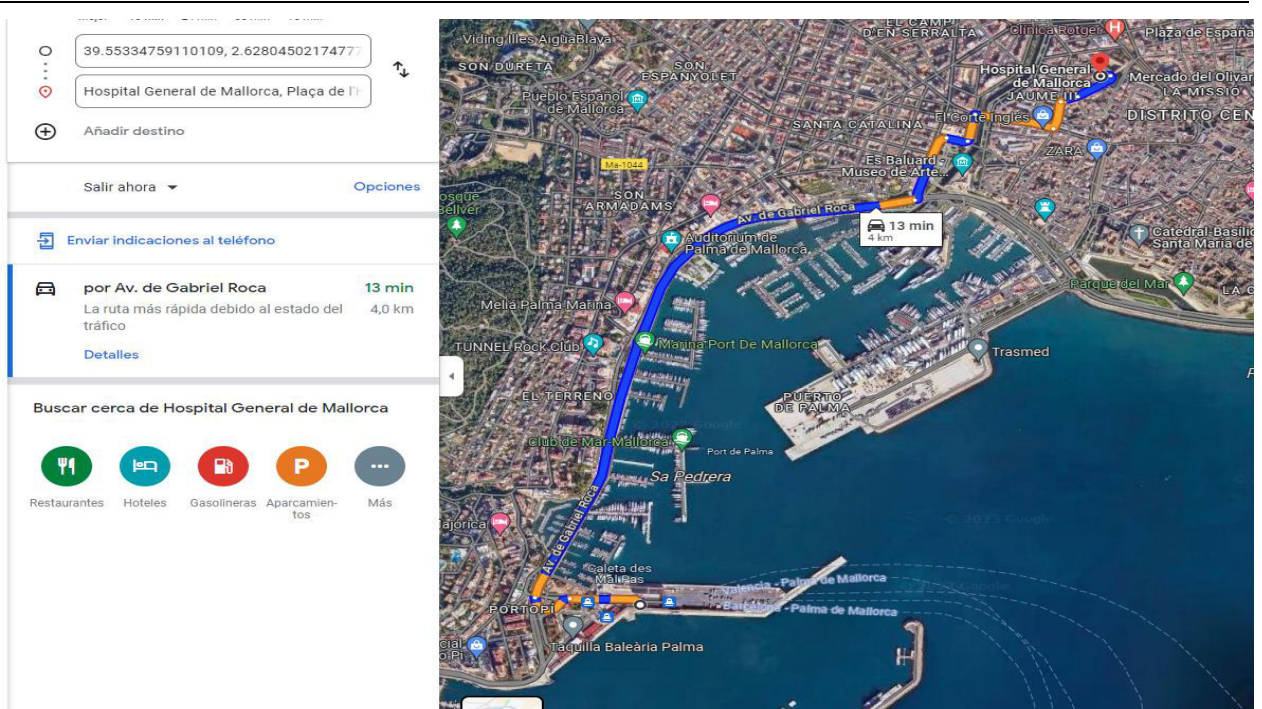

PUERTO DE ALCUDIA. CENTRO HOSPITALARIO

Nombre del centro asistencial:	Centro de Salud Casa del Mar
Dirección	Paseo De La Escollera, 7, 07012 Palma, Balearic Islands
Teléfono de urgencias:	971 22 00 00
Tiempo de llegada	12 minutos

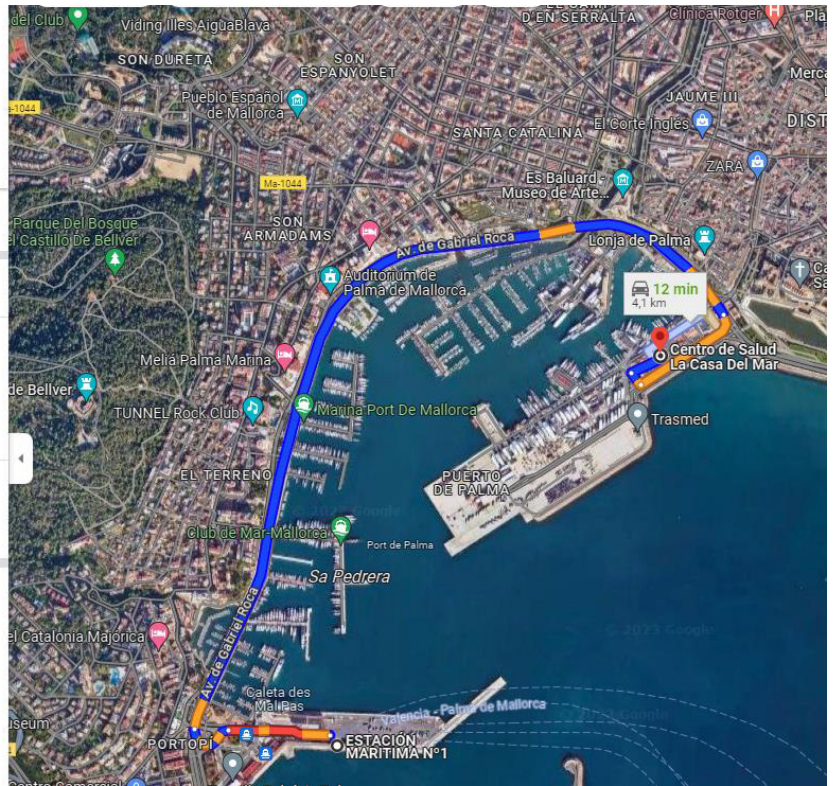
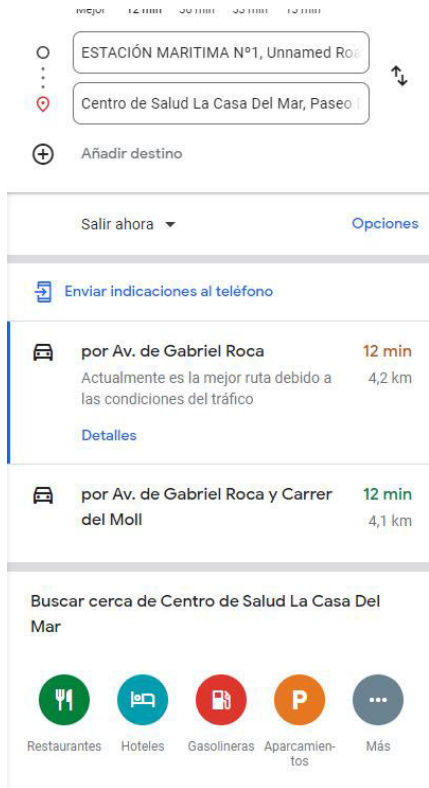

ESTAS HOJAS DEBERÁN ESTAR EXPUESTAS EN LA OBRA COMPLETADAS CON LOS CENTROS ASISTENCIALES QUE TENGAN LOS CONTRATISTAS EN SUS RESPECTIVAS MUTUAS DE ACCIDENTE DE TRABAJO Y ENFERMEDADES PROFESIONALES

10 Sistema para el control de accesos

Se procederá a un cerramiento provisional para protegerse eficazmente de cualquier intrusión en obra durante la ejecución de los trabajos.

Se podrá pedir por parte del Coordinador de Seguridad y Salud la presencia, total o parcial, de un Técnico de Seguridad y Salud de cada una de las contratatas principales, con el fin de que sea interlocutor válido con el Coordinador de Seguridad.

El control del nivel de seguridad y salud vendrá reflejado en el Estudio de Seguridad y Salud. Es el documento que deberá recogerlo exactamente, según las condiciones contenidas en el pliego de condiciones particulares y la metodología aplicada en el ámbito de su trabajo por cada empresario que participe en esta obra.

El Coordinador de Seguridad y Salud en fase de ejecución de la obra establecerá al inicio de la obra los requisitos técnicos y documentales que serán de aplicación durante la ejecución de los trabajos. Dichas pautas de trabajo podrán verse modificadas en función del desarrollo de las obras, así como la problemática de los trabajos.

El control de entrega de equipos de protección individual se realizará:

- Mediante la firma del trabajador que los recibe, en el parte de almacén que se define en el pliego de condiciones particulares.
- Mediante la conservación en acopio, de los equipos de protección individual utilizados, ya inservibles para su eliminación.

El Contratista adjudicatario está obligado a presentar al Coordinador de Seguridad y Salud en fase de Ejecución de las obras, la siguiente documentación:

- Estudio de Seguridad y Salud o en su defecto Evaluación de Riesgos
- Apertura de Centro de Trabajo (Contratas principales y sus correspondientes subcontratas)
- Listado de Empresas participantes o futuras incorporaciones, si se conocen, a la obra. (Libro de subcontratación y Actualizaciones).
- Deberán de indicar el nombre y razón social, así como la dirección y actividad de la empresa. A su vez, indicarán la modalidad preventiva de cada una de las empresas (S.P. propio, S.P. ajeno, Trabajador designado).
- Recibo de entrega del Estudio de Seguridad y Salud a cada una de las Subcontratas y /o trabajadores autónomos.
- Certificados de Formación e Información en Prevención de Riesgos laborales de todos y cada uno de los trabajadores que intervengan en la obra.
- Reconocimientos Médicos de los trabajadores.
- Recibos de Entrega de los Equipos de Protección Individual a los trabajadores
- Certificados de Conformidad CE por parte de la maquinaria a emplear por las distintas empresas participantes en el proceso de la obra.
- Documentos de nombramiento de personal específico para trabajos (señalistas, maquinista, etc...)
- Seguros de R.C. de la maquinaria y medios de obra.
- Carnes acreditativos de formación (Gruista (C.A.M.), conductor, etc...)

- Los informes que realice la empresa encargada del montaje, colocación, mantenimiento y retirada de las protecciones colectivas sobre el nivel de seguridad y salud alcanzado por sus trabajadores, así como los partes de trabajo.
- Documento por parte de cada una de las Empresas certificando con periodo mensual el estar dados de alta en la S.S. y estar al corriente de pago de los seguros sociales de todos y cada uno de los trabajadores, recogiendo en dicho documento una lista de nombres y apellidos con D.N.I.

El Coordinador de Seguridad y Salud se reserva el derecho de pedir cualquier otra documentación en función del desarrollo de la obra para una mejor planificación de los medios y medidas preventivas a adoptar. El plazo de entrega de la documentación será definido por el Coordinador de Seguridad en función de las necesidades.

11 Formación e información en seguridad y salud

La formación e información de los trabajadores sobre riesgos laborales y métodos de trabajo seguro a utilizar son fundamentales para el éxito de la prevención de los riesgos laborales y realizar la obra sin accidentes.

El Contratista está legalmente obligado a formar en el método de trabajo seguro a todo el personal a su cargo, de tal forma, que todos los trabajadores tendrán conocimiento de los riesgos propios de su actividad laboral, de los procedimientos de seguridad y salud que deben aplicar, del uso correcto de las protecciones colectivas y de los equipos de protección individual necesarios para su protección.

El pliego de condiciones particulares da las pautas y criterios de formación, para que el Contratista, lo desarrolle en su Estudio de Seguridad y Salud.

12 Valoración preventiva

Dadas las características de la obra, los procesos constructivos, medios y maquinaria prevista para la ejecución de la misma, se consideran las medidas preventivas, medios de protección colectiva y equipos de protección individual previstos en este Estudio, los más convenientes para conseguir un nivel de riesgo en el peor de los casos tolerable.

Málaga, diciembre de 2023



Autor: Dña. Cristina Cobalea Medina

Ingeniero Industrial- N° Col: 980

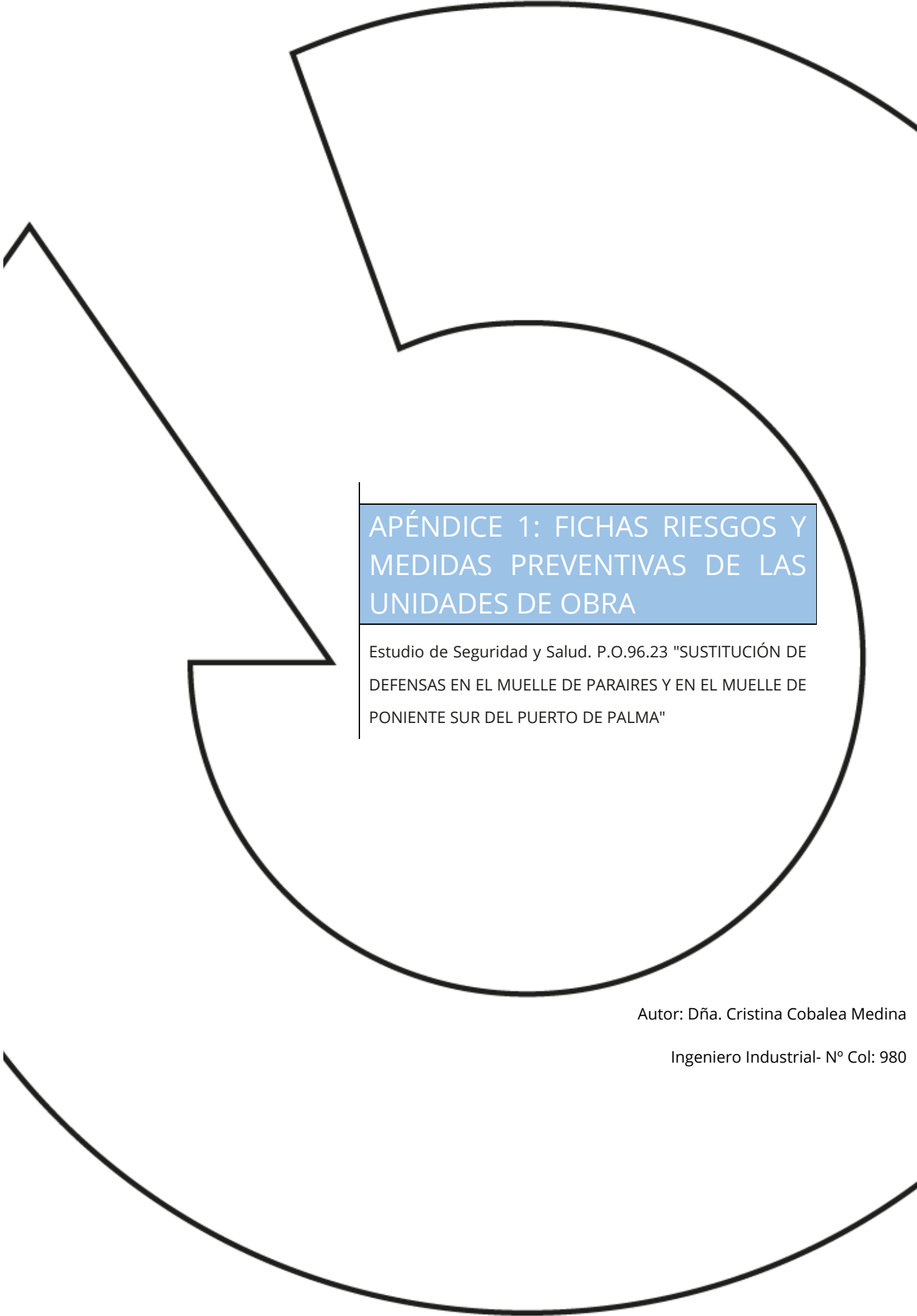

APÉNDICE 1: FICHAS RIESGOS Y MEDIDAS PREVENTIVAS DE LAS UNIDADES DE OBRA

Estudio de Seguridad y Salud. P.O.96.23 "SUSTITUCIÓN DE DEFENSAS EN EL MUELLE DE PARAIRES Y EN EL MUELLE DE PONIENTE SUR DEL PUERTO DE PALMA"

Autor: Dña. Cristina Cobalea Medina

Ingeniero Industrial- Nº Col: 980

1 Trabajos previos. Vallado y señalización

Se llevará a cabo el balizamiento y señalización para aislar la zona de actuación marítima, así como se acordará la parte terrestre para impedir el paso de personal ajeno a la obra.

a) Instalación de boyas marinas para la señalización marítima de la zona de actuación

Descripción

- Se realizará un balizamiento a medida y será ejecutado con buzos y patrones profesionales con amplia experiencia de acuerdo al procedimiento de trabajo presentado. Todos los procedimientos y materiales cumplirán las legislaciones vigentes en materia de buceo profesional, así como de carácter medioambiental.
- La empresa encargada de estos trabajos especificará su procedimiento de ejecución y riesgos y medidas preventivas asociados al mismo.

b) Valla de delimitación de obra

Descripción

- Valla trasladable de 3,50x2,00 m, formada por panel de malla electrosoldada de 200x100 mm de paso de malla y postes verticales de 40 mm de diámetro, acabado galvanizado, colocados sobre bases prefabricadas de hormigón. Se deberá poder realizar el cierre del conjunto empleando pequeñas pletinas atadas entre sí con alambre.

Se emplea en:

- Para el cerramiento perimetral del conjunto o delimitaciones parciales dentro de la obra.

c) Valla de contención de tráfico y peatones

Descripción:

- Valla de acero de 2,50 metros de longitud por 1,00 metro de altura, de sustentación independiente, permitiendo su ensamblaje con otras dos vallas para realizar un cerramiento.

Dónde se utiliza:

- Para la delimitación de las zonas en las que se va a cortar el acceso de personal, salvo a personal autorizado de obra, en las aceras que rodean la zona de actuación.

d) Cono

Descripción

- Se llevará a cabo un balizamiento de la zona de trabajo mediante conos

Como se utiliza

- Comprobar que estén en buen estado de mantenimiento: que no estén rotos ni estropeados y que estén limpios.
- Comprobar que la colocación sea la adecuada: verticales y que no afecten al paso de los vehículos.
- La distancia entre conos tiene que venir dada por la actividad en que se utilizan, pero han de estar suficientemente juntos como para evitar ambigüedades.
- Asegurar que tienen unos colores vistosos para que puedan ser apreciados desde lejos.
- Cuando deban tener funciones en horas nocturnas, hay que asegurarse de que contengan materiales reflectantes.
- Verificar su correcta colocación tras condiciones climáticas de viento, lluvia importante o similar, o bien tras cualquier otra situación que los haya podido tumbar: accidentes, paso de maquinaria pesada, etc.
- Para garantizar la seguridad de los usuarios y de los trabajadores, la colocación y retirada de los conos se tiene que hacer siguiendo las siguientes recomendaciones:
 - Colocación: se tiene que hacer con el orden en el que los encontrará el usuario, de esta forma el trabajador queda protegido por la señalización precedente.
 - Retirada: orden inverso al de colocación.
 - Siempre que sea posible, se tienen que colocar y retirar desde el arcén o desde la zona vedada al tráfico
- Colocación: se tiene que hacer con el orden en el que los encontrará el usuario, de esta forma el trabajador queda protegido por la señalización precedente.
- Retirada: orden inverso al de colocación.
- Siempre que sea posible, se tienen que colocar y retirar desde el arcén o desde la zona vedada al tráfico.

e) Cinta de señalización

Descripción:

- Se utiliza para limitar, prohibir y/o reservar el acceso a zonas afectadas por una obra.

Como se utiliza:

- Comprobar que esté en buen estado de mantenimiento: que no esté rota, deteriorada o similar.
- Comprobar que la colocación sea la adecuada: vertical, tensada y situada a una distancia aproximada de 2 m cuando señalicen excavaciones, zanjas o similares.
- Es recomendable que sea de color amarillo y negro o blanco y rojo.
- Verificar su correcta colocación tras condiciones climáticas de viento, lluvia importante o similar.
- Comprobar su resistencia y estabilidad una vez colocada y en seguimientos periódicos.

f) Balizas luminosas

Descripción:

- Balizas Led de 2 luces ámbar con función crepuscular.
- Estas balizas tienen un sensor crepuscular que enciende automáticamente la baliza cuando no hay suficiente luz solar, para ello sólo hay que activar un interruptor interno.
- Estas balizas son visibles a más de 200 metros de distancia.

Dónde se utiliza:

- Estas balizas luminosas se colocarán en el vallado perimetral de la obra para señalar la zona de afección por las obras con el objetivo de evitar accidentes durante la noche o en momentos de escasa luz. También se podrán colocar en el interior de la obra para señalar zonas específicas de trabajo.

g) Señalización de obra

Descripción

- La señalización de la zona de trabajo se hará con carteles de prohibido el paso, personal trabajando
- Los trabajadores llevarán puesto en todo momento el chaleco de alta visibilidad.
- En todo momento se cumplirá con el Real Decreto 485/1997, de 14 de abril, sobre disposiciones mínimas en materia de señalización de seguridad y salud en el trabajo.

Como se utiliza

- La elección del tipo de señal, su cantidad y el lugar en el que se ha de ubicar se tiene que realizar de acuerdo con: los riesgos, extensión y visibilidad de la zona, trabajadores afectados, hora del día en que sea necesaria la señalización.
- Hay que colocar las señales en zonas visibles.
- Comprobar que estén en buen estado de mantenimiento: que no estén rotas ni estropeadas y que estén limpias.

h) Esta obra deberá comprender, al menos, la siguiente señalización:

- En los accesos a la obra y en las zonas de exclusión: señalización de obligado cumplimiento para el personal con acceso autorizado a dichas zonas.
- Las áreas en las que se posicione la maquinaria serán balizadas y señalizadas convenientemente, respetando la distancia de seguridad. Se cortará el paso a dichas zonas a personal no autorizado.
- En los cuadros eléctricos de obra se instalarán las señales de advertencia de riesgo eléctrico y la señal de extintor.
- En las zonas donde haya peligro de caída de altura: señalización de advertencia de riesgo de caída de altura.
- En las zonas de ubicación de los extintores, se colocarán las correspondientes señales para su fácil localización.
- En la zona de ubicación del botiquín de primeros auxilios, se instalará la correspondiente señal para ser fácilmente localizado.



Ejemplo: Cartel de normas de seguridad en el acceso



Ejemplo: señalización en zona de obras

Maquinaria y medios auxiliares empleados:

- Herramientas manuales y eléctricas.
- Camión de transporte

Relación de riesgos identificados

- Caída de personas al mismo nivel.
- Caída de elementos en manipulación
- Choques contra objetos inmóviles.
- Golpes/cortes por objetos o herramientas.
- Atropellos por vehículos o maquinaria
- Sobreesfuerzos.

Medidas preventivas generales

- En primer lugar, se realizará de nuevo un reconocimiento visual de la zona de actuación, comprobando que no existe ningún riesgo que no esté contemplado en el plan.
- Prestar atención al desarrollo del tráfico de las calles colindantes a la zona de actuación hasta que se hayan señalizado y balizado correctamente.
- Selección correcta y mantenimiento de las herramientas para el trabajo a realizar. No se deben utilizar las herramientas con otros fines que los suyos específicos, ni sobrepasar las prestaciones para las que técnicamente han sido concebidas. Periódicamente, se debe revisar el estado de las mismas y de sus elementos protección frente a riesgos mecánicos. Las herramientas que se encuentren deterioradas se dejarán de utilizar inmediatamente.
- En el supuesto de realizar in situ el cambio de algún elemento de la herramienta, éste se realizará una vez haya sido desconectada de la red eléctrica.
- No se dejarán las herramientas directamente en el suelo y conectadas a la corriente si no se van a utilizar.
- Se evitarán posturas forzadas; si no fuera evitable, se harán descansos.
- El personal que realice tareas en posturas forzadas, una vez estudiadas las distintas alternativas técnicas sin poder establecer métodos más saludables, deberá tener formación sobre posturas forzadas y manipulación manual de cargas (MMC), no pudiendo superar los 25 kg de peso en el manejo de cargas manuales
- El manejo de la maquinaria (camión pluma, camión de transporte, etc.) está restringido a personal autorizado para ello, previa información y autorización expresa del responsable de la empresa contratista y conforme a las medidas preventivas indicadas para dicha maquinaria.
- En el caso de necesidad de uso del camión pluma pala la instalación del vallado perimetral de obra, se atenderán las medidas preventivas indicadas en el apartado "Movimiento de cargas suspendidas" y en el apartado "Camión Grúa" (ambos contenidos en este documento).
- Los vallados perimetrales de obra deben contar con señalización que indique que está prohibido el tránsito por la zona o el ingreso de personal no autorizado. Lo ideal es colocar letreros de peligro, los cuales deben ser letras negras sobre fondo blanco.
- Respetar los caminos de circulación de vehículos y trabajadores provisionales establecidos.

Equipos de protección individual durante las operaciones de señalización y balizamiento de la zona terrestre

- Casco protector.
- Guantes de protección.
- Chaleco reflectante.
- Calzado de seguridad.

2 Trabajos previos. Instalación de casetas.

Descripción

Consiste en actuaciones relativas al asentamiento y las instalaciones de obra provisionales. Consideramos instalaciones provisionales aquéllas que es necesario disponer para poder llevar a cabo, en las debidas condiciones de seguridad y salud, los trabajos encargados y, una vez que hayan sido realizados, sea posible retirarlas (casetas auxiliares de obra e instalación eléctrica provisional, en caso de que proceda).

Procedimiento de ejecución

Se comenzará conociendo la ubicación de obra, se registrarán elementos que nos indiquen las posibles conducciones subterráneas por la zona (gas, electricidad, agua, etc.). Se solicitará a las compañías suministradoras o de servicios públicos los informes para verificar o no la existencia de condiciones subterráneas. Del mismo modo, se tendrán en cuenta las posibles conducciones aéreas.

Las actuaciones principales de esta actividad de obra consisten en el acondicionamiento del área sobre la que se asentarán dichas instalaciones y las instalaciones de dichas casetas.

Se desbrozará y acondicionará el terreno, en caso de ser necesario, con el objetivo de conseguir una plataforma de trabajo libre de obstáculos y lo más horizontal posible. En caso de resultar necesario el movimiento de tierras para la adecuación del terreno, se analizará dicha actividad y aplicarán las medidas preventivas indicadas para dichos trabajos.

El montaje de las instalaciones de higiene, así como cualquier tipo de caseta, implicará el uso de un camión grúa para el transporte y posterior descarga de los módulos/elementos prefabricados en la ubicación definitiva de estas instalaciones. Las operaciones de descarga y colocación de las casetas en los lugares destinados a ello serán guiadas mediante el uso de cuerdas guía por 2 operarios, evitando tener que colocarse bajo la vertical del recorrido de éstas durante su manipulación.

El recurso preventivo vigilará que las cargas no pasen sobre personas, trabajadores, etc. En caso de resultar necesario, se podrá hacer uso de una escalera manual, como medio auxiliar para acceder a elementos situados a una altura que así lo requiera.

Una vez colocadas las casetas en posición, se realizarán las conexiones a la red eléctrica y redes de saneamiento y abastecimiento existentes en la zona definida a través de las arquetas más cercanas a dichas casetas. En caso de resultar necesaria la ejecución de zanjas, esta actividad será analizada y se llevarán a cabo las medidas preventivas indicadas en tal caso.

Maquinaria y medios auxiliares.

- Herramientas manuales
- Camión grúa

- Elementos auxiliares de izado

Riesgos más comunes.

- Caídas al mismo nivel
- Caída de objetos en manipulación
- Pisadas sobre objetos
- Sobreesfuerzos
- Proyección de fragmentos o partículas
- Exposición al polvo

Riesgos especiales

Durante las labores relacionadas con el asentamiento y el montaje de las instalaciones de obra, la presencia del recurso preventivo será necesaria durante el posicionamiento de los módulos prefabricados mediante el camión grúa.

Medidas preventivas para la instalación de casetas de higiene y bienestar

- Estos trabajos serán realizados por personal autorizado y cualificado.
- Se mantendrá el orden y la limpieza en la zona de trabajo.
- Los riesgos en esta fase de obra serán los propios de la maquinaria utilizada y de la manipulación e izado de cargas. Por tanto, resultarán de aplicación las medidas preventivas contempladas en el presente documento para las citadas actividades, además de las correspondientes a la maquinaria a emplear.
- Con el fin de evitar sobreesfuerzos, se evitará realizar sobreesfuerzos inútiles, usando medios mecánicos y solicitar ayuda cuando en un momento concreto haya que mover un objeto pesado, se mantendrá la espalda recta, evitando posturas forzadas y giros del tronco. Se procederá a la sujeción de las cargas con firmeza con ambas manos, procurando mantenerlas lo más cerca posible del cuerpo, para levantar cargas se deben flexionar las rodillas, evitando doblar la espalda y elevarlas estirando las rodillas, es preferible empujar que tirar de esas cargas, aprovechando el peso del cuerpo y la inercia de los objetos.
- Se hará uso de mascarillas FFP en caso de se cree un ambiente pulverulento durante la ejecución de los trabajos

Equipos de protección colectiva.

- Vallado de la zona de actuación

Señalización y balizamiento.

- Se señalizará la zona en la que se vayan a instalar las casetas mediante cinta de balizamiento durante la colocación de las mismas mediante la grúa y señales de indicación de cargas suspendidas.

Equipos de protección individual.

- Calzado de seguridad
- Chalecos reflectantes
- Casco de protección
- Guantes de protección

- Mascarilla antipolvo FFP
- Gafas contra impactos y antipolvo.

3 Trabajos previos. Acometida eléctrica provisional

Descripción

Trabajos encaminados a dotar a la obra de suministro eléctrico continuo procedente de la red pública general.

Proceso de trabajo

En la instalación eléctrica provisional de una obra debemos distinguir dos partes:

La instalación desde su conexión a la red hasta el cuadro general provisional de obra, pasando por la unidad de contadores y la de mando y protección.

La instalación necesaria de fuerza y alumbrado de la obra desde su salida del CGP.

Aunque la parte de instalación citada en ítem 1 queda sujeta a las prescripciones particulares de la compañía eléctrica suministradora, previamente se habrá presentado al organismo oficial competente (Industrial) el preceptivo proyecto de suministro provisional a la obra, redactado por un técnico cualificado.

Esto se complementa con la firma de los boletines de instalación por parte de un instalador autorizado. Con todo ello existe la garantía de que la instalación cumple con las indicaciones del Reglamento Electrotécnico de Baja Tensión y, por extensión, con las de la compañía eléctrica suministradora en la zona.

La instalación eléctrica provisional de obra considera en ítem 2, consta en términos generales de lo siguiente:

- Línea repartidora
- Cuadro de distribución
- Interruptor diferencial 30 mA
- Transformadores de seguridad a 24V
- Caja de bornes o base de enchufe estanca (con toma de tierra)
- Base de enchufes estanca
- Barra de conexión línea general de tierra
- Línea de utilización
- Línea de utilización (con conductor de tierra)

La instalación provisional eléctrica de obra solo podrá ser realizada por una empresa instaladora y con personal cualificado para ello.

Relación de riesgos previsibles

- Caídas a distinto nivel
- Caídas al mismo nivel
- Contactos eléctricos

Riesgos y medidas preventivas

Caídas a distinto nivel	<ul style="list-style-type: none"> – Siempre que sea posible, los cables del interior de la obra estarán colgados en puntos de sujeción perfectamente aislados de la electricidad.
Caídas al mismo nivel	<ul style="list-style-type: none"> – Si se utilizan escaleras o andamios cumplirán con las especificaciones y procedimientos estipulados en sus correspondientes apartados dentro de este trabajo.
Contactos eléctricos.	<ul style="list-style-type: none"> – El Encargado contratará que las nuevas instalaciones, reparaciones y conexiones, únicamente las realicen lo electricistas autorizados. – Antes de realizar una reparación se abrirán los interruptores de sobreintensidad y los interruptores diferenciales, concluida la maniobra, se instalará, en su lugar una paca con el texto: "NO CONECTAR, PERSONAL TRABAJANDO EN LA RED" – La empresa instaladora dispondrá de sus propias medidas de seguridad para los trabajos que someterá a la aprobación correspondiente, en coordinación con el Encargado General de la obra. – Se tendrán en cuenta las siguientes condiciones: <ul style="list-style-type: none"> Cables y empalmes: <ul style="list-style-type: none"> – Los calibres de los cables serán los adecuados para la carga que han de soportar. – La funda de los hilos será perfectamente aislante, despreciando las que apareciesen repeladas, empalmadas o con sospecha de estar rotas. – La distribución se hará con cable manguera antihumedad, perfectamente protegido; siempre que sea posible irá enterrado, señalizándose con tabloncillos su trayecto en los lugares de paso. – Los empalmes provisionales y alargaderas se harán con empalmes especiales antihumedad, del tipo estanco. – Los empalmes definitivos se harán mediante cajas de empalmes, admitiéndose en ellos una elevación de temperatura igual a la admitida para los conductores. Las cajas de empalmes serán modelos normalizados. Interruptores: <ul style="list-style-type: none"> – Estarán protegidos, con cortacircuitos fusibles y ajustándose a las normas establecidas en el Reglamento de Baja Tensión. Se instalarán dentro de cajas normalizadas con puerta y cierre, con una señal "Peligro Electricidad". Cuadros eléctricos: <ul style="list-style-type: none"> – Cada cuadro irá provisto de su toma a tierra y su señal de "Peligro Electricidad" – Irán montados sobre tableros de material aislante, dentro de una caja que los aisle, montados sobre soportes o colgados de la pared, con puerta y cierre de seguridad. – Se acondicionará subido sobre una banqueta de aislamiento eléctrico específico. – Se instalará en el interior de un receptáculo con ventilación continua por rejillas y puerta con cerradura. Tomas de corriente: <ul style="list-style-type: none"> – Serán blindadas provistas de una clavija para toma de tierra. – Se emplearán colores distintos en los tomacorrientes para diferenciar el servicio a 220V del 380V Interruptores automáticos <ul style="list-style-type: none"> – Se colocarán todos los que la instalación requiera, pero de un calibre tal que "salten" antes de que la zona de cable que protegen llegue a la carga máxima. – Se protegerán con ello a las máquinas

Disyuntores diferenciales:

- Todas las máquinas, así como la instalación irá protegida con un disyuntor diferencial de 30mA ubicados en el cuadro eléctrico.

Tomas a tierra

- En el caso de que esto fuera necesario, se le dotará de toma a tierra adecuada ajustándose a los reglamentos y exigencias de la empresa suministradora.
- La toma a tierra en las máquinas se hará mediante hilo específico y por intermedio del cuadro de toma de corriente y cuadro general en combinación con los disyuntores diferenciales o selectivos.
- La conductividad del terreno en que se ha instalado la toma de tierra (pica o placa) se medirá mediante telurómetros de forma periódica.
- Las picas de toma a tierra quedarán permanentemente señalizadas mediante una señal de riesgo eléctrico sobre pie derecho.

Alumbrado

- El alumbrado de la obra en general y de los tajos en particular, será "bueno y suficiente" con la claridad necesaria para permitir la realización de los trabajos, según las intensidades marcadas en el Real Decreto 486/1997, de 14 de abril.
- Nunca será inferior a 100 lux medidos a 2 m del plano de trabajo.
- Estará protegido por un disyuntor diferencial de 30 30mA
- Cuando sea posible, serán fijas. En el caso de usar portalámparas estancos con mango aislante, rejilla de protección en bombillas y ganchos de cuelgue.
- Cuando se utilicen portátiles en tajos en que las condiciones de humedad sean elevadas, estas deberán estar construidas por materiales que dispongan de aislamiento de protección o refuerzo entre sus partes activas y sus masas accesibles y deberán cumplir:
- Los materiales deberán satisfacer las prescripciones señaladas para aparatos con aislamiento de la Clase II, según la Instrucción del R.E.B.T.
- Las partes metálicas accesibles de estos materiales no deben ser puestas a tierra
- En caso de que esto no se cumpla, la Toma de corriente se hará en un transformador portátil de seguridad de 24V
- Cuando se utilicen los focos, se situarán sobre pies derechos de madera o sobre otros elementos recubiertos de material aislante, colocados a un mínimo de 2m de altura sobre el pavimento para evitar los deslumbramientos que suelen producir los focos a baja altura.
- Todas las zonas de paso de la obra estarán bien iluminadas, evitando los "rincones oscuros"

Mantenimiento y reparaciones

- Todo el equipo eléctrico se revisará periódicamente por el electricista instalador de la obra.
- Las reparaciones jamás se harán bajo corriente. Antes de realizar una reparación se quitarán los interruptores de sobrecorriente, colocando en su lugar una placa de "NO CONECTAR, HOMBRES TRABAJANDO EN RED"
- Las nuevas instalaciones, reparaciones, etc. Únicamente las realizarán los electricistas autorizados,

Señalización y aislamiento

- Si en la obra hubiera diferentes voltajes (220V, 380V), en cada toma de corriente se indicará el voltaje que corresponda.
- Todos los cuadros eléctricos generales de la maquinaria y carcasas de maquinaria eléctrica tendrán adherencia una señal de "Peligro Electricidad" normalizada.

- Las herramientas tendrán mangos aislantes y estarán homologadas MT para riesgos eléctricos.

Equipos de protección individual

- Calzado de seguridad aislante
- Guantes aislantes de seguridad
- Chaleco reflectante
- Arnés de seguridad (siempre que se realicen trabajos a más de 2 m de altura desde el nivel del suelo)

4 Trabajos previos. Organización del tráfico rodado

Descripción

Los trabajos a realizar originan riesgos importantes para los trabajadores de la obra por la presencia o vecindad del tráfico rodado. En consecuencia, es necesario instalar la oportuna señalización vial, que organice la circulación de vehículos de la forma más segura posible. Aunque no es de aplicación en esta obra por ejecutarse dentro de casco urbano, se tomará como referencia en cuanto a señalización vial, la Orden Circular 1/1.988, que hace referencia a la Instrucción 8.3-I.C. de la Dirección General de Carreteras del Ministerio de Obras Públicas, Transportes y Medio Ambiente sobre señalización de obras, y el Manual de ejemplos de señalización de obras fijas y Señalización móvil de obras, ambas series monográficas del Ministerio de Fomento de 1999.

Debido al tipo de obra, la afección que se va a realizar al tráfico rodado será continua, con lo que será obligatorio la aplicación de las medidas aquí indicadas siempre que se trabaje en la calzada, con el fin de evitar los riesgos de atropello y colisión entre vehículos de la propia obra o externos.

Los criterios que se han seguido para realizar esta señalización durante el tiempo de ejecución de las obras son:

- Interferir lo menos posible con el tráfico existente.
- Provocar la menor cantidad posible derivaciones en la circulación.
- Aprovechar la mayor cantidad posible de obra como definitiva.
- Mantener el acceso a todas las propiedades colindantes.

Condiciones que deben cumplir los señalistas

- Dispondrán de carné de conducir siempre que deban regular el tráfico en carretera.
- Estarán protegidos por la señalización especificada por la Norma de Carreteras 8.3-IC.
- Utilizarán prendas reflectantes.
- No se situarán en zonas oscuras que dificulten que sean vistos por los conductores.
- En zonas de curvas con poca visibilidad, se situarán siempre en el inicio de la misma.

Colocación y retirada de la señalización

Para garantizar la seguridad, tanto de los usuarios como del personal de obra, la colocación y retirada de la señalización y balizamiento se realizará de acuerdo con las siguientes recomendaciones:

- Colocación

El material de señalización y balizamiento se descargará y se colocará en el orden en que haya que encontrarlo el usuario. De esta forma, el personal encargado de la construcción trabajará bajo la protección de la señalización precedente. Si no se pudieran transportar todas las señales y balizas en un solo viaje, se irán disponiendo inicialmente fuera de la calzada y de espaldas al tráfico. Se cuidará que todas las señales y balizas queden visibles para el usuario, evitando que puedan quedar ocultas por plantaciones, sombras de obras de fábrica, etc.

- Retirada

En general, la señalización y balizamiento se retirará en orden inverso al de su colocación, de forma que en todo momento siga resultando coherente el resto de la señalización que quede por retirar. La retirada de la señalización y balizamiento se hará, siempre que sea posible, desde la zona vedada al tráfico o desde el arcén, pudiendo entonces el vehículo dedicado a ello circular con la correspondiente luz prioritaria en sentido opuesto al de la calzada.

Una vez retirada la señalización de obra, se restablecerá la señalización permanente que corresponda.

Anulación de la señalización de pasos de personas

Se recomienda anular dicha señalización cuando no sea coherente con la de la obra tapando para ello las señales necesarias, mientras la señalización de obras esté en vigor.

Señalización de pasos de peatones

Se adoptarán las medidas de protección y seguridad de peatones y vehículos siguientes:

- Las zonas de paso se mantendrán bien iluminadas, en perfectas condiciones de orden y limpieza y sin existir barreras para personas con minusvalías. Se colocarán accesos provisionales, pasos o/y pasarelas metálicas dotadas con defensas anticaídas para dar una correcta accesibilidad.
- La seguridad y comodidad del tráfico peatonal por aceras, se formalizará disponiendo de un pasillo de anchura no inferior a 1,50m próximo a la fachada y longitudinalmente a ella.
- Cuando por motivos de la ocupación no se permitiese el ancho mínimo de la acera establecido y sea preciso desviar el tráfico peatonal por la calzada, se delimitará en ésta una zona con un ancho mínimo de 1,50m aislada del tráfico de vehículos mediante los elementos de separación y protección adecuadas de tal manera que se garantice la seguridad de los peatones.

Medidas para corte de carril

- En ningún caso se invadirá un carril de circulación, aunque sea para trabajos de poca duración, sin antes colocar la señalización adecuada. En carreteras con más de un carril asignado a un sentido de circulación, se evitará en la medida de lo posible el cierre de más de uno de ellos y siempre se empezará por cerrar el situado más a la izquierda según dicho sentido.
- Con ordenaciones de la circulación en sentido único alternativo, deberá siempre considerarse la longitud de las retenciones de vehículos, de forma que estos no se detengan antes de la señalización y balizamiento previstos.
- Ningún vehículo, maquinaria, útiles o materiales serán dejados en la calzada durante la suspensión de las obras.
- El señalista siempre contará con señales de "STOP" o "Prohibido el paso".

- Cuando se permita a los vehículos continuar en su marcha, el señalista se colocará paralelamente al movimiento de tráfico, con el brazo y la bandera mantenidas en posición baja, indicando el movimiento hacia delante con su brazo libre. No debe usarse la bandera roja para hacer la señal de que continúe el tráfico, se utilizará el disco azul de "Paso permitido".

Ordenación del tráfico inferior de la obra.

En la fase de planificación de la obra se preverán los accesos a la obra, tanto de tráfico rodado como de operarios, teniendo en cuenta las zonas de acopio, zonas de casetas de obra, así como las posibles interferencias con el tráfico exterior. El acceso a la obra estará señalizado con un cartel que constará de advertencias de riesgos, prohibiciones y EPI's a emplear.

La circulación en el interior de la obra, en la medida de lo posible, estará separada para vehículos y operarios, estableciendo las zonas por donde deberán transitar de forma ordenada, y colocando las señales necesarias en cruces y demás puntos que se consideren conflictivos.

Relación de riesgos previsibles

- Caídas al mismo nivel.
- Atropello o golpes con vehículos.
- Sobreesfuerzos.

Medidas preventivas

- Prestar atención al desarrollo del tráfico.
- No invadir los carriles de circulación.
- En carreteras en circulación, los desplazamientos a pie deberán ser lo más cortos posibles, y siempre que se pueda por caminos fuera de la calzada, en caso de que esto último no sea posible, siempre se realizarán por el arcén exterior.
- Durante la realización de estas actividades es necesaria la comunicación constante y coordinada entre un mínimo de dos personas.
- En los desplazamientos dentro de la obra no se debe circular por el centro de los caminos o carreteras. Se debe hacer siempre por la parte exterior de la misma.
- Estar atento a las bocinas de marcha atrás de los vehículos.
- Los señalistas y banderas, al igual que el resto de los trabajadores, deberán estar siempre protegidos por conos y barreras de seguridad.
- En el caso de que existan interferencias significativas con servicios o tráfico, ajenos a la obra, gestionar la retirada, definitiva o provisional del servicio. En el caso del tráfico, solicitar los cortes de viales o permisos para el desvío de la circulación y ocupación de calzada.
- Organizar la ejecución de estos trabajos de forma coordinada con el desarrollo de otras actividades que coexistan en el centro de trabajo.
- Se hará uso permanente de chaleco reflectante.
- En la organización del tráfico durante el transcurso de la obra, deberán tenerse en cuenta los siguientes puntos además de los mencionados anteriormente:
 - Cualquier tipo de excavación o desnivel en acerados y calzada será convenientemente protegido para el paso adecuado de personas, así como de vehículos y maquinaria. Esta protección de huecos horizontales se realizará mediante plataformas de metal. Se colocará malla de señalización en todo el perímetro y a una distancia mínima de 2m de la coronación de excavaciones y huecos, o vallas de protección a una distancia mínima de 2m de huecos horizontales.

- Las zonas de circulación de operarios y maquinaria estarán separadas y señalizadas con el suficiente espacio para evitar la proyección de partículas por la circulación de vehículos y maquinaria.
- Toda máquina dispondrá de gálibo de piedras rotativo lumínico que indique en todo momento que permanece en movimiento, así como el correcto mantenimiento de indicador de marcha atrás.
- Los camiones deben mantener sus espejos retrovisores y el indicador sonoro marcha atrás en correcto mantenimiento.
- Los trabajadores deben mantener una distancia de seguridad prudencial a máquinas en movimiento y camiones en marcha
- Los trabajadores harán uso de los EPI´s indicados.
- En caso de ser necesario, cuando no sean respetadas las señales y límites de velocidad establecidos, se recurrirá a la policía local para la realización de estas tareas.

Señalización y balizamiento

- New Jersey
- Cono
- Hito de balizamiento
- Señalización vertical provisional

Equipos de protección individual

- Chaleco reflectante
- Calzado de seguridad
- Casco de seguridad
- Traje de agua para tiempo lluvioso

5 Desmontaje y posterior colocación de elementos de amarre y colocación de defensas

Descripción

Este apartado aplica en las siguientes unidades de obra:

- Retirada de cadenas y grilletes: Retirada de cadenas de acero galvanizado y grilletes existentes en las zonas de actuación, incluso transporte de residuos a centro de gestión de residuo "limpio" y canon
- Desmontaje de defensas tipo escudo existentes: Desmontaje de dos defensas cilíndricas existentes en la zona de actuación. Incluso transporte del material retirado a la ubicación designada por el el/la director/a Facultativo/a para su almacenaje.
- Desmontaje y limpieza argollas y pernos existentes con medios manuales, incluso imprimación: Desmontaje de argollas y pernos existentes degradados mediante equipo corte oxiacetilénico, limpieza de argollas y pernos mediante medios manuales, incluso imprimación con pintura de protección para clase de exposición C5
- Suministro e instalación de argollas de acero inoxidable austenítico con molibdeno de designación AISI 316, para estructuras, en perfiles conformados tipo redondo, trabajado en taller y colocado en obra. Incluye anclaje al muelle con adhesivo epoxi.
- Suministro y montaje sistemas de defensas SC-1450-H o similar equivalente

Maquinaria empleada

- Máquina taladradora

- Equipo de inyección manual de resinas
- Embarcación auxiliar
- Camión de transporte

Identificación de riesgos:

- Caídas a distinto nivel.
- Caídas al mismo nivel.
- Desplome, derrumbamiento.
- Caídas por manipulación de objetos.
- Golpes-Cortes.
- Sobreesfuerzos.
- Atropello o golpes con vehículos.
- Vibraciones.
- Contacto con la energía eléctrica.
- Erosiones en las manos.
- Proyección de fragmentos o partículas.
- Ruido

Normas preventivas:

- Los trabajos serán realizados por personal cualificado para el uso de estas máquinas/herramientas.
- Se utilizarán los EPI listados en el siguiente apartado para durante la ejecución de estos trabajos con el fin de evitar la proyección de partículas, el corte en las manos y el ruido.
- Los taladradores manuales estarán dotados de doble aislamiento eléctrico.
- La conexión o suministro eléctrico a los taladros portátiles, se realizará mediante manguera antihumedad a partir del cuadro de planta, dotada con clavijas macho hembra estancas.
- Se prohíbe expresamente depositar en el suelo o dejar abandonado conectado a la red eléctrica, el taladro portátil.

Riesgos y medidas preventivas

Caídas a distinto nivel	<ul style="list-style-type: none"> - Se antepondrán las protecciones colectivas a las protecciones individuales de los trabajadores frente a los riesgos contemplados. - En caso de uso de líneas de vida, éstas quedarán tensadas y ancladas en los extremos superiores e inferiores a un punto lo suficientemente resistente. - Para los trabajos en altura se optará por el uso de plataformas elevadoras móviles de personal.
Caídas al mismo nivel	<ul style="list-style-type: none"> - Las zonas de trabajo se mantendrán siempre limpias y ordenadas (acopios, escombros). - Los cables de las máquinas se encontrarán correctamente ordenados. - Mantener buena iluminación en la superficie de trabajo durante toda la jornada laboral.
Desplome, derrumbamiento	<ul style="list-style-type: none"> - Se procederá al señalizado, balizamiento y protección de la zona donde se encuentran los elementos a dismantelar, tanto para que haya conocimiento por todo el personal de la obra, así como la afectación con otros vehículos/maquinaria de obra. - En trabajos de elevación y sustentación de cargas se observarán las medidas preventivas indicadas en la ficha correspondiente. - Antes de comenzar los trabajos se estudiará el movimiento que deberá realizar el brazo de la grúa poniendo especial atención a choques con otras plumas, contacto con líneas eléctricas y estructuras o mobiliario urbano.

	- También se cuidará de que no existan personas trabajando en zonas de movimientos de cargas y en caso necesario, se acotará la zona de batida de cargas.
Caídas por manipulación de objetos Sobreesfuerzos	- Durante los trabajos de manipulación manual de cargas, observar las pautas aconsejadas.
Golpes-Cortes Proyección de partículas	- La máquina utilizada debe mantener su carcasa colocada en posición correcta - Desechar o reparar las máquinas de corte en mal estado. - Adecuar los niveles de iluminación a los mínimos recomendados. - Utilizar equipos de protección individual cuando sea necesario. - Si existen varias máquinas, trabajarán lo suficiente alejadas como para no interferir entre ellas. - Realizar un correcto mantenimiento de las máquinas.
Atropello o golpes con vehículos	- Los trabajadores harán uso de chaleco reflectante. - Se señalizarán las zonas de cruce de las vías por donde circule la maquinaria.
Ruido Vibraciones	- Limitar el tiempo de exposición del trabajador. - El personal que haga uso del martillo neumático debe utilizar protectores auditivos.

Equipos de Protección Individual:

- Ropa de alta visibilidad o chaleco reflectante.
 - Guantes de protección mecánica.
 - Gafas anti proyecciones, en caso necesario.
 - Casco de protección.
 - Calzado de seguridad
 - Chaleco salvavidas hinchable *
- * Será utilizado por toda persona que realice trabajos en el borde del pantalán.

6 Taladro en estructuras

Descripción

Taladro sobre estructura de hormigón de 48-64 mm de diámetro y 550-900mm de longitud, con máquina de perforación, en horizontal, vertical e inclinado.

Una vez marcadas las posiciones de los taladros, se procederá a su ejecución mediante un taladro.

Identificación de riesgos:

- Contacto con la energía eléctrica.
- Cortes.
- Proyección de fragmentos o partículas.
- Los derivados de la rotura o mal montaje de la broca.

Maquinaria empleada

- Herramientas manuales y eléctricas: taladro
- Grupo electrógeno

Normas preventivas:

- El personal que utilice el taladro estará formado adecuadamente para su uso
- En esta obra, los taladradores manuales estarán dotados de doble aislamiento eléctrico.
- Los taladros portátiles serán reparados por personal especializado.
- La conexión o suministro eléctrico a los taladros portátiles se realizará a través del grupo electrógeno.
- Se prohíbe expresamente depositar en el suelo o dejar abandonado conectado a la red eléctrica, el taladro portátil.

Protecciones colectivas

- Vallado de seguridad en la zona de afección
- Resguardos de la máquina-herramienta
- Se señalizará y balizará la zona de actuación con cinta/malla de balizamiento

Equipos de Protección Individual:

- Ropa de trabajo.
- Calzado de seguridad.
- Gafas de seguridad (anti proyecciones).
- Guantes de cuero.

7 Colocación de Anclajes

Descripción y procedimiento de ejecución

Se llevarán a cabo los taladros necesarios e indicados sobre la superestructura del muelle.

Se aspirarán los orificios, teniendo especial cuidado en dejarlos limpios de polvo o cualquier elemento que pueda impedir la adherencia.

Se realizará la inyección de resina epoxi y se insertarán las barras de anclaje

Los anclajes son dispositivos constituidos por tirantes o por barras rígidas que integradas en un talud de roca o en ciertas partes de una obra pueden, trabajando a tracción, aumentar su resistencia y estabilidad. Lo habitual es que estén constituidas por armaduras metálicas alojadas en perforaciones realizadas en el terreno, en cuyo fondo se anclan por medio de inyecciones o dispositivos mecánicos expansivos, fijándose luego al exterior de la estructura o a placas que se apoyan directamente en la superficie del terreno. Los anclajes se utilizan en el arriostramiento de estructuras de contención, en la estabilización del terreno, en refuerzo de estructuras o en la absorción de esfuerzos en la cimentación de estructuras

Para ejecutar un anclaje se introduce la armadura en una perforación previamente realizada en el terreno al que quedan unidos con la lechada de cemento que se inyecta a continuación.

Maquinaria /medios auxiliares empleados

- Maquinaria de perforación a rotopercusión
- Equipo de inyección de anclajes
- Equipo de tesado

Riesgos generales y medidas preventivas

Caídas de personas al mismo nivel	<ul style="list-style-type: none"> - Mantener orden y limpieza en la obra. - No depositar materiales en las zonas de paso. - Retirar los restos de los terrenos desalojados y de materiales provenientes de la perforación e inyección.
Atropellos con vehículos	<ul style="list-style-type: none"> - Mantener el contacto visual entre el maquinista y el ayudante. - Prestar atención a la señalización luminosa y sonora de los vehículos. - No pasar por detrás de las máquinas en movimiento. - Utilizar ropa reflectante.
Proyección de partículas	<ul style="list-style-type: none"> - Mantener la distancia de seguridad adecuada durante la perforación y en la sacudida de la hélice. - Si fuera necesario, disminuir la distancia de seguridad, utilizar gafas de protección. - Utilizar gafas de seguridad para evitar salpicaduras en los ojos durante el hormigonado.
Atrapamiento por vuelco de máquinas	<ul style="list-style-type: none"> - La plataforma de trabajo debe tener las dimensiones necesarias para que la perforadora permanezca estable, segura y pueda trabajar nivelada. - Perfecta coordinación entre el maquinista y los ayudantes, con permanente contacto visual.
Ruido	<ul style="list-style-type: none"> - Utilización de protección auditiva cuando se señalice en la obra.
Contactos eléctricos	<ul style="list-style-type: none"> - Todos los equipos contarán con toma a tierra e interruptores diferenciales. - Mantener el buen estado de las conexiones y los cables (no usar empalmes no homologados). - Señalizar y delimitar las zonas de trabajo con riesgo eléctrico. - Hincar perfectamente la pica de tierra en el terreno. - Los montajes y desmontajes eléctricos se realizarán por personal autorizado y cualificado.
Contacto con sustancias nocivas	<ul style="list-style-type: none"> - No tocar la lecha de inyección con las manos. Utilizar siempre guantes de protección.
Sobreesfuerzos	<ul style="list-style-type: none"> - Recibir la formación adecuada para el manejo manual de cargas. - No realizar esfuerzos innecesarios ni adoptar posturas incorrectas. - Utilizar siempre que sea posible medios mecánicos para el movimiento de objetos pesados.
Golpes y cortas	<ul style="list-style-type: none"> - Comprobar que las herramientas manuales y portátiles están en buenas condiciones de uso y vigilar su correcto estado de conservación. - Emplear las herramientas específicas para cada trabajo a realizar. - Utilizar guantes de protección durante el empleo de las herramientas.

Equipos de protección colectiva y señalización

- Vallas de seguridad

- Malla de señalización
- Protecciones de la maquinaria a emplear (rejillas, carcasas, etc.)

Equipos de protección individual

- Ropa de trabajo.
- Calzado de seguridad.
- Casco de seguridad.
- Protectores auditivos.
- Guantes de protección.
- Gafas de seguridad.

8 Reparación de paramento en viga cantil en zonas de anclaje de cadenas y pernos.

Unidades aplicables

Reparación de paramento en viga cantil en zonas de anclaje de cadenas y pernos, en las cuales podría incluir los siguientes trabajos

- Saneamiento manual hasta hormigón sano
- Limpieza mediante chorreo de arena
- Limpieza
- Pasivación y refuerzo de la armadura
- Aplicación de puente de unión de mortero cementoso monocompuesto con cepillo o brocha
- Aplicación en capas sucesivas de mortero de baja retracción y altas prestaciones reforzado con fibras, resistente a los sulfatos
- Curado.

Maquinaria y medios auxiliares empleados

- Embarcación auxiliar (plataforma de trabajo flotante, pontona o barcaza y fuera-borda)
- Equipo corte oxiacetilénico
- Martillo percusor
- Grúa autopropulsada
- Grupo eléctrico
- Camión de transporte
- Arenador portátil equipado

Relación de riesgos previsibles

- Caída de personas al mismo nivel
- Caída de personas al mar
- Golpes con objetos y herramientas
- Contacto con sustancias nocivas o tóxicas
- Cuerpos extraños en los ojos.
- Contacto con productos tóxicos o peligrosos.
- Contacto con la energía eléctrica.
- Sobreesfuerzos.
- Higiénicos originados por las resinas.
- Incendios y explosiones.

Riesgos y medidas preventivas

Caídas de personas al mismo nivel	<ul style="list-style-type: none"> - Se mantendrán el orden y la limpieza en la zona de actuación - Se mantendrán buenas condiciones de iluminación y señalización.
Caída de personas al mar	<ul style="list-style-type: none"> - Las personas que realicen operaciones desde la embarcación auxiliar llevarán en todo momento puesto el chaleco salvavidas hinchable
Golpes/cortes con objetos y herramientas	<ul style="list-style-type: none"> - Se mantendrán el orden y la limpieza en la zona de actuación. - Antes de la utilización de cualquier máquina-herramienta, se comprobará que se encuentra en óptimas condiciones y con todos los mecanismos y protectores de seguridad, instalados en buen estado, para evitar accidentes. - La herramienta se almacenará en lugar previsto, con orden y limpieza
Contacto con sustancias nocivas o tóxicas	<ul style="list-style-type: none"> - Se recomienda el uso de guantes y gafas de protección para evitar alérgicas o abrasiones por contacto o salpicaduras de sustancias propias del mortero y hormigón, entre otros. - Se dispondrá de las fichas de los productos contaminantes y protocolo de actuación para cada caso.
Sobreesfuerzos	<ul style="list-style-type: none"> - Se utilizarán las herramientas y medios auxiliares adecuados para el transporte de cada tipo de material. Se adecuarán los esfuerzos al estado físico y a la condición del trabajador. - Como norma para levantar cargas se debe realizar mediante el esfuerzo de los músculos de las piernas, estando la carga durante el transporte lo más cerca del cuerpo posible. - No se manipularán nunca pesos superiores a 25 Kg, si es de forma continuada, y nunca más de 40 Kg. - Se evitarán posturas forzadas. Si no fuera evitable, se harán descansos.

Protecciones colectivas y señalización

- Balizamiento y señalización de la zona de actuación.
- Carcasas o resguardos de las partes móviles de las máquinas

Equipos de protección individual

- Casco de seguridad contra impactos
 - Gafas de protección
 - Chaleco reflectante
 - Calzado de
 - Mascarilla
 - Guantes de protección química
 - Chaleco salvavidas hinchable *
- * Será utilizado por toda persona que realice trabajos con riesgo de caída al mar.

9 Imprimación con pintura de protección

Descripción

Posterior a la limpieza de las argollas y pernos existentes desmontados, se procede a la imprimación con pintura de protección para clase de exposición C5.

La imprimación es el tratamiento previo de una superficie para prepararla adecuadamente a fin de ser pintada o impermeabilizada, mediante la aplicación de una o varias capas de un producto que tapa los poros del soporte y lo protege de posibles reacciones químicas, mejorando la adherencia para su posterior pintura.

En cuanto al método de aplicación, esta pintura sólo requiere su aplicación en frío en las superficies por medio de rodillos/pinceles y esperar a que esta seque y se adhiera. El pintado se efectuará desde la cota del suelo y se hará uso de un andamio para los trabajos en altura.

Relación de riesgos previsibles

- Caída de personas a distinto nivel.
- Caída de personas al mismo nivel.
- Contacto con productos tóxicos o peligrosos.
- Sobreesfuerzos.
- Higiénicos originados por las pinturas
- Incendios y explosiones.

Medidas preventivas

- Se dispondrán de las Fichas de Datos de Seguridad de los productos empleados.
- Las personas que vayan a realizar estos trabajos dispondrán de la formación e información sobre los riesgos por exposición a estas sustancias y estarán autorizados para los mismos
- Se recurrirá al empleo de protección individual respiratoria, especialmente indicada la máscara completa con filtros de vapores orgánicos, que proteja no solo la vía respiratoria (nariz y boca), sino también los ojos y la cara, en prevención de salpicaduras.
- Utilizar guantes de neopreno o de nitrilo de categoría III que dispongan de un tiempo de penetración alto (la penetración es el proceso físico por el que un líquido traspasa un tejido al pasar por los poros u orificios del mismo) para garantizar la impermeabilidad de los guantes por tiempo suficiente caduras y la exposición a vapores durante el curado. Se deberán aplicar técnicas de retirada segura de los guantes manchados, una vez se vayan a desechar, para evitar contactos accidentales con las manos desnudas.
- Utilizar ropa de protección del cuerpo, como buzos de protección contra salpicaduras de productos químicos de categoría III, también con un tiempo de penetración alto.
- No comer, beber ni fumar durante su utilización. Es necesario lavarse las manos y otras zonas del cuerpo expuestas (cara, brazos) con abundante agua y jabón antes de comer, beber y fumar o abandonar el área de producción. Es necesario disponer de instalaciones de lavado próximas al lugar de trabajo con dispensadores de jabón y crema de protección de la piel para restaurar el contenido natural de humedad de la capa superficial de la epidermis y secado de manos, así como fuentes lavajos y duchas de emergencia a utilizar en caso de emergencia.
- Utilizar gafas de seguridad y pantallas faciales de protección de los ojos y la cara durante la manipulación de las resinas.
- Es imprescindible mantener siempre separada la ropa de trabajo de la ropa de vestir (utilizando taquillas distintas), y lavarlas siempre por separado para evitar contaminación de la ropa no laboral. Las prendas de trabajo contaminadas no podrán sacarse del lugar de trabajo (ello implica el tratamiento adecuado de la limpieza de la ropa con una empresa especializada para descontaminarla antes de volver a utilizarla).
- El personal encargado de estos trabajos hará uso de los equipos de protección individual indicados.
- Los lugares de trabajo en los que se vayan a realizar estos trabajos estarán bien ventilados.

- Las pinturas se almacenan en los lugares señalados en los planos con el título "Almacén de pinturas", manteniéndose siempre la ventilación por "tiro de aire", para evitar los riesgos de incendios y de intoxicaciones.
- Se prohíbe almacenar pinturas susceptibles de emanar vapores inflamables con los recipientes mal o incompletamente cerrados, para evitar accidentes por generación de atmósferas tóxicas o explosivas
- Se instalará un extintor de polvo químico seco al lado de la puerta de acceso de almacén de pinturas
- Sobre la hoja de la puerta de acceso al almacén de pinturas se instalará una señal de "peligro de incendios" y otra de "prohibido fumar"
- Se prohíbe realizar trabajos de soldadura y oxicorte en lugares próximos a los tajos en los que se empleen pinturas inflamables, para evitar el riesgo de explosión o de incendio.
- Cuando los trabajos se realicen desde andamios deberán atenderse las medidas preventivas indicadas en el uso de estos medios auxiliares

Protecciones colectivas

- Extintor

Equipos de protección individual

- Casco de seguridad contra impactos.
- Guantes de protección sobre agresiones químicas
- Máscara completa con filtros de vapores orgánicos (nariz, boca, ojos, cara)
- Calzado de seguridad.

10 General- Carga y transporte de residuos

Descripción

Consisten en el transporte de residuos inertes generados durante las diversas unidades de obra mediante camión (articulado o rígido), englobando el transporte del material más allá de la zona de obra (desmontajes, materiales inadecuados o excedentes a vertedero o a centro de gestión de residuo limpio), y el que se traslada del exterior al interior de la obra

- Pala cargadora
- Camión de transporte

Relación de riesgos identificados

- Caída de materiales y herramientas
- Inhalación de polvo
- Caídas al mismo nivel por tropiezos con escombros.
- Proyecciones de partículas

Medidas preventivas a adoptar

- El Encargado controlará que las tareas especificadas únicamente las realicen personal autorizado.
- Respetar las zonas de acopio designadas para el apilado de materiales.

- Como norma general, se prohíbe arrojar materiales y escombros al vacío, excepto en aquellos casos que el procedimiento lo establezca, para lo cual se establecerá protección de la vertical de manera que se impida por completo el acceso a estas zonas. En todos los casos el espacio donde cae escombros estará acotado y vigilado.
- No situarse bajo el radio de acción de la maquinaria de transporte de escombros. Respetar los caminos de circulación de vehículos y trabajadores.
- El ascenso y descenso a la maquinaria se hará por las escaleras de ésta, si no dispone de las mismas, se utilizará una escalera como medio auxiliar.
- Uso de mascarilla en ambientes pulvígenos, si la cabina no cuenta con mampara o cristal protector, su uso será obligatorio dentro de cabina también.
- Uso de gafas antiproyecciones fuera de cabina, para evitar contacto con materiales u objetos desprendidos.

Medios de protección colectiva

- Escaleras para el acceso a maquinaria.

Señalización y balizamiento

- Cinta de balizamiento (bicolor) o malla de señalización (tipo stopper).

Equipos de protección individual

- Guantes de protección.
- Casco de protección.
- Gafas antiproyecciones
- Calzado de seguridad.
- Chalecos reflectantes.
- Mascarilla

11 General-Transporte y acopio de materiales

Descripción y procedimiento

Transporte de materiales hacia y desde zona de actuación mediante camión de transporte, camión grúa o grúa torre.

La zona de acopio estará ubicada de forma que se pueda llegar a ella con la grúa y sea accesible para la carga y descarga de camiones.

*Las medidas preventivas son las indicadas en este apartado más las expuestas en el apartado "movimiento de cargas suspendidas" en caso de que la descarga se realice con el camión grúa o la grúa torre.

Maquinaria y medios auxiliares

- Camión de transporte.
- Camión grúa

Identificación de riesgos

- Caída de personas a distinto nivel.
- Caída de personas al mismo nivel.
- Caída de cargas en suspensión*
- Pisadas sobre objetos.
- Golpes por objetos o herramientas.
- Atrapamiento por y entre objetos.
- Sobreesfuerzos.

Normas preventivas

Caída de personas a distinto nivel	<ul style="list-style-type: none"> – Delimitación de las zonas a diferente altura con vallas o barandillas.
Caída de personas al mismo nivel	<ul style="list-style-type: none"> – Mantener la atención en los desplazamientos, evitando distracciones y prisas que puedan provocar un accidente. – Se mantendrá el orden y limpieza en el tajo.
Pisadas sobre objetos	<ul style="list-style-type: none"> – Durante el desembalaje de los equipos/elementos de la obra, los desechos deben liberarse según se producen, apilándolos y separándolos de la zona de desembalaje para evitar caídas del personal al tropezar con ellos accidentalmente. – Se mantendrá el orden y limpieza en los recorridos internos de la obra.
Golpes por objetos o herramientas	<ul style="list-style-type: none"> – Las herramientas serán utilizadas por trabajadores especializados. – Contarán con CE correspondiente. – Se mantendrá una distancia de seguridad con los tajos en los que se esté empleando una herramienta.
Atrapamiento por y entre objetos	<ul style="list-style-type: none"> – Las operaciones de movimiento de tierras en general se tienen que realizar de acuerdo con los criterios definidos por el estudio geotécnico del proyecto, el proceso constructivo propuesto por el proyecto y el estado del terreno en función de las condiciones climatológicas. – La manipulación manual de objetos también puede originar atrapamientos a las personas . Se recomienda tener en cuenta las siguientes medidas: <ul style="list-style-type: none"> – Los objetos deben estar limpios y exentos de sustancias resbaladizas. – La forma y dimensiones de los objetos deben facilitar su manipulación. La base de apoyo de los objetos debe ser estable. – El personal debe estar adiestrado en la manipulación correcta de los objetos. – El nivel de iluminación debe ser el adecuado para cada puesto de trabajo. – Utilizar siempre que sea posible medios auxiliares en la manipulación manual de objetos.

<p>Pisadas sobre objetos</p>	<ul style="list-style-type: none"> - Mantener las zonas de circulación y las salidas convenientemente señalizadas y libres de obstáculos (cajas, herramientas...) respetando la anchura de los mismos para prevenir los golpes contra objetos y las caídas. - Mantener en todo momento el orden y la limpieza en los locales donde se realice cualquier tipo de tarea. Recoger toda la herramienta y el material al finalizar la jornada. Depositar las basuras y desperdicios en recipientes adecuados. - Eliminar con rapidez las basuras y los desperdicios generados colocándolos en recipientes adecuados. Cuando sea necesario, señalar la zona afectada para evitar el tránsito de personas hasta la definitiva limpieza del espacio afectado y/o retirada de los objetos existentes. Las operaciones de limpieza no deberán constituir una fuente de riesgo, realizándose a tal fin en los momentos, de la forma y con los medios más adecuados. - Si la iluminación es insuficiente, hacer uso de medios auxiliares y comunicar dicha situación para proceder a su corrección.
<p>Sobreesfuerzos por posturas forzadas</p>	<ul style="list-style-type: none"> - Si los elementos a transportar pesan más de 15 Kg. se deberá hacer uso de un medio auxiliar mecánico para el transporte de cargas. - Especial cuidado en el uso de la carretilla manual. Se deberá cumplir con las medidas preventivas que se incluyen en el capítulo "Medios Auxiliares" carretilla manual.

- Los acopios de tierras y áridos deben efectuarse siguiendo las siguientes normas:
 - No se deben acopiar tierras o áridos junto a excavaciones o desniveles que puedan dar lugar a deslizamientos y/o vertidos del propio material acopiado.
- En los acopios de tubos, elementos prefabricados y ferralla se observarán las siguientes normas de seguridad:
 - El acopio de tuberías o marcos se realizará de forma que quede asegurada su estabilidad, empleando para ello calzos preparados al efecto para los tubos. El transporte se realizará empleando útiles y medios auxiliares adecuados que impidan el deslizamiento y caída de los elementos transportados. Estos útiles se revisarán periódicamente, con el fin de garantizar su perfecto estado de empleo.
 - La ferralla se acopiará junto al tajo correspondiente solamente aquella que se va a utilizar en el día, evitando que haga contacto con suelo húmedo para paliar su posible oxidación y consiguiente disminución de resistencia.
- Los acopios de pintura y combustible se observarán las siguientes normas de seguridad:
 - Habrá de preverse un almacén cubierto y separado para los productos combustibles o tóxicos que hayan de emplearse en la obra. A estos almacenes no podrá accederse fumando ni podrán realizarse labores que generen calor intenso, como soldaduras. Si existan materiales que desprendan vapores nocivos, deberán vigilarse periódicamente los orificios de ventilación del recinto. Además, los trabajadores que accedan a estos recintos deberán disponer de filtros respiratorios.
 - Si los productos revisten toxicidad ecológica intensa, el punto de almacenamiento no se ubicará en vaguadas o terrenos extremadamente permeables para minimizar los efectos de un derrame ocasional.

- Los almacenes estarán equipados con extintores adecuados al producto inflamable en cuestión en número suficiente y correctamente mantenidos. En cualquier caso, habrá de tenerse en cuenta la normativa respecto a sustancias tóxicas y peligrosas, en lo referente a la obligatoriedad de disponer de un consejero de seguridad en estos temas.

El acopio de estos elementos deberá hacerse de forma racional, minimizando los desplazamientos y evitando provocar obstáculos y peligros innecesarios a la circulación. Se ha incluido en el plano "Organización de obra" de este Estudio la localización de esta zona de acopio de material.

Protecciones colectivas

- Vallado y delimitación de la zona de acopio.
- Extintor en la zona de acopio.

Señalización y balizamiento

- Cartel de normas de seguridad en el acceso a la zona de acopio y prohibición de entrada a personal ajeno a la obra.
- Señal de presencia obligatoria de extintor.

12 General-Trabajos de oxicorte

Descripción

La técnica del oxicorte se presenta como un procedimiento auxiliar de la soldadura, mediante el cual se puede seccionar metales mediante su combustión local y continua en presencia de un chorro de oxígeno.

En condiciones normales, a temperatura ambiente, el acero en la atmósfera sufre un proceso de oxidación, que es lento y no combustible, dado que la proporción de oxígeno en la atmósfera se encuentra aproximadamente en un 20%. No obstante, si esta oxidación se realiza bajo una atmósfera de oxígeno (superior al 88%) y a temperatura que alcance la de combustión del acero (870 °C aprox.), ésta se hace combustible.

El oxicorte tiene buena aplicación en aceros al carbono y aceros de baja aleación.

Procedimiento

La técnica del oxicorte comienza con el precalentamiento. Para ello, con el soplete utilizando parte del oxígeno y el gas combustible crea una llama de precalentamiento formada por un anillo perimetral en la boquilla de corte.

Acercando la llama de precalentamiento a la pieza, ésta se calienta hasta alcanzar la temperatura de combustión (aproximadamente 870 °C). Se sabe que la pieza ha alcanzado esta temperatura porque el acero va adquiriendo tonalidades anaranjada brillante.

Una vez alcanzada la temperatura de ignición en la pieza, se actúa sobre el soplete para permitir la salida por el orificio central de la boquilla del chorro de oxígeno puro, con lo que se consigue enriquecer en oxígeno la atmósfera que rodea la pieza precalentada, y así, utilizando la llama de precalentamiento como agente iniciador, dar lugar a la combustión.

Como toda combustión, la oxidación del acero es una reacción altamente exotérmica, y es precisamente esta gran energía desprendida la que actúa a su vez como agente iniciador en las áreas colindantes, que las lleva a la temperatura de ignición y por tanto, hacer continuar el proceso de corte.

El óxido resultante de la combustión fluye por la ranura del corte, a la vez que sube la temperatura de las paredes, ayudando a mantener el proceso. La acción física del chorro de oxígeno ayuda a evacuar el óxido fundido y parte del acero de la pieza originando la ranura del corte. La propiedad del acero de que sus óxidos fundan a temperatura inferior a la del metal base es lo que hace posible utilizar el oxicorte. Esta es una propiedad intrínseca del acero, porque la mayoría de los metales funden a temperaturas menores que sus óxidos, y por tanto no pueden ser cortados por este proceso.

Maquinaria y medios auxiliares

- Equipo de oxicorte (mono reductores, soplete, válvulas anti retroceso, mangueras)

Riesgos más comunes

- Contactos directos e indirectos
- Arcos voltaicos
- Radiaciones
- Inhalación de gases y vapores nocivos
- Quemaduras
- Incendios
- Explosión

Medidas preventivas

1. Normas de seguridad generales:

- Se deben evitar los trabajos de oxicorte en áreas donde se almacenen materiales inflamables, combustibles, donde el riesgo de explosión sea latente; asimismo evitar cortar recipientes o tanques que hayan contenido previamente sustancias inflamables.
- Si es indispensable trabajar en recipientes que hayan contenido sustancias explosivas o inflamables, previo al corte, se recomienda limpiar con agua caliente y desgasificar con vapor de agua, para eliminar cualquier gas inflamable residente en dichos depósitos.
- En caso de tener que realizar un trabajo de oxicorte en una posible atmósfera peligrosa, se utilizará un medidor de atmósferas peligrosas para asegurar la ausencia total de gases en los recipientes a cortar.

- Cuando se esté efectuando el corte se debe evitar que las chispas producidas por el soplete alcancen o lleguen a caer sobre los balones, mangueras o líquidos inflamables presentes por los alrededores del área de trabajo.
- No se debe usar el oxígeno para limpiar o soplar piezas o tuberías, o para ventilar espacios o ambientes cerrados; se recuerda que el exceso de oxígeno crea las condiciones para provocar un incendio, pues el fuego se hace incontrolable con un excedente de oxígeno.
- Las válvulas y los mano reductores de los balones de oxígeno deben estar siempre limpios y libres de grasas o cualquier tipo de combustibles. Las grasas, por su naturaleza, podrían inflamarse por acción del oxígeno.
- Si llegase a encenderse la válvula de un tubo de acetileno, primero se debe intentar cerrar y, si no se corta el amago de incendio, se procederá a apagar con un extintor que contenga como elemento sofocador anhídrido carbónico o en su defecto se usará un extintor de polvo químico seco.
- Se tomarán las precauciones necesarias para que el balón de acetileno no se caliente ya que, si esto ocurre por cualquier motivo, existe el riesgo de explosión. Ante esta situación, se debe cerrar el grifo y a continuación se procederá a enfriar el balón con agua, hasta bajar totalmente la temperatura.
- Después de un incendio de la válvula de un balón de acetileno, debe verificarse que este no se calienta solo y de ser así, se debe intentar bajar la temperatura con agua o cualquier otro elemento refrigerante.

2. Respecto a la operatividad de un equipo de oxicorte, se deberá considerar lo siguiente:

- Los balones o botellas se almacenarán en lugares alejados de posibles contactos eléctricos, separados de las probables fuentes de calor y protegidos de los rayos del sol que provoquen el calentamiento de dichos recipientes.
- Se debe limpiar periódicamente la boquilla del soplete para evitar que esta se tape durante el uso del equipo.
- Se debe verificar, durante el desarrollo del trabajo, que la presión de trabajo es la adecuada, de acuerdo con la escala de presiones.
- Se debe utilizar un encendedor de chispa o chispero para encender el soplete.
- Se debe comprobar la existencia de válvulas anti retroceso en el manómetro y caña del equipo.
- Durante la manipulación de las botellas o balones hay que evitar golpearlos y coger dichos recipientes por los grifos.
- Durante el uso del equipo de oxicorte, las botellas en servicio deben estar siempre en posición vertical sobre sus soportes o carros.
- En zonas donde se usen los equipos de oxicorte siempre habrá extintores como medida de protección.
- Se recomienda no trabajar en condiciones climatologías adversas (viento fuerte y lluvia).
- Cuando haya algún desperfecto, los equipos de oxicorte tienen que ser revisados y reparados solo por personal autorizado.
- Se deberá abrir el grifo de la botella de manera lenta y constante para evitar el riesgo de incendio/explosión y posibles quemaduras.
- No se debe abandonar el equipo mientras esté en funcionamiento o uso.
- Evitar trabajar con la ropa sucia por grasa, disolvente u otras sustancias inflamables.
- Evitar colgar el soplete de las botellas, aunque éste se encuentre apagado.
- Se recomienda no consumir todo el contenido de las botellas o balones, a fin de mantener siempre una pequeña sobre presión en su interior.
- No tocar piezas que fueron recientemente cortadas, pues podrían aun estar con alta temperatura y generar quemaduras en el operario.

- No utilizar el oxígeno para limpiar o soplar piezas o para ventilar un espacio confinado
- Una vez finalizado el trabajo, el procedimiento para apagar el soplete consiste en cerrar primero la válvula de acetileno y, por último, la de oxígeno, orden inverso al del encendido.
- Evitar el contacto de las mangueras con productos químicos, superficies calientes, elementos cortantes o punzantes que puedan dañarla. Es importante verificar que las mangueras no presentan fugas, para lo cual se debe revisar las juntas y los grifos o llaves disponibles.
- Evitar que las chispas producidas por el soplete caigan sobre las botellas o mangueras, pues por la alta temperatura de estas podrían dañar la estructura del equipo y generar fallos que comprometan la salud del operario que lo vaya a usar.

Equipos de protección colectiva

- Mantas ignífugas y mamparas opacas para resguardar de rebotes al personal próximo y material que pueda resultar dañado.
- Extintor portátil de polvo polivalente ABC.

Señalización y balizamiento

- Señalización y balizamiento de la zona de afección mediante cinta de señalización, conos.

Equipos de protección individual

- Ropa de trabajo adecuada (pura lana o algodón ignífugo)
- Guantes, polainas, manguitos y mandiles de cuero
- Calzado de seguridad
- Caretas o pantallas faciales equipadas con filtros ópticos
- Protección respiratoria (FFP2 o FFP3)

13 General-Manejo manual de cargas

Descripción

Se entenderá por manipulación manual de cargas cualquier operación de transporte o sujeción de una carga por parte de uno o varios trabajadores, así como el levantamiento, la colocación, el empuje, la tracción o el desplazamiento, que por sus características o condiciones ergonómicas inadecuadas entrañe riesgos, particulares dorsolumbares, para los trabajadores.

Riesgos asociados a esta actividad

- Caídas a distinto nivel
- Caídas al mismo nivel
- Caída de objetos por manipulación
- Pisadas sobre objetos

- Golpes por objetos o herramientas
- Sobreesfuerzos

Medidas preventivas

Caídas a distinto nivel	<ul style="list-style-type: none"> – Siempre que durante la actividad se presente este riesgo, el operario deberá contar con la protección colectiva (líneas de vida) o individual (arnés fijado a un elemento de anclaje fuerte) correspondiente.
Caídas al mismo nivel	<ul style="list-style-type: none"> – Se mantendrá el orden y limpieza en la zona de trabajo.
Caída de objetos por manipulación	<ul style="list-style-type: none"> – No realizar movimientos bruscos durante la manipulación o transporte de cargas. – No manipular ni transportar materiales de pesos excesivos para la persona. – Antes de levantar la carga, hay que examinarla para detectar esquinas puntiagudas, suciedad, etc., y decidir, según su forma, peso y volumen, el mejor lugar para sujetarla. – Cuando el traslado de estos materiales se tiene que hacer utilizando elementos auxiliares como escaleras, andamios o similares, estos elementos tienen que ser utilizados de forma adecuada. – En el momento de iniciar el levantamiento de la carga, los pies han de estar separados a una distancia equivalente a la anchura de los hombros.
Pisadas sobre objetos	<ul style="list-style-type: none"> – Se limpiará la zona de trabajo lo antes posible. – Los restos, materiales o herramientas no se dejarán en la zona de trabajo donde puedan interrumpir el paso.
Golpes por objetos o herramientas	<ul style="list-style-type: none"> – Utilizar las herramientas únicamente para su uso específico. – Cuando sea necesario, los trabajadores tienen que disponer de instrucciones precisas sobre el uso de las herramientas y las medidas de seguridad asociadas. – Antes de utilizar una herramienta, hay que verificar su correcto estado. – Para llevar las herramientas hay que utilizar cajas o maletas portaherramientas, cartucheras fijadas a la cintura o sistemas similares. – El mantenimiento de las herramientas es fundamental para conservarlas en buen estado para su utilización. Hay que realizar inspecciones periódicas para mantenerlas en buen estado, limpias y afiladas, y con las articulaciones engrasadas. – Se mantendrá una distancia de seguridad alrededor de la herramienta que está siendo utilizada. – Uso de guantes de protección.
Sobreesfuerzos	<ul style="list-style-type: none"> – Se utilizarán las herramientas y medios auxiliares adecuados para el transporte de cada tipo de material. Se adecuarán los esfuerzos al estado físico y a la condición del trabajador. – Como norma para levantar cargas, se debe realizar mediante el esfuerzo de los músculos de las piernas, estando la carga durante el transporte lo más cerca del cuerpo posible. – No se manipularán nunca pesos superiores a 25 (veinticinco) Kg si es de forma continuada, y nunca más de 40 (cuarenta) Kg. Se evitarán posturas forzadas, si no fuera evitable se harán descansos.

Proceso para un correcto levantamiento de cargas

Para levantar una carga hay que aproximarse a ella. El centro de gravedad de la persona debe estar lo más próximo que sea posible y por encima del centro de gravedad de la carga.

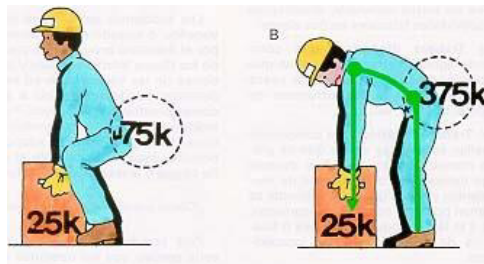

El equilibrio imprescindible para levantar una carga correctamente, sólo se consigue si los pies están bien situados:

- Enmarcando la carga
- Ligeramente separados
- Ligeramente adelantado uno respecto del otro.

Para levantar una carga, el centro de gravedad del operario debe situarse siempre dentro del polígono de sustentación.



Técnica segura del levantamiento:

- Sitúe el peso cerca del cuerpo.
- Mantenga la espalda plana.
- No doble la espalda mientras levanta la carga.
- Se mantendrán libres de obstáculos y paquetes los espacios en los que se realiza la toma de cargas.
- Los recorridos, una vez cogida la carga, serán lo más cortos posibles.
- Nunca deben tomarse las cajas o paquetes estando en situación inestable o desequilibrada. - Conviene preparar la carga antes de cogerla.
- La carga se llevará de forma que no impida ver lo que tenemos delante de nosotros y que estorbe lo menos posible al andar natural.
- En el caso de levantamiento de un bidón o una caja, se conservará un pie separado hacia atrás, con el fin de poderse retirar rápidamente en caso de que la carga bascule.



- Para transportar una carga, ésta debe mantenerse pegada al cuerpo, sujetándola con los brazos extendidos, no flexionados.

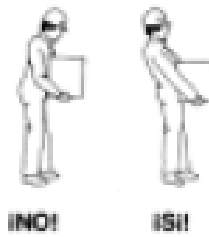

- Use los músculos más fuertes, como son los de los brazos, piernas y muslos.
- Asir mal un objeto para levantarlo provoca una contracción involuntaria de los músculos de todo el cuerpo. Para sentir un objeto al cogerlo lo correcto es hacerlo con la palma de la mano y la base de los dedos. Para cumplir este principio y tratándose de objetos pesados, se puede, antes de asirlos, prepararlos sobre calzos para facilitar la tarea de meter las manos y situarlas correctamente. Las cargas deben levantarse manteniendo la columna vertebral recta y alineada.

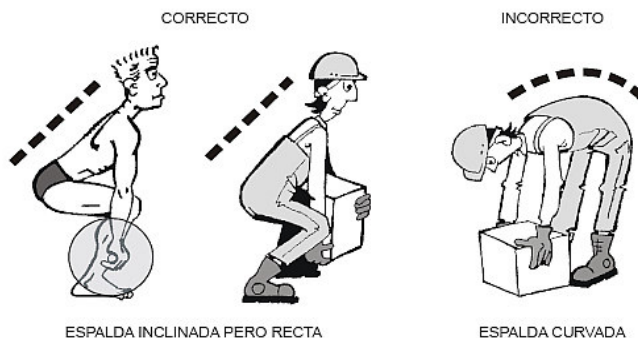

En caso de tener que rotar el tronco, se descompondrá el movimiento en dos:

- Primero levantar la carga y luego girar todo el cuerpo moviendo los pies a base de pequeños movimientos.

- O bien, antes de elevar la carga, orientarse correctamente en la dirección de marcha que luego tomaremos, para no tener que girar el cuerpo.
- Utilizaremos los músculos de las piernas para dar el primer impulso a la carga que vamos a levantar. Para ello flexionaremos las piernas, doblando las rodillas, sin llegar a sentarnos en los talones, pues entonces resulta difícil levantarse (el muslo y la pantorrilla deben formar un ángulo de más de 90°)

El peso del cuerpo puede ser utilizado:

- Empujando para desplazar un móvil (carretilla, por ejemplo), con los brazos extendidos y bloqueados para que nuestro peso se transmita íntegro al móvil.
- Tirando de una caja o un bidón que se desea tumbar, para desequilibrarlo.

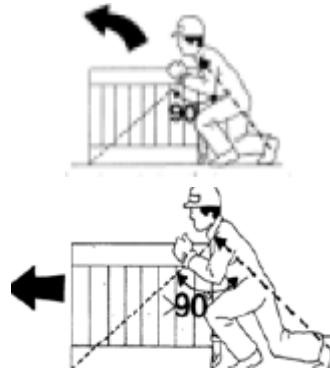

- Si el ángulo formado por la dirección de empuje y la diagonal es mayor de 90°, lo que conseguimos es hacer deslizar a la caja hacia adelante, pero nunca levantarla.



- Para depositar en un plano inferior algún objeto que se encuentre en un plano superior, aprovecharemos su peso y nos limitaremos a frenar su caída.
- Para levantar una carga que luego va a ser depositada sobre el hombro, deben encadenarse las operaciones, sin pararse, para aprovechar el impulso que hemos dado a la carga para despegarla del suelo.

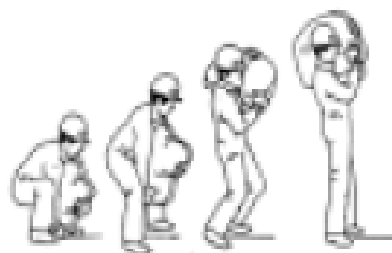

- Las operaciones de manutención en las que intervengan varias personas deben excluir la improvisación, y a que una falsa maniobra de uno de los portadores puede lesionar a varios. Debe designarse un jefe de equipo que dirigirá el trabajo y que deberá a tender a:
 - La evaluación del peso de la carga a levantar para determinar el número de portadores precisos, el sentido del desplazamiento, el recorrido a cubrir y las dificultades que puedan surgir.
 - La determinación de las fases y movimientos de que se compondrá la maniobra.
 - La explicación a los portadores de los detalles de la operación (ademanes a realizar, posición de los pies, posición de las manos, agarre, hombro a cargar, cómo pasar bajo la carga, etc.)
 - La situación de los portadores en la posición de trabajo correcta, reparto de la carga entre las personas según su talla (los más bajos delante en el sentido de la marcha).
 - El transporte se debe efectuar:
 - Estando el portador de detrás ligeramente desplazado del de delante, para facilitar la visibilidad de aquél.
 - A contrapié, (con el paso desfasado), para evitar las sacudidas de la carga.
 - Asegurando el mando de la maniobra; será una sola persona (el jefe de la operación), quién dé las órdenes preparatorias, de elevación y transporte.



Equipos de protección individual

- Casco de seguridad.
- Calzado de seguridad.
- Guantes de protección
- chaleco reflectante.
- Arnés de seguridad (en caso de trabajos en altura).

14 Trabajos con riesgo especial- Movimiento de cargas suspendidas

Descripción

Las operaciones de manipulación de cargas pesadas se realizarán siempre bajo la vigilancia, control y supervisión de una persona competente.

EL desmontaje y la posterior colocación de los nuevos equipos de climatización implican el izado y movimiento de elementos prefabricados pesados mediante medios mecánicos. Se decide realizar un análisis

particular de las medidas preventivas a tener en cuenta para todos los izados de cargas con medios mecánicos que se realicen en la obra. Asimismo, se establecerán diferentes condiciones en relación a la viabilidad de los medios mecánicos a emplear.

Como punto de partida, los camiones autocargantes sólo se emplearán para carga y descarga, en cumplimiento del R.D. 837/03. Únicamente se podrán emplear para colocar cargas en el espacio equipos de elevación de cargas si existe un manual del fabricante que autorice ese uso y cumplen el R.D. 837/03.

Maquinaria y medios auxiliares

- Camión grúa.
- Grúa torre
- Accesorios y aparejos de elevación.

Identificación de riesgos especiales

Durante las tareas de izado de cargas con medios mecánicos estará siempre presente un recurso preventivo que vigile el cumplimiento de las medidas preventivas y compruebe su eficacia, además del jefe de maniobras que supervise y dirija las operaciones de izado de cargas.

Medidas preventivas

Ante estos trabajos, el Plan de Seguridad y Salud laboral de la obra desarrollará de los trabajos descritos anteriormente, al menos, los siguientes aspectos:

- Las eslingas, cadenas, cables, pinzas y todos los elementos, útiles y accesorios de izado que se empleen deberán ser los adecuados dependiendo de la carga y tipología de las piezas que se vayan a levantar. Todas las cargas serán izadas desde puntos específicamente habilitados para ello por su fabricante, de modo que se garantice en todo momento su estabilidad durante el proceso de izado.
- Los materiales y elementos estructurales se apilarán en lugares preseñalados, debiendo quedar libres de obstáculos las zonas de trabajo y paso del personal, con el fin de evitar accidentes por interferencias.
- Las áreas sobre las que exista riesgo de caída de herramientas o materiales se acotarán debidamente y el paso a través de ellas quedará prohibido.
- Todos los elementos y accesorios de izado (eslingas, cadenas, ganchos con pestillo de seguridad...) serán objeto de revisión diaria mediante la que se garanticen adecuadas condiciones de conservación y mantenimiento. Estas revisiones se justificarán de forma documental y se registrarán debidamente.
- En todo caso, los accesorios de elevación deberán seleccionarse en función de las cargas, puntos de presión, dispositivo de enganche y la modalidad y la configuración del amarre.
- En ningún caso se rebasará la capacidad máxima de carga del equipo mediante el que se desarrollen los trabajos de izado de cargas.
- Las maniobras de izado de cargas serán supervisadas y dirigidas por un jefe de maniobras previamente designado. Tanto el jefe de maniobras como el personal encargado de las labores de estrobo y de señalización dispondrán de una formación adecuada y suficiente para los trabajos a desempeñar.
- Las diferentes piezas contarán con los elementos auxiliares apropiados de transporte y unión, a fin de que sean mínimos los riesgos de montaje.

- Durante el proceso de izado ningún trabajador quedará situado ocasionalmente debajo de la carga, ni en su radio de acción (zona de influencia).
- No se pasarán las cargas suspendidas sobre otros puestos de trabajo. Para ello, se acotarán debidamente las zonas de batido de cargas de manera que no haya presencia en la misma de trabajadores no autorizados.
- Los ganchos irán provistos de pestillos de seguridad.
- Se verificará la correcta colocación y fijación de los ganchos u otros accesorios de izado a la carga a suspender. Si la carga estuviese izada en condiciones inseguras, se deberá parar el proceso, se descenderá la carga al suelo y se procederá a su correcto enganche para poder continuar con la operación en condiciones seguras.
- Si en la revisión previa al izado de la carga se detectase que el muelle recuperador de algún gancho de seguridad no funciona correctamente, se le comunicará de inmediato al responsable, parando éste los trabajos hasta que no se sustituyan los útiles afectados por otros que funcionen correctamente.
- En el izado de cargas, se colocarán los pestillos de seguridad hacia fuera, de este modo el alma de cada gancho serán los elementos que soporten la tensión que la carga les transmitirá al ser izada y no sean los pestillos los que soporten dicha tensión.
- El punto de anclaje se seleccionará correctamente y no se elegirán puntos sueltos o puntos que no formen parte del elemento a elevar.
- Antes de la utilización de cualquier máquina-herramienta, se comprobará que se encuentra en óptimas condiciones y con todos los mecanismos y protectores de seguridad, instalados en buen estado, para evitar accidentes.
- Todos los equipos y accesorios de izado estarán debidamente certificados y se emplearán conforme a las instrucciones de uso de su fabricante, siempre por personal debidamente formado y autorizado.
- El responsable del izado de cargas deberá ver en todo momento la carga, y si no fuera posible, las maniobras serán realizadas con un guía destinado a ese trabajo.
- No se transportarán cargas por encima de los trabajadores.
- No se guiarán las cargas con la mano cuando estas estén izadas. Para su dirección se emplearán cabos de gobierno.
- En las zonas de acopios, se instalarán señales de riesgo de cargas en suspensión, y en todas las zonas de izado de cargas, ya sea en acopios o en tajos, se dispondrá de una señalización e iluminación necesarias para la correcta ejecución de los trabajos. Ante nieblas densas se paralizarán los trabajos de izado de cargas.
- Ante la existencia de trabajos de izado de cargas en presencia de líneas eléctricas deberá atenderse a lo analizado en el Tratamiento de los servicios afectados del Estudio, teniendo presente que todo parte del estudio de gálidos que debe desarrollar la empresa contratista en su Plan de Seguridad y Salud.
- En zonas de acopios de materiales, se instalarán barandillas de protección en los pasillos habilitados para los trabajadores, con el fin de separarlos de los equipos de izado de cargas.

Protecciones colectivas

- Las propias protecciones de la maquinaria

Señalización y balizamiento

- Señalización informativa de aviso de cargas suspendidas.
- Señalización y balizamiento de las zonas de exclusión.

Equipos de protección individual

- Guantes de seguridad.
- Calzado de seguridad.
- Casco protector de la cabeza
- chaleco reflectante.

APÉNDICE 2: FICHAS RIESGOS Y MEDIDAS PREVENTIVAS DE LOS MEDIOS AUXILIARES

Estudio de Seguridad y Salud. P.O.96.23 "SUSTITUCIÓN DE DEFENSAS EN EL MUELLE DE PARAIRES Y EN EL MUELLE DE PONIENTE SUR DEL PUERTO DE PALMA"

Autor: Dña. Cristina Cobalea Medina
Ingeniero Industrial- N° Col. 980

1 Escaleras de mano

Definición

Escaleras rectas transportables, constituidas por dos travesaños paralelos y peldaños equidistantes, empleadas para trabajos en altura en los que no sea posible utilizar plataformas de trabajo.

Se restringirá el uso de escaleras de mano en los casos en los que no sea técnicamente posible el establecimiento de otros medios auxiliares, cuando el montaje de los medios auxiliares suponga un mayor riesgo que el uso de las escaleras o cuando el trabajo sea de corta duración o una emergencia.

Dicho uso deberá estar justificado técnicamente por la imposibilidad de emplear otras plataformas de trabajo seguro como:

- Andamios.
- Escaleras de mano tipo "faraone".
- Borriquetas.

Antes de la utilización de las escaleras se deberá solicitar la autorización de uso de las mismas. Todas las escaleras deberán cumplir con la UNE-EN-131 y deberán venir marcadas.

Riesgos

- Caída de personas a diferente nivel.
- Caída de objetos por desplome.
- Caída de objetos por manipulación.
- Caída de objetos desprendidos.
- Golpes contra objetos inmóviles.
- Atrapamientos por o entre objetos.
- Sobreesfuerzos.
- Posturas forzadas.

Medidas Preventivas

Normas generales

- Hay que utilizar escaleras únicamente cuando la utilización de otros equipos de trabajo más seguros no esté justificada por el bajo nivel de riesgo, o bien cuando las características de los emplazamientos no permitan otras soluciones.
- Hay que asegurar la estabilidad de las escaleras a través de su asentamiento en puntos de apoyo sólidos y estables.
- Deben colocarse elementos antideslizantes en la base de las escaleras.
- Deben evitarse o minimizarse las posturas forzadas y los sobreesfuerzos durante el trabajo.
- Las escaleras con ruedas han de inmovilizarse antes de subir a ellas.
- Cuando la altura de trabajo supera los 3,5 m de altura y los trabajos que se han de realizar requieran movimientos o esfuerzos peligrosos para la estabilidad del trabajador, hay que dotar al trabajador de sistemas individuales anticaída o sistemas equivalentes.
- Las escaleras de mano no pueden ser utilizadas por dos o más personas simultáneamente.
- Se prohíbe el transporte o manipulación de cargas desde escaleras de mano cuando su peso o dimensiones puedan comprometer la seguridad del trabajador.
- Es necesario revisar periódicamente las escaleras de mano.
- Los peldaños han de estar ensamblados.
- Las escaleras de madera tienen que tener travesaños de una sola pieza, encasillados, sin defectos ni nudos, y han de estar protegidos con barnices transparentes.

- Las escaleras metálicas tienen que tener travesaños de una sola pieza sin deformaciones o protuberancias y la junta se tiene que realizar mediante dispositivos fabricados para esta finalidad.
- Está prohibida la utilización de escaleras de mano de construcción improvisada.
- Antes de colocar una escalera de mano, se ha de inspeccionar el lugar de apoyo para evitar contactos con cables eléctricos, tuberías, etc.
- Los travesaños de las escaleras tienen que estar en posición horizontal.
- El ascenso y descenso y los trabajos des de escaleras tienen que hacerse de cara a los escalones.
- El transporte a mano de una carga por una escalera tiene que hacerse de manera que no evite una sujeción segura.
- No se pueden utilizar escaleras de mano de más de 5 m de longitud, la resistencia de las cuales no tenga garantías.
- Las escaleras de madera se tienen que almacenar a cubierto para asegurar su conservación.
- Las escaleras de acero se tienen que pintar para evitar su oxidación.
- Las escaleras de madera no se pueden pintar, para que se puedan apreciar los defectos.
- Las escaleras de tijera han de estar dotadas de un sistema antiabertura.
- Mantener las zonas de trabajo limpias y ordenadas.
- El uso de escaleras de mano se limitará, en la medida de lo posible, al de un medio auxiliar que permita a los trabajadores pasar de un nivel a otro.

Normas de uso y mantenimiento

- El ascenso y el descenso ha de realizarse siempre de cara a la escalera.
- Utilizar ambas manos para subir y bajar.
- La escalera ha de estar sujeta por la parte superior a la estructura; por la parte inferior tiene que disponer de zapatos antideslizantes, grapas o cualquier mecanismo antideslizante y se ha de apoyar siempre sobre superficies planas y sólidas.
- No se pueden utilizar las escaleras como pasarelas.
- No se pueden empalmar escaleras a menos que esté previsto por el fabricante.
- Hay que colocarlas en un ángulo de 75° respecto a la horizontal.
- Tienen que sobrepasar en un metro el punto de apoyo superior.
- Hay que revisar las abrazaderas en las escaleras extensibles.
- Para utilizar la escalera es necesario verificar que ni los zapatos ni la propia escalera se han ensuciado con sustancias que provoquen resbalones: grasa, aceite, etc.
- El tensor ha de estar completamente estirado en las escaleras de tijera.
- Para utilizar la escalera hay que mantener el cuerpo dentro de la anchura de la misma.
- Evitar realizar actividades con vibraciones excesivas o pesos importantes.
- No mover la escalera cuando haya un trabajador.
- En las escaleras de tijera el operario no se puede situar con una pierna en cada lateral de la escalera.
- Las escaleras de tijera, no se pueden utilizar como escaleras de mano de apoyo en elementos verticales.
- Las escaleras suspendidas tienen que fijarse de manera segura para evitar movimientos de balanceo.
- Las escaleras compuestas de varios elementos adaptables o extensibles tienen que utilizarse de manera que la inmovilización recíproca de los diferentes elementos esté asegurada.
- No se permite utilizar escaleras de mano en los trabajos cercanos a aberturas, huecos de ascensor, ventanas o similares, si no se encuentran suficientemente protegidos.
- Las herramientas o materiales que se están utilizando durante el trabajo en una escalera manual nunca tienen que dejarse sobre los peldaños, sino que se tienen que colocar en elementos que permitan sujetarlos a la escalera, colgados en el hombro o en la cintura del trabajador.
- No se pueden transportar las escaleras horizontalmente; se tiene que hacer con la parte delantera hacia abajo.

- Cuando se transporte manualmente una carga por una escalera de mano deberá realizarse de tal forma que permita una sujeción segura.

Protecciones colectivas

- Tiene que prohibirse el paso de personas bajo la escalera.

Equipos de protección individual

- Casco.
- Calzado de seguridad.
- Arnés (por encima de 3,5 m).
- Ropa de trabajo.

2 Eslingas, cables y ganchos

Descripción

Medios auxiliares necesarios para la elevación y sustentación de cargas por medios mecánicos.

Relación de riesgos

- Caídas de objetos por desplome o derrumbamiento.

Riesgos y medidas preventivas

- No se debe superar nunca la carga máxima de los elementos. Si se desconoce, comenzar siempre el izado de manera lenta, manteniendo la carga cercana al suelo durante unos instantes antes de continuar el izado. Informarse lo antes posible de la carga máxima, o sustituir los elementos por otros que ofrezcan esa garantía.
- Para estar del lado de la seguridad, debemos emplear un coeficiente de seguridad de 6 para el empleo de cables. (Ejemplo: para una carga máxima del cable de 6000 Kg., el peso máximo a elevar es de 1000 Kg.).
- No emplear elementos que se vean viejos o deteriorados como ganchos torcidos o rectificadas, braga de tela deshilachada, cables pelados, etc.
- Los ganchos empleados en esta obra deben contar con pestillo de seguridad.
- Debe revisarse estos elementos frecuentemente y siempre antes de su uso.
- Se deben desechar cables o ganchos oxidados.
- En la ejecución de la gaza de la eslinga con perrillos debe hacerse teniendo en cuenta lo siguiente:
- Todos los perrillos deben amarrarse por el mismo lado del cable, estando colocadas las roscas por el lado del cable largo.
- Nunca debe hacerse trabajar una eslinga con un ángulo mayor de 90°.
- Para confeccionar eslingas deben emplearse cables muy flexibles, por ello no deben emplearse cables con alma metálica, sino aquellos que tienen alma de fibra. Los que tienen alma metálica pueden romperse por la flexión a la que se les sometería.
- Nunca deben emplearse redondos de ferralla para sustituir a las eslingas.
- Debe tenerse cuidado de que la eslinga quede bien asentada en la parte baja del gancho.
- No deben cruzarse eslingas unas sobre otras, porque podría producirse la rotura de la queda aprisionada.
- Se debe prestar especial atención a los puntos de agarre de la carga.

- Si la carga no tiene puntos de agarre habrá que embragarla. En este caso se debe tener especial cuidado de que las aristas vivas no dañen la eslinga. Para ello, una medida útil puede ser cubrir la arista con paños, plásticos, etc.

Equipos de protección individual (EPIs)

- Botas de seguridad.
- Casco de protección frente a riesgos mecánicos.
- Chaleco reflectante y ropa de alta visibilidad.
- Guantes de protección.

3 Embarcaciones auxiliares

Descripción

Una embarcación auxiliar es una embarcación de cualquier tipo, independientemente de su medio de propulsión, cuya eslora máxima no sea superior a 4 metros y cuya potencia instalada, en su caso, no sea superior a 8 kW12 (aprox. 10CV). Está destinada exclusivamente al servicio auxiliar de la embarcación principal de recreo a la que sirve.

En términos más generales, una embarcación auxiliar es una embarcación menor, adjunta a un barco de cierta importancia, que se emplea para operaciones complementarias de transporte de personas o mercancías o para maniobras fundamentales en la navegación.

Las embarcaciones auxiliares modernas en general son a motor en cualquier formato existente (intraborda, extraborda, eléctrico, de combustión interna, etc), aunque sigue habiendo barcas a remos.

Riesgos asociados

- Caídas al mismo nivel
- Caídas a distinto nivel
- Caída de "hombre al agua"
- Atrapamientos
- Cortes y golpes con herramientas
- Caídas de objetos
- Manejo manual de cargas
- Posturas forzadas y movimientos repetitivos
- Riesgo eléctrico
- Exposición al ruido
- Vibraciones
- Quemaduras por contacto
- Contacto sustancias químicas peligrosas
- Exposición a sustancias tóxicas o irritantes

Medidas preventivas

Medidas preventivas específicas de la fase para la embarcación de apoyo:

- La tripulación hará uso de los medios del equipamiento de seguridad personal según lo establecido en la normativa vigente.
- -El patrón de la embarcación velará por el cumplimiento de las medidas referidas a la utilización de equipos de protección individual por parte de los tripulantes.
- El embarque y el desembarque se realizará desde el muelle operativo o desde la línea de playa.
- Durante el proceso de inmersión, la dotación de la embarcación vigilará en todo momento las burbujas procedentes de los equipos respiratorios de los buceadores y estará informada, en lo posible, de la duración aproximada de la inmersión.
- Al hacer los buceadores inmersión desde la embarcación, ésta permanecerá desembragada, mientras los buceadores estén en superficie o próximos a ella
- Cuando se sepa, o haya evidencia del regreso de los buceadores a superficie, el patrón desembragará el motor y no volverá a embragarlo, mientras no se encuentren los buceadores fuera del agua o hayan vuelto a hacer inmersión.
- La dotación de la embarcación estará alerta para recoger en el menor tiempo posible a un buceador que saliera a superficie con cualquier problema.
- La única operación de buceo permitida desde una embarcación en movimiento es la de búsqueda con buceador remolcado. En este caso no se embragará el motor de la embarcación hasta que el buceador se encuentre fuera del alcance de las hélices.

Medidas preventivas durante el uso de la embarcación

- **Caídas al mismo nivel**
 - Eliminar la suciedad, papeles, polvo, desechos de seres vivos, grasas y desperdicios contra los que se pueda tropezar.
 - Mantener los suelos libres de agua en cubierta.
 - Retirar los objetos innecesarios, envases, herramientas que no se están utilizando.
 - Instalar suelos y escalones antideslizantes de fácil limpieza y desinfección.
 - Instalar drenajes para líquidos, con suelos con suficiente inclinación para evitar retenciones de líquidos.
 - Limpiar rápidamente la suciedad o los derrames.
 - Mantener las zonas de paso despejadas y perfectamente iluminadas.
 - Concienciar a los trabajadores del mantenimiento del orden y la limpieza de sus puestos de trabajo.
 - Usar calzado apropiado, con suela antideslizante y con los cordones debidamente anudados.
 - Fomentar hábitos de orden y limpieza evitando el riesgo de caída al mismo nivel. Marcar y señalar los obstáculos que no puedan ser eliminados.
- **Caídas a distinto nivel**
 - Las medidas preventivas que adoptaremos serán:
 - A las escaleras de mano se debe subir con precaución, siempre de frente a ellas, agarrándose con las dos manos al subir y al bajar, no llevando objetos en las manos.
 - Instalar en los altillos y zonas de trabajo elevadas barandillas, con listón intermedio y rodapié.
 - Cubrir las tapas de escotillas, así como los tambuchos presentes en cubierta.
 - Accesos a lugares elevados dotados de barandillas y peldaños con superficies antideslizantes.
 - Evitar los grandes desniveles y la desprotección en las rampas de acceso al barco.
 - Cumplir que la regala tenga una altura suficiente y que esté en buen estado.
- **Atrapamientos**
 - Las medidas preventivas que adoptaremos serán:
 - Comprar máquinas y herramientas seguras, que tengan el marcado CE.
 - Cumplir las normas de seguridad indicadas por el fabricante.
 - Proteger la parte peligrosa de las máquinas y herramientas con resguardos móviles con enclavamiento, resguardos regulables o retractiles o barreras inmateriales (tarimas sensibles, células fotoeléctricas).
 - Colocar interruptores de emergencia accesibles que permitan parar la máquina en condiciones seguras.

- Uso de la maquinaria solo por el personal designado por la empresa, con formación e información de sus riesgos.
- Comprobar periódicamente que los dispositivos de protección por recubrimiento, cercado, etc. son eficaces.
- Usar los equipos de protección individual, con marcado CE que sean necesarios en cada operación (guantes, gafas).
- Mantener las distancias adecuadas entre las máquinas.
- Efectuar las operaciones de mantenimiento siempre con la máquina parada y adecuadamente enclavada, por personal autorizado.
- Llevar la ropa de trabajo ajustada al cuerpo, evitando el uso de pulseras, anillos, cadenas, etc.
- **Cortes y golpes con herramientas**
 - Comprar máquinas y herramientas seguras, que tengan el marcado CE.
 - Cumplir las normas de seguridad indicadas por el fabricante.
 - Proteger la parte cortante de las máquinas y herramientas con resguardos móviles con enclavamiento, resguardos regulables o retráctiles o barreras inmateriales (tarimas sensibles, células fotoeléctricas).
 - Utilizar herramientas con mangos bien diseñados (guardamanos).
 - Uso de la maquinaria solo por el personal designado por la empresa, con formación e información de sus riesgos.
 - Comprobar periódicamente que los dispositivos de protección son eficaces.
 - Usar los equipos de protección individual, con marcado CE que sean necesarios en cada operación.
 - Se utilizarán las herramientas de acuerdo a su función, manteniéndolas en buen estado.
 - Guardar las herramientas cortantes en fundas y/o soportes adecuados.
 - Limpieza de las herramientas tras su utilización, evitando en todo momento la potente acción corrosiva del agua salada y el efecto del óxido como vía de infecciones ante posibles cortes.
 - Evitar o eliminar los cantos o bordes cortantes.
- **Caídas de objetos**
 - Prestar atención a la capacidad de carga nominal del medio de elevación y al equilibrado de los materiales.
 - Ubicar y fijar el cargamento correctamente.
 - Establecer la prohibición de situarse debajo de las cargas suspendidas.
 - Información del uso correcto de los medios de elevación y transporte de cargas.
 - Garantizar la estabilidad de los apilamientos, sujetar o anclar firmemente las estanterías a elementos sólidos, colocando las cargas más pesadas en los estantes bajos.
 - Realizar mantenimiento periódico de los equipos (grúas, gatos, elevadores, etc.).
 - Utilizar casco de protección homologado con marcado CE.
 - Trincar en cubierta todos los elementos móviles, susceptibles de ser desplazados por balanceos y cabeceos.
 - Adujar bien todos los cabos. • Fijar bien los utensilios de cocina.
- **Manejo manual de cargas**
 - Manipular las cargas con ayuda de medios auxiliares (carretillas, transpaletas) o con ayuda de otras personas.
 - Formación e información del manejo y uso de carretillas elevadoras, transpaletas, etc. y demás equipos de trabajo utilizados en el transporte de cargas.
 - Utilizar los medios mecánicos de manipulación de cargas disponibles. Fase: Apoyar los pies firmemente. 2ª Fase: Separar los pies ligeramente. 3ª Fase: Doblar la cadera y las rodillas para coger la carga. 4ª Fase: Levantar la carga con la espalda recta. 5ª Fase: Mantener la carga tan cerca del cuerpo como sea posible.
 - Respetar las cargas máximas según sexo y edad.

En el caso de realizar la manipulación de cargas manualmente tendremos en cuenta:

- **Posturas forzadas y movimientos repetitivos**
 - Diseño ergonómico de los puestos de trabajo, analizando los procedimientos de trabajo.

- Seleccionar útiles de trabajo con diseño adecuado para evitar posturas forzadas y sobreesfuerzos.
- Posibilitar los cambios de postura y los descansos, alternando de tarea si es factible.
- Colocar los útiles y demás medios de trabajo al alcance de la mano.
- Realizar la vigilancia periódica de la salud.
- **Postura de trabajo de pie**
 - Evitar en lo posible los movimientos bruscos y forzados del cuerpo.
 - Para reducir la tensión muscular mantener un pie apoyado sobre un objeto o reposapiés y alternar un pie tras otro.
 - El plano de trabajo, con carácter general, debe estar a la altura aproximada de los codos.
 - Debe mantenerse el cuerpo erguido con el tronco recto.
 - No permanecer demasiado tiempo en la misma posición, cambiando de postura y efectuando movimientos suaves de estiramiento de los músculos.
- **Riesgo eléctrico**
 - Realizar un control visual antes de comenzar a trabajar.
 - Como norma general, la instalación deberá ejecutarse de acuerdo a la reglamentación vigente.
 - El aislamiento de los cables eléctricos debe estar en perfecto estado.
 - Utilizar sistemas de puesta a tierra en combinación con interruptores diferenciales y magneto térmicos.
 - Exámenes periódicos de la instalación eléctrica por personal autorizado, así como las reparaciones.
 - Colocar pararrayos en todos los palos y mástiles de madera.
 - Si el barco está construido con material no conductor, conectar el pararrayos a una chapa de cobre fijada en el casco, muy por debajo de la línea de flotación.
 - No reparar, más que por personal especializado, las averías eléctricas. • En espacios confinados y en ambientes con presencia de agua, usar equipos de bajo voltaje.
 - No utilizar aparatos eléctricos con manos húmedas y desconectar los equipos antes de limpiarlos.
- **Exposición al ruido**
 - Comprar máquinas y equipos de trabajo con marcado CE, teniendo en cuenta el nivel de ruido que producen.
 - Efectuar un mantenimiento adecuado de máquinas y herramientas.
 - Aislar las fuentes de ruido, instalándolas lo más lejos posible de las zonas de trabajo.
 - Reducir el tiempo de exposición mediante turnos de trabajo.
 - Delimitar y señalizar las zonas de exposición al ruido.
 - Utilizaremos los EPI (Elementos de Protección Individual) adecuados al nivel de ruido ambiental, que tengan marcado CE.
 - Informar a los trabajadores del riesgo que supone trabajar con ruido.
 - Diseñar programas de reducción de ruido, así como la realización de controles médicos.
- **Vibraciones**
 - Usar materiales que atenúen las vibraciones.
 - Delimitar y señalizar las zonas de exposición a vibraciones.
 - Reducir el tiempo de exposición.
 - Diseño ergonómico de herramientas y mantenimiento preventivo de la maquinaria.
 - Informar a los trabajadores del riesgo que supone trabajar con vibraciones.
 - Revisar y realizar un mantenimiento periódico de las instalaciones y equipos de trabajo (alineándolas, equilibrándolas...) para evitar las vibraciones.
- **Quemaduras por contacto**
 - Apantallar y/o separar las zonas de riesgo, señalizándolas adecuadamente.
 - Trabajar en espacios lo más amplios posible.
 - Aislar térmicamente las superficies calientes.
 - Utilizar equipos de protección individual con marcado CE en caso de manipular objetos o superficies calientes.

- **Contacto con sustancias químicas peligrosas**
 - Utilizar sustancias con las mismas propiedades pero que sean menos peligrosas.
 - Almacenar los productos químicos en lugares adecuados, bien ventilados, señalizando su ubicación y manteniéndolos en sus envases originales.
 - Exigir al fabricante las fichas de datos de seguridad de los productos.
 - Utilizar sólo productos etiquetados y conservar las etiquetas en buen estado.
 - Establecer un plan de acción para la utilización de los productos: métodos de trabajo, protecciones colectivas, individuales, almacenamiento, higiene y limpieza antes, durante y después de la utilización.
 - Evitar el contacto con la piel utilizando mezclas - dores, paletas, sistemas cerrados, homogeneizadores.
 - Disponer y utilizar los equipos de protección individual, con marcado CE, según las prescripciones de uso de estos y la ficha de datos de seguridad de los productos.
 - Disponer de métodos de neutralización, recogida de derrames, y de eliminación de residuos.
 - Mantener los recipientes cerrados.
 - Cubrir los cortes y heridas con vendajes impermeables.
- **Exposición a sustancias tóxicas o irritantes**
 - Ventilación adecuada del local, ya sea natural o forzada.
 - Utilizar sistemas cerrados para minimizar la liberación de contaminantes.
 - Instalar sistemas de extracción localizada en el origen del foco.
 - Realizar controles ambientales periódicos.
 - Limpiar y reemplazar los filtros de ventiladores y extractores según las instrucciones del fabricante.
 - Utilizar protección para manos, cuerpo, protectores ignífugos, bata de laboratorio, etc... por el posible contacto con ácidos y productos corrosivos.
 - Utilizar equipos respiratorios de protección individual, con marcado CE, si no fuese posible o fuese insuficiente la extracción localizada.
 - Elaborar y seguir las instrucciones de llenado de los contenedores.
- **Riesgo de incendio**
 - Disponer sólo de la cantidad necesaria de materiales inflamables y combustibles para el trabajo del día, el resto estará en almacén o locales independientes aislados y ventilados.
 - Prohibir fumar en todo el recinto.
 - Señalizar y dejar libres las salidas de emergencia.
 - instalación eléctrica antideflagrantes en zonas donde exista riesgo de atmósferas inflamables.
 - Revisar y mantener las instalaciones eléctricas, aisladas y protegidas.
 - Seguir las instrucciones del suministrador y del instalador de gases inflamables.
 - Tener instalaciones fijas de extinción, realizando su mantenimiento periódico.
 - Instalar sistemas de detección y alarma, de suficiente volumen para que toda la tripulación pueda oírla.
 - Colocar carteles con plano de localización.
 - Dotar al barco de extintores de CO2 de activación automática en la sala de máquinas.
- **Exposición agentes biológicos (seres vivos, desechos, hongos)**
 - Establecer y realizar un programa de limpieza y desinfección en el barco.
 - Desinfectar periódicamente la piel.

Equipos de protección individual

- Casco de seguridad.
- Botas de goma.
- Chaleco reflectante hinchable

Ropa de lluvia

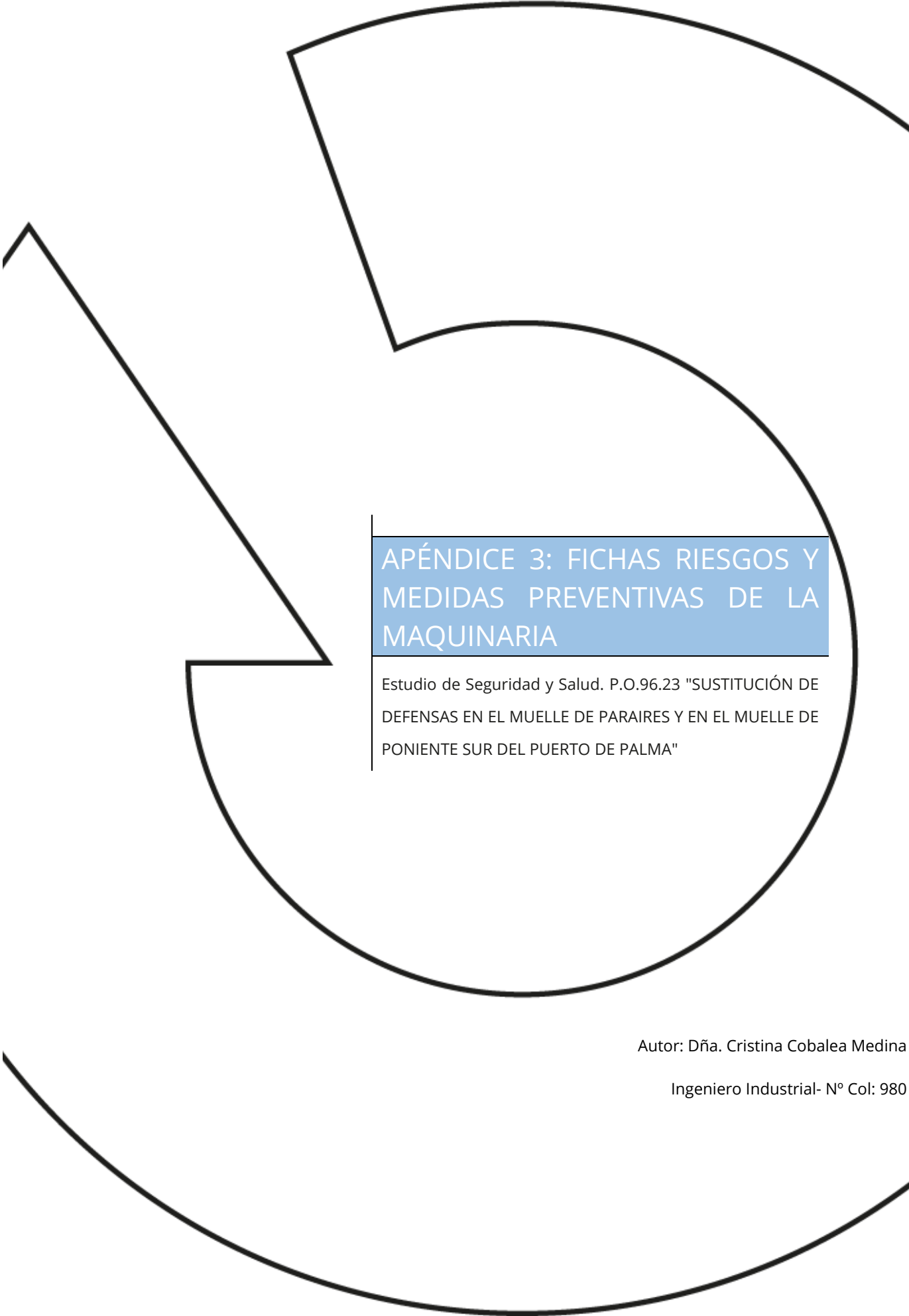

APÉNDICE 3: FICHAS RIESGOS Y MEDIDAS PREVENTIVAS DE LA MAQUINARIA

Estudio de Seguridad y Salud. P.O.96.23 "SUSTITUCIÓN DE
DEFENSAS EN EL MUELLE DE PARAÍRES Y EN EL MUELLE DE
PONIENTE SUR DEL PUERTO DE PALMA"

Autor: Dña. Cristina Cobalea Medina

Ingeniero Industrial- Nº Col: 980

1 Máquinas herramientas general

Relación de riesgos previsibles

- Cortes y/o erosiones en la piel.
- Exposiciones a contactos eléctricos.
- Exposición al ruido.
- Golpes por objetos o herramientas.
- Proyección de fragmentos o partículas.
- Pisadas sobre objetos.

Medidas preventivas

Normas generales

- Utilizar herramientas eléctricas con marcado CE prioritariamente o adaptadas al RD 1215/1997.
- Es necesaria formación específica para la utilización de cada uno de los equipos.
- Seguir en todo momento las recomendaciones e instrucciones del fabricante.
- Mantener las zonas de trabajo limpias y ordenadas.
- Deben evitarse o minimizarse las posturas forzadas y los sobreesfuerzos durante el trabajo.

Normas de uso y mantenimiento

- Antes de empezar a trabajar, limpiar los posibles derrames de aceite o combustible que puedan existir.
- Evitar la presencia de cables eléctricos en las zonas de paso.
- Evitar entrar en contacto con el accesorio de giro en rotación.
- Se tiene que disponer de empuñadura auxiliar para una mejor sujeción y de interruptor con freno de inercia, de forma que al dejar de apretar se pare la máquina de manera automática.
- Tienen que ser reparados por personal autorizado.
- La conexión o suministro eléctrico se tiene que realizar con manguera antihumedad.
- Las operaciones de limpieza y mantenimiento se han de efectuar previa desconexión de la red eléctrica o de la batería.
- Realizar estas operaciones con equilibrio estable, colocando de forma correcta los pies.
- Se ha de escoger el accesorio de corte o penetración adecuada para el material que se tenga que agujerear.
- Se tienen que sustituir inmediatamente las herramientas gastadas o agrietadas.
- Desconectar este equipo de la red eléctrica o extraer la batería, cuando no se utilice.

- Realizar mantenimientos periódicos de estos equipos.
- El cambio del accesorio tiene que realizarse con el equipo parado.
- Hay que verificar que los accesorios están en perfecto estado antes de su colocación.

Equipos de protección individual (EPIs)

- Botas de seguridad.
- Chaleco/ropa alta visibilidad.
- Casco de protección frente a riesgos mecánicos.
- Guantes de protección.
- Gafas de protección anti impacto.
- Protección auricular frente al ruido.

2 Herramientas manuales

Descripción

Equipos de trabajo utilizados generalmente de forma individual que únicamente requieren para su accionamiento la fuerza motriz humana: martillos, mazas, hachas, punzones, tenazas, alicates, palas, cepillos, palancas, gatos, rodillos, pies de cabra, destornilladores, etc.

Relación de riesgos previsibles

- Caída de objetos por manipulación.
- Caída de objetos desprendidos.
- Pisadas sobre objetos.
- Golpes por objetos o herramientas.
- Proyección de fragmentos o partículas.
- Sobreesfuerzos.
- Posturas forzadas

Medidas preventivas

Recomendaciones generales

- Se tiene que formar previamente al usuario acerca de cómo funciona la herramienta y la forma de utilizarla de la manera más segura, evitando que los dedos, manos o cualquier parte del cuerpo pueda verse afectada por la herramienta.
- Deben evitarse o minimizarse las posturas forzadas y los sobreesfuerzos durante el trabajo.

Recomendaciones particulares

- Utilizarlas adecuadamente y para su uso específico.
- Cuando sea necesario, los trabajadores tienen que disponer de instrucciones precisas sobre el uso de las herramientas y las medidas de seguridad asociadas.
- Al transportar herramientas (quedan excluidas las de volumen importante):
 - Los trabajadores no las tienen que transportar ni en las manos ni en los bolsillos.
 - Llevarlas en cajas o maletas portaherramientas, con las partes punzantes protegidas.
 - Para subir a una escalera, poste, andamio o similar, hay que utilizar una cartera o cartuchera fijada a la cintura, o un bolso bandolera, de forma que queden las manos libres.
- El mantenimiento de las herramientas es fundamental para conservarlas en buen estado para su utilización. Hay que realizar inspecciones periódicas para mantenerlas en buen estado, limpias y afiladas y con las articulaciones engrasadas.

Equipos de protección individual (EPIs)

- Botas de seguridad.
- Chaleco/ropa alta visibilidad.
- Casco de protección frente a riesgos mecánicos.
- Guantes de protección.
- Gafas de protección anti impacto.
- Protección auricular frente.

3 Herramientas manuales eléctricas

Descripción

Las herramientas eléctricas son aquellas que para su funcionamiento necesitan de electricidad. Realmente se les debería llamar máquinas-herramientas, ya que son herramientas a las que al aplicarles un motor se convierten en máquinas.

Entre las herramientas eléctricas más usadas están las sierras eléctricas, taladros y martillos eléctricos, destornilladores-atornilladores eléctricos, lijadoras, las decapadoras (para calentar y quitar la pintura), las fresadoras, las grapadoras

Relación de riesgos previsibles

- Exposiciones a contactos eléctricos.
- Golpes, cortes por objetos o herramientas
- Proyección de fragmentos o partículas.
- Quemaduras
- Incendios

- Ruidos

Medidas preventivas

- La primera norma es no usar ninguna herramienta que no conozcamos como se maneja.
- Al ser la mayoría máquinas giratorias cuidado con la ropa y el pelo suelto, peligro de enganche.
- Conectar las herramientas siempre a la tensión de uso.
- Inspeccionar el cable antes de cada uso por si estuviera desgastado o con daños en alguna parte. En tal caso no usar la herramienta hasta que no se repare.
Mantenga los cables de alimentación alejado del calor, agua, aceite, bordes afilados y piezas móviles.
- Usar gafas de protección cuando hay riesgo de saltar virutas de madera, metal o cualquier otro material.
- Usar cada herramienta solo para el uso que está diseñada.
- En los trabajos de mantenimiento, cambio de accesorios y limpieza tener la herramienta siempre desconectada de la red eléctrica.
- No quitar nunca las protecciones que traen las herramientas.
- Si la herramienta se calienta desconectarla para dejarla enfriar.
- Si una herramienta está defectuosa, quitarla de servicio y etiquetarlo claramente "fuera de servicio para su reparación".
- Asegúrese de que las herramientas estén conectadas a tierra utilizando un enchufe de tres clavijas de conexión.
- Si es una herramienta inalámbrica, recargar su batería solamente con un cargador que está pensado específicamente para la batería de la herramienta.
- Retirar cualquier llave de ajuste antes de encender la herramienta, por ejemplo la llave de buzas en el taladro.
- Utilice abrazaderas, un tornillo de banco u otros dispositivos para sujetar y apoyar la pieza que se está trabajando, cuando sea práctico hacerlo. Esto le permitirá utilizar las dos manos para un mejor control de la herramienta y ayudará a prevenir lesiones por malas posturas.
- Tirar del enchufe, no del cable al desconectar la herramienta.
- Asegúrese de que los accesorios como las brocas, cuchillas, etc., se mantiene afilados y limpios.
- No deje una herramienta en funcionamiento sin vigilancia. No la deje hasta que haya sido desactivado, ha dejado de funcionar por completo, y se ha desenchufado.
- No utilice la herramienta en un área que contiene vapores o gases explosivos.
- No limpie las herramientas con disolventes inflamables o tóxicos.
- No sorprenda, moleste o toque cualquier persona que esté trabajando con una herramienta eléctrica, podría llegar a causar un accidente o una lesión.
- Hacer caso siempre de las Señales de Seguridad

Equipos de protección individual (EPI)

- Casco de seguridad
- Gafas de protección
- Guantes de protección
- Ropa de trabajo

4 Martillo rompedor

Definición

Herramienta de percusión, mecánica, accionado por aire a presión, empleado en la demolición manual de estructuras.

Riesgos

- Caída de personas al mismo nivel.
- Caída de objetos por manipulación.
- Golpes por objetos o herramientas.
- Proyección de fragmentos o partículas.
- Sobreesfuerzos.
- Riesgo de daños a la salud derivados de la exposición a agentes químicos: polvo.
- Riesgo de daños a la salud derivados de la exposición a agentes físicos: ruidos y vibraciones.

Medidas Preventivas

Normas generales

- Utilizar martillos electroneumáticos con el marcado CE prioritariamente o adaptados al Real Decreto 1215/1997.
- Es necesaria formación específica para la utilización de este equipo.
- Seguir las instrucciones del fabricante.
- Mantener las zonas de trabajo limpias y ordenadas.
- Deben evitarse o minimizarse las posturas forzadas y los sobreesfuerzos durante el trabajo.

Normas de uso y mantenimiento

- Antes de empezar a trabajar, limpiar los posibles derrames de aceite o combustible que puedan existir.
- Antes del inicio del trabajo se ha de inspeccionar el terreno (o elementos estructurales) para detectar la posibilidad de desprendimientos por la vibración transmitida.
- Colocar el martillo a una distancia considerable de la zona de trabajo para evitar que se unan los dos tipos de ruido.
- Evitar la presencia de cables eléctricos en las zonas de paso.
- Tienen que ser reparados por personal autorizado.
- Se debe designar a un jefe de maniobras.
- La conexión o suministro eléctrico se tiene que realizar con manguera antihumedad.
- No abandonar el equipo mientras esté en funcionamiento.

- No dejar los martillos clavados en los materiales que se han de romper.
- No se pueden hacer esfuerzos de palanca con el martillo en funcionamiento.
- No se puede apoyar todo el peso del cuerpo sobre el martillo, ya que éste puede deslizarse y caerse.
- Se tienen que sustituir inmediatamente las herramientas gastadas o agrietadas.
- Siempre que sea posible, realizar estas actividades en horario que provoque las menores molestias a los vecinos.
- Desconectar este equipo de la red eléctrica o extraer la batería, cuando no se utilice.
- Utilizar el martillo con las dos manos de forma segura.

Protecciones colectivas

- En la vía pública, esta actividad se aislará debidamente de las personas o vehículos.
- Hay que mantener un radio de seguridad en torno a esta actividad.
- Hay que almacenar estos equipos en lugares cubiertos y fuera de las zonas de paso, y preferiblemente en su embalaje original.
- Vallas de limitación de zonas de trabajo
- Dispositivos de retención emplazados en el extremo del cilindro del martillo
- Pantallas que protejan a las personas y puestos de trabajo del entorno.

Señalización y balizamiento

- Señalización de seguridad y vial

Equipos de protección individual

- Casco.
- Chaleco reflectante.
- Protectores auditivos: tapones o auriculares.
- Gafas.
- Guantes contra agresiones mecánicas y vibraciones.
- Calzado de seguridad.
- Faja antivibraciones.

5 Taladradora

Descripción

Se denomina taladradora o taladro a la máquina o herramienta con la que se mecanizan la mayoría de los agujeros que se hacen a las piezas en los talleres mecánicos. Destacan estas máquinas por la sencillez de su

manejo. Tienen dos movimientos: El de rotación de la broca que le imprime el motor eléctrico de la máquina a través de una transmisión por poleas y engranajes, y el de avance de penetración de la broca, que puede realizarse de forma manual sensitiva o de forma automática, si incorpora transmisión para hacerlo.

Tipos de taladros

1. **BARRENA.** Es la herramienta más sencilla para hacer un taladro. Básicamente es una broca con mango. Aunque es muy antigua se sigue utilizando hoy en día. Solo sirve para taladrar materiales muy blandos, principalmente maderas.
2. **BERBIQUÍ.** El berbiquí es la herramienta manual antecesora del taladro y prácticamente está hoy día en desuso salvo en algunas carpinterías antiguas. Solamente se utiliza para materiales blandos.
3. **TALADRO MANUAL.** Es una evolución del berbiquí y cuenta con un engranaje que multiplica la velocidad de giro de la broca al dar vueltas a la manivela.
4. **TALADRO MANUAL DE PECHO.** Es como el anterior, pero permite ejercer mucha mayor presión sobre la broca, ya que se puede aprovechar el propio peso apoyando el pecho sobre él.
5. **TALADRO ELÉCTRICO.** Es la evolución de los anteriores que surgió al acoplarle un motor eléctrico para facilitar el taladrado. Es una herramienta imprescindible para cualquier bricolador. Su versatilidad le permite no solo taladrar, sino otras muchas funciones (atornillar, lijar, pulir, desoxidar, limpiar, etc) acoplándole los accesorios necesarios.

Para un aficionado al bricolaje, lo aconsejable en principio es disponer un taladro eléctrico con las siguientes características:

- Electrónico. La velocidad de giro se regula con el gatillo, siendo muy útil poder ajustarla al material que estemos taladrando y al diámetro de la broca para un rendimiento óptimo.
 - Reversible. Puede girar a derecha e izquierda. De este modo podemos usarlo como destornillador para apretar y aflojar.
 - Percusión. Además del giro, la broca tiene un movimiento de vaivén. Es imprescindible para taladrar con comodidad material de obra (ladrillos, baldosas, etc)
 - Potencia media y de calidad general media-alta. A partir de 500 W la potencia del taladro es suficiente para cualquier uso. Sin llegar a la gama profesional, es aconsejable comprar el taladro de buena calidad y sobre todo de marca conocida.
 - Invertir en el taladro es totalmente recomendable, sobre todo si hacemos bastante bricolaje. Después, y si hacemos determinados trabajos, podemos empezar a pensar en comprar algún taladro más específico.
6. **TALADRO SIN CABLE.** Es una evolución del anterior en el que se prescindir de la toma de corriente, sustituyéndose por una batería. La principal ventaja es su autonomía, al poder usarlo donde queramos sin necesidad de que exista un enchufe. Como inconveniente, la menor potencia que ofrecen respecto a los taladros convencionales.

Existen taladros sin cable con percusión y sin ella, siendo estos últimos usados principalmente como atornilladores. En esta función si que son insustituibles y recomendables, y la mayoría incorpora regulación del par de apriete para hacer todavía más cómodo su uso.

7. MARTILLO PERCUTOR. El martillo percutor es un taladro con una percusión (eléctrica, neumática o combinada) mucho más potente (utiliza más masa) y es imprescindible para perforar determinados materiales muy duros, como el hormigón, la piedra, etc., o espesores muy gruesos de material de obra.
8. TALADRO DE COLUMNA. Es un taladro estacionario con movimiento vertical y mesa para sujetar el objeto a taladrar. La principal ventaja de este taladro es la absoluta precisión del orificio y el ajuste de la profundidad. Permiten taladrar fácilmente algunos materiales frágiles (vidrio, porcelana, etc) que necesitan una firme sujeción para que no rompan.

El sustituto de estos taladros (muy profesionales) para un aficionado es el uso del taladro convencional fijado en un soporte vertical, aunque últimamente se ven algunos taladros de columna muy accesibles por su bajo precio.

9. MINITALADRO. Es como un taladro en miniatura. La posibilidad de utilizarlo con una sola mano y las altas revoluciones que coge, permiten una gran variedad de trabajos aparte del taladrado. Está indicado para aplicaciones minuciosas que requieren control, precisión y ligereza.
10. MINITALADRO SIN CABLE. Es igual que el anterior, pero accionado a batería, con la autonomía que ello supone. Como en el caso de los taladros, su principal inconveniente es la menor potencia.

Relación de riesgos previsibles

- Cortes y/o erosiones en la piel.
- Exposiciones a contactos eléctricos.
- Exposición al ruido.
- Golpes por objetos o herramientas.
- Proyección de fragmentos o partículas.
- Pisadas sobre objetos.

Medidas preventivas

Normas generales

- Protegerse la vista con gafas adecuadas.
- Utilizar la broca adecuada al material a trabajar, pues de lo contrario, aparte de que no se realizará bien el trabajo, podemos tener un accidente.
- Nunca forzar en exceso la máquina y mantenerla siempre perfectamente sujeta durante el taladrado, si es posible mediante un soporte vertical.
- Sujetar firmemente la pieza a trabajar. Sobre todo las piezas pequeñas, láminas o chapas delgadas conviene que estén perfectamente sujetas, ya que al ser ligeras, se puede producir un efecto de tornillo por el cual en el momento que atravesamos la pieza, ésta sube por la broca pudiendo dañar las manos u otra parte del cuerpo.
- Apagar la máquina para un cambio de broca o limpieza de la misma.
- Utilizar taladros con marcado CE prioritariamente o adaptadas al RD 1215/1997.
- Es necesaria formación específica para la utilización de cada uno de los equipos.
- Seguir en todo momento las recomendaciones e instrucciones del fabricante.
- Mantener las zonas de trabajo limpias y ordenadas.
- Deben evitarse o minimizarse las posturas forzadas y los sobreesfuerzos durante el trabajo.

Normas de uso y mantenimiento

- Antes de empezar a trabajar, limpiar los posibles derrames de aceite o combustible que puedan existir.
- Evitar la presencia de cables eléctricos en las zonas de paso.
- Evitar entrar en contacto con el accesorio de giro en rotación.
- Se tiene que disponer de empuñadura auxiliar para una mejor sujeción y de interruptor con freno de inercia, de forma que al dejar de apretar se pare la máquina de manera automática.
- Tienen que ser reparados por personal autorizado.
- La conexión o suministro eléctrico se tiene que realizar con manguera antihumedad.
- Las operaciones de limpieza y mantenimiento se han de efectuar previa desconexión de la red eléctrica o de la batería.
- Realizar estas operaciones con equilibrio estable, colocando de forma correcta los pies.
- Se ha de escoger el accesorio de corte o penetración adecuada para el material que se tenga que agujerear.
- Se tienen que sustituir inmediatamente las herramientas gastadas o agrietadas.
- Desconectar este equipo de la red eléctrica o extraer la batería, cuando no se utilice.
- Realizar mantenimientos periódicos de estos equipos.
- El cambio del accesorio tiene que realizarse con el equipo parado.
- Hay que verificar que los accesorios están en perfecto estado antes de su colocación.

Equipos de protección individual

- Botas de seguridad.
- Chaleco/ropa alta visibilidad.
- Casco de protección frente a riesgos mecánicos.
- Guantes de protección.
- Gafas de protección anti impacto.
- Protección auricular frente al ruido.

6 Compresor

Descripción

Máquina que toma el aire de la atmósfera para comprimirlo a la presión necesaria de trabajo, almacenándolo en un depósito desde donde es conducido por medio de una canalización hasta otra máquina o herramienta, que utilizará el aire comprimido como energía para su funcionamiento. El compresor funciona por un motor de combustión y es conducido a la obra remolcado o montado sobre camión.

Relación de riesgos previsibles

- Vuelco.
- Atrapamiento de personas.
- Desprendimiento durante el transporte en suspensión
- En servicio:
- Exposición a sustancias tóxicas
- Explosiones y/o incendios.
- Exposición al ruido.

Medidas preventivas

- El compresor se ubicará en los lugares señalados para ello en los planos, en prevención de los riesgos por imprevisión o por creación de atmósferas ruidosas.
- El arrastre directo para la ubicación del compresor por los operarios se realizará a una distancia nunca inferior a los 2 metros (como norma general), del borde de coronación de cortes y taludes, en prevención del riesgo de desprendimiento de la cabeza del talud por sobrecarga.
- El transporte en suspensión se efectuará mediante un eslingado a cuatro puntos del compresor, de tal forma que quede garantizada la seguridad de la carga.
- Las carcasas protectoras de los compresores a utilizar estarán instaladas en posición de cerradas, en prevención de posibles atrapamientos y ruido.
- Hay que prestar atención a que los datos (placa de características) que aparecen en la máquina de accionamiento, en el compresor y en el depósito almacenador. Las instrucciones deberán encontrarse situadas siempre en el mismo lugar donde funciona el compresor.
- Hay que prestar atención a que los compresores destinados a producir aire a presión que aspiren solamente aire puro, es decir, libre de impurezas de todo tipo. El aire mezclado con gases y vapores combustibles (explosivos) o también con polvo puede conducir a la explosión del compresor recalentado por su funcionamiento. Esta podría conducir a la destrucción de la máquina y a otros daños colaterales. Los manómetros de los propios compresores deberán ser fácilmente visibles para que el operario pueda supervisar el grado de presión. Además, deberán ser controlados a intervalos regulares por los especialistas del caso, que comprobarán su buen funcionamiento.
- Todos los compresores y depósitos almacenadores de aire a presión deberán poseer válvulas de seguridad que reaccionan automáticamente al sobrepasar el límite de presión admitida. También se deberá controlar con frecuencia el funcionamiento de tales válvulas, sobre todo bajo condiciones atmosféricas desfavorables.
- Se deberán controlar las temperaturas que se alcanzan, tanto en el compresor como en los depósitos almacenadores. Para ello, se deberán emplear termómetros con dispositivos indicadores lo más visibles posible.
- El chorro de aire comprimido no deberá estar dirigido en ningún caso hacia partes del cuerpo de algún operario. Las presiones elevadas pueden provocar graves lesiones.
- El compresor debe estar parado cuando se quieran realizar trabajos de limpieza y mantenimiento en el mismo. También será necesario llevar a cabo un control a intervalos regulares de los depósitos que almacenan el aire a presión por especialistas apropiados, a efectos de poder diagnosticar la posibilidad de seguirlos empleando. Esta comprobación se realizará mediante tu control interior y una prueba hidráulica con una presión de 1,5 veces mayor que la presión máxima de servicio normal.

- El servicio y mantenimiento de compresores no será realizado por personal competente en la materia que haya recibido las instrucciones pertinentes acerca del funcionamiento y características de la máquina.
- Jamás se realizará la búsqueda de escapes en las tuberías y depósitos en donde se almacena el aire comprimido, sometidos a una presión elevada con una mano, pues un chorro finísimo de aire comprimido actúa como un cuchillo afilado.
- Un exceso de presión puede causar el estallido de los compresores depósitos y tuberías, por ello, para paliar tal condición insegura, será obligatorio disponer de una válvula de seguridad calibrada por la presión máxima de trabajo y un dispositivo que para automáticamente la compresión precisamente al llegar a la presión máxima indicada (a veces se prevé otra válvula que impide la entrada del aire a las cámaras de compresión a partir de un determinado valor de la presión predeterminada en el depósito y admitiéndola posteriormente de nuevo en el depósito. Consecuencia del consumo alcanzado por haber descendido otro determinado valor). En los indicados depósitos será preceptivo disponer también de un manómetro y de un purgador de fondo.
- El aire que sale del compresor puede contener agua y aceite, que son nocivos al buen funcionamiento del aparato (el aceite puede también dar lugar a explosiones) y como consecuencia de ello se debe instalar un depósito separador o filtro de retención. Ahora bien, como el aire puede contener fácilmente óxido de carbono (procedente del motor de combustión interna o de la destilación de lubricantes o de depósitos carbonosos) que es tóxico también en pequeñas cantidades, por lo cual al difundirse el aire comprimido en ambientes cerrados y poco ventilados, será necesario aplicar otro filtro que retenga el mentado óxido de carbono; este filtro no tiene una duración ilimitada, sino que requiere un cambio después de un determinado período de tiempo.
- Como norma general, previo a la puesta en marcha del compresor, se deberán verificar todos los órganos, los dispositivos de lubricación, los filtros y, antes de poner en funcionamiento el motor, será necesario abrir la descarga en la atmósfera y poner en marcha el sistema de enfriamiento. Sólo después de haber alcanzado el estado de régimen se podrá abrir lentamente la comunicación con el depósito, cerrando la descarga en la atmósfera.
- Durante el funcionamiento será conveniente: observar frecuentemente los manómetros, las válvulas, los purgadores de la condensación; controlar la temperatura del aire que sale del depósito del agua de enfriamiento de los soportes y buscar y eliminar las eventuales pérdidas.
- El mantenimiento y limpieza de las distintas partes del compresor (filtros, válvulas, tuberías, depósitos, etc.) se debe realizar con muchísimo esmero y cuidado, según el plan general preconcebido y los plazos semanales, mensuales o semestrales, fijados por el constructor.
- La presión del aire a la salida depende de la presión y temperatura del aire que entra, y por eso varía según que el lugar en donde queda situado el compresor (nivel del mar o a cotas más altas) y según que

aspire aire caliente o frío. Cuando se pueda, conviene aspirar de subterráneos y otros lugares fríos, pero no húmedos, a menos que no tengan un óptimo sistema de eliminación de la humedad del aire.

- Es una equivocación y hasta peligroso querer forzar el rendimiento elevando la presión del compresor y actuando sobre su velocidad más allá de los límites dados por el regulador del que está provisto o, de todas formas, de su construcción. En cambio, es necesario saber elegir el tipo justo en el momento de su adquisición, teniendo presentes las previsible y distintas posibilidades de empleo.
- Para el trabajo de los compresores, será necesario seguir las instrucciones de los fabricantes, que hay que exponer e ilustrar al personal que trabaja con ellos.
- El compresor siempre se situará de forma nivelada, procediéndose al calzado del mismo antes de su puesta en funcionamiento.

Equipos de protección individual (EPI)

- Calzado de seguridad
- chaleco/ropa alta visibilidad.
- Casco de seguridad homologado
- Protección auricular frente al ruido.

7 Grupo electrógeno

Descripción

Elemento que produce electricidad a partir de un motor de combustión interna.

Relación de riesgos previsible

- Caída de objetos por manipulación
- Atrapamientos por o entre objetos.
- Exposición a contactos eléctricos.
- Explosiones y/o incendios.

Medidas preventivas

- Para evitar riesgos se recomienda la ubicación del generador alejado de zona de paso de personas o vehículos.
- El transporte del generador, si es de carro, se realizará empleando un remolcador, un dámper o camión.
- Si el generador es del tipo de carro, se mantendrá en todo momento la carcasa cerrada para evitar contactos accidentales.

- Se prohíbe terminantemente las revisiones o reparaciones de los equipos bajo corriente y siempre será llevado a cabo por personal cualificado (electricistas), así como cualquier modificación o ampliación de la instalación.
- Si el generador lleva pica se conectará a tierra antes de la puesta en funcionamiento.
- Cualquier parte de la instalación se considerará bajo tensión, mientras no se compruebe con aparatos destinados al efecto, la no existencia de la misma.
- Los aparatos portátiles que sean necesarios emplear, serán estancos y estarán convenientemente aislados.
- Todo el material eléctrico que se emplee en la obra debe cumplir con la normativa técnica aplicable (R.E.B.T.).
- Los hilos tendrán la funda protectora aislante sin defectos apreciables.
- El grupo electrógeno utilizado estará dotado de interruptor diferencial de seguridad para la protección de las personas, y de interruptor magnenotérmico para la protección de los equipos.
- El generador debe estar en condiciones de buen funcionamiento. Ante la duda sobre el mismo se enviará para su revisión.
- Se prohíbe el conexionado de cables a los equipos generadores, sin la utilización de las clavijas macho-hembra.
- Se cuidará el mantenimiento periódico del estado de las mangueras, enchufes, etc. Se sustituirán los elementos defectuosos en cuanto lo detecten.
- Se procurará no colocar los conductores por el suelo en zonas de paso de vehículos y acopios de cargas; en caso de no poder evitar que discurran por esas zonas, se debe intentar que vayan elevados y fuera del alcance de los vehículos que por allí deban circular o enterrados y protegidos por una canalización resistente. Asimismo, deberán colocarse elevados si hay zonas encharcadas.
- El trazado de las mangueras de suministro eléctrico no coincidirá con el de suministro provisional de agua.

Equipos de protección individual (EPIs)

- Guantes de protección.
- Gafas de protección anti impacto.
- Protección auricular frente al ruido.

8 Pala cargadora

Descripción

Una pala cargadora o pala mecánica es una máquina de uso frecuente en obras y otras actividades que implican el movimiento de tierra o roca en grandes volúmenes y superficies.

Riesgos

- Caída de personas a diferente nivel.
- Golpes y contactos con elementos móviles de la máquina.
- Atrapamientos por o entre objetos.
- Atrapamientos por vuelco de máquinas.
- Contactos térmicos.
- Contactos eléctricos.
- Explosiones.
- Incendios.
- Atropellos, golpes y choques con o contra vehículos.
- Riesgo de daños a la salud derivados de la exposición a agentes químicos: polvo.
- Riesgo de daños a la salud derivados de la exposición a agentes físicos: ruidos y vibraciones.

Medidas Preventivas

Normas generales

- Deben utilizarse palas cargadoras de ruedas que prioritariamente dispongan de marcado CE, declaración de conformidad y manual de instrucciones o que se hayan sometido a puesta en conformidad de acuerdo con lo que especifica el RD 1215/97.
- Se recomienda que la pala cargadora esté dotada de avisador luminoso de tipo rotatorio o flash.
- Ha de estar dotada de señal acústica de marcha atrás.
- Cuando esta máquina circule únicamente por la obra, es necesario comprobar que la persona que la conduce tiene la autorización, dispone de la formación y de la información específicas de PRL que fija el RD 1215/97, de 18 de julio, artículo 5 o el Convenio Colectivo General del sector de la Construcción, artículo 156, y ha leído el manual de instrucciones correspondiente. Si la máquina circula por una vía pública, el conductor tiene que tener, además, el carné de conducir B.
- Verificar que se mantiene al día la ITV (Inspección Técnica de Vehículos).
- Antes de iniciar los trabajos, comprobar que todos los dispositivos de la pala responden correctamente y están en perfecto estado: frenos, neumáticos, etc.
- Para utilizar el teléfono móvil durante la conducción hay que disponer de un sistema de manos libres.
- Ajustar el asiento y los mandos a la posición adecuada.
- Asegurar la máxima visibilidad de la pala limpiando los retrovisores, parabrisas y espejos.
- Verificar que la cabina esté limpia, sin restos de aceite, grasa o barro y sin objetos descontrolados en la zona de los mandos.
- El conductor tiene que limpiarse el calzado antes de utilizar la escalera de acceso a la cabina.
- Subir y bajar de la pala únicamente por la escalera prevista por el fabricante.

- Para subir y bajar por la escalera, hay que utilizar las dos manos y hacerlo siempre de cara a la pala.
- Comprobar que todos los rótulos de información de los riesgos estén en buen estado y situados en lugares visibles.
- Verificar la existencia de un extintor en la pala.
- Mantener limpios los accesos, asideros y escaleras.
- Normas de uso y mantenimiento
- Antes de empezar los trabajos hay que localizar y reducir al mínimo los riesgos derivados de cables subterráneos, aéreos u otros sistemas de distribución.
- Controlar la máquina únicamente desde el asiento del conductor.
- Prohibir la presencia de trabajadores o terceros en el radio de acción de la máquina.
- La pala cargadora de ruedas no se utilizará como medio para transportar personas, excepto que la máquina disponga de asientos previstos por el fabricante con este fin.
- Prohibir el transporte de personas en la cuchara.
- No subir ni bajar con la cuchara en movimiento.
- Durante la conducción, utilizar siempre un sistema de retención (cabina, Arnés de seguridad o similar). Fuera de la obra, hay que utilizar el Arnés de seguridad obligatoriamente.
- En trabajos en zonas de servicios afectados, cuando no se disponga de una buena visibilidad de la ubicación del conducto o cable, será necesaria la colaboración de un señalista.
- Al reiniciar una actividad tras producirse lluvias importantes, hay que tener presente que las condiciones del terreno pueden haber cambiado. Asimismo, hay que comprobar el funcionamiento de los frenos.
- En operaciones en zonas próximas a cables eléctricos, es necesario comprobar la tensión de estos cables para poder identificar la distancia mínima de seguridad. Estas distancias de seguridad dependen de la tensión nominal de la instalación y serán de 3, 5 o 7 m dependiendo de ésta.
- Si la visibilidad en el trabajo disminuye por circunstancias meteorológicas o similares por debajo de los límites de seguridad, hay que aparcar la máquina en un lugar seguro y esperar.
- No está permitido bajar pendientes con el motor parado o en punto muerto.
- Realizar las entradas o salidas del solar con precaución y, si fuese necesario, con el apoyo de un señalista.
- Cuando las operaciones comporten maniobras complejas o peligrosas, el maquinista tiene que disponer de un señalista experto que lo guíe.
- Mantener el contacto visual permanente con los equipos de obra que estén en movimiento y los trabajadores del puesto de trabajo.
- Con el fin de evitar choques (colisiones), deben definirse y señalizarse los recorridos de la obra.
- Evitar desplazamientos de la pala en zonas a menos de 2 m del borde de coronación de taludes.
- Si se tiene que trabajar en lugares cerrados, comprobar que la ventilación es suficiente o que los gases se han extraído.
- Si la máquina empieza a inclinarse hacia adelante, bajar la cuchara rápidamente para volverla a equilibrar.
- En operaciones de carga de camiones, verificar que el conductor se encuentra fuera de la zona de trabajo de la máquina. Durante esta operación, hay que asegurarse de que el material queda uniformemente distribuido en el camión, que la carga no es excesiva y que se deja sobre el camión con precaución.
- No utilizar cucharas y accesorios más grandes de lo que permite el fabricante.
- Extraer siempre el material de cara a la pendiente.
- Mover la máquina siempre con la cuchara recogida.
- No derribar elementos que estén situados por encima de la altura de la pala.
- Circular con la cuchara a unos 40 cm del suelo.

- La tierra extraída de las excavaciones se ha de acopiar como mínimo a 2 m del borde de coronación del talud y siempre en función de las características del terreno.
- No utilizar la cuchara como andamio o plataforma de trabajo.
- Trabajar, siempre que sea posible, con viento posterior para que el polvo no impida la visibilidad del operario.
- Para desplazarse sobre terrenos en pendiente, orientar el brazo hacia abajo, casi tocando el suelo.
- Trabajar a una velocidad adecuada y sin realizar giros pronunciados cuando se trabaje en pendientes.
- Hay que evitar que la cuchara de la pala se sitúe por encima de las personas.
- Dejar la cuchara en el suelo una vez hayan finalizado los trabajos, aplicando una ligera presión hacia abajo.
- No superar las pendientes fijadas por el manual de instrucciones.
- Efectuar las tareas de reparación de la pala con el motor parado y la máquina estacionada.
- En operaciones de cambio de cuchara o brazo, no controlar la alineación de los cojinetes y juntas con la mano, sino que aseguraremos su posición con cinta adhesiva.
- Los residuos generados como consecuencia de una avería o de su resolución hay que segregarlos en contenedores.
- En operaciones de transporte, comprobar si la longitud, la tara y el sistema de bloqueo y sujeción son los adecuados. Asimismo, hay que asegurarse de que las rampas de acceso pueden soportar el peso de la pala y, una vez situada, hay que retirar la llave del contacto.
- Estacionar la pala en zonas adecuadas, de terreno llano y firme, sin riesgos de desplomes, desprendimientos o inundaciones (como mínimo a 2 m de los bordes de coronación). Hay que poner los frenos, sacar las llaves del contacto, cerrar el interruptor de la batería, cerrar la cabina y el compartimento del motor y apoyar la pala en el suelo.
- Deben adoptarse las medidas preventivas adecuadas para evitar que la pala cargadora de ruedas caiga en las excavaciones o en el agua.
- Regar para evitar la emisión de polvo.
- Está prohibido abandonar la pala cargadora de ruedas con el motor en marcha.
- Protecciones colectivas
- Cabina o escudo de seguridad en puesto de maquinista
- Vallas de limitación de zonas de trabajo
- Extintor de incendios

Señalización y balizamiento

- Señalización de seguridad y vial

Equipos de protección individual

- Casco (sólo fuera de la máquina).
- Protectores auditivos: tapones o auriculares (cuando sea necesario).
- Mascarilla (cuando sea necesaria).
- Calzado de seguridad.
- Fajas y cinturones antivibraciones.
- Ropa y accesorios de señalización (sólo fuera de la máquina).

9 Camión de transporte

Descripción del equipo:

Se incluyen en este apartado todo tipo de camiones que intervienen en la obra: camiones de transporte de materiales, camión caja contenedor, camión de escombros, góndola, camión cisterna, etc.

Riesgos

- Golpes y cortes por objetos/herramientas
- Atrapamiento por o entre objetos
- Accidentes con máquinas o vehículos
- Accidente por sustancias nocivas/tóxicas
- Incendios

Procedimientos preventivos

Medidas preventivas de circulación:

- Se establecerá una disposición interna de seguridad para la regulación del tráfico y la señalización en la obra, con velocidades máximas permitidas, condiciones de estacionamiento y aparcamiento, normas de prioridad de los vehículos, sistemas de aviso y la señalización vial.
- Se establecerán zonas de paso independiente para vehículos y peatones. Se establecerán zonas de trabajo delimitadas y controladas. Se respetarán los caminos de circulación habilitados en el interior de la obra, y la señalización vial de obra. Mantener una distancia máxima en el interior de la obra de 20 km/h. Auxiliarse de una persona que le indique durante las maniobras complicadas.
- Se utilizarán todos los equipos de protección individual indicados cuando el conductor baje de la cabina del camión (chaleco reflectante, casco de seguridad, calzado de seguridad).
- Antes de la circulación, inspeccionar el terreno y asegurarse de que exista espacio suficiente para el paso, tanto en altura como en anchura. Asegurarse de que no existan obstáculos en la zona de maniobra, especialmente si ha de ser marcha atrás.
- Se comprobará la resistencia y solidez del suelo o terreno por donde circula. Se realizará un acondicionamiento periódico de pistas, accesos y zonas de trabajo. Extender una capa de material repartido de forma uniforme, que evite que se formen barro y encharcamientos (grava, restos de material cerámico, hormigón pobre). Humedecer la zona de trabajo y caminos de circulación, sobre todo en épocas estivales.
- El camión se mantendrá alejado de los bordes de excavaciones y taludes a una distancia aproximada de 2 metros.

- Evite circular por rodadas que puedan poner en peligro la inestabilidad del vehículo. No realizar maniobras bruscas en las inmediaciones de vaciados, cunetas, terraplenes, etc., sobre todo en época de lluvias con el firme irregular,
- Conducir con velocidad lenta en lugares embarrados, deslizantes o inclinados. Las operaciones de giro, carga y descarga se hará sobre terreno nivelado.
- Mantener las distancias de seguridad tanto de otras máquinas en movimiento como de obstáculos que puedan causar daños y situaciones de peligro.
- El conductor del vehículo avisará con señales a las personas que trabajan en su proximidad antes de cualquier maniobra según un sistema establecido de avisos o señales.
- Vigilar que no hay personal trabajando en el radio de acción de la máquina. Tenga especial precaución cuando circule cerca de maquinaria o vehículos que estén o se vayan a poner en marcha. Cuando tenga que pasar próximo a ellos hágalo de forma que sea visible en todo momento para el conductor del vehículo o la máquina
- Se prohibirá el transporte de personas encaramadas en cualquier parte del camión.
- Medidas preventivas del camión:
- Se le realizarán al camión las revisiones periódicas, en particular a los frenos, luces, parabrisas, espejos retrovisores, dejando constancia del mantenimiento. El mantenimiento lo realizará personal cualificado. Realización del mantenimiento con el motor apagado. Se mantendrá la presión de los neumáticos en la tara que marque el fabricante.
- Los peldaños de acceso y la zona de apoyo de los pies en el puesto de la caja deben ser antideslizantes y estar limpios. Así mismo dispondrá de asideros suficientes. Se limpiarán periódicamente.
- Evitar el contacto con el electrolito de la batería y líquidos anticongelantes. Se utilizarán guantes y gafas protectoras durante las labores de mantenimiento. Mantenga la zona del motor limpia de trapos impregnados de aceites o grasas.
- El repostado de los vehículos se deberá efectuar con el motor parado y los circuitos eléctricos desconectados, lejos de elementos que puedan producir chispas o llamas. Se prohíbe fumar o utilizar dispositivos de llama abierta, en un área comprendida dentro de 15 m de la zona de repostado o de almacenamiento de combustible. Se colocarán carteles visibles que indiquen esta prohibición.
- El camión deberá estar dotados de medios de extinción en función de su P.M.A.: hasta 7.000 kg, 1 extintor de eficacia 21A113B, hasta 20.000 kg, 1 extintor de eficacia 34A144B, más de 20.000 kg, 2 extintores de eficacia 34A144B. Compruebe la accesibilidad, la carga y la presión del extintor.
- Durante las operaciones de carga:
- Cuando se están realizando operaciones de carga y descarga no debe situarse ninguna persona en el radio de acción.
- El conductor debe tener a la vista la carga, si es necesario le deberá ayudar un señalista.

- Antes de iniciar las maniobras de carga y descarga, además de haber sido accionado el freno de mano, se extenderán totalmente los gatos estabilizadores de los camiones contenedor. No permita que nadie se acerque a ellos durante su extendido.
- Las cargas se instalarán sobre la caja de forma uniforme compensando los pesos, de la manera más uniformemente repartida posible.
- Asegúrese de que los gatos estabilizadores se asientan sobre un terreno firme, en caso contrario, ponga debajo de ellas tabloncillos gruesos o chapas metálicas para asegurar la estabilidad.
- Revisiones periódicas de acuerdo con las instrucciones del fabricante del sistema hidráulico y de los mecanismos.
- Asegurarse de la inexistencia de líneas aéreas. En caso, se establecerá una distancia de seguridad de 5 metros entre el extremo superior de la grúa y la línea.

Actuación en caso de contacto:

- El conductor permanecerá en la cabina, maniobrando, si es posible, para que cese el contacto. Indicará a todas las personas que se alejen del lugar hasta que cese el contacto, o le confirmen que la instalación ha sido desconectada. Si el vehículo se incendiara y se viera obligado a abandonarlo podrá hacerlo comprobando que no hay cables en el suelo, ni en el vehículo. Descenderá del camión dando un salto con los pies juntos. No tocará el camión y el suelo al mismo tiempo. Se alejará del camión con pasos cortos.

10 Camión grúa

Descripción

Camión dotado de una pequeña grúa o pluma, para el movimiento de cargas. Esta grúa o pluma se encuentra incorporada en el chasis en la parte delantera de la caja del camión que sirve como habitáculo para el transporte de materiales a la obra. Con la incorporación de una grúa en el camión se consigue una mayor independencia a la hora de la carga y descarga del material transportado, no dependiendo de maquinaria auxiliar como carretillas elevadoras.

Riesgos

- Atropello de personas en maniobras.
- Colisión contra otras máquinas, vehículos y/o elementos fijos de la obra.
- Vuelco del camión.
- Proyección de objetos sobre el personal cercano a la máquina.
- Lesiones, caídas y golpes.

- Atrapamientos.
- Desplome de la carga.
- Contactos eléctricos y/o incendios.

Medidas preventivas

- Los camiones grúa tendrán marcado CE prioritariamente o adaptados al RD 1215/1997.
- Se recomienda que el camión grúa esté dotado de avisador luminoso de tipo rotatorio o flash.
- Ha de estar dotado de acústico marcha atrás. Incluyéndose en las maniobras, si es necesario, la labor de señalista.
- Es necesario comprobar que la persona que la conduce tiene la autorización, dispone de la formación y de las informaciones específicas de PRL que fija el R. D. 1215/97, de 18 de julio, artículo 5 o el Convenio Colectivo General del sector de la Construcción y ha leído el manual de instrucciones correspondiente. Si la maquina circula por una vía pública, es necesario, además, que el conductor tenga el carnet C de conducir.
- Deben utilizarse equipos que prioritariamente dispongan de marcado CE, declaración de conformidad y manual de instrucciones o que se hayan sometido a puesta en conformidad de acuerdo con lo que especifica el R.D. 1215/1997.
- El personal de obra debe alejarse cuando el equipo este izando o descargando material.
- Se prohíbe transportar cargas por encima de los operarios y la permanencia bajo las cargas en suspensión.
- Deben evitarse o minimizarse las posturas forzadas y los sobreesfuerzos durante el trabajo. Ajustar el asiento y los mandos a la posición adecuada.
- Se recomienda que el camión esté dotado de avisador luminoso de tipo rotatorio o flash.
- Garantizar en cualquier momento la comunicación entre el conductor y encargado.
- Diariamente, el gruista debe de observar:
 - La vía.
 - El estado de la grúa.
 - Los lastres y contrapesos.
 - Niveles de aceite.
 - Los mandos en vacío.
 - Dispositivos de seguridad.
 - Cables y accesorios de elevación.
- Hacer uso de chaleco o ropa de trabajo con características de alta visibilidad cuando esté fuera de la cabina.
- Asegurar la máxima visibilidad limpiando los retrovisores, parabrisas y espejos.
- Verificar que la cabina este limpia, sin restos de aceite, grasa o barro y sin objetos descontrolados en la zona de los mandos.

- El conductor tiene que limpiarse el calzado antes de utilizar la escalera de acceso a la cabina.
- Subir y bajar del camión únicamente por la escalera prevista por el fabricante.
- Para subir y bajar por la escalera, hay que utilizar las dos manos y hacerlo siempre de cara al camión.
- Comprobar que todos los rótulos de información de los riesgos estén en buen estado y situados en lugares visibles.
- Comprobar que existe un extintor en carga y con las revisiones pertinentes.
- Comprobar que existe en la cabina un botiquín con lo reglamentariamente requerido.
- Mantener limpios los accesos, asideros y escaleras. Las cargas se guiarán con cabos de gobierno, en caso necesario, por la dificultad del manejo de las cargas o la existencia de fuerte viento
- El operador siempre que sea posible, tiene que poder ver la zona de carga y descarga de material y si no debe tener la ayuda de un señalista.

Equipos de protección individual

- Botas de seguridad.
- Chaleco/ropa alta visibilidad.
- Casco de protección frente a riesgos mecánicos.
- Guantes de protección.
- Gafas de protección antiimpacto.

11 Equipo de oxicorte

Descripción

Equipo de trabajo consistente en un sistema de soldadura y corte caracterizado por la utilización de un soplete y gases (acetileno y oxígeno) en estado comprimido.

Riesgos

- Caída de personas a diferente nivel.
- Caída de personas al mismo nivel.
- Caída de objetos por desplome.
- Caída de objetos por manipulación.
- Pisadas sobre objetos.
- Proyección de fragmentos o partículas.
- Contactos térmicos.
- Inhalación o ingestión de agentes químicos peligrosos.
- Exposición a radiaciones.

- Explosiones.
- Incendios.
- Posturas forzadas.
- Riesgo de daños a la salud derivados de la exposición a agentes químicos: gases.
- Riesgo de daños a la salud derivados de la exposición a agentes físicos: radiaciones.

Medidas preventivas

Normas generales:

- Utilizar equipos de oxicorte con el marcado CE, prioritariamente, o adaptados al R.D. 1215/1997.
- Es necesaria formación específica para la utilización de este equipo.
- Seguir las instrucciones del fabricante.
- Mantener las zonas de trabajo limpias y ordenadas.
- Deben evitarse o minimizarse las posturas forzadas y los sobreesfuerzos durante el trabajo

Normas de uso y mantenimiento

- Hay que almacenar las botellas alejadas de posibles contactos eléctricos, separadas de las fuentes de calor y protegidas del sol.
- Hay que limpiar periódicamente la boquilla del soplete.
- Hay que utilizar para cada trabajo la presión correcta. Hay que consultar la escala de presiones.
- Es necesario utilizar un encendedor de chispa para encender el soplete.
- Comprobar la existencia de válvulas antirretroceso en el manómetro y caña.
- Comprobar que la unión entre mangueras sea de conexiones estancas.
- El grupo ha de estar fuera del recinto de trabajo.
- En la manipulación de las botellas hay que evitar darles golpes y cogerlas por los grifos. Las botellas en servicio han de estar en posición vertical en sus soportes o carros.
- En la utilización de este equipo en zonas con especial riesgo de incendio, hay que prever la presencia de extintores.
- Se prohíbe la utilización de bombonas de gases en posición inclinada.
- Se prohíbe trabajar en condiciones climatológicas adversas: viento fuerte y lluvia.
- Se prohíben los trabajos de corte en locales donde se almacenen materiales inflamables o combustibles.
- Tienen que ser reparados por personal autorizado.
- El grifo de la botella se ha de abrir lentamente.
- El almacenamiento de las bombonas se tiene que hacer verticalmente.
- Los grifos y los manorreductores de las botellas de oxígeno han de estar siempre limpios de grasas, aceites o combustible de cualquier tipo.

- Las bombonas, tanto llenas como vacías, se tienen que trasladar en posición vertical y atadas a un portabombonas.
- No abandonar el equipo mientras esté en funcionamiento.
- No se puede trabajar con la ropa sucia por grasa, disolvente u otras sustancias inflamables.
- No colgar nunca el soplete de las botellas, aunque esté apagado.
- -No se tienen que consumir del todo las botellas para mantener siempre una pequeña sobrepresión en su interior.
- No se han de efectuar trabajos de corte cerca de lugares donde se estén realizando operaciones de desengrasado, puesto que pueden formarse gases peligrosos.
- No tocar piezas recientemente cortadas.
- No utilizar el oxígeno para limpiar o soplar piezas o para ventilar una estancia.
- Para apagar el soplete hay que cerrar primero la válvula de acetileno y a continuación la de oxígeno.
- Para encender el soplete hay que abrir primero ligeramente la válvula de oxígeno y después la de acetileno en mayor proporción. A continuación, hay que encender la mezcla y regular la llama.
- Para mantener en buen estado las mangueras, hay que evitar su contacto con productos químicos, superficies calientes, elementos cortantes o punzantes. Asimismo, hay que evitar la formación de bucles o nudos en su utilización.
- Periódicamente, hay que verificar que las mangueras no tienen fugas revisando especialmente las juntas, racores y grifos.
- Proceder al recambio de mangueras cuando se detecte que éstas están deterioradas o rotas.
- Se tienen que sustituir inmediatamente las herramientas gastadas o agrietadas.
- Se ha de evitar que las chispas producidas por el soplete lleguen o caigan sobre las botellas o mangueras.
- No se pueden mezclar bombonas llenas con vacías y bombonas con gases diferentes.
- Realizar mantenimientos periódicos de estos equipos.

Protecciones colectivas

- El puesto de trabajo ha de estar bien ventilado o con sistemas de extracción adecuados.
- Se tienen que señalar las entradas a la zona de almacenamiento de estos equipos con la señal de «peligro de explosión» y «prohibido fumar».
- Si se realizan trabajos de corte in situ, procurar limitar la cascada de chispas y trozos de hierro colocando una manta ignífuga.
- Situar el equipo en zonas habilitadas de forma que se eviten zonas de paso o zonas demasiado próximas a la actividad de la obra.
- Hay que almacenar estos equipos en lugares cubiertos y fuera de las zonas de paso.

Equipos de protección individual

- Casco.
- Gafas.
- Pantallas faciales, con protector con filtro que proteja de la proyección violenta de partículas
- Guantes contra agresiones de origen térmico.
- Manoplas.
- Manguitos y mangas.
- Calzado de seguridad.
- Polainas.
- Delantales de protección contra las agresiones mecánicas.
- Arnés (en trabajos en altura).
- Ropa de trabajo de algodón (ignífuga y ajustada).



PLIEGO DE CONDICIONES

Estudio de Seguridad y Salud. P.O.96.23
"SUSTITUCIÓN DE DEFENSAS EN EL MUELLE DE
PARAIRES Y EN EL MUELLE DE PONIENTE SUR DEL
PUERTO DE PALMA"

Autor: Dña. Cristina Cobalea Medina

Ingeniero Industrial- Nº Col: 980

1 Normativa

En el pliego de condiciones particulares se tendrán en cuenta las normas legales y reglamentarias aplicables a las especificaciones técnicas propias de la obra, así como las prescripciones que se habrán de cumplir con las características, la utilización y la conservación de las máquinas, útiles, herramientas, sistemas y equipos preventivos.

Disposiciones legales y reglamentarias de aplicación:

Principios generales

- *Ley de Prevención de Riesgos Laborales. 31/1995 de 8 de noviembre. BOE núm. 269 de 10 de noviembre.*

Artículos modificados:

- Artículo 32, por Ley 35/2014, de 26 de diciembre
- Artículo 30.5, por Ley 14/2013, de 27 de septiembre
- Artículos 16, 30, 31, 39 por Ley 25/2009, de 22 de diciembre
- Artículos 5 y 26 por Ley Orgánica 3/2007, de 22 de marzo
- Artículo 3, por Ley 31/2006, de 18 de octubre
- Artículos 9, 14, 23, 24, 29, 43 por Ley 54/2003, de 12 de diciembre
- Artículo 26, por Ley 39/1999, de 5 de noviembre
- Artículos 45, 47, 48, 49 por Ley 50/1998, de 30 de diciembre
- Se derogan los apartados 2, 4 y 5 del art. 42 y los arts. 45, salvo los párrafos 3 y 4 del apartado 1, al 52, por Real Decreto Legislativo 5/2000, de 4 de agosto
- *Ley 50/1998, de 30 de diciembre, de Medidas Fiscales, Administrativas y del Orden Social, que modifica los artículos 45, 47, 48 y 49 de la Ley de Prevención de Riesgos Laborales.*
- *Ley 22/1998, de 28 de julio, de Costas.*
- *Real Decreto Legislativo 5/2000, de 4 de agosto, por el que se aprueba el texto refundido de la Ley sobre Infracciones y Sanciones en el Orden Social.*
- *Ley 39/1999, de 5 de noviembre, para promover la conciliación de la vida familiar y laboral de las personas trabajadoras, que modifica el artículo 26 de la Ley de Prevención de Riesgos Laborales.*
- *Real Decreto 1879/1996, de 2 de agosto, por el que se regula la composición de la Comisión Nacional de Seguridad y Salud en el Trabajo. BOE de 9 de agosto de 1996.*
- *Ley 54/2003, de 12 de diciembre, de reforma del marco normativo de la Prevención de Riesgos Laborales.*
- *Real Decreto 309/2001, de 23 de marzo, por el que se modifica el RD 1879/1996, por el que se regula la composición de la Comisión Nacional de Seguridad y Salud en el Trabajo. BOE de 5 de abril de 2001.*
- *Real Decreto 216/1999, de 5 de febrero, sobre disposiciones mínimas de seguridad y salud en el trabajo en el ámbito de las Empresas de Trabajo Temporal (ETT). BOE de 24 de febrero de 1999.*
- *Real Decreto Legislativo 8/2015, de 30 de octubre, por el que se aprueba el texto refundido de la Ley General de la Seguridad Social*
- *Orden de 9 de marzo de 1971. La Ordenanza General de Seguridad e Higiene en el Trabajo. BOE, núm. 64 de 16 de marzo. Donde solo queda vigente el capítulo VI del título II.*
- *Real Decreto Legislativo 2/2015, de 23 de octubre, por el que se aprueba el texto refundido de la Ley del Estatuto de los Trabajadores.*
- *Real Decreto 67/2010, de 29 de enero, de adaptación de la legislación de Prevención de Riesgos Laborales a la Administración General del Estado.*
- *Ley 32/2006 reguladora de la Subcontratación en el Sector de la Construcción (BOE núm. 250 de 19 de octubre).*

- *Real Decreto 1109/2007, de 24 de agosto, por el que se desarrolla la Ley 32/2006, de 18 de octubre, reguladora de la subcontratación en el Sector de la Construcción.*
- *Ley 20/2007, de 11 de julio, del Estatuto del trabajo autónomo.*
- *Ley 6/2017, de 24 de octubre, de Reformas Urgentes del Trabajo Autónomo.*

Servicios de prevención

- *Real Decreto 39/1997, de 17 de enero, Reglamento de los Servicios de Prevención. Del Ministerio de Trabajo y Asuntos Sociales. BOE núm. 27 de 31 de enero de 1997.*
- *Real Decreto 598/2015, de 3 de julio, por el que se modifican el Real Decreto 39/1997, de 17 de enero, por el que se aprueba el Reglamento de los servicios de prevención; el Real Decreto 485/1997, de 14 de abril, sobre disposiciones mínimas en materia de señalización de seguridad y salud en el trabajo; el Real Decreto 665/1997, de 12 de mayo, sobre la protección de los trabajadores contra los riesgos relacionados con la exposición a agentes cancerígenos durante el trabajo y el Real Decreto 374/2001, de 6 de abril, sobre la protección de la salud y seguridad de los trabajadores contra los riesgos relacionados con los agentes químicos durante el trabajo.*
- *Real Decreto 337/2010, de 19 de marzo, por el que se modifican el Real Decreto 39/1997, de 17 de enero, por el que se aprueba el Reglamento de los Servicios de Prevención; el Real Decreto 1109/2007, de 24 de agosto, por el que se desarrolla la Ley 32/2006, de 18 de octubre, reguladora de la subcontratación en el sector de la construcción y el Real Decreto 1627/1997, de 24 de octubre, por el que se establecen disposiciones mínimas de seguridad y salud en obras de construcción.*
- *Real Decreto 899/2015, de 9 de octubre, por el que se modifica el Real Decreto 39/1997, de 17 de enero, por el que se aprueba el Reglamento de los Servicios de Prevención*
- *Orden TIN/2504/2010, de 20 de septiembre, por la que se desarrolla el Real Decreto 39/1997, de 17 de enero, por el que se aprueba el Reglamento de los Servicios de Prevención, en lo referido a la acreditación de entidades especializadas como servicios de prevención, memoria de actividades preventivas y autorización para realizar la actividad de auditoría del sistema de prevención de las empresas.*
- *Real Decreto 780/1998, de 30 de abril, Modificación del Reglamento de los Servicios de Prevención. Ministerio de Trabajo y Asuntos Sociales. BOE de 1 de mayo de 1998.*
- *Orden TAS/3623/2006, de 28 de noviembre, por la que se regulan las actividades preventivas en el ámbito de la Seguridad Social y la financiación de la Fundación para la Prevención de Riesgos Laborales, publicado en el BOE número 285 de 29 de Noviembre de 2006.*
- *Real Decreto 604/2006, de 19 de mayo, por el que se modifican el Real Decreto 39/1997, de 17 de enero, por el que se aprueba el Reglamento de los Servicios de Prevención, y el Real Decreto 1627/1997, de 24 de octubre, por el que se establecen las disposiciones mínimas de seguridad y salud en las obras de construcción.*

Ergonomía

- Cargas

- *Real Decreto 487/1997, de 14 de abril, Disposiciones mínimas de Seguridad y Salud relativas a la Manipulación Manual de Cargas que entrañen riesgos, en particular dorsolumbares para los trabajadores (Directiva 90/269/CEE), del Ministerio de Trabajo y Asuntos Sociales. BOE núm. 97 de 23 de abril de 1997.*
- *Convenio 127 de la Organización Internacional del Trabajo, relativo al peso máximo de la carga que puede ser transportada por un trabajador.*

- Pantallas de visualización de datos

- *Real Decreto 488/1997, de 14 de abril, Disposiciones mínimas de Seguridad y Salud relativas al trabajo con equipos que incluyen Pantallas de Visualización. BOE núm. 97 de 23 de abril de 1997.*

Higiene industrial

- Enfermedades profesionales

- *Convenio 42 de la Organización Internacional del Trabajo, relativo a la indemnización por enfermedades profesionales (revisado en 1934).*
- *Real Decreto 1299/2006, de 10 de noviembre, por el que se aprueba el cuadro de enfermedades profesionales en el sistema de la Seguridad Social y se establecen criterios para su notificación y registro.*
- *Real Decreto 257/2018, de 4 de mayo, por el que se modifica el Real Decreto 1299/2006, de 10 de noviembre, por el que se aprueba el cuadro de enfermedades profesionales en el sistema de la Seguridad Social y se establecen criterios para su notificación y registro.*

Contaminantes químicos

- *Real Decreto 656/2017, de 23 de junio, por el que se aprueba el Reglamento de Almacenamiento de Productos Químicos y sus Instrucciones Técnicas Complementarias MIE APQ 0 a 10, publicado por el BOE número 176 de 25 de Julio de 2017.*
- *Real Decreto 374/2001, de 6 de abril, sobre la protección de la salud y seguridad de los trabajadores contra los riesgos relacionados con los agentes químicos durante el trabajo.*

- Plomo y cloruro de vinilo

- *Real Decreto 349/2003, de 21 de marzo, por el que se modifica el Real Decreto 665/1997, de 12 de mayo, sobre la protección de los trabajadores contra los riesgos relacionados con la exposición a agentes cancerígenos durante el trabajo, y por el que se amplía su ámbito de aplicación a los agentes mutágenos.*

- Cancerígenos

- *Real Decreto 665/1997, de 12 de mayo, Protección de los trabajadores contra los riesgos relacionados con la exposición a Agentes Cancerígenos durante el trabajo. BOE núm. 124 de 24 de mayo de 1997.*
- *Convenio 136 de la OIT, relativo a la protección contra los riesgos de intoxicación por el benceno.*
- *Real Decreto 374/2001, de 6 de abril, sobre la protección de la salud y seguridad de los trabajadores contra los riesgos relacionados con los agentes químicos durante el trabajo.*

- Amianto

- *Convenio 162 de la OIT, sobre utilización del asbesto en condiciones de seguridad. Adoptado el 24 de junio de 1986.*
- *Real Decreto 108/1991, de 1 de febrero de 1991. Prevención y reducción de la contaminación del medio ambiente producida por amianto.*
- *Real Decreto 396/2006, de 31 de marzo, por el que se establecen las disposiciones mínimas de seguridad y salud aplicables a los trabajos con riesgo de exposición al amianto.*

Contaminantes físicos

- Ruido

- *Convenio 148 de la OIT, sobre la protección de los trabajadores contra los riesgos profesionales debidos a la contaminación del aire, el ruido y las vibraciones en el lugar de trabajo.*
- *Real Decreto 286/2006, de 10 de marzo, sobre la Protección de la salud y la seguridad de los trabajadores contra los riesgos relacionados con la exposición al ruido.*
- *Real Decreto 212/2002, de 22 de febrero, por el que se regulan las emisiones sonoras en el entorno debidas a determinadas máquinas de uso al aire libre.*

- Radiaciones ionizantes

- *Real Decreto 413/1997, de 21 de marzo de 1997 relativa a la protección operacional de los trabajadores exteriores con riesgo de exposición a radiaciones ionizantes por intervención en zona controlada. BOE de 16 de abril de 1997.*
- *Convenio 115 de la OIT, relativo a la protección de los trabajadores contra las radiaciones ionizantes.*
- *Real Decreto 1566/1998, de 17 de julio de 1998, relativa a la protección de la salud frente a los riesgos derivados de las radiaciones ionizantes en exposiciones médicas. BOE de 28 de agosto de 1998.*
- *Real Decreto 783/2001, de 6 de julio, por el que se aprueba el Reglamento sobre protección sanitaria contra radiaciones ionizantes.*
- *Real Decreto 601/2019, de 18 de octubre, sobre justificación y optimización del uso de las radiaciones ionizantes para la protección radiológica de las personas con ocasión de exposiciones médicas.*
- *Real Decreto 229/2006, de 24 de febrero, sobre el control de fuentes radiactivas encapsuladas de alta actividad y fuentes huérfanas.*

- Vibraciones

- *Real Decreto 1311/2005, de 4 de noviembre, sobre la protección de la salud y la seguridad de los trabajadores frente a los riesgos derivados o que puedan derivarse de la exposición a vibraciones mecánicas.*
 - *Real Decreto 330/2009, de 13 de marzo, por el que se modifica el Real Decreto 1311/2005, de 4 de noviembre, sobre la protección de la salud y la seguridad de los trabajadores frente a los riesgos derivados o que puedan derivarse de la exposición a vibraciones mecánicas.*

- Condiciones climatológicas

- *Real Decreto-ley 4/2023, de 11 de mayo, por el que se adoptan medidas urgentes en materia agraria y de aguas en respuesta a la sequía y al agravamiento de las condiciones del sector primario derivado del conflicto bélico en Ucrania y de las condiciones climatológicas, así como de promoción del uso del transporte público colectivo terrestre por parte de los jóvenes y prevención de riesgos laborales en episodios de elevadas temperaturas.*

Contaminantes biológicos

- *Real Decreto 664/1997, de 12 de mayo, Protección de los trabajadores contra los riesgos relacionados con la exposición a Agentes Biológicos durante el trabajo. BOE núm. 124 de 24 de mayo de 1997.*
 - *Orden Ministerial del 25 de marzo de 1998, del Ministerio de Trabajo y Asuntos Sociales, por el que se adapta en función del progreso técnico el Real Decreto 664/1997. BOE de 30 de marzo de 1998. Y corrección de errores. BOE de 15 de marzo de 1998.*

Otras disposiciones

- *Real Decreto 840/2015, de 21 de septiembre, por el que se aprueban medidas de control de los riesgos inherentes a los accidentes graves en los que intervengan sustancias peligrosas.*
- *Real Decreto 2414/1961, de 30 de noviembre. Reglamento de Actividades Molestas, Nocivas, Insalubres y Peligrosas.*

- Residuos

- *Real Decreto 937/1989, de 21 de julio, por el que se regula la concesión de ayudas del Plan Nacional de Residuos Industriales.*
- *Real Decreto 833/1988, de 20 de julio. Reglamento para la ejecución de la Ley 20/1986 (derogada por Ley 10/1998, y posteriormente por la Ley 22/2011), básica de residuos tóxicos y peligrosos.*
 - *Modificada por el RD 1771/1994, de 5 de agosto, de adaptación a la Ley 30/1992, de 26 de noviembre, de régimen jurídico de las Administraciones Públicas y del Procedimiento Administrativo Común, de determinados procedimientos administrativos en materia de aguas, costas y medio ambiente.*

- *Modificada por el RD 952/1997, de 20 de junio, por el que se modifica el Reglamento para la Ejecución de la Ley 20/1986 (Derogada por Ley 10/1998), de 14 de mayo, Básica de Residuos Tóxicos y Peligrosos, aprobado mediante RD 833/1988, de 20 de julio.*
- *Modificada por el RD 367/2010, de 26 de marzo, de modificación de diversos reglamentos del área de medio ambiente par asu adaptación a la Ley 17/2009, de 23 de noviembre, sobre el libre acceso a las actividades de servicios y su ejercicio y a la Ley 25/2009, de 22 de diciembre, de modificación de diversas leyes para su adaptación a la Ley de libre acceso a actividades de servicios y su ejercicio.*
- *Ley 22/2011, de 28 de julio, de residuos y suelos contaminados.*
- *Decisión de la Comisión 96/350/CE de 24 de mayo de 1996.*
- *Reglamento (CCE) 259/1993, del Consejo, de 1 de febrero de 1993, relativo a la vigilancia y control de los traslados de residuos en el interior y a la entrada y salida de la Comunidad Europea.*
- *Decisión 94/3/CE, de la Comisión, de 20 de diciembre, y la Lista de Residuos Peligrosos, aprobada por la Decisión 94/904/CE, del Consejo, de 22 de diciembre.*
 - *- Modificada por el Real Decreto Legislativo 4/2001, de 16 de febrero, sobre el régimen de intervención administrativa aplicable a la valorización energética de harinas de origen animal procedentes de la transformación de despojos y cadáveres de animales.*
- *Real Decreto 1378/1999, de 27 de agosto de 1999, complementa la Ley 10/1998, de 21 de abril, estableciendo las Medidas para la Eliminación y Gestión de los Policlorobifenilos, Policloroterfenilos y Aparatos que los contengan.*

- Lugares de trabajo

- *Real Decreto 485/1997, sobre disposiciones mínimas en materia de señalización de seguridad y salud en el trabajo, publicado en BOE de 23 de abril de 1997.*
- *Real Decreto 486/1997, de 14 de abril. Disposiciones mínimas de Seguridad y Salud en los Lugares de Trabajo. Ministerio de Trabajo y Asuntos Sociales BOE núm. 97 de 23 de abril de 1997.*
- *Real Decreto 173/2010, de 19 de febrero, por el que se modifica el Código Técnico de la Edificación, aprobado por el Real Decreto 314/2006, de 17 de marzo, en materia de accesibilidad y no discriminación de las personas con discapacidad.*

- Etiquetado de sustancias peligrosas

- *Real Decreto 363/1995, de 10 de marzo de 1995. Reglamento sobre Notificación de Sustancias Nuevas y Clasificación, Envasado y Etiquetado de Sustancias Peligrosas. BOE de 5 de junio de 1995.*

Modificada por:

- *Orden de 13 de septiembre de 1995, por el que se modifica el Anexo I.*
- *Orden de 21 de febrero de 1997, por el que se modifica el Anexo I.*
- *Orden de 30 de junio de 1998, por el que se modifica partes del articulado y partes de los Anexos I, III, V y VI.*
- *Orden de 11 de septiembre de 1998, por el que se modifica partes de los Anexos I y VI.*
- *Orden de 16 de julio de 1999, por el que se modifica partes de los Anexos I y V.*
- *Orden de 5 de octubre de 2000, por el que se modifican los Anexos I, III, IV y VI.*
- *Orden de 5 de abril de 2001, por el que se modifican los Anexos I, IV, V, VI y IX.*
- *Real Decreto 507/2001, de 11 de mayo, por el que se modifica el artículo 13.1*
- *PRE/2317/2002, de 11 de mayo, por el que se modifica los anexos I a VIII*
- *Real Decreto 99/2003, de 24 de enero por el que se modifica el artículo 23.1 y el anexo XI*
- *Orden PRE7124472006, de 20 de abril, por el que se modifican los anexos I y V*
- *Real Decreto 1802/2008, de 3 de noviembre, por el que se modifica el Reglamento sobre notificación de sustancias nuevas y clasificación, envasado y etiquetado de sustancias peligrosas, aprobado por Real Decreto 363/1995, de*

10 de marzo, con la finalidad de adaptar sus disposiciones al Reglamento (CE) n.º 1907/2006 del Parlamento Europeo y del Consejo (Reglamento REACH).

- Señalización

- *Real Decreto 485/1997, de 14 de abril, Disposiciones mínimas en materia de Señalización de seguridad y salud en el trabajo. Ministerio de Trabajo y Asuntos Sociales. BOE núm. 97 de 23 de abril de 1997.*
- *IC 8.3. de Señalización de Obras en Carreteras.*

- Incendios

- *Orden de 24 de octubre de 1979 sobre protección anti-incendios en los establecimientos sanitarios.*
- *Orden de 25 de septiembre de 1979 sobre prevención de incendios en establecimientos turísticos.*
- *Real Decreto 47/2004, de 10 de febrero, de establecimientos hoteleros.*
- *Real Decreto 513/2017, de 22 de mayo, por el que se aprueba el Reglamento de instalaciones de protección contra incendios*
- *Orden de 27 de julio de 1999 por el que se determinan las condiciones que deben reunir los extintores de incendios instalados en vehículos de transporte de personas o de mercancías.*
- *Ordenanzas Municipales.*
- *Reglamento del servicio de prevención, extinción de incendios y salvamentos de Gijón.*

Electricidad

- *Real Decreto 223/2008, de 15 de febrero, por el que se aprueban el Reglamento sobre condiciones técnicas y garantías de seguridad en líneas eléctricas de alta tensión y sus instrucciones técnicas complementarias ITC-LAT 01 a 09.*
- *Real Decreto 842/2002 de 2 de agosto Reglamento Electrotécnico de Baja Tensión e Instrucciones Técnicas Complementarias.*
- *Real Decreto 337/2014, de 9 de mayo, por el que se aprueban el Reglamento sobre condiciones técnicas y garantías de seguridad en instalaciones eléctricas de alta tensión y sus Instrucciones Técnicas Complementarias ITC-RAT 01 a 23*
- *Real Decreto 337/2014, de 9 de mayo, por el que se aprueban el Reglamento sobre condiciones técnicas y garantías de seguridad en instalaciones eléctricas de alta tensión y sus Instrucciones Técnicas Complementarias ITC-RAT 01 A 23*
- *Orden de 27 de noviembre de 1987. Actualización de las Instrucciones técnicas complementarias MIE-RAT 13 y MIE-RAT 14 del Reglamento sobre condiciones técnicas y garantías de seguridad en centrales eléctricas, subestaciones y centros de transformación.*
- *Orden de 23 de junio de 1988. Actualización de diversas instrucciones técnicas complementarias MIE-RAT de Reglamento sobre condiciones técnicas y garantías de seguridad en centrales eléctricas, subestaciones y centros de transformación.*
- *Orden de 16 de abril de 1991, por la que se modifica el punto 3.6 de la Instrucción Técnica complementaria MIE-RAT 06 del reglamento sobre condiciones técnicas y garantías de seguridad en centrales eléctricas, subestaciones y centros de transformación.*
- *Real Decreto 614/2001, de 8 de junio, sobre disposiciones mínimas para la protección de la salud y seguridad de los trabajadores frente al riesgo eléctrico. BOE núm. 148 de 21 de junio de 2001.*

Construcción

- *Real Decreto 1627/1997, de 24 de Octubre, Disposiciones mínimas de seguridad y salud en las obras de construcción. BOE núm. 256 de 25 de octubre de 1997.*
- *Ordenanza de trabajo en la Construcción, Vidrio y Cerámica. OM de 28 agosto 1970. BOE 5, 7, 8 y 9 de septiembre de 1970. OM 28 de julio de 1977. OM de 4 de julio de 1983. Resolución de 30 de enero de 1997, de*

la Dirección General de Trabajo y Migraciones, por la que se dispone la inscripción en el Registro y publicación del contenido de la prórroga de Trabajo de Construcción, Vidrio y Cerámica, en el sector.

- Convenio 62 de la OIT, relativo a las prescripciones de seguridad en la industria de la edificación.
- Ley 38/1999, de 5 de noviembre, de Ordenación de la Edificación, concreta en la Disposición adicional cuarta la titulación académica y profesional de los Coordinadores de Seguridad y Salud en las obras de edificación. BOE de 6 de noviembre de 1999.
- Resolución de 8 de abril de 1999, sobre Delegación de Facultades en Materia de Seguridad y Salud en las Obras de Construcción, complementa artículo 18 de RD 1627/1997, de 24 de octubre de 1997, sobre Disposiciones mínimas de Seguridad y Salud en las Obras de Construcción.
- Ordenanzas Municipales sobre Vallados de Obra, Ocupaciones de Viales, etc.

Equipos de trabajo

- Real Decreto 1215/1997, de 18 de julio, Disposiciones mínimas de Seguridad y Salud para la utilización por los trabajadores de los Equipos de Trabajo. Ministerio de Trabajo y Asuntos Sociales. BOE núm. 188 de 7 de agosto de 1997.
 - Real Decreto 2177/2004, de 12 de noviembre, por el que se modifica el Real Decreto 1215/1997, de 18 de julio, por el que se establecen las disposiciones mínimas de seguridad y salud para la utilización por los trabajadores de los equipos de trabajo, en materia de trabajos temporales en altura.

Máquinas

- Convenio 119 de la OIT, relativo a la protección de la maquinaria.
- Real Decreto 2177/2004, de 10 de noviembre, por el que se derogan diferentes disposiciones en materia de normalización y homologación de productos industriales.
- Real Decreto 1644/2008, de 10 de octubre, por el que se establecen las normas para la comercialización y puesta en servicio de las máquinas, publicada por el BOE número 246 de 11 de Octubre de 2008.
- Real Decreto 683/2003, de 12 de junio, por el que se derogan diferentes disposiciones en materia de normalización y homologación de productos industriales de construcción.
- Real Decreto 2200/1995, de 28 de diciembre de 1995, que aprueba el Reglamento de la Infraestructura para la Calidad y la Seguridad Industrial, que complementa al RD 2584/1981, de 18 de septiembre de 1981.
- - Real Decreto 411/1997, de 21 de marzo, por el que se modifica el Real Decreto 2200/1995, de 28 de diciembre, por el que se aprueba el Reglamento de la infraestructura para la calidad y seguridad industrial.
- - Reglamento (CEE) núm. 1836/93 del Consejo, de 29 de junio de 1993, por el que se permite que las empresas del sector industrial se adhieran con carácter voluntario a un sistema comunitario de gestión y auditoría medioambientales.

- Grúas

- Real Decreto 2291/1985, de 8 de noviembre de 1985. Reglamento de Aparatos de Elevación y Manutención de los mismos. BOE de 11 de diciembre de 1985.
- Orden de 26 de mayo de 1989, Instrucción Técnica Complementaria I.T.C.-MIE-AEM-3 del Reglamento de Aparatos de Elevación y Manutención referente a carretillas automotoras de manutención. BOE de 9 de junio de 1989.
- Real Decreto 1215/1997, de 18 de julio. Disposiciones mínimas de seguridad y salud para la utilización de Equipos de Trabajo. BOE núm. 188, de 7 de agosto de 1997.
- Real Decreto 836/2003, de 27 de junio, por el que se aprueba una nueva Instrucción técnica complementaria "MIE-AEM-2" del Reglamento de aparatos de elevación y manutención, referente a grúas torre para obras u otras aplicaciones.
- Real Decreto 837/2003, de 27 de junio, por el que se aprueba el nuevo texto modificado y refundido de la Instrucción técnica complementaria "MIE-AEM-4" del Reglamento de aparatos de elevación y manutención, referente a grúas móviles autopropulsadas

- *Real Decreto 1644/2008, de 10 de octubre, por el que se establecen las normas para la comercialización y puesta en servicio de las máquinas.*

- Equipos de protección individual

- *Real Decreto 542/2020, de 26 de mayo, por el que se modifican y derogan diferentes disposiciones en materia de calidad y seguridad industrial*
- *Resolución de 25 de abril de 1996, de la Dirección General de Calidad y Seguridad Industrial, por la que se publica, a título informativo, información complementaria establecida por el Real Decreto 1407/1992, de 20 de noviembre, por el que se regula las condiciones para la comercialización y libre circulación intracomunitaria de los equipos de protección individual.*
- *Real Decreto 773/1997, de 30 de mayo, Disposiciones mínimas de seguridad y salud relativas a la utilización por los trabajadores de equipos de protección individual (EPI). Ministerio de Trabajo y Asuntos Sociales. BOE núm. 140 de 12 de junio de 1997.*

- Aparatos de presión

- *Real Decreto 1849/2000, de 10 de noviembre, por el que se derogan diferentes disposiciones en materia de normalización y homologación de productos industriales, publicado en BOE número 289 de 02 de Septiembre de 2000.*
- *Real Decreto 809/2012, de 21 de septiembre, por el que se aprueba el Reglamento de equipos a presión y sus instrucciones técnicas complementarias*
- *Real Decreto 709/2015, de 24 de julio, por el que se establecen los requisitos esenciales de seguridad para la comercialización de los equipos a presión*
- *Orden de 17 de marzo de 1981 por el que se aprueba la ITC MIE-AP1 referente a calderas, economizadores, precalentadores de agua, sobrecalentadores y recalentadores de vapor. (Modificada por la Orden de 28 de marzo de 1985).*
- *Real Decreto 1381/2009, de 28 de agosto, por el que se establecen los requisitos para la fabricación y comercialización de los generadores de aerosoles.*
- *Real Decreto 1388/2011, de 14 de octubre, por el que se dictan las disposiciones de aplicación de la Directiva 2010/35/UE del Parlamento Europeo y del Consejo de 16 de junio de 2010 sobre equipos a presión transportables y por la que se derogan las Directivas 76/767/CEE, 84/525/CEE, 84/526/CEE, 84/527/CEE y 1999/36/CE*

2 Característica de empleo y conservación de máquinas y herramientas de obra

2.1 Características de empleo y conservación de máquinas

Se cumplirá lo indicado en el Reglamento de Seguridad de máquinas, Real Decreto 1849/2000, de 10 de noviembre.

2.2 Características de empleo y conservación de útiles y herramientas

Tanto en el empleo como en la conservación de los útiles y herramientas, el Encargado de Obra velará por su correcto empleo y conservación, exigiendo a los trabajadores el cumplimiento de las especificaciones dadas por el fabricante.

El Encargado de Obra cuidará que los útiles y herramientas se utilicen con las prescripciones de seguridad específicas para ellas y vigilará la no realización de tareas de mantenimiento de las máquinas en el interior de la obra.

Las herramientas y útiles establecidos en las previsiones de este Estudio, pertenecen al grupo de herramientas y útiles conocidos y con experiencia en su empleo. A dichas herramientas y útiles deben aplicarse las normas generales de carácter práctico y de general conocimiento, vigentes según los criterios generalmente admitidos.

3 Características, empleo y conservación de los equipos preventivos.

Dentro de los equipos preventivos, se consideran los dos grupos fundamentales: Equipos de Protección Individual (EPI) y Medios de protección Colectiva.

3.1 Equipos de protección individual

- Protectores de la cabeza:
 - Cascos de seguridad (obras públicas y construcción, minas e industrias diversas).
 - Cascos de protección contra choques e impactos.
 - Prendas de protección para la cabeza (gorros, gorras, sombreros, etc. , de tejido recubierto, etc.).
 - Cascos para usos especiales (fuego, productos químicos, etc.).
- b).- Protectores del oído:
 - Protectores auditivos tipo "tapones"
 - Protectores auditivos desechables o reutilizables.
 - Protectores auditivos tipo "orejeras", con arnés de cabeza, bajo la barbilla o la nuca.
 - Casco antirruído.
 - Protectores auditivos acoplables a los cascos de protección para la industria.
 - Protectores auditivos dependientes del nivel.
 - Protectores auditivos con aparatos de intercomunicación.
- c).- Protectores de los ojos y de la cara:
 - Gafas de montura "universal".
 - Gafas con montura "integral" (uni o biocular).
 - Gafas de montura "cazoletas"
 - Pantallas faciales.
 - Pantallas para soldadura (de mano, de cabeza, acoplables a casco de protección para la industria).
- d).- Protección de las vías respiratorias
 - Equipos filtrantes de partículas (molestas, nocivas, tóxicas o radiactivas).
 - Equipos filtrantes frente a gases y vapores.
 - Equipos filtrantes mixtos.
 - Equipos aislantes de aire libre.
 - Equipos aislantes con suministro de aire.
 - Equipos respiratorios con casco o pantalla para soldadura.
 - Equipos respiratorios con máscara amovible para soldadura.
 - Equipos de submarinismo.

- e).- Protectores de manos y brazos:
 - Guantes contra agresiones mecánicas (perforaciones, cortes, vibraciones).
 - Guantes contra las agresiones químicas.
 - Guantes contra las agresiones de origen eléctrico.
 - Guantes contra las agresiones de origen térmico.
 - Manoplas.
 - Manguitos y mangas.
- f).- Protectores de pies y piernas:
 - Calzado de seguridad.
 - Calzado de protección.
 - Calzado de trabajo.
 - Calzado y cubrecalzado de protección contra el calor.
 - Calzado y cubrecalzado de protección contra el frío.
 - Calzado frente a la electricidad.
 - Calzado de protección contra las motosierras.
 - Protectores amovibles del empeine.
 - Polainas.
 - Suelas amovibles (antitérmicas, antiperforación, o antitranspiración).
 - Rodilleras.
- g).- Protectores de la piel
 - Cremas de protección y pomadas.
- h).- Protectores del tronco y el abdomen
 - Chalecos, chaquetas y mandiles de protección contra las agresiones mecánicas (perforaciones, cortes, proyecciones de metales en fusión).
 - Chalecos, chaquetas y mandiles de protección contra las agresiones químicas.
 - Chalecos termógenos.
 - Chalecos salvavidas.
 - Mandiles de protección contra los rayos X.
 - Cinturones de sujeción del tronco.
 - Fajas y cinturones antivibraciones.
- i).- Protección total del cuerpo:
 - Equipos de protección contra las caídas de altura.
 - Dispositivos anticaídas deslizantes.
 - Arnese.
 - Cinturones de sujeción.
 - Dispositivos anticaídas con amortiguador.
 - Ropa de protección.
 - Ropa de protección contra las agresiones mecánicas (perforaciones, cortes).
 - Ropa de protección contra las agresiones químicas.
 - Ropa de protección contra las proyecciones de metales en fusión y las radiaciones infrarrojas.
 - Ropa de protección contra las fuentes de calor intenso o estrés térmico.
 - Ropa de protección contra bajas temperaturas.
 - Ropa de protección contra la contaminación radiactiva.
 - Ropa antipolvo.
 - Ropa antigás.
 - Ropa y accesorios (brazalete, guantes) de señalización (retroreflectantes, fluorescente).

Todas las prendas de protección personal o elementos de protección colectiva tendrán fijado un período de vida útil, desechándose a su término.

Cuando por las circunstancias del trabajo se produzca un deterioro más rápido en una determinada prenda o equipo, se repondrá éste, independientemente de la duración prevista o fecha de entrega.

Toda prenda o equipo de protección que haya sufrido un trato límite, es decir, el máximo para el que fue concebido (por ejemplo, por un accidente) será desechado y repuesto al momento.

Aquellas prendas que por su uso hayan adquirido más holguras o tolerancias de las admitidas por el fabricante, serán repuestas inmediatamente.

El uso de una prenda o equipo de protección nunca representará un riesgo en sí mismo.

Todo Equipo de Protección Individual, se ajustará al R.D. 1407/92, de 20 de Noviembre, y sus instrucciones complementarias que lo desarrollan. Dichos equipos tendrán marcado "CE". Así mismo se cumplirá el Real Decreto 1076/2021, de 7 de diciembre, por el que se modifica el Real Decreto 773/1997, de 30 de mayo, sobre disposiciones mínimas de seguridad y salud relativas a la utilización por los trabajadores de equipos de protección individual.

3.2 Equipos de protección colectiva

La protección colectiva puede definirse como: "La incorporación al medio productivo de una protección, que, sirviendo para todos los trabajadores, elimina el riesgo".

Una forma de clasificar las protecciones colectivas es mediante dos grandes grupos, según protejan de riesgo de accidentes o de enfermedad del trabajo.

- Protecciones colectivas de seguridad contra el riesgo de:
 - Caídas de personas
 - Caídas de materiales y objetos
 - Caídas de vehículos
 - Sobrecargas en máquinas
 - Electricidad
 - Incendios
- Protecciones colectivas de Higiene industrial contra los riesgos de:
 - Radiaciones
 - Ruidos
 - Vibraciones
 - Gases
 - Polvos
- Protecciones colectivas contra riesgos de altura:
 - a) Redes: Sirven para impedir o limitar la caída de altura de personas y/o objetos.
 - b) Barandillas: Las barandillas son protecciones colectivas, que tienen por objeto evitar la caída de altura, de personas que trabajan junto al vacío, y de algunos objetos.

Deberán cumplir con la norma UNE EN 13374:2004

Se pueden clasificar respecto a su morfología en:

- Barandillas en plataformas de trabajo

Los huecos grandes deben ser protegidos por barandillas (sin perjuicio de que se conserve cubrición de ese hueco mediante red o mallazo).

d) Tapas para pequeños huecos:

- Tapas de madera o metálicas: Las de madera deben tener sus elementos unidos por tablas clavadas transversalmente.

Otros elementos de protección colectiva:

- Topes para la descarga de vehículos a distinto nivel
- Extintores

- Plataformas de trabajo:

Tendrán como mínimo 60 cm de ancho y las situadas a más de 2 m del suelo estarán dotadas de barandillas de 90 cm de altura, listón intermedio y rodapié.

- Balizamientos:

Cumplirán con la Norma UNE 81.501, Señalización de Seguridad en los lugares de trabajo.

- Señales de circulación:

Cumplirán lo previsto en el artículo 701 del Pliego de Prescripciones Técnicas Generales para Obras de Carreteras y Puentes (PG-3/75, B.O.E. 7.7.76) y se atenderán a lo indicado en la Norma 8.3-I.C. Señalización de Obras (Orden 31.8.87, B.O.E. 18.9.87).

Respecto a su colocación, se atenderá al Código de Circulación.

- Señales de seguridad:

Se proveerán y se colocarán de acuerdo con el Real Decreto 1403/1986 de 9 de Marzo, por el que se aprueba la norma sobre señalización de seguridad en los centros y locales de trabajo (B.O.E. 8.7.86).

- Extintores:

Serán adecuados en agente extintor y tamaño al tipo de incendio previsible.

Se revisarán cada 6 meses como máximo.

- Interruptores diferenciales y tomas de tierra:

La sensibilidad mínima de los interruptores diferenciales será para alumbrado de 30 mA y para fuerza de 300 mA.

La resistencia de las tomas de tierra no será superior a la que garantice, de acuerdo con la sensibilidad del interruptor diferencial, una tensión máxima de 24 V.

Se medirá su resistencia periódicamente y, al menos, en la época más seca del año.

4 Condiciones generales

4.1 Condiciones generales de la obra

El presente Pliego de Condiciones técnicas particulares de seguridad y salud, es un documento contractual de esta obra que tiene por objeto:

- Exponer todas las obligaciones en materia de SEGURIDAD Y SALUD en el TRABAJO, de la Empresa Contratista adjudicataria del proyecto.
- Concretar la calidad de la PREVENCIÓN decidida.
- Exponer las ACTIVIDADES PREVENTIVAS de obligado cumplimiento en los casos determinados por el PROYECTO constructivo y exponer las ACTIVIDADES PREVENTIVAS que serán propias de la Empresa Contratista.
- Fijar unos determinados niveles de calidad de toda la PREVENCIÓN que se prevé utilizar con el fin de garantizar su éxito.
- Definir las formas de efectuar el control de la puesta en obra de la PREVENCIÓN decidida y su administración.
- Establecer un determinado programa formativo en materia de SEGURIDAD Y SALUD que sirva para implantar con éxito la PREVENCIÓN diseñada.

Todo eso con el objetivo global de conseguir un desarrollo de la obra sin accidentes ni enfermedades profesionales, al cumplir los objetivos fijados en la memoria de SEGURIDAD Y SALUD, y que han de entenderse como transcritos a norma fundamental de este documento contractual.

4.2 Principios mínimos de seguridad y salud aplicados en la obra

4.2.1 Disposiciones mínimas generales relativas a los lugares de trabajo en la obra

Estabilidad y solidez:

- Se procurará la estabilidad de los materiales, equipos y de cualquier elemento que en cualquier desplazamiento pudiera afectar a la seguridad y la salud de los trabajadores.
- El acceso a cualquier superficie que conste de materiales que no ofrezcan una resistencia suficiente sólo se autorizará si se proporcionan los equipos o medios apropiados para que el trabajo se realice de manera segura.

Instalaciones de suministro y reparto de energía:

- La instalación eléctrica de los lugares de trabajo en las obras se ajustará a lo dispuesto en su normativa específica.
- Las instalaciones se proyectarán, realizarán y utilizarán de manera que no entrañen peligro de incendio ni de explosión y de modo que las personas estén debidamente protegidas contra los riesgos de electrocución por contacto directo o indirecto.
- En el proyecto, la realización, la elección del material y de los dispositivos de protección se tendrá en cuenta el tipo y la potencia de la energía suministrada, las condiciones de los factores externos y la competencia de las personas que tengan acceso a partes de la instalación.

Vías y salidas de emergencia:

- Las vías y salidas de emergencia permanecerán expeditas y desembocarán lo más directamente posible en una zona de seguridad.
- En caso de peligro, todos los lugares de trabajo se podrán evacuar rápidamente y en condiciones de máxima seguridad para los trabajadores.
- El número, la distribución y las dimensiones de las vías y salidas de emergencia dependerán del uso de los equipos, de las dimensiones de la obra y de los locales, así como del número máximo de personas que puedan estar presente en ellos.
- Las vías y salidas específicas de emergencia estarán señalizadas conforme al Real Decreto 485/1997, de 14 de abril, sobre disposiciones mínimas en materia de señalización de seguridad y salud en el trabajo. Dicha señalización se fijará en los lugares adecuados y tendrá resistencia suficiente.
- Las vías y salidas de emergencia, así como las vías de circulación y las puertas que den acceso a ellas no deberán estar obstruidas por ningún objeto, de modo que puedan utilizarse sin trabas en cualquier momento.
- En caso de avería del sistema de alumbrado, las vías y salidas de emergencia que requieran iluminación deberán estar equipadas con iluminación de seguridad de suficiente intensidad.

Detección y lucha contra incendios:

- Se preverá un número suficiente de dispositivos apropiados de lucha contra incendios y, si fuere necesario, de detectores de incendios y de sistemas de alarma.
- Dichos dispositivos de lucha contra incendios y sistemas de alarma se verificarán y mantendrán con regularidad. Se realizarán, a intervalos regulares, pruebas y ejercicios adecuados.
- Los dispositivos no automáticos de lucha contra incendios serán de fácil acceso y manipulación. Estarán señalizados conforme al Real Decreto sobre señalización de seguridad y salud en el trabajo. Dicha señalización se fijará en los lugares adecuados y tendrá la resistencia suficiente.

Ventilación:

- Teniendo en cuenta los métodos de trabajo y las cargas físicas impuestas a los trabajadores, éstos dispondrán de aire limpio en cantidad suficiente.
- En caso de que se utilice una instalación de ventilación, se mantendrá en buen estado de funcionamiento y los trabajadores no estarán expuestos a corrientes de aire que perjudiquen su salud. Siempre que sea necesario para la salud de los trabajadores, existirá un sistema de control que indique cualquier avería.

Exposición a riesgos particulares:

- Los trabajadores no estarán expuestos a niveles sonoros nocivos ni a factores externos nocivos (por ejemplo, gases, vapores, polvo).
- En caso de que algunos trabajadores deban penetrar en una zona cuya atmósfera pudiera contener sustancias tóxicas o nocivas, no tener oxígeno en cantidad suficiente o ser inflamable, la atmósfera confinada será controlada y se adoptarán medidas adecuadas para prevenir cualquier peligro.
- En ningún caso podrá exponerse a un trabajador una atmósfera confinada de alto riesgo. Al menos, quedarán bajo vigilancia permanente desde el exterior y se tomarán todas las debidas precauciones para que se le pueda prestar auxilio eficaz e inmediato.

Temperatura:

- La temperatura será la adecuada para el organismo humano durante el tiempo de trabajo, cuando las circunstancias lo permitan, teniendo en cuenta los métodos de trabajo que se apliquen y las cargas físicas impuestas a los trabajadores.

Iluminación:

- Los lugares de trabajo, los locales y las vías de circulación en la obra dispondrán, en la medida de lo posible, de suficiente luz natural y tendrán una iluminación artificial adecuada y suficiente durante la noche y cuando no sea suficiente la luz natural. En su caso, se utilizarán puntos de iluminación portátiles con protección antichoque. El color utilizado para la iluminación artificial no altera o influirá en la percepción de las señales o paneles de señalización.
- Las instalaciones de iluminación de los locales de los puestos de trabajo y de las vías de circulación estará colocada de tal manera que el tipo de iluminación previsto no suponga riesgo de accidente para los trabajadores.
- Los locales, los lugares de trabajo y las vías de circulación en los que los trabajadores estén particularmente expuestos a riesgos en caso de avería de la iluminación artificial poseerá de iluminación de seguridad de intensidad suficiente.

Puertas y portones:

- Las puertas correderas irán provistas de un sistema de seguridad que les impida salirse de los raíles y caerse.
- Las puertas y portones que se abran hacia arriba irán provistos de un sistema de seguridad que les impida volver a bajarse.
- Las puertas y portones situados en el recorrido de las vías de emergencia estarán señalizados de manera adecuada.
- En las proximidades inmediatas de los portones destinados sobre todo a la circulación de vehículos existirán puertas para la circulación de los peatones, salvo en caso de que el paso sea seguro para éstos. Dichas puertas estarán señalizadas de manera claramente visible y permanecer expeditas en todo momento.
- Las puertas y portones mecánicos funcionarán sin riesgo de accidente para los trabajadores. Poseerán de dispositivos de parada de emergencia fácilmente identificables y de fácil acceso y también podrán abrirse manualmente excepto si en caso de producirse una avería en el sistema de energía se abrirá automáticamente.

Vías de circulación y zonas peligrosas:

- Las vías de circulación, incluidas las escaleras, las escalas fijas y los muelles y rampas de carga estarán calculados, situados, acondicionados y preparados para su uso de manera que se puedan utilizarse fácilmente, con toda seguridad y conforme al uso al que se les haya destinado y de forma que los trabajadores, no empleados en las proximidades de estas vías de circulación no corran riesgo alguno.
- Las dimensiones de las vías destinadas a la circulación de personas o de mercancías, incluidas aquellas en las que se realicen operaciones de carga y descarga, se calcularán de acuerdo con el número de personas que puedan utilizarlas y con el tipo de actividad.
- Cuando se utilicen medios de transporte en las vías de circulación, se preverá una distancia de seguridad suficiente o medios de protección adecuados para las demás personas que puedan estar presentes en el recinto. Se señalarán claramente las vías y se procederá regularmente a su control y mantenimiento.
- Las vías de circulación destinadas a los vehículos estarán situadas a una distancia suficiente de las puertas, portones, pasos de peatones, corredores y escaleras.
- Si en la obra hubiera zonas de acceso limitado dichas zonas estarán equipadas con dispositivos que eviten que los trabajadores no autorizados puedan penetrar en ellas. Se tomarán todas las medidas adecuadas para proteger a los trabajadores que estén autorizados a penetrar en las zonas de peligro. Estas zonas estarán señalizadas de modo claramente visible.

Muelles y rampas de carga:

- Los muelles y rampas de carga serán adecuados a las dimensiones de las cargas transportadas.

- Los muelles de carga tendrán al menos una salida y las rampas de carga ofrecerán la seguridad de que los trabajadores no puedan caerse.

Espacio de trabajo:

- Las dimensiones del puesto de trabajo se calcularán de tal manera que los trabajadores dispongan de la suficiente libertad de movimientos para sus actividades, teniendo en cuenta la presencia de todo el equipo y material necesario.

Primeros auxilios:

- Será responsabilidad del empresario garantizar que los primeros auxilios puedan prestarse en todo momento por personal con la suficiente formación para ello. Asimismo, se adoptarán medidas para garantizar la evacuación, a fin de recibir cuidados médicos, de los trabajadores accidentados o afectados por una indisposición repentina.
- Cuando el tamaño de la obra o el tipo de actividad lo requieran, se contará con uno o varios locales para primeros auxilios.
- Los locales para primeros auxilios estarán dotados de las instalaciones y el material de primeros auxilios indispensables y tendrán fácil acceso para las camillas. Estarán señalizados conforme al Real Decreto sobre señalización de seguridad y salud en el trabajo.
- En todos los lugares en los que las condiciones de trabajo lo requieran se dispondrá de material de primeros auxilios, debidamente señalado y de fácil acceso. Una señalización claramente visible indicará la dirección y el número de teléfono del servicio local de urgencia.

Servicios higiénicos:

- Cuando los trabajadores tengan que llevar ropa especial de trabajo tendrán a su disposición vestuarios adecuados.
- Los vestuarios serán de fácil acceso, tendrán las dimensiones suficientes y dispondrán de asientos e instalaciones que permitan a cada trabajador poner a secar, si fuera necesario, su ropa de trabajo.
- Cuando las circunstancias lo exijan (por ejemplo, sustancias peligrosas, humedad, suciedad), la ropa de trabajo se podrá guardar separada de la ropa de calle y de los efectos personales.
- Cuando los vestuarios no sean necesarios, en el sentido del párrafo primero de este apartado, cada trabajador podrá disponer de un espacio para colocar su ropa y sus objetos personales bajo llave.
- Cuando el tipo de actividad o la salubridad lo requieran, se pondrá a disposición de los trabajadores duchas apropiadas, en número suficiente.
- Las duchas tendrán dimensiones suficientes para permitir que cualquier trabajador se asee sin obstáculos y en adecuadas condiciones de higiene. Las duchas dispondrán de agua corriente, caliente y fría.
- Cuando, con arreglo al párrafo primero de este apartado, no sean necesarias duchas, deberá haber lavabos suficientes y apropiados con agua corriente, caliente si fuere necesario, cerca de los puestos de trabajo y de los vestuarios.
- Si las duchas o los lavabos y los vestuarios estuvieren separados, la comunicación entre unos y otros será fácil.
- Los trabajadores dispondrán en las proximidades de sus puestos de trabajo de los locales de descanso, de los vestuarios y de las duchas o lavabos de locales especiales equipados con un número suficiente de retretes y de lavabos.
- Los vestuarios, duchas, lavabos y retretes estarán separados para hombres y mujeres, o se preverá una utilización por separado de los mismos.

Locales de descanso o de alojamiento:

- Cuando lo exijan la seguridad o la salud de los trabajadores, en particular debido al tipo de actividad o el número de trabajadores, y por motivos de alejamiento de la obra, los trabajadores podrán disponer de locales de descanso y, en su caso, de locales de alojamiento de fácil acceso.
- Los locales de descanso o de alojamiento tendrán unas dimensiones suficientes y estarán amueblados con un número de mesas y de asientos con respaldo acorde con el número de trabajadores.
- Cuando no existan este tipo de locales, se pondrá a disposición del personal otro tipo de instalaciones para que puedan ser utilizadas durante la interrupción del trabajo.
- Cuando existan locales de alojamiento fijos se dispondrá de servicios higiénicos en número suficiente, así como de una sala para comer y otra de esparcimiento. Estos locales estarán equipados de camas, armarios, mesas y sillas con respaldo acordes al número de trabajadores, y se tendrá en cuenta, en su caso, para su asignación, la presencia de trabajadores de ambos sexos.
- En los locales de descanso o de alojamiento se tomarán medidas adecuadas de protección para los no fumadores contra las molestias debidas al humo del tabaco.

Mujeres embarazadas y madres lactantes:

- Tendrán la posibilidad de descansar tumbadas en condiciones adecuadas.

Trabajadores minusválidos:

- Los lugares de trabajo estarán acondicionados teniendo en cuenta, en su caso, a los trabajadores minusválidos. Esta disposición se aplicará, en particular, a las puertas, vías de circulación, escaleras, duchas, lavabos, retretes y lugares de trabajo utilizados u ocupados directamente por trabajadores minusválidos.

Consideraciones varias:

- Los accesos y el perímetro de la obra se señalizarán y estarán de manera que sean claramente visibles e identificables.
- En la obra, los trabajadores dispondrán de agua potable y, en su caso, de otra bebida apropiada no alcohólica en cantidad suficiente, tanto en los locales que ocupen como cerca de los puestos de trabajo.
- Los trabajadores dispondrán de instalaciones para poder comer y, en su caso, para preparar sus comidas en condiciones de seguridad y salud.

4.2.2 Disposiciones mínimas específicas relativas a los puestos de trabajo en la obra en el exterior de los locales

Estabilidad y solidez:

- Los puestos de trabajo móviles o fijos situados por encima o por debajo del nivel del suelo serán sólidos y estables teniendo en cuenta:
 - 1º El número de trabajadores que los ocupen.
 - 2º Las cargas máximas que, en su caso, puedan tener que soportar, así como su distribución.
 - 3º Los factores externos que pudieran afectarles.
- En caso de que los soportes y los demás elementos de estos lugares de trabajo no posean estabilidad propia, se garantizará su estabilidad mediante elementos de fijación apropiados y seguros con el fin de evitar cualquier desplazamiento inesperado o involuntario del conjunto o de parte de dichos puestos de trabajo.
- Se verificará de manera apropiada la estabilidad y la solidez, especialmente después de cualquier modificación de la altura o de la profundidad del puesto de trabajo.

Caídas de objetos:

- a) Los trabajadores estarán protegidos contra la caída de objetos o materiales; para ello se utilizarán, siempre que sea técnicamente posible, medidas de protección colectiva.
- b) Cuando sea necesario, se establecerán pasos cubiertos o se impedirá el acceso a las zonas peligrosas.
- c) Los materiales de acopio, equipos y herramientas de trabajo se colocarán o almacenarán de forma que se evite su desplome, caída o vuelco.

Caídas de altura:

- a) Las plataformas, andamios y pasarelas, así como los desniveles, huecos y aberturas existentes en los pisos de las obras, que supongan para los trabajadores un riesgo de caída de altura superior a 2 metros, se protegerán mediante barandillas u otro sistema de protección colectiva de seguridad equivalente. Las barandillas serán resistentes, tendrán una altura mínima de 90 centímetros y dispondrán de un reborde de protección, unos pasamanos y una protección intermedia que impidan el paso o deslizamiento de los trabajadores.
- b) Los trabajos en altura sólo podrán efectuarse, en principio, con la ayuda de equipos concebidos para tal fin o utilizando dispositivos de protección colectiva, tales como barandillas, plataformas o redes de seguridad. Si por la naturaleza del trabajo ello no fuera posible, se dispondrán de medios de acceso seguros y se utilizarán cinturones de seguridad con anclaje u otros medios de protección equivalente.
- c) La estabilidad y solidez de los elementos de soporte y el buen estado de los medios de protección se verificarán previamente a su uso, posteriormente de forma periódica y cada vez que sus condiciones de seguridad puedan resultar afectadas por una modificación, período de no utilización o cualquier otra circunstancia.

Factores atmosféricos:

- Se protegerá a los trabajadores contra las inclemencias atmosféricas que puedan comprometer su seguridad y su salud.

Andamios y escaleras:

- Los andamios se proyectarán, construirán y mantendrán convenientemente de manera que se evite que se desplomen o se desplacen accidentalmente.
- Las plataformas de trabajo, las pasarelas y las escaleras de los andamios se construirán, protegerán y utilizarán de forma que se evite que las personas caigan o estén expuestas a caídas de objetos. A tal efecto, sus medidas se ajustarán al número de trabajadores que vayan a utilizarlos.
- Los andamios serán inspeccionados por una persona competente:
 - 1º Antes de su puesta en servicio.
 - 2º A intervalos regulares en lo sucesivo.
 - 3º Después de cualquier modificación, período de no utilización; exposición a la intemperie, sacudidas sísmicas, o cualquier otra circunstancia que hubiera podido afectar a su resistencia o a su estabilidad.
- Los andamios móviles se asegurarán contra los desplazamientos involuntarios.
- Las escaleras de mano cumplirán las condiciones de diseño y utilización señaladas en el Real Decreto 486/1997, de 14 de abril, por el que se establecen las disposiciones mínimas de seguridad y salud en los lugares de trabajo.

Aparatos elevadores:

- Los aparatos elevadores y los accesorios de izado utilizados en obra, se ajustarán a lo dispuesto en su normativa específica.
- Los aparatos elevadores y los accesorios de izado, incluidos sus elementos constitutivos, sus elementos de fijación, anclajes y soportes:

- 1º Serán de buen diseño y construcción y tendrán una resistencia suficiente para el uso al que estén destinados.
- 2º Se instalarán y utilizarán correctamente.
- 3º Se mantendrán en buen estado de funcionamiento.
- 4º Serán manejados por trabajadores cualificados que hayan recibido una formación adecuada.
- En los aparatos elevadores y en los accesorios de izado se colocará, de manera visible, la indicación del valor de su carga máxima.
- Los aparatos elevadores lo mismo que sus accesorios no se utilizarán para fines distintos de aquéllos a los que estén destinados.

Vehículos y maquinaria para movimiento de tierras y manipulación de materiales:

- Los vehículos y maquinaria para movimientos de tierras y manipulación de materiales se ajustarán a lo dispuesto en su normativa específica.
- Todos los vehículos y toda maquinaria para movimientos de tierras y para manipulación de materiales:
 - 1º Estarán bien proyectados y contruidos, teniendo en cuenta, en la medida de lo posible, los principios de la ergonomía.
 - 2º Se mantendrán en buen estado de funcionamiento.
 - 3º Se utilizarán correctamente.
- Los conductores y personal encargado de vehículos y maquinarias para movimientos de tierras y manipulación de materiales recibirán una formación especial.
- Se adoptarán medidas preventivas para evitar que caigan en las excavaciones o en el agua vehículos o maquinarias para movimiento de tierras y manipulación de materiales.
- Cuando sea adecuado, las maquinarias para movimientos de tierras y manipulación de materiales estarán equipadas con estructuras concebidas para proteger al conductor contra el aplastamiento, en caso de vuelco de la máquina, y contra la caída de objetos.

Instalaciones, máquinas y equipos:

- Las instalaciones, máquinas y equipos utilizados en las obras se ajustarán a lo dispuesto en su normativa específica.
- Las instalaciones máquinas y equipos, incluidas las herramientas manuales o sin motor:
 - 1º Estarán bien proyectados y contruidos, teniendo en cuenta, en la medida de lo posible, los principios de la ergonomía.
 - 2º Se mantendrá en buen estado de funcionamiento.
 - 3º Se utilizarán exclusivamente para los trabajos que hayan sido diseñados.
 - 4º Serán manejados por trabajadores que hayan recibido una formación adecuada.
- Las instalaciones y los aparatos a presión se ajustarán a lo dispuesto en su normativa específica.

Instalaciones de distribución de energía:

- Se verificarán y mantendrán con regularidad las instalaciones de distribución de energía presentes en la obra, en particular las que estén sometidas a factores externos.
- Las instalaciones existentes antes del comienzo de la obra estarán localizadas, verificadas y señalizadas claramente.
- Cuando existan líneas de tendido eléctrico aéreas que puedan afectar a la seguridad en la obra se desviarán fuera del recinto de la obra o se dejarán sin tensión. Si esto no fuera posible, se colocarán barreras o avisos para que los vehículos y las instalaciones se mantengan alejados de las mismas. En caso de que vehículos de la obra tuvieran que circular bajo el tendido se utilizarán una señalización de advertencia y una protección de delimitación de altura.

Estructuras metálicas o de hormigón, encofrados y piezas prefabricadas pesadas:

- Las estructuras metálicas o de hormigón y sus elementos, los encofrados, las piezas prefabricadas pesadas o los soportes temporales y los apuntalamientos sólo se podrán montar o desmontar bajo vigilancia, control y dirección de una persona competente.
- Los encofrados, los soportes temporales y los apuntalamientos se proyectarán, calcularán, montarán y mantendrán de manera que puedan soportar sin riesgo las cargas a que sean sometidos.
- Se adoptarán las medidas necesarias para proteger a los trabajadores contra los peligros derivados de la fragilidad o inestabilidad temporal de la obra.

Otros trabajos específicos.

- Los trabajos de derribo o demolición que puedan suponer un peligro para los trabajadores se estudiarán, planificarán y emprenderán bajo la supervisión de una persona competente y se realizarán adoptando las precauciones, métodos y procedimientos apropiados.
- En los trabajos en tejados se adoptarán las medidas de protección colectiva que sean necesarias, en atención a la altura, inclinación o posible carácter o estado resbaladizo, para evitar la caída de trabajadores, herramientas o materiales. Asimismo, cuando haya que trabajar sobre o cerca de superficies frágiles, se tomarán medidas preventivas adecuadas para evitar que los trabajadores las pisen inadvertidamente o caigan a través suyo.
- Los trabajos con explosivos, así como los trabajos en cajones de aire comprimido se ajustarán a lo dispuesto en su normativa específica.
- Las ataguías estarán bien construidas, con materiales apropiados y sólidos, con una resistencia suficiente y provista de un equipamiento adecuado para que los trabajadores puedan ponerse a salvo en caso de irrupción de agua y de materiales. La construcción, el montaje, la transformación o el desmontaje de una ataguía se realizarán únicamente bajo la vigilancia de una persona competente. Asimismo, las ataguías serán inspeccionadas por una persona competente a intervalos regulares.

4.2.3 Procedimientos para el control de acceso de personal a la obra

Diariamente se controlará el acceso a obra mediante la firma a la entrada y a la salida de cada jornada, en estadillos diarios que dispondrán de fichas del tipo siguiente para todos los trabajadores:

Nombre y Apellidos:	
Entrada	Firma:
Salida	Firma:

Semanalmente se realizará un seguimiento de este control del Personal de Obra.

De este modo facilitará el conocimiento real del número de trabajadores presentes en obra, los cuales son los únicos autorizados a permanecer en la misma y a la vez comprobar el dimensionamiento correcto de las instalaciones higiénico-sanitarias de la obra.

El objetivo fundamental de la formalización del presente protocolo es conseguir un adecuado control de la situación legal de los trabajadores dentro de las empresas a las que pertenecen, además de dejar constancia documental de dicha asistencia.

El Técnico de Seguridad y Salud de la Empresa Contratista o los Servicios de personal, deberán entregar este documento semanalmente al Coordinador de Seguridad y Salud o Dirección Facultativa.

La Autoridad Portuaria de Baleares realiza la coordinación de actividades empresariales mediante la OFICINA DE COORDINACION DE ACTIVIDADES EMPRESARIALES en adelante OCAE, por lo cual, todas las empresas que realicen trabajos en los recintos portuarios adscritos a esta administración promotora deberá estar homologada en OCAE, además se deberá comunicar a esta oficina OCAE las actividades que se realizaran con el periodo en el que se realice y quienes serán las empresas participantes en la actividad, para realizar una adecuada coordinación con las demás empresas que realicen trabajos en el área descrita.

5 Condiciones legales

5.1 Normas y reglamentos que se ven afectados por las características de la obra y que deberán ser tenidos en cuenta durante su ejecución

La ejecución de la obra objeto de este Pliego de Seguridad y Salud estará regulada por la Normativa de obligada aplicación que a continuación se cita.

Esta relación de textos legales no es exclusiva ni excluyente respecto de otra Normativa específica que pudiera encontrarse en vigor.

- Ley 31/1995, de 8 de noviembre, de Prevención de Riesgos Laborales, que tiene por objeto promover la Seguridad y la Salud de los trabajadores, mediante la aplicación de medidas y el desarrollo de las actividades necesarias para la prevención de riesgos derivados del trabajo. El art. 36 de la Ley 50/1998 de acompañamiento a los presupuestos modifica los artículos. 45, 47, 48 y 49 de esta Ley.
 - A tales efectos esta Ley establece los principios generales relativos a la prevención de los riesgos profesionales para la protección de la seguridad y salud, la eliminación o disminución de los riesgos derivados del trabajo, la información, la consulta, la participación equilibrada y la formación de los trabajadores en materia preventiva, en los términos señalados en la presente disposición.
 - Para el cumplimiento de dichos fines, la presente Ley, regula las actuaciones a desarrollar por las Administraciones Públicas, así como por los empresarios, los trabajadores y sus respectivas organizaciones representativas.
- Real Decreto 1627/1997, de 24 de octubre, por el que se establecen disposiciones mínimas de Seguridad y Salud en las obras de construcción en el marco de la Ley 31/1995 de 8 de noviembre de Prevención de Riesgos Laborales.
 - Este Real Decreto define las obligaciones del Promotor, Proyectista, Contratista, Subcontratista y Trabajadores Autónomos e introduce las figuras del Coordinador en materia de seguridad y salud durante la elaboración del proyecto y durante la ejecución de las obras.

- El Real Decreto establece mecanismos específicos para la aplicación de la Ley de Prevención de Riesgos Laborales y del Real Decreto 39/1997 de 17 de enero, por el que se aprueba el Reglamento de los Servicios de Prevención.
- Ley 31/1995, de 8 de noviembre, de Prevención de Riesgos Laborales, que tiene por objeto promover la Seguridad y la Salud de los trabajadores, mediante la aplicación de medidas y el desarrollo de las actividades necesarias para la prevención de riesgos derivados del trabajo. El art. 36 de la Ley 50/1998 de acompañamiento a los presupuestos modifica los artículos. 45, 47, 48 y 49 de esta Ley.
 - A tales efectos esta Ley establece los principios generales relativos a la prevención de los riesgos profesionales para la protección de la seguridad y salud, la eliminación o disminución de los riesgos derivados del trabajo, la información, la consulta, la participación equilibrada y la formación de los trabajadores en materia preventiva, en los términos señalados en la presente disposición.
 - Para el cumplimiento de dichos fines, la presente Ley, regula las actuaciones a desarrollar por las Administraciones Públicas, así como por los empresarios, los trabajadores y sus respectivas organizaciones representativas.
 - Se tendrá especial atención a:

CAPÍTULO I : Objeto, ámbito de aplicaciones y definiciones.

CAPÍTULO III : Derecho y obligaciones, con especial atención a:

- Art. 14. Derecho a la protección frente a los riesgos laborales.
- Art. 15. Principios de la acción preventiva.
- Art. 16. Evaluación de los riesgos.
- Art. 17. Equipos de trabajo y medios de protección.
- Art. 18. Información, consulta y participación de los trabajadores.
- Art. 19. Formación de los trabajadores.
- Art. 20. Medidas de emergencia.
- Art. 21. Riesgo grave e inminente.
- Art. 22. Vigilancia de la salud.
- Art. 23. Documentación.
- Art. 24. Coordinación de actividades empresariales.
- Art. 25. Protección de trabajadores especialmente sensibles a determinados riesgos.
- Art. 29. Obligaciones de los trabajadores en materia de prevención de riesgos.

CAPÍTULO IV : Servicios de prevención

- Art. 30.- Protección y prevención de riesgos profesionales.
- Art. 31.- Servicios de prevención.

CAPÍTULO V : Consulta y participación de los trabajadores.

- Art. 33.- Consulta a los trabajadores.
- Art. 34.- Derechos de participación y representación.
- Art. 35.- delegados de Prevención.
- Art. 36.- Competencias y facultades de los Delegados de Prevención.
- Art. 37.- Garantías y sigilo profesional de los Delegados de Prevención.
- Art. 38.- Comité de Seguridad y Salud.
- Art. 39.- Competencias y facultades del Comité de Seguridad y Salud.
- Art. 40.- Colaboración con la Inspección de Trabajo y Seguridad Social.

CAPÍTULO VII : Responsabilidades y sanciones.

- Art. 42.- Responsabilidades y su compatibilidad.
- Art. 43.- Requerimientos de la Inspección de Trabajo y Seguridad Social.

- Art. 44.- Paralización de trabajos.
 - Art. 45.- Infracciones administrativas.
 - Art. 46.- Infracciones leves.
 - Art. 47.- Infracciones graves.
 - Art. 48.- Infracciones muy graves.
 - Art. 49.- Sanciones.
 - Art. 50.- Reincidencia.
 - Art. 51.- Prescripción de las infracciones.
 - Art. 52.- Competencias sancionadoras.
 - Art. 53.- Suspensión o cierre del centro de trabajo.
 - Art. 54.- Limitaciones a la facultad de contratar con la Administración
- Real Decreto 39/1997, de 17 de enero, por el que se aprueba el Reglamento de los Servicios de Prevención, que desarrolla la ley anterior en su nueva óptica en torno a la planificación de la misma a partir de la evaluación inicial de los riesgos inherentes al trabajo y la consiguiente adopción de las medidas adecuadas a la naturaleza de los riesgos detectados. La necesidad de que tales aspectos reciban tratamiento específico por la vía normativa adecuada aparece prevista en el Artículo 6 apartado 1, párrafos d y e de la Ley de Prevención de Riesgos Laborales.

Especial atención al siguiente artículo del Real Decreto:

CAPÍTULO I: Disposiciones Generales.

CAPÍTULO II: Evaluación de los riesgos y planificación de la acción preventiva.

CAPÍTULO III: Organización de recursos para las actividades preventivas.

Afectado por:

- RD 337/2010, de 19 de marzo, por el que se modifican el RD 39/1997, de 17 de enero, por el que se aprueba el Reglamento de los Servicios de Prevención; el RD 1109/2007, de 24 de agosto, por el que se desarrolla la Ley 32/2006, de 18 de octubre, reguladora de la subcontratación en el sector de la construcción y el RD 1627/1997, de 24 de octubre, por el que se establecen disposiciones mínimas de seguridad y salud en obras de construcción.
 - RD 298/2009, de 6 de marzo, por el que se modifica el RD 39/1997, de 17 de enero, por el que se aprueba el Reglamento de los Servicios de Prevención, en relación con la aplicación de medidas para promover la mejora de la seguridad y de la salud en el trabajo de la trabajadora embarazada, que haya dado a luz o en período de lactancia
 - RD 604/2006, de 19 de mayo, por el que se modifican el RD 39/1997, de 17 de enero, por el que se aprueba el Reglamento de los Servicios de Prevención, y el RD 1627/1997, de 24 de octubre, por el que se establecen las disposiciones mínimas de seguridad y salud en las obras de construcción.
 - RD 688/2005, de 10 de junio, por el que se regula el régimen de funcionamiento de las mutuas de accidentes de trabajo y enfermedades profesionales de la Seguridad Social como servicio de prevención ajeno.
 - RD 780/1998, de 30 de abril, por el que se modifica el RD 39/1997, de 17 de enero, por el que se aprueba el Reglamento de los servicios de prevención.
- Real Decreto 1215/1997, de 18 de julio, por el que se establecen las disposiciones mínimas de seguridad y salud para la utilización por los trabajadores de los equipos de trabajo.
 - Real Decreto 842/2002, de 2 de Agosto, por el que se aprueba el Reglamento Electrotécnico de Baja Tensión y sus instrucciones técnicas complementarias que lo desarrollan.
 - Ley 54/2003 de 12 de diciembre, de reforma del marco normativo de la prevención de riesgos laborales (BOE del 13 de diciembre del 2003), y en especial a:

- Capítulo II Artículo décimo puntos Seis y Siete.
- Real Decreto 171/2004, de 30 de enero, por el que se desarrolla el artículo 24 de la Ley 31/1995 de 8 de noviembre, de Prevención de Riesgos Laborales, en materia de coordinación de actividades empresariales.
- Real Decreto 2177/2004 de 12 de noviembre, por el que se modifica el Real Decreto 1215/1997 de 18 de Julio, por el que se establecen las disposiciones mínimas de seguridad y salud para la utilización por los trabajadores de los equipos de trabajo, en materia de trabajos temporales en altura.
- Real Decreto 286/2006, de 10 de marzo, sobre la protección de la salud y la seguridad de los trabajadores contra los riesgos relacionados con la exposición al ruido
- Real Decreto 396/2006, de 31 de marzo, por el que se establecen las disposiciones mínimas de seguridad y salud aplicables a los trabajos con riesgo de exposición al amianto, con especial atención a la obligatoriedad de realizar el "Plan de trabajo" en las operaciones de desamiantado en la obra.
- Real Decreto 604/2006, de 19 de mayo, por el que se modifican el Real Decreto 39/1997, de 17 de enero, por el que se aprueba el Reglamento de los Servicios de Prevención, y el Real Decreto 1627/1997, de 24 de octubre, por el que se establecen las disposiciones mínimas de seguridad y salud en las obras de construcción.
 - Con especial atención al Artículo segundo, por el que se modifica el Real Decreto 1627/1997, en el que se introduce la disposición adicional única: *Presencia de recursos preventivos en obras de construcción.*
- Ley 32/2006, de 18 de octubre, reguladora de la subcontratación en el Sector de la Construcción.
- Real Decreto 1109/2007, de 24 de agosto, por el que se desarrolla la Ley 32/2006, de 18 de octubre, reguladora de la subcontratación en el Sector de la Construcción.
 - Con especial atención a las modificaciones introducidas por la Disposición final tercera del RD 1109/2007 acerca del Real Decreto 1627/1997 en los apartados 4 del artículo 13 y apartado 2 del artículo 18 de dicho RD 1627/1997.
- Real Decreto 105/2008, de 1 de febrero por el que se regula la producción y gestión de los residuos de construcción y demolición.
 - Con especial atención a los documentos exigidos en los Artículos 4º y 5º para en la elaboración de las actuaciones preventivas en el tratamiento, almacenaje, manipulación y evacuación de los escombros ocasionados en la obra.
- Ley 25/2009, de 22 de diciembre, de modificación de diversas leyes para su adaptación a la Ley sobre el libre acceso a las actividades de servicios y su ejercicio, en especial a:
 - Artículo 7. Modificación del Real Decreto-Ley 1/1986, de 14 de marzo, de medidas urgentes administrativas, financieras, fiscales y laborales.
 - Artículo 8. Modificación de la Ley 31/1995, de 8 de noviembre, de Prevención de Riesgos Laborales.
- Real Decreto 337/2010, de 19 de marzo, por el que se modifican el Real Decreto 39/1997, de 17 de enero, por el que se aprueba el Reglamento de los Servicios de Prevención; el Real Decreto 1109/2007, de 24 de agosto, por el que se desarrolla la Ley 32/2006, de 18 de octubre, reguladora de la subcontratación en el sector de la construcción y el Real Decreto 1627/1997, de 24 de octubre, por el que se establecen disposiciones mínimas de seguridad y salud en obras de construcción.
- Orden TIN/2504/2010, de 20 de septiembre, por la que se desarrolla el Real Decreto 39/1997, de 17 de enero, por el que se aprueba el Reglamento de los Servicios de Prevención, en lo referido a la acreditación de entidades especializadas como servicios de prevención, memoria de actividades preventivas y autorización para realizar la actividad de auditoría del sistema de prevención de las empresas.

En todo lo que no se oponga a la legislación anteriormente mencionada:

- Orden Ministerial, de 31 de agosto de 1987, por la que se aprueba la instrucción 8.3-IC sobre señalizaciones, balizamiento, defensa, limpieza y terminación de obras fijas en vías fuera de poblado.

- Estatuto de los Trabajadores. Real Decreto Legislativo 2/2015.
- Real Decreto 485/1997, de 14 de abril, sobre disposiciones mínimas en materia de señalización en Seguridad y Salud en el trabajo.
- Real Decreto 486/1997, de 14 de abril, sobre disposiciones mínimas de Seguridad y Salud en los lugares de trabajo (Anexo 1, Apdo. A, punto 9 sobre escaleras de mano) según Real Decreto 1627/1997 de 24 de octubre Anexo IV.
- Real Decreto 664/1997 de 12 de mayo, sobre la protección de los trabajadores contra los riesgos relacionados con la exposición a agentes biológicos durante el trabajo.
- Real Decreto 1076/2021, de 7 de diciembre, por el que se modifica el Real Decreto 773/1997, de 30 de mayo, sobre disposiciones mínimas de seguridad y salud relativas a la utilización por los trabajadores de equipos de protección individual.
- Real Decreto 949/1997, de 20 de junio, sobre Certificado profesional de Prevencionistas de riesgos laborales.
- Real Decreto 1215/1997, de 18 de julio, por el que se establecen las disposiciones mínimas de Seguridad y Salud para la utilización por los trabajadores de equipos de trabajo.
- Real Decreto 833/1988, sobre residuos tóxicos y peligrosos.
- Reglamento (CE) 1272/2008, sobre clasificación, etiquetado y envasado de sustancias y mezclas.
- Plan Nacional Integrado de Residuos para el período 2008-2015.
- Estatuto de los Trabajadores. Real Decreto Legislativo 2/2015.
- Real Decreto 255/2003 de 28 de febrero por el que se aprueba el Reglamento sobre clasificación, envasado y etiquetado de preparados peligrosos.
- Ordenanza General de Seguridad e Higiene en el Trabajo de 9 de marzo de 1971 (en aquellos artículos no derogados y consideraciones que se especifican en la tabla siguiente):

Ordenanza General de Seguridad e Higiene en el Trabajo

A efectos de la OGSHT, cabe mencionar los siguientes aspectos de la misma:

TÍTULO I: El Título I ha quedado totalmente derogado según la Disposición Derogatoria de la Ley de Prevención de Riesgos Laborales (Ley PRL 31/1995)

TÍTULO II: CONDICIONES GENERALES DE LOS CENTROS DE TRABAJO Y DE LOS MECANISMOS Y MEDIDAS DE PROTECCIÓN

El título II permanece en vigor siempre y cuando no se oponga a la Ley de Prevención de Riesgos Laborales, hasta que se dicten los Reglamentos oportunos que cita el artículo 6 de la referida Ley, entre ellos el RD 1627/1997 que anteriormente ya se ha especificado y el cual exige este documento de seguridad.

Posteriormente el Real decreto 486/1997, declara derogados expresamente los Capítulos I, II, III, IV, V y VII de este Título II. No obstante, esta derogación no tiene efecto para los lugares de trabajo excluidos del ámbito de aplicación de este Real Decreto. Por lo tanto este Título II todavía puede considerarse en vigor en algunos casos específicos como lo es en la

Construcción, ya que el propio RD 486/1997 en su Artículo 1. Objeto, establece con estas mismas palabras:

.....este Real Decreto 486/1997 no será de aplicación a: **Las obras de construcción temporales o móviles.**

Es decir, que en consecuencia están vigentes en las obras de construcción los siguientes capítulos de la OGSHT:

Capítulo Primero.- Edificios y locales. Art.13 al 33.

Capítulo II.- Servicios permanentes. Art. 34 al 37.

Capítulo III.- Servicios de higiene. Art. 38 al 42.

Capítulo IV.- Instalaciones sanitarias de urgencia. Art. 43.

Capítulo V.- Locales provisionales y trabajos al aire libre. Art. 44 al 50.

Capítulo VI.- Electricidad. Art. 51 al 70. (siempre que no se contrapongan al REBT aprobado por el **Real Decreto 842/2002**, el cual ya ha sido comentado anteriormente).

Capítulo VII.- Prevención y extinción de incendios. Art. 71 al 82.

Capítulo VIII.- Motores, transmisiones y máquinas. Art. 83 al 93.

Capítulo IX.- Herramientas portátiles. Art. 94 al 99.

Capítulo X.- Elevación y transporte. Art. 100 al 126.

Capítulo XI.- Aparatos que generan calor o frío y recipientes a presión. Art. 127 al 132.

Capítulo XII.- Trabajos con riesgos especiales. Art. 133 al 140.

Capítulo XIII.- Protección personal. Art. 141 al 151.

TÍTULO III.: El Título III ha quedado derogado según la Disposición Derogatoria de la Ley de Prevención de Riesgos Laborales

Hasta que no se aprueben normas específicas correspondientes, se mantendrán en vigor los capítulos siguientes para los lugares de trabajo excluidos del ámbito de aplicación del CTE DB-SI "Seguridad en caso de incendio":

Sección SI 4. Detección, control y extinción del incendio.

- Real Decreto 1644/2008, de 10 de octubre, por el que se establecen las normas para la comercialización y puesta en servicio de las máquinas. Este RD deroga la siguiente normativa:
 - Real Decreto 1435/1992, de 27 de noviembre, por el que se dictan las disposiciones de aplicación de la Directiva del Consejo 89/392/CEE, relativa a la aproximación de las legislaciones de los Estados miembros sobre máquinas.
 - Real Decreto 56/1995, de 20 de enero, por el que se modifica el Real Decreto 1435/1992, de 27 de noviembre, relativo a las disposiciones de aplicación de la Directiva del Consejo 89/392/CEE, sobre máquinas.
 - Reglamento de aparatos elevadores para obras, aprobado por Orden de 23 de mayo de 1977.
- Real Decreto 159/1995, de 3 de febrero (BOE de 8 de marzo -rectificado en el BOE 22 de marzo-), por el que se modifica el R.D. 1407/1992, de 20 de noviembre, por el que se regula las condiciones para la comercialización y libre circulación intracomunitaria de los equipos de protección individual.
- Resolución de 21 de Septiembre de 2017, de la Dirección General de Empleo, por la que se registra y publica el VI Convenio colectivo del sector de la construcción.
- Ley 38/1999 de 5 de Noviembre. Ordenación de la edificación.
- Real decreto 374/2001 de 6 de abril sobre la protección de la salud y seguridad de los trabajadores contra los riesgos relacionados con los agentes químicos durante el trabajo.
- Real decreto 379/2001 de 6 de abril por el que se aprueba el Reglamento de almacenamiento de productos químicos y sus instrucciones técnicas complementarias MIE-APQ-1 a la MIE-APQ-7.
- Real decreto 614/2001 de 8 de junio sobre disposiciones mínimas para la protección de la salud y seguridad de los trabajadores frente al riesgo eléctrico.
- Real Decreto 255/2003 de 28 de febrero por el que se aprueba el Reglamento sobre clasificación, envasado y etiquetado de preparados peligrosos.
- Real Decreto 836/2003 de 27 de junio (BOE de 7 de julio), por el que se aprueba una nueva Instrucción Técnica complementaria MIE-AEM-2 del Reglamento de Aparatos de elevación y mantenimiento referente a grúas torre para obras y otras aplicaciones.
- ORDEN TAS/2947/2007, de 8 de octubre, por la que se establece el suministro a las empresas de botiquines con material de primeros auxilios en caso de accidente de trabajo, como parte de la acción protectora del sistema de la Seguridad Social.

VI Convenio Colectivo del sector de la construcción, en especial a los artículos y puntos tratados en el siguiente cuadro:

VI Convenio Colectivo del sector de la construcción

Artículo 20.- Vigilancia y control de salud.

Artículo 67.- Jornada. La jornada ordinaria anual será la que se establece a continuación:

1.736 horas / año

Artículo 78.- Personal de capacidad disminuida.

Capítulo XII: Faltas y sanciones (en especial las relacionadas con la Seguridad y Salud de los trabajadores).

Capítulo I. Comisión Paritaria de Seguridad y Salud en el Trabajo

Libro II: Aspectos relativos a la seguridad y salud en el sector de la construcción

En general todos los Títulos, pero en especial el Título IV: Disposiciones mínimas de seguridad y salud aplicables en las obras de construcción.

- Pliego de Condiciones Técnicas de la Dirección General de Arquitectura.
- Resto de disposiciones técnicas ministeriales cuyo contenido o parte del mismo esté relacionado con la seguridad y salud.
- Ordenanzas municipales que sean de aplicación.

En especial con relación a los riesgos higiénicos:

- Real Decreto 396/2006, de 31 de marzo, por el que se establecen las disposiciones mínimas de seguridad y salud aplicables a los trabajos con riesgo de exposición al amianto.
- Real Decreto 286/2006, de 10 de marzo, sobre la protección de la salud y la seguridad de los trabajadores contra los riesgos relacionados con la exposición al ruido. (Corrección errores B.O.E. 71; 24.03.06)
- Real Decreto 665/1997, de 12 de mayo sobre la protección de los trabajadores contra los riesgos relacionados con la exposición a agentes cancerígenos durante el trabajo.
- Modificación del R.D. 665/1997 por el Real Decreto 1124/2000, del 16 de junio del Ministerio de la Presidencia.
- Real Decreto 664/1997, de 12 de mayo, sobre la protección de los trabajadores contra los riesgos relacionados con la exposición a agentes biológicos durante el trabajo.
- Orden 25 de Marzo de 1998, por la que se adapta en función al progreso técnico el Real Decreto 664/1997.
- Real Decreto 413/1997, de 21 de Marzo sobre protección operacional de trabajadores externos con riesgo de exposición a radiaciones ionizantes por intervención controlada.
- Real Decreto 374/2001 de 6 de Abril, sobre protección de los trabajadores contra los riesgos relacionados con la exposición a agentes químicos durante el trabajo. (Corrección de errores. B.O.E. 129; 30.05.01 y B.O.E. 149; 21.06.01)
- Real Decreto 1254/1999, de 16 de julio, por el que se aprueban medidas de control de los riesgos inherentes a los accidentes graves en los que intervengan sustancias peligrosas. (Corrección de errores B.O.E. 264; 04.11.99)
- Real Decreto 119/2005, de 4 de febrero, por el que se modifica el Real Decreto 1254/1999, de 16 de julio, por el que se aprueban medidas de control de los riesgos inherentes a los accidentes graves en los que intervengan sustancias peligrosas.
- Real Decreto 948/2005, de 29 de julio, por el que se modifica el Real Decreto 1254/1999, de 16 de julio, por el que se aprueban medidas de control de los riesgos inherentes a los accidentes graves en los que intervengan sustancias peligrosas.
- Real Decreto 117/2003, de 31 de enero, sobre limitación de emisiones de compuestos orgánicos volátiles debidas al uso de disolventes en determinadas actividades.
- Real Decreto 255/2003, de 28 de febrero, por el que se aprueba el Reglamento sobre clasificación, envasado y etiquetado de preparados peligrosos. (Corrección de errores B.O.E. 56; 05.03.03).
- Orden PRE/3/2006, de 12 de enero, por la que se modifica el anexo VI del Reglamento sobre clasificación, envasado y etiquetado de preparados peligrosos, aprobado por el Real Decreto 255/2003, de 28 de febrero.

- Orden PRE/164/2007, de 29 de enero, por la que se modifican los anexos II, III y V del Reglamento sobre clasificación, envasado y etiquetado de preparados peligrosos, aprobado por el Real Decreto 255/2003, de 28 de febrero.
- Orden PRE/1648/2007, de 7 de junio, por la que se modifica el anexo VI del Reglamento sobre clasificación, envasado y etiquetado de preparados peligrosos, aprobado por el Real Decreto 255/2003, de 28 de febrero.

En especial con relación a los riesgos Ergonómicos:

- Real Decreto 487/1997, de 14 de abril por el que se aprueba las disposiciones mínimas de seguridad y salud relativas a la manipulación manual de cargas que entrañe riesgo, en particular dorso lumbares, para los trabajadores.
- Real Decreto 488/1997, de 14 de abril, sobre disposiciones mínimas de seguridad y salud relativas al trabajo con equipos que incluyen pantallas de visualización.
- Real Decreto 1311/2005, de 4 de noviembre, sobre la protección de la salud y la seguridad de los trabajadores frente a los riesgos derivados o que puedan derivarse de la exposición a vibraciones mecánicas.
- Real Decreto 330/2009, de 13 de marzo, por el que se modifica el Real Decreto 1311/2005, de 4 de noviembre, sobre la protección de la salud y la seguridad de los trabajadores frente a los riesgos derivados o que puedan derivarse de la exposición a vibraciones mecánicas.

5.2 Otras especificaciones para la obra proyectada

- El Real Decreto 1627/1997 de 24 de octubre se ocupa de las obligaciones del Promotor (Empresario titular del centro de trabajo según el RD 171/2004), reflejadas en los Artículos 3 y 4; Contratista (Empresario principal según el RD 171/2004), en los Artículos 7, 11, 15 y 16; Subcontratistas (Empresas concurrentes según el RD 171/2004), en el Artículo 11, 15 y 16 y Trabajadores Autónomos en el Artículo 12.
- El Estudio de Seguridad y Salud quedará incluido como documento integrante del Proyecto de Ejecución de Obra. Dicho Estudio será visado en el Colegio profesional correspondiente y quedará documentalmente en la obra junto con el Plan de Seguridad.
- El Real Decreto 1627/1997 indica que cada contratista deberá elaborar un Plan de Seguridad y Salud en el Trabajo.
- El Plan de Seguridad y Salud que analice, estudie, desarrolle y complemente el Estudio de Seguridad y Salud consta de los mismos apartados, así como la adopción expresa de los sistemas de producción previstos por el constructor, respetando fielmente el Pliego de Condiciones. Las propuestas de medidas alternativas de prevención incluirán la valoración económica de las mismas, que no podrán implicar disminución del importe total ni de los niveles de protección. La aprobación expresa del Plan quedará plasmada en acta firmada por el Coordinador en materia de Seguridad y Salud durante la ejecución de la obra y el representante de la empresa constructora con facultades legales suficientes o por el propietario con idéntica calificación legal.
- La Empresa Constructora (empresa principal según el RD 171/2004) cumplirá las estipulaciones preventivas del Plan de Seguridad y Salud que estará basado en el Estudio de Seguridad y Salud, respondiendo solidariamente de los daños que se deriven de la infracción del mismo por su parte o de los posibles subcontratistas o empleados.
- Se abonará a la Empresa Constructora (empresa principal según el RD 171/2004), previa certificación del Coordinador en materia de seguridad y salud durante la ejecución de la obra, las partidas incluidas en el documento Presupuesto del Plan de Seguridad y Salud. Si se implantasen elementos de seguridad no incluidos en el Presupuesto, durante la realización de la obra, éstos se abonarán igualmente a la

Empresa Constructora, previa autorización del Coordinador en materia de seguridad y salud durante la ejecución de la obra.

- El Promotor vendrá obligado a abonar al Coordinador en materia de seguridad y salud durante la ejecución de la obra los honorarios devengados en concepto de aprobación del Plan de Seguridad y Salud, así como los de control y seguimiento del Plan de Seguridad y Salud.
- Para aplicar los principios de la acción preventiva, el empresario designará uno o varios trabajadores para ocuparse de dicha actividad, constituirá un Servicio de Prevención o concertará dicho servicio a una entidad especializada ajena a la Empresa.
- La definición de estos Servicios, así como la dependencia de determinar una de las opciones que hemos indicado para su desarrollo, está regulado en la Ley de Prevención de Riesgos Laborales 31/95 en sus artículos 30 y 31, así como en la Orden del 27 de junio de 1997 y Real Decreto 39/1997 de 17 de enero.
- El incumplimiento por los empresarios de sus obligaciones en materia de prevención de riesgos laborales dará lugar a las responsabilidades que están reguladas en el artículo 42 de dicha Ley.
- El empresario deberá elaborar y conservar a disposición de la autoridad laboral la documentación establecida en el Artículo 23 de la Ley 31/1995, de Prevención de Riesgos Laborales.
- El empresario deberá consultar a los trabajadores la adopción de las decisiones relacionadas en el Artículo 33 de la Ley 31/1995, de Prevención de Riesgos Laborales.
- La obligación de los trabajadores en materia de prevención de riesgos está regulada en el Artículo 29 de la Ley 31/1995, de Prevención de Riesgos Laborales.
- Los trabajadores estarán representados por los Delegados de Prevención ateniéndose a los Artículos 35 y 36 de la Ley 31/1995, de Prevención de Riesgos Laborales.
- Se deberá constituir un Comité de Seguridad y Salud según se dispone en los Artículos 38 y 39 de la Ley 31/1995, de Prevención de Riesgos Laborales.
- Las empresas de esta obra (contratistas y subcontratistas), deberán tener en cuenta y cumplir los requisitos exigibles a los contratistas y subcontratista, en los términos establecidos por la LEY 32/2006, de 18 de octubre, reguladora de la subcontratación en el Sector de la Construcción y muy en especial las especificaciones establecidas en el CAPÍTULO II: Normas generales sobre subcontratación en el sector de la construcción, así como por el Real Decreto 1109/2007, de 24 de agosto, por el que se desarrolla la Ley 32/2006, de 18 de octubre, reguladora de la subcontratación en el Sector de la Construcción.

DETECCIÓN Y EVALUACIÓN DE LOS RIESGOS HIGIÉNICOS Y MEDICIÓN DE LOS MISMOS:

El Contratista, está obligado a realizar las mediciones técnicas de los riesgos higiénicos, con su Servicio de Prevención, con el fin de detectar y evaluar los riesgos higiénicos previstos, o que pudieran detectarse durante la ejecución de la obra.

Se ofrece aquí una relación no exhaustiva de los mismos:

- Cantidad de oxígeno en las excavaciones de túneles o en mina.
- Presencia de gases tóxicos o explosivos, en las excavaciones de túneles, o en mina.
- Presencia de gases tóxicos en los trabajos de pocería.
- Presencia de amianto en operaciones de excavación, demolición, derribo y/o rehabilitación.
- Nivel acústico de los trabajos y de su entorno.
- Identificación y evaluación de la presencia de disolventes orgánicos en la atmósfera, (pinturas, barnices, lacas, etc.).
- Productos de limpieza utilizados en fachadas.
- Productos fluidos de aislamiento.
- Proyección de fibras.

Todas mediciones y evaluaciones necesarias para garantizar las condiciones de higiene de la obra, se realizarán mediante el uso de los aparatos técnicos especializados con control de calibración, y manejados por personal debidamente cualificado.

Los informes de estado y evaluación, serán entregados a la Coordinación de Obra y a la Dirección Facultativa, para su estudio y análisis de decisiones.

EVALUACIÓN Y DECISIÓN SOBRE ALTERNATIVAS DE SEGURIDAD A LAS INICIALMENTE PROPUESTAS POR EL PLAN DE SEGURIDAD Y SALUD

El Coordinador de Seguridad y Salud durante la ejecución de obra, siempre que lo considere conveniente y para evaluar las alternativas propuestas por el Contratista en su Plan de Seguridad, utilizará los siguientes criterios técnicos:

- 1º Respecto a las protecciones colectivas:
 - 1. El montaje, mantenimiento, cambios de posición y retirada de una propuesta alternativa, no tendrán más riesgos o de mayor entidad, que los que tiene la solución de un riesgo decidido inicialmente.
 - 2. La propuesta alternativa, no exigirá hacer un mayor número de maniobras que las exigidas por la propuesta a sustituir. Pues se entiende que a mayor número de maniobras, mayor cantidad de riesgos.
 - 3. Una protección colectiva no será sustituida por equipos de protección individual.
 - 4. No aumentará los costos económicos previstos.
 - 5. No implicará un aumento del plazo de ejecución de obra.
 - 6. No será de calidad inferior a la prevista inicialmente.
 - 7. Las soluciones previstas, que estén comercializadas y ofrezcan garantías de buen funcionamiento, no podrán ser sustituidas por otras de tipo artesanal, (fabricadas en taller o en la obra), salvo que estas se justifiquen mediante un cálculo expreso, su representación en planos técnicos, la realización de las pruebas de carga que corresponda y la firma de un técnico competente que se responsabilice de su cambio.
- 2º Respecto a los equipos de protección individual:
 - 1. Las propuestas alternativas no serán de inferior calidad a las previstas inicialmente.
 - 2. No aumentarán los costos económicos previstos, salvo si se efectúa la presentación de una completa justificación técnica, que razone la necesidad de un aumento de la calidad, de las prestaciones y mejore la seguridad.
- 3º Respecto a otros aspectos contemplados para la obra:
 - 1. En el Plan de Seguridad y Salud, se incluirá el documento de 'Coordinación de actividades empresariales de la obra', dando una copia del mismo a todas las empresas participantes del proceso constructivo, y cuyo contenido y estructura se ajusta a las recomendaciones de la 2ª Edición de la Guía Técnica para la Evaluación y Prevención de los Riesgos relativos a la obras de construcción, donde se ofrecen criterios para aplicar el RD 1627/1997 en esta obra:
- Medidas concretas a implantar para controlar los riesgos derivados de la concurrencia de empresas: Para contratistas, subcontratistas y trabajadores autónomos.
- Forma de llevar a cabo la coordinación de actividades empresariales dentro de la obra: Estableciendo los medios de coordinación concretos, actuaciones encaminadas a coordinar las actuaciones de las empresa, etc.
- Definición de las obligaciones preventivas para cada una de las empresas que intervienen en la obra.

- Cauces de comunicación entre empresas y trabajadores autónomos: Implementando las TICs en las obras, y aportando herramientas que facilitan esta implantación.
- Planificación de las actividades preventivas integradas en el planning de obra: Estableciendo las fechas de implantación y retirada de los medios de protección colectiva (Barandillas, Redes, Marquesinas, Cierre de obra, etc.), de la señalización, de las instalaciones o locales anejos, etc.
- Implantación en obra del Plan de Seguridad: Definiendo responsabilidades y funciones, coordinando y protocolizando las actuaciones en la obra y estableciendo los procesos y procedimientos en materia de Seguridad y Salud durante el proceso constructivo.

CONDICIONES PARTICULARES PARA LOS AGENTES INTERVINIENTES EN EL PROCESO CONSTRUCTIVO:

A) EL COMITÉ DE SEGURIDAD Y SALUD

- Si el número de trabajadores no excede de 50, no es necesaria la constitución de un Comité de Seguridad y Salud en el trabajo, no obstante se recomienda su constitución conforme a lo dispuesto en el artículo 38 de la Ley 31/1995, de 8 de noviembre, de Prevención de Riesgos Laborales, con las competencias y facultades que le reconoce el artículo 39.

B) DELEGADOS DE PREVENCIÓN (Artículo 35 de la Ley 31/1995).

- Los Delegados de Prevención son los representantes de los trabajadores con funciones específicas en materia de prevención de riesgos en el trabajo.
- Los Delegados de Prevención serán designados por y entre los representantes del personal, en el ámbito de los órganos de representación previstos en las normas a que se refiere el artículo 34 de esta Ley, con arreglo a la siguiente escala:

De 50 a 100 trabajadores	2 Delegados de Prevención
De 101 a 500 trabajadores	3 Delegados de Prevención
De 501 a 1.000 trabajadores	4 Delegados de Prevención
De 1.001 a 2.000 trabajadores	5 Delegados de Prevención
De 2.001 a 3.000 trabajadores	6 Delegados de Prevención
De 3.001 a 4.000 trabajadores	7 Delegados de Prevención
De 4.001 en adelante	8 Delegados de Prevención

- En las empresas de hasta treinta trabajadores el Delegado de Prevención será el Delegado de Personal. En las empresas de treinta y uno a cuarenta y nueve trabajadores habrá un Delegado de Prevención que será elegido por y entre los Delegados de Personal.
- A efectos de determinar el número de Delegados de Prevención se tendrán en cuenta los siguientes criterios:
 - a) Los trabajadores vinculados por contratos de duración determinada superior a un año se computarán como trabajadores fijos de plantilla.
 - b) Los contratados por término de hasta un año se computarán según el número de días trabajados en el período de un año anterior a la designación. Cada doscientos días trabajados o fracción se computarán como un trabajador más.
- Según el Art.36. de la Ley 31/1995 de Prevención de Riesgos Laborales son competencias de los Delegados de Prevención:
 - a) Colaborar con la dirección de la empresa en la mejora de la acción preventiva.
 - b) Promover y fomentar la cooperación de los trabajadores en la ejecución de la normativa sobre prevención de riesgos laborales.
 - c) Ser consultados por el empresario, con carácter previo a su ejecución, acerca de las decisiones a que se refiere el artículo 33 de la presente Ley.

- d) Ejercer una labor de vigilancia y control sobre el cumplimiento de la normativa de prevención de riesgos laborales.
- En las empresas que, de acuerdo con lo dispuesto en el apartado 2 del artículo 38 de esta Ley, no cuenten con Comité de Seguridad y Salud por no alcanzar el número mínimo de trabajadores establecido al efecto, las competencias atribuidas a aquél en la presente Ley serán ejercidas por los Delegados de Prevención.
- En el ejercicio de las competencias atribuidas a los Delegados de Prevención, éstos estarán facultados para:
 - a) Acompañar a los técnicos en las evaluaciones de carácter preventivo del medio ambiente de trabajo, así como, en los términos previstos en el artículo 40 de esta Ley, a los Inspectores de Trabajo y Seguridad Social en las visitas y verificaciones que realicen en los centros de trabajo para comprobar el cumplimiento de la normativa sobre prevención de riesgos laborales, pudiendo formular ante ellos las observaciones que estimen oportunas.
 - b) Tener acceso, con las limitaciones previstas en el apartado 4 del artículo 22 de esta Ley, a la información y documentación relativa a las condiciones de trabajo que sean necesarias para el ejercicio de sus funciones y, en particular, a la prevista en los artículos 18 y 23 de esta Ley. Cuando la información está, sujeta a las limitaciones reseñadas, sólo podrá ser suministrada de manera que se garantice el respeto de la confidencialidad.
 - c) Ser informados por el empresario sobre los daños producidos en la salud de los trabajadores una vez que aquél hubiese tenido conocimiento de ellos, pudiendo presentarse, aun fuera de su jornada laboral, en el lugar de los hechos para conocer las circunstancias de los mismos.
 - d) Recibir del empresario las informaciones obtenidas por éste procedentes de las personas u órganos encargados de las actividades de protección y prevención en la empresa, así como de los organismos competentes para la seguridad y la salud de los trabajadores, sin perjuicio de lo dispuesto en el artículo 40 de esta Ley en materia de colaboración con la Inspección de Trabajo y Seguridad Social.
 - e) Realizar visitas a los lugares de trabajo para ejercer una labor de vigilancia y control del estado de las condiciones de trabajo, pudiendo, a tal fin, acceder a cualquier zona de los mismos y comunicarse durante la jornada con los trabajadores, de manera que no se altere el normal desarrollo del proceso productivo.
 - f) Recabar del empresario la adopción de medidas de carácter preventivo y para la mejora de los niveles de protección de la seguridad y la salud de los trabajadores, pudiendo a tal fin efectuar propuestas al empresario, así como al Comité de Seguridad y Salud para su discusión en el mismo.
 - g) Proponer al órgano de representación de los trabajadores la adopción del acuerdo de paralización de actividades a que se refiere el apartado 3 del artículo 21.
 - h) Realizar visitas a los lugares de trabajo para ejercer una labor de vigilancia y control del estado de las condiciones de trabajo, pudiendo, a tal fin, acceder a cualquier zona de los mismos y comunicarse durante la jornada con los trabajadores, de manera que no se altere el normal desarrollo del proceso productivo.
 - i) Recabar del empresario la adopción de medidas de carácter preventivo y para la mejora de los niveles de protección de la seguridad y la salud de los trabajadores, pudiendo a tal fin efectuar propuestas al empresario, así como al Comité de Seguridad y Salud para su discusión en el mismo.
 - j) Proponer al órgano de representación de los trabajadores la adopción del acuerdo de paralización de actividades a que se refiere el apartado 3 del artículo 21.
- Los informes que deban emitir los Delegados de Prevención a tenor de lo dispuesto en la letra c) del apartado 1 de este artículo deberán elaborarse en un plazo de quince días, o en el tiempo imprescindible cuando se trate de adoptar medidas dirigidas a prevenir riesgos inminentes. Transcurrido el plazo sin haberse emitido el informe, el empresario podrá poner en práctica su decisión.

- La decisión negativa del empresario a la adopción de las medidas propuestas por el Delegado de Prevención a tenor de lo dispuesto en la letra f) del apartado 2 de este artículo deberá ser motivada.
- En las empresas que, de acuerdo con lo dispuesto en el apartado 2 del artículo 38 de esta Ley, no cuenten con Comité de Seguridad y Salud por no alcanzar el número mínimo de trabajadores establecido al efecto, las competencias atribuidas a aquél en la presente Ley serán ejercidas por los Delegados de Prevención.

C) LOS SERVICIOS DE PREVENCIÓN (Artículos 30 y 31 de la Ley 31/1995)

- En cumplimiento del deber de prevención de riesgos profesionales, el empresario designará uno o varios trabajadores para ocuparse de dicha actividad, constituirá un servicio de prevención o concertará dicho servicio con una entidad especializada ajena a la empresa.
- Los trabajadores designados deberán tener la capacidad necesaria, disponer del tiempo y de los medios precisos y ser suficientes en número, teniendo en cuenta el tamaño de la empresa, así como los riesgos a que están expuestos los trabajadores y su distribución en la misma, con el alcance que se determine en las disposiciones a que se refiere la letra e) del apartado 1 del artículo 6 de la presente Ley.
- Los trabajadores a que se refiere el párrafo anterior colaborarán entre sí y, en su caso, con los servicios de prevención.
- Para la realización de la actividad de prevención, el empresario deberá facilitar a los trabajadores designados el acceso a la información y documentación a que se refieren los artículos 18 y 23 de la presente Ley.
- Los trabajadores designados no podrán sufrir ningún perjuicio derivado de sus actividades de protección y prevención de los riesgos profesionales en la empresa. En el ejercicio de esta función, dichos trabajadores gozarán, en particular, de las garantías que para los representantes de los trabajadores establecen las letras a), b) y c) del artículo 68 y el apartado 4 del artículo 56 del texto refundido de la Ley del Estatuto de los Trabajadores.
- Esta garantía alcanzará también a los trabajadores integrantes del servicio de prevención, cuando la empresa decida constituirlo de acuerdo con lo dispuesto en el artículo siguiente.
- Los trabajadores a que se refieren los párrafos anteriores deberán guardar sigilo profesional sobre la información relativa a la empresa a la que tuvieron acceso como consecuencia del desempeño de sus funciones.
- En las empresas de menos de seis trabajadores, el empresario podrá asumir personalmente las funciones señaladas en el apartado 1, siempre que desarrolle de forma habitual su actividad en el centro de trabajo y tenga la capacidad necesaria, en función de los riesgos a que estén expuestos los trabajadores y la peligrosidad de las actividades, con el alcance que se determine en las disposiciones a que se refiere la letra e) del apartado 1 del artículo 6 de la presente Ley.
- El empresario que no hubiere concertado el Servicio de prevención con una entidad especializada ajena a la empresa deberá someter su sistema de prevención al control de una auditoria o evaluación externa, en los términos que reglamentarios establecidos.
- Los Servicios de prevención ajenos, según Artículo 19 del Real Decreto 39/1997 deberán asumir directamente el desarrollo de las funciones señaladas en el apartado 3 del artículo 31 de la Ley de Prevención de Riesgos Laborales que hubieran concertado, teniendo presente la integración de la prevención en el conjunto de actividades de la empresa y en todos los niveles jerárquicos de la misma, sin perjuicio de que puedan subcontratar los servicios de otros profesionales o entidades cuando sea necesario para la realización de actividades que requieran conocimientos especiales o instalaciones de gran complejidad.
- Por otro lado el apartado 3 del Artículo 31 de la Ley de Prevención de Riesgos Laborales establece:
- Los servicios de prevención deberán estar en condiciones de proporcionar a la empresa el asesoramiento y apoyo que precise en función de los tipos de riesgo en ella existentes y en lo referente a:
 - a) El diseño, aplicación y coordinación de los planes y programas de actuación preventiva.

- b) La evaluación de los factores de riesgo que puedan afectar a la seguridad y la salud de los trabajadores en los términos previstos en el artículo 16 de esta Ley.
- c) La determinación de las prioridades en la adopción de las medidas preventivas adecuadas y la vigilancia de su eficacia.
- d) La información y formación de los trabajadores.
- e) La prestación de los primeros auxilios y planes de emergencia.
- f) La vigilancia de la salud de los trabajadores en relación con los riesgos derivados del trabajo.

D) RECURSOS PREVENTIVOS EN LA OBRA

D1) Funciones que deberán realizar.

- Conforme se establece en el Capítulo IV, artículo 32 bis (añadido a la Ley 31/1995 por las modificaciones introducidas por la Ley de reforma del marco normativo de la prevención de riesgos laborales), estos deberán:
 - Tener la capacidad suficiente
 - Disponer de los medios necesarios
 - Ser suficientes en número
- Deberán vigilar el cumplimiento de las actividades preventivas, debiendo permanecer en el centro de trabajo durante el tiempo que se mantenga la situación que determine su presencia.
- La presencia de los recursos preventivos en esta obra servirá para garantizar el estricto cumplimiento de los métodos de trabajo y, por lo tanto, el control del riesgo.
- En el documento de la Memoria de este Estudio de Seguridad y Salud se especifican detalladamente aquellas unidades de esta obra en las que desde el proyecto se considera que puede ser necesaria su presencia por alguno de estos motivos:
 - Porque los riesgos pueden verse agravados o modificados en el desarrollo del proceso o la actividad, por la concurrencia de operaciones diversas que se desarrollan sucesiva o simultáneamente y que hagan preciso el control de la correcta aplicación de los métodos de trabajo.
 - Porque se realizan actividades o procesos que reglamentariamente son considerados como peligrosos o con riesgos especiales.
- Serán trabajadores de la empresa designados por el contratista, que poseerán conocimientos, cualificación y experiencia necesarios en las actividades o procesos por los que ha sido necesaria su presencia y contarán con la formación preventiva necesaria y correspondiente, como mínimo a las funciones de nivel básico

D2) Forma de llevar a cabo la presencia de los recursos preventivos.

- Para dar cumplimiento al Artículo segundo del RD 604/2006 sobre Modificación del Real Decreto 1627/1997, por el que se introduce una disposición adicional única en el RD 1627/1997, la forma de llevar a cabo la presencia de los recursos preventivos se realizará del siguiente modo:
- En el documento de la Memoria de Seguridad se detallan las unidades de obra para las que es necesaria su presencia, (en función de los Artículo 1 apartado Ocho del R.D. 604/2006).
- Si en una unidad de obra es requerida su presencia, igualmente en el documento de la Memoria de Seguridad se especifican muy detalladamente mediante un check-list, las actividades de Vigilancia y Control que deberá realizar el recurso preventivo.
- Cuando, como resultado de la vigilancia, observe un deficiente cumplimiento de las actividades preventivas, dará las instrucciones necesarias para el correcto e inmediato cumplimiento de las actividades preventivas y pondrá tales circunstancias en conocimiento del contratista para que éste adopte las medidas necesarias para corregir las deficiencias observadas, si éstas no hubieran sido aún subsanadas.

- Cuando, como resultado de la vigilancia, observe ausencia, insuficiencia o falta de adecuación de las medidas preventivas, deberá poner tales circunstancias en conocimiento del contratista, que procederá de manera inmediata a la adopción de las medidas necesarias para corregir las deficiencias y en su caso a la propuesta de modificación del plan de seguridad y salud en los términos previstos en el artículo 7.4 del RD 1627/1997.

5.3 Obligaciones en relación a la ley 32/2006

A) Registro de Empresas Acreditadas.

Tal como se establece en el Artículo 3 del RD 1109/2007, las empresas de esta obra, con carácter previo al inicio de su intervención en el proceso de subcontratación como contratistas o subcontratistas estarán inscritas en el "Registro de empresas contratistas", dependiente de la autoridad laboral competente.

A tal fin deberán proporcionar a su Comitente, al Coordinador de Seguridad y/o en su caso a la Dirección Facultativa su "Clave individualizada de identificación registral".

Las empresas comitentes exigirán esta certificación relativa a dicha inscripción en el Registro, a todas sus empresas subcontratistas dentro del mes anterior al inicio de la ejecución del contrato.

La certificación deberá ser oficial, es decir emitida por el órgano competente en el plazo máximo de diez días naturales desde la recepción de la solicitud y tal como se establece en la actual normativa, tendrá efectos con independencia de la situación registral posterior de la empresa afectada.

La exigencia de este certificado por la empresa comitente será obligatoria en la obra, para cumplir con el deber de vigilar el cumplimiento por dicha empresa subcontratista de las obligaciones establecidas en el artículo 4, apartados 1 y 2, de la Ley 32/2006, de 18 de octubre.

Con dicho acto, la empresa comitente quedará exonerada legalmente durante la vigencia del contrato y con carácter exclusivo para esta obra de construcción, de la responsabilidad prevista en el artículo 7.2 de la citada Ley, para el supuesto de incumplimiento por dicho subcontratista de las obligaciones de acreditación y registro.

B) Porcentaje mínimo de trabajadores contratados con carácter indefinido.

Las empresas que sean contratadas o subcontratadas habitualmente para la realización de trabajos en la obra deberán contar, en los términos que se establecen en el RD 1109/2007, con un número de trabajadores contratados con carácter indefinido no inferior al 30 por ciento de su plantilla.

No obstante, tal como se establece en el Art. 4 de la ley 32/2006, se admiten los siguientes porcentajes mínimos de trabajadores contratados con carácter indefinido: no será inferior al 30%.

A efectos del cómputo del porcentaje de trabajadores contratados con carácter indefinido que se establece, se han aplicado las siguientes reglas:

- a) Se toma como período de referencia los doce meses naturales completos anteriores al momento del cálculo.
- No obstante, en empresas de nueva creación se tomarán como período de referencia los meses naturales completos transcurridos desde el inicio de su actividad hasta el momento del cálculo, aplicando las reglas siguientes en función del número de días que comprenda el período de referencia.
- b) La plantilla de la empresa se calculará por el cociente que resulta de dividir por trescientos sesenta y cinco el número de días trabajados por todos los trabajadores por cuenta ajena de la empresa.
- c) El número de trabajadores contratados con carácter indefinido se calculará por el cociente que resulte de dividir por trescientos sesenta y cinco el número de días trabajados por trabajadores contratados con tal carácter, incluidos los fijos discontinuos.
- d) Los trabajadores a tiempo parcial se computarán en la misma proporción que represente la duración de su jornada de trabajo respecto de la jornada de trabajo de un trabajador a tiempo completo comparable.
- e) A efectos del cómputo de los días trabajados previsto en las letras anteriores, se contabilizarán tanto los días efectivamente trabajados como los de descanso semanal, los permisos retribuidos y días festivos, las vacaciones anuales y, en general, los períodos en que se mantenga la obligación de cotizar
- f) En las cooperativas de trabajo asociado se computarán a estos efectos tanto a los trabajadores por cuenta ajena como a los socios trabajadores. Los socios trabajadores serán computados de manera análoga a los trabajadores por cuenta ajena, atendiendo a:
 - a) La duración de su vínculo social.
 - b) Al hecho de ser socios trabajadores a tiempo completo o a tiempo parcial, y
 - c) A que hayan superado la situación de prueba o no.

La empresa comitente recibirá justificación documental por escrito mediante acta en el momento de formalizar la subcontratación, y en la que se manifieste el cumplimiento de los porcentajes anteriores.

C) Formación de recursos humanos de las empresas.

De conformidad con lo previsto en el artículo 10 de la Ley 32/2006, de 18 de octubre, las empresas de la obra deberán velar por que todos los trabajadores que presten servicios tengan la formación necesaria y adecuada a su puesto de trabajo o función en materia de prevención de riesgos laborales, de forma que conozcan los riesgos y las medidas para prevenirlos.

Conforme se especifica en el VI Convenio colectivo del sector de la construcción, el requisito de formación de los recursos humanos a que se refiere el Artículo 4.2 a) de la Ley 32/2006, de 18 de octubre y en el RD 1109/2007, se justificará en esta obra por todas las empresas participantes mediante alguna de estas condiciones:

- a) Tarjeta Profesional de la Construcción: Conforme lo establecido en el artículo 10.3 de la citada Ley 32/2006 y como forma de acreditar la formación específica recibida por los trabajadores en materia de prevención de riesgos laborales, será exigible la cartilla o carné profesional mediante la denominada 'Tarjeta Profesional de la Construcción' (TPC), cuyo objetivo es implantarse como única vía de acreditación y es la preferentemente exigible en esta obra.
- b) Certificación por el empresario: Que la organización preventiva del empresario expida certificación sobre la formación específica impartida a todos los trabajadores de la empresa que presten servicios en las obras de construcción.
- c) Que se acredite la integración de la prevención de riesgos en las actividades y decisiones: Que se acredite que la empresa cuenta con personas que, conforme al plan de prevención de riesgos de aquélla,

ejercen funciones de dirección y han recibido la formación necesaria para integrar la prevención de riesgos laborales en el conjunto de sus actividades y decisiones.

La formación se podrá recibir en cualquier entidad acreditada por la Fundación Laboral de la Construcción, la autoridad laboral o educativa para impartir formación en materia de prevención de riesgos laborales, deberá tener una duración no inferior a diez horas e incluirá, al menos, los siguientes contenidos:

- 1.º Riesgos laborales y medidas de prevención y protección en el Sector de la Construcción.
- 2.º Organización de la prevención e integración en la gestión de la empresa.
- 3.º Obligaciones y responsabilidades.
- 4.º Costes de la siniestralidad y rentabilidad de la prevención.
- 5.º Legislación y normativa básica en prevención.

D) Libro de subcontratación

Cada contratista, con carácter previo a la subcontratación con un subcontratista o trabajador autónomo de parte de la obra que tenga contratada, deberá obtener un Libro de Subcontratación habilitado que se ajuste al modelo establecido.

El Libro de Subcontratación será habilitado por la autoridad laboral correspondiente.

Se anotará en el mismo a la persona responsable de la coordinación de seguridad y salud en la fase de ejecución de la obra así como cualquier cambio de coordinador de seguridad y salud que se produjera durante la ejecución de la obra, conforme se establece en el RD 337/2010.

En dicho Libro de subcontratación el contratista deberá reflejar, por orden cronológico desde el comienzo de los trabajos, y con anterioridad al inicio de estos, todas y cada una de las subcontrataciones realizadas en la obra con empresas subcontratistas y trabajadores autónomos incluidos en el ámbito de ejecución de su contrato, conteniendo todos los datos que se establecen en el Real Decreto 1109/2007 y en el Artículo 8.1 de la Ley 32/2006.

El contratista deberá conservar el Libro de Subcontratación en la obra de construcción hasta la completa terminación del encargo recibido del promotor. Asimismo, deberá conservarlo durante los cinco años posteriores a la finalización de su participación en la obra.

Con ocasión de cada subcontratación, el contratista deberá proceder del siguiente modo:

- a) En todo caso, deberá comunicar la subcontratación anotada al coordinador de seguridad y salud, con objeto de que éste disponga de la información y la transmita a las demás empresas contratistas de la obra, en caso de existir, a efectos de que, entre otras actividades de coordinación, éstas puedan dar cumplimiento a lo dispuesto en artículo 9.1 de la Ley 32/2006, de 18 de octubre, en cuanto a la información a los representantes de los trabajadores de las empresas de sus respectivas cadenas de subcontratación.
- b) También en todo caso, deberá comunicar la subcontratación anotada a los representantes de los trabajadores de las diferentes empresas incluidas en el ámbito de ejecución de su contrato que figuren identificados en el Libro de Subcontratación.

- c) Cuando la anotación efectuada suponga la ampliación excepcional de la subcontratación prevista en el artículo 5.3 de la Ley 32/2006, de 18 de octubre, además de lo previsto en las dos letras anteriores, el contratista deberá ponerlo en conocimiento de la autoridad laboral competente mediante la remisión, en el plazo de los cinco días hábiles siguientes a su aprobación por la dirección facultativa, de un informe de ésta en el que se indiquen las circunstancias de su necesidad y de una copia de la anotación efectuada en el Libro de Subcontratación.
- d) En las obras de edificación a las que se refiere la Ley 38/1999, de 5 de noviembre, de Ordenación de la Edificación, una vez finalizada la obra, el contratista entregará al director de obra una copia del Libro de Subcontratación debidamente cumplimentado, para que lo incorpore al Libro del Edificio.

El contratista conservará en su poder el original.

Procedimiento a realizar en cada subcontratación



E) Libro registro en las obras de construcción.

De conformidad con lo dispuesto en el artículo 8.3 de la Ley 32/2006, de 18 de octubre, la obligación de la empresa principal de disponer de un libro registro en el que se refleje la información sobre las empresas contratistas y subcontratistas que compartan de forma continuada un mismo centro de trabajo, establecida en el artículo 42.4 del Estatuto de los Trabajadores, aprobado por Real Decreto Legislativo 2/2015, de 23 de octubre, es cumplida en esta obra de construcción incluida en el ámbito de aplicación de la Ley 32/2006, de 18 de octubre, mediante la disposición y llevanza del Libro de Subcontratación por cada empresa contratista.

F) Modificaciones del Real Decreto 1627/1997, de 24 octubre, por el que se establecen las disposiciones mínimas de seguridad y salud en las obras de construcción y que son tenidas en cuenta en esta obra.

Anotaciones en el libro de incidencias

Efectuada una anotación en el libro de incidencias, el coordinador en materia de seguridad y salud durante la ejecución de la obra o, cuando no sea necesaria la designación de coordinador, la dirección facultativa, deberán notificarla al contratista afectado y a los representantes de los trabajadores de éste. En el caso de que la anotación se refiera a cualquier incumplimiento de las advertencias u observaciones previamente anotadas en dicho libro por las personas facultadas para ello, deberá remitirse una copia a la Inspección de Trabajo y Seguridad Social en el plazo de veinticuatro horas. En todo caso, deberá especificarse si la anotación efectuada supone una reiteración de una advertencia u observación anterior o si, por el contrario, se trata de una nueva observación.

6 Condiciones facultativas

6.1 Obligaciones en relación con la seguridad específicas para la obra proyectada relativas a contratistas, subcontratistas y trabajadores autónomos

La Empresa contratista con la ayuda de colaboradores, cumplirá y hará cumplir las obligaciones de Seguridad y Salud, y que son de señalar las siguientes obligaciones:

- Cumplir y hacer cumplir en la obra, todas las obligaciones exigidas por la legislación vigente.
- Transmitir las consideraciones en materia de seguridad y prevención a todos los trabajadores propios, a las empresas subcontratistas y los trabajadores autónomos de la obra, y hacerla cumplir con las condiciones expresadas en los documentos de la Memoria y Pliego, en los términos establecidos en este apartado.
- Entregar a todos los trabajadores de la obra independientemente de su afiliación empresarial, subcontratada o autónoma, los equipos de protección individual especificados en la Memoria, para que puedan utilizarse de forma inmediata y eficaz, en los términos establecidos en este mismo apartado.
- Montar a su debido tiempo todas las protecciones colectivas establecidas, mantenerlas en buen estado, cambiarlas de posición y retirarlas solo cuando no sea necesaria, siguiendo el protocolo establecido.
- Montar a tiempo las instalaciones provisionales para los trabajadores, mantenerles en buen estado de confort y limpieza, hacer las reposiciones de material fungible y la retirada definitiva. Estas instalaciones podrán ser utilizadas por todos los trabajadores de la obra, independientemente de si son trabajadores propios, subcontratistas o autónomos.
- Conforme se establece en el VI CONVENIO GENERAL DE LA CONSTRUCCIÓN, en su Artículo 18.- Ingreso en el trabajo: Se prohíbe emplear a trabajadores menores de 18 años para la ejecución de trabajos en esta obra, sin perjuicio de lo establecido en el artículo 25 referente al contrato para la formación.
 - Por lo tanto y atendiendo a dicho artículo, los trabajadores menores de 18 años en esta obra no podrán ser contratados salvo mediante un contrato de formación (Art. 25.4).
 - Para dichos trabajadores, se deberá establecer un riguroso control y seguimiento en obra, tal como se establece en la LPRL, en el Artículo 27: Protección de los menores:

- Antes de la incorporación al trabajo de jóvenes menores de dieciocho años, y previamente a cualquier modificación importante de sus condiciones de trabajo, deberá efectuar una evaluación de los puestos de trabajo a desempeñar por los mismos, a fin de determinar la naturaleza, el grado y la duración de su exposición, en cualquier actividad susceptible de presentar un riesgo específico al respecto, a agentes, procesos o condiciones de trabajo que puedan poner en peligro la seguridad o la salud de estos trabajadores.
- A tal fin, la evaluación tendrá especialmente en cuenta los riesgos específicos para la seguridad, la salud y el desarrollo de los jóvenes derivados de su falta de experiencia, de su inmadurez para evaluar los riesgos existentes o potenciales y de su desarrollo todavía incompleto.
- En todo caso, se informará a dichos jóvenes y a sus padres o tutores que hayan intervenido en la contratación, conforme a lo dispuesto en la letra b) del artículo 7 del texto refundido de la Ley del Estatuto de los Trabajadores, aprobado por el Real Decreto Legislativo 2/2015 de 23 de octubre, de los posibles riesgos y de todas las medidas adoptadas para la protección de su seguridad y salud.

Menores de 18 años NO PUEDEN

- Realizar trabajos nocturnos (20.00 PM a 6:00 AM)
- Realizar más de 8 horas de trabajo
- Realizar horas extraordinarias
- Manejar un vehículo de motor
- Operar una carretilla elevadora
- Manejar y / o utilizar maquinaria de obra accionada por motor.
- Colaborar en trabajos de demolición o apuntalamiento
- Trabajar donde exista riesgo de exposición a radiación (en presencia de trabajos de soldadura)
- Trabajar a una altura superior a 4,00 m, a no ser que se encuentre en piso continuo, estable y suficientemente protegido.
- Trabajar en andamios.
- Transportar a brazo cargas superiores a 20kg.
- Transportar con carretilla cargas superiores a 40kg.

Menores de 18 años SI DEBEN

- Cumplir todas las normas de seguridad establecidas
- Usar y mantener los equipos de protección individual que se le faciliten, atendiendo a las instrucciones dadas
- Informar de inmediato a su superior sobre cualquier peligro de seguridad o salud que detectase.

- Observar una vigilancia especial con aquellas mujeres embarazadas que trabajen en obra, de tal manera que no se vean expuestas a riesgos que puedan causar daños o secuelas.

Mujeres embarazadas NO PUEDEN

- Realizar trabajos nocturnos (20.00 PM a 6:00 AM)
- Realizar más de 8 horas de trabajo
- Realizar horas extraordinarias
- Colaborar en trabajos de

Mujeres embarazadas SI DEBEN

- Cumplir todas las normas de seguridad establecidas
- Usar y mantener los equipos de protección individual que se le faciliten, atendiendo a las

demolición o apuntalamiento

- Trabajar donde exista riesgo de exposición a radiación (en presencia de trabajos de soldadura)
- Trabajar en lugares o actividades donde exista riesgo de caídas al mismo nivel o a distinto nivel.
- Trabajar en lugares o actividades donde exista el riesgo de golpes o atrapamientos
- Trabajar en andamios.
- Transportar a brazo cargas

instrucciones dadas

- Rechazar trabajos que puedan suponer un riesgo para su salud
- Informar de inmediato a su superior sobre cualquier peligro de seguridad o salud que detectase.

- Cumplir lo expresado en el apartado de actuaciones en caso de accidente laboral.
- Informar inmediatamente a la Dirección de Obra de los accidentes, tal como se indica en el apartado comunicaciones en caso de accidente laboral.
- Disponer en la obra de un acopio suficiente de todos los artículos de prevención nombrados en la Memoria y en las condiciones expresadas en la misma.
- Establecer los itinerarios de tránsito de mercancías y señalizarlos debidamente.
- Colaborar con la Dirección de Obra para encontrar la solución técnico-preventiva de los posibles imprevistos del Proyecto o bien sea motivados por los cambios de ejecución o bien debidos a causas climatológicas adversas, y decididos sobre la marcha durante las obras.

Además de las anteriores obligaciones, la empresa contratista deberá hacerse cargo de:

- **1º-REDACTAR EL PLAN DE SEGURIDAD Y SALUD:**

Redactar el Plan de Seguridad, basándose en el Estudio de Seguridad. Una vez finalizado, lo presentará al Coordinador de Seguridad y Salud para su aprobación.

- **2º INFORMAR A LA DIRECCIÓN GENERAL DE TRABAJO DE LA APERTURA DEL CENTRO Y DEL PLAN DE SEGURIDAD:**

Conforme establece el Real Decreto 337/2010 Artículo tercero (Modificación del Real Decreto 1627/1997), la comunicación de apertura del centro de trabajo a la autoridad laboral competente será previa al comienzo de los trabajos y se presentará únicamente por los empresarios que tengan la consideración de contratistas. La comunicación de apertura incluirá el plan de seguridad y salud.

- **3º- COMUNICACIÓN A LAS EMPRESAS CONCURRENTES (SUBCONTRATISTAS) Y TRABAJADORES AUTÓNOMOS DEL PLAN DE SEGURIDAD:**

Entregar a las Empresas Subcontratistas el anexo del Plan de Seguridad y Salud que afecte a su actividad, así como las Normas de Seguridad y Salud específicas para los trabajadores que desarrollan dicha actividad.

Se solicitará a todas las empresas subcontratistas la aceptación de las prescripciones establecidas en el Plan de Seguridad para las diferentes unidades de obra que les afecte.

- **4º-COMUNICACIÓN A LAS EMPRESAS CONCURRENTES (SUBCONTRATISTAS) Y TRABAJADORES AUTÓNOMOS DE LA CONCURRENCIA DE VARIAS EMPRESAS EN UN MISMO CENTRO DE TRABAJO Y DE SUS ACTUACIONES:**

Se comunicará a las Empresas concurrentes y Trabajadores Autónomos de las situaciones de concurrencia de actividades empresariales en el centro de trabajo y su participación en tales situaciones en la medida en que repercute en la seguridad y salud de los trabajadores por ellos representados.

En dicha comunicación se solicitará a todas las empresas concurrentes (subcontratistas) información por escrito cuando alguna de las empresas genere riesgos calificados como graves o muy graves.

- **5º-NOMBRAMIENTO DEL TÉCNICO DE SEGURIDAD Y SALUD:**

Nombrará el representante de la Empresa Contratista, en materia de Seguridad y Salud, del Técnico de Seguridad y Salud en ejecución de obra con carácter exclusivo para esta obra.

- **6º- NOMBRAMIENTO POR PARTE DE LAS EMPRESAS CONCURRENTES (SUBCONTRATISTAS) DE SUS REPRESENTANTES DE SEGURIDAD Y SALUD:**

Deberá exigir que cada Empresa Subcontratista nombre a su Representante de Seguridad y Salud en ejecución de obra con carácter exclusivo para la misma.

7º-NOMBRAMIENTO DE LOS RECURSOS PREVENTIVOS DE LA OBRA:

Designará a los trabajadores que actuarán como Recursos Preventivos en la obra.

- **8º-NOMBRAMIENTO DE LA COMISIÓN DE SEGURIDAD Y SALUD EN OBRA:**

Formalizará el Nombramiento de la Comisión de Seguridad y Salud en Obra que estará integrada por:

- Técnico de Seguridad y Salud en ejecución de obra designado por la Empresa Contratista
- Recursos Preventivos.
- Representantes de Seguridad y Salud designados por las Empresas Subcontratistas o trabajadores Autónomos.
- Coordinador de Seguridad y Salud en fase de ejecución de la obra nombrado por el Promotor.

Estos miembros se irán incorporando o cesando según se inicie o finalice la actividad de la empresa a la que representan.

- **9º-CONTROL DE PERSONAL DE OBRA:**

El control del Personal en la obra se realizará conforme se especifica en este Pliego de Condiciones Particulares: Procedimiento para el control de acceso de personal a la obra.

- **OBLIGACIONES EN MATERIA DE SEGURIDAD Y SALUD QUE DEBEN DESARROLLAR CADA UNA DE LAS DIFERENTES PERSONAS QUE INTERVIENEN EN EL PROCESO CONSTRUCTIVO:**

(Las empresas de prevención, la dirección facultativa, la administración, la inspección, los propios subcontratistas, los trabajadores autónomos, etc. dispondrán de esta información.)

A) OBLIGACIONES DEL COORDINADOR DE SEGURIDAD.

El Coordinador en materia de seguridad y salud durante la fase de ejecución de obras será designado por el Empresario titular del centro de trabajo (Promotor), conforme se especifica en el Artículo 3 apartado 2 de dicho R.D. 1627/97.

El Coordinador de Seguridad y Salud, conforme especifica el R.D. 1627/97 será el encargado de coordinar las diferentes funciones especificadas en el Artículo 9, así como aprobar el Plan de Seguridad.

En dicho Artículo 9, quedan reflejadas las "Obligaciones del Coordinador en materia de seguridad y salud durante la ejecución de la obra":

- a) Coordinar la aplicación de los principios generales de prevención y de seguridad:
 - 1º. Al tomar las decisiones técnicas y de organización con el fin de planificar los distintos trabajos o fases de trabajo que vayan a desarrollarse simultánea o sucesivamente.
 - 2º. Al estimar la duración requerida para la ejecución de estos distintos trabajos o fases de trabajo.
- b) Coordinar las actividades de la obra para garantizar que el Empresario Principal (contratista) y en su caso, las empresas concurrentes (subcontratistas) y los trabajadores autónomos apliquen de manera coherente y responsable los principios de la acción preventiva que se recogen en el artículo 15 de la Ley de Prevención de Riesgos Laborales durante la ejecución de la obra y, en particular, en las tareas o actividades a que se refiere el artículo 10 de este Real Decreto.
- c) Aprobar el plan de seguridad y salud elaborado por el Empresario Principal (contratista) y, en su caso, las modificaciones introducidas en el mismo. Conforme a lo dispuesto en el último párrafo del apartado 2 del artículo 7, la dirección facultativa asumirá esta función cuando no fuera necesaria la designación de coordinador.
- d) Organizar la coordinación de actividades empresariales prevista en el artículo 24 de la Ley de Prevención de Riesgos Laborales y ahora desarrollada por el RD 171/2004.
- e) Coordinar las acciones y funciones de control de la aplicación correcta de los métodos de trabajo.
- f) Adoptar las medidas necesarias para que sólo las personas autorizadas puedan acceder a la obra. La dirección facultativa asumirá esta función cuando no fuera necesaria la designación de coordinador.

A tenor de lo establecido en el RD 171/2004 por el que se desarrolla el Artículo 24 de la Ley 31/1995 de Prevención de Riesgos Laborales, y según establece el Artículo 3 del RD 171/2004, el Coordinador de actividades empresariales (en la obra Coordinador de Seguridad y Salud según la disposición adicional primera apartado -c- del RD 171/2004) garantizará el cumplimiento de:

- a) La aplicación coherente y responsable de los principios de la acción preventiva establecidos en el artículo 15 de la Ley 31/1995, por las empresas concurrentes en el centro de trabajo.
- b) La aplicación correcta de los métodos de trabajo por las empresas concurrentes en el centro de trabajo.
- c) El control de las interacciones de las diferentes actividades desarrolladas en el centro de trabajo, en particular cuando puedan generarse riesgos calificados como graves o muy graves o cuando se desarrollen en el centro de trabajo actividades incompatibles entre sí por su incidencia en la seguridad y salud de los trabajadores.
- d) La adecuación entre los riesgos existentes en el centro de trabajo que puedan afectar a los trabajadores de las empresas concurrentes y las medidas aplicadas para su prevención.

Conforme se indica en el Artículo 8 del RD 171/2004, deberá dar instrucciones a las empresas concurrentes de la obra.

Además, en esta obra deberá autorizar el uso de Medios Auxiliares y Equipos de trabajo con anterioridad a su utilización.

Con relación a las atribuciones específicas recogidas en el RD 1109/2007, deberá:

- a) Ser conocedor de la "Clave individualizada de identificación registral" de todas las empresas participantes en la obra.
- b) Exigir a cada contratista la obligación de comunicar la subcontratación anotada al Coordinador de seguridad y salud.
- c) Efectuada una anotación en el libro de incidencias, notificarla al contratista afectado y a los representantes de los trabajadores de éste.

En el caso de que la anotación se refiera a cualquier incumplimiento de las advertencias u observaciones previamente anotadas en dicho libro por las personas facultadas para ello, remitirá una copia a la Inspección de Trabajo y Seguridad Social en el plazo de veinticuatro horas. En todo caso, especificará si la anotación efectuada supone una reiteración de una advertencia u observación anterior o si, por el contrario, se trata de una nueva observación.

B) OBLIGACIONES DEL TÉCNICO DE SEGURIDAD.

El representante de la Empresa Contratista, en materia de Seguridad y Salud, será el Técnico de Seguridad y Salud en ejecución de obra. Las funciones específicas del Técnico de Seguridad y Salud en ejecución de obra, las cuales comprenderán como mínimo:

- Intermediar entre la Empresa Contratista y el Coordinador de Seguridad y Salud en fase de ejecución de la obra o Dirección Facultativa de la misma.
- Cumplir las especificaciones del Plan de Seguridad y Salud, y hacerlas cumplir.
- Programar y Coordinar las medidas de prevención a instalar en obra según la marcha de la misma. Todo ello con el Coordinador de Seguridad y Salud.
- Complimentar y hacer complimentar la documentación, controles y actas del sistema organizativo implantado en obra.
- Formar parte como miembro y presidente de la Comisión de Seguridad y Salud en obra y participar en las reuniones mensuales de la misma.
- Realizar el control y seguimiento de las medidas de prevención de riesgos laborales afectas a la obra.
- Para poder ejercer de Técnico de Seguridad y Salud se deberá contar con la titulación de Director de ejecución de obras (Arquitecto Técnico), así como contar con la suficiente formación y práctica en materia de Seguridad y Salud, realizando las funciones a pie de obra.

El Técnico de Seguridad y Salud en ejecución de obra remitirá una copia de la Autorización del uso de Protecciones colectivas y de la Autorización del uso de Medios, del reconocimiento médico a:

- el Coordinador de Seguridad y Salud ó Dirección Facultativa,
- la Empresa Subcontratista,
- los Servicios de Prevención de la Empresa Contratista, y
- a la Comisión de Seguridad y Salud en obra.

C) OBLIGACIONES DE LOS REPRESENTANTES DE SEGURIDAD.

Cada empresa Subcontratista nombrará a su Representante de Seguridad y Salud en ejecución de obra con carácter exclusivo para la misma, las funciones específicas del Representante de Seguridad y Salud en ejecución de obra, las cuales comprenderán como mínimo:

- Intermediar entre el Técnico de Seguridad y Salud de la Empresa Contratista y la suya propia en materia de Seguridad y Salud.
- Cumplir y hacer cumplir las especificaciones del Plan de Seguridad que afectaran a los trabajadores de su empresa en su especialidad.
- Atender los requerimientos e instrucciones dados por el Coordinador de Seguridad y Salud o Dirección Facultativa.
- Complimentar la documentación, controles y actas requeridas por el Técnico de Seguridad y Salud de la Empresa Contratista.
- Formar parte como miembro de la Comisión de Seguridad y Salud en obra y participar en las reuniones mensuales de la misma.
- Realizar el control y seguimiento de las medidas de prevención de riesgos laborales afectas a su especialidad.
- Fomentar entre sus compañeros la mentalización y cumplimiento de las medidas de protección personales y colectivas.
- Para poder asumir o ejercer el cargo de Representante de Seguridad y Salud en ejecución de obras, deberá ser el encargado o jefe de colla, disponer de suficiente formación y práctica en materia de Seguridad y Salud, y realizar sus funciones con presencia a pie de obra.

D) OBLIGACIONES DE LA COMISIÓN DE SEGURIDAD.

La Comisión de Seguridad y Salud de obra comprenderán como mínimo las siguientes funciones:

- Control y Seguimiento de las especificaciones del Plan de Seguridad y Salud de la obra.
- Participación en la programación de las medidas de Prevención a implantar según la marcha de los trabajos.
- Expresar su opinión sobre posibles mejoras en los sistemas de trabajo y prevención de riesgos previstos en el Plan.
- Recibir y entregar la documentación establecida en el sistema organizativo de Seguridad y Salud de la obra.
- Recibir de los Servicios de Prevención de la Empresa Contratista la información periódica que proceda con respecto a su actuación en la obra.
- Analizar los accidentes ocurridos en obra, así como las situaciones de riesgo reiterado o peligro grave.
- Cumplir y hacer cumplir las medidas de seguridad adoptadas.
- Fomentar la participación y colaboración del personal de obra para la observancia de las medidas de prevención.
- Comunicar cualquier riesgo advertido y no anulado en obra.
- Se reunirán mensualmente, elaborando un Acta de Reunión mensual.

E) OBLIGACIONES QUE DEBERÁ REALIZAR LA EMPRESA PRINCIPAL (CONTRATISTA) Y LAS EMPRESAS CONCURRENTES (SUBCONTRATAS) DE ESTA OBRA EN MATERIA DE SEGURIDAD Y SALUD

El Empresario Principal (contratista principal) elaborará un Plan de Seguridad y Salud, en el que incluirá las unidades de obra realizadas. Para ello se tendrá presente por un lado el Estudio de Seguridad proporcionado por el Empresario titular del centro de trabajo (Promotor), y por otro lado la propia evaluación inicial de Riesgos de esta Empresa Principal.

El empresario Principal antes del inicio de la actividad en su centro de trabajo, está obligado a exigir formalmente (Artículo 10 RD 171/2004) a las empresas Concurrentes y trabajadores autónomos, acreditación por escrito de que disponen de la evaluación de los riesgos y de planificación de la actividad preventiva y si dichas empresas han cumplido sus obligaciones de formación e información a los trabajadores.

A estos efectos, las subcontratas y trabajadores autónomos desarrollarán el apartado correspondiente al Plan de Seguridad de sus respectivas unidades de obra, partiendo igualmente por un lado del Estudio de Seguridad proporcionado por el Empresario titular del centro de trabajo (Promotor), y por otro lado de la propia evaluación inicial de Riesgos de cada empresa o actividad.

El Plan de Seguridad y Salud, del empresario principal se modificará en su caso adaptándolo, en virtud de las propuestas y documentación presentadas por cada Empresa Concurrente y trabajador autónomo. De este modo el Plan de Seguridad y Salud recogerá y habrá tenido en cuenta:

- a) La información recibida del empresario Titular por medio del Estudio de Seguridad o Estudio Básico.
- b) La evaluación inicial de riesgos del empresario Principal.
- c) La evaluación inicial de riesgos de los empresarios concurrentes y trabajadores autónomos.
- d) Los procedimientos de trabajo adaptados a las características particularizadas de la obra de cada empresa concurrente y trabajador autónomo extraídos de sus respectivas evaluaciones iniciales de riesgos.

Así pues, el Plan de Seguridad y Salud de esta obra constituirá una verdadera evaluación de riesgos adaptada a la realidad de la obra y servirá como instrumento básico para la ordenación de la actividad preventiva de la obra.

Conforme establece el Artículo 11 del RD 1627/97, los contratistas y subcontratistas (es decir Empresa Principal y Empresas Concurrentes según la Ley 171/2004) deberán:

- a) Aplicar los principios de la acción preventiva que se recogen en el artículo 15 de la Ley de Prevención de Riesgos Laborales, en particular al desarrollar las tareas o actividades indicadas en el artículo 10 del presente Real Decreto.
- b) Cumplir y hacer cumplir a su personal lo establecido en el plan de seguridad y salud al que se refiere el artículo 7.
- c) Cumplir la normativa en materia de prevención de riesgos laborales, teniendo en cuenta, en su caso, las obligaciones sobre coordinación de actividades empresariales previstas en el artículo 24 de la Ley de Prevención de Riesgos Laborales, así como cumplir las disposiciones mínimas establecidas en el anexo IV del presente Real Decreto, durante la ejecución de la obra.
- d) Informar y proporcionar las instrucciones adecuadas a los trabajadores autónomos sobre todas las medidas que hayan de adoptarse en lo que se refiere a su seguridad y salud en la obra.
- e) Atender las indicaciones y cumplir las instrucciones del coordinador en materia de seguridad y de salud durante la ejecución de la obra o, en su caso, de la dirección facultativa.

A tenor de lo dispuesto en el Artículo 4 de la Ley 171/2004, cuando en un mismo centro de trabajo desarrollen actividades trabajadores de dos o más empresas, éstas deberán cooperar en la aplicación de la normativa de prevención de riesgos laborales:

- a) Deberán informarse recíprocamente sobre los riesgos específicos de las actividades que desarrollen en el centro de trabajo que puedan afectar a los trabajadores de las otras empresas concurrentes en el centro, en particular sobre aquellos que puedan verse agravados o modificados por circunstancias derivadas de la concurrencia de actividades. La información deberá ser suficiente y habrá de proporcionarse antes del inicio de las actividades, cuando se produzca un cambio en las actividades concurrentes que sea relevante a efectos preventivos y cuando se haya producido una situación de emergencia. La información se realizará por escrito cuando alguna de las empresas genere riesgos calificados como graves o muy graves.
- b) Cuando, como consecuencia de los riesgos de las actividades concurrentes, se produzca un accidente de trabajo, el empresario deberá informar de aquél a los demás empresarios presentes en el centro de trabajo.
- c) Cuando en un mismo centro de trabajo desarrollen actividades trabajadoras de dos o más empresas, los empresarios deberán comunicarse de inmediato toda situación de emergencia susceptible de afectar a la salud o la seguridad de los trabajadores de las empresas presentes en el centro e trabajo.
- d) Deberán informarse recíprocamente sobre los riesgos específicos de las actividades que desarrollen en el centro de trabajo que puedan afectar a los trabajadores de las otras empresas concurrentes en el centro, debiendo ser tenida en cuenta por los diferentes empresarios concurrentes en la evaluación de los riesgos y en la planificación de su actividad preventiva, considerando los riesgos que, siendo propios de cada empresa, surjan o se agraven precisamente por las circunstancias de concurrencia en que las actividades se desarrollan.
- e) Cada empresario deberá informar a sus trabajadores respectivos de los riesgos derivados de la concurrencia de actividades empresariales en el mismo centro de trabajo.

Conforme establece el Artículo 9 del RD 171/2004, los empresarios Concurrentes incluidos el Empresario Principal deberán:

- Tener en cuenta la información recibida del empresario Titular del centro de trabajo (Promotor), es decir tener presente el Estudio de Seguridad y Salud proporcionado por el promotor para determinar la evaluación de los riesgos en la elaboración de sus respectivos Planes de Seguridad y Salud o parte que le corresponda del Plan de Seguridad, así como para la Planificación de su actividad preventiva en las que evidentemente también habrá tenido en cuenta la Evaluación inicial de Riesgos de su propia empresa.
- Tener en cuenta las instrucciones impartidas por el Coordinador de Seguridad y Salud.
- Comunicar a sus trabajadores respectivos la información e instrucciones recibidas del Coordinador de Seguridad y Salud.

El Empresario Principal (contratista principal) deberá vigilar el cumplimiento de la normativa de prevención de riesgos laborales por parte de las empresas contratista y subcontratistas.

Los contratistas y los subcontratistas (es decir Empresa Principal y Empresas Concurrentes según la Ley 171/2004) serán responsables de la ejecución correcta de las medidas preventivas fijadas en el plan de seguridad y salud en lo relativo a las obligaciones que les correspondan a ellos directamente o, en su caso, a los trabajadores autónomos por ellos contratados.

Además, los contratistas y los subcontratistas (es decir Empresa Principal y Empresas Concurrentes según la Ley 171/2004) responderán solidariamente de las consecuencias que se deriven del incumplimiento de las medidas previstas en el plan, en los términos del apartado 2 del artículo 42 de la Ley de Prevención de Riesgos Laborales.

Las responsabilidades de los coordinadores, de la dirección facultativa y del Empresario titular del centro de trabajo (promotor) no eximirán de sus responsabilidades a los contratistas y a los subcontratistas (es decir a la Empresa Principal y a las Empresas Concurrentes según la Ley 171/2004).

Conforme se establece en la LEY 32/2006, de 18 de octubre, reguladora de la subcontratación en el Sector de la Construcción, todas las empresas de esta obra deberán en sus contratos tener presente el CAPÍTULO II Normas generales sobre subcontratación en el sector de la construcción y en especial las establecidas en el Artículo 4. Requisitos exigibles a los contratistas y subcontratistas, para todos los contratos que se celebren, en régimen de subcontratación, en la ejecución de los siguientes trabajos realizados en esta obra de construcción:

Excavación; movimiento de tierras; construcción; montaje y desmontaje de elementos prefabricados; acondicionamientos o instalaciones; transformación; rehabilitación; reparación; desmantelamiento; derribo; mantenimiento; conservación y trabajos de pintura y limpieza; saneamiento.

Conforme se establece en el RD 1109/2007, deberán:

- Con carácter previo al inicio de su intervención en el proceso de subcontratación como contratistas o subcontratistas estarán inscritas en el "Registro de empresas contratistas".
- Proporcionar a su Comitente, al Coordinador de Seguridad y/o en su caso a la Dirección Facultativa su "Clave individualizada de identificación registral".
- Contar, en los términos que se establecen en dicho RD 1109/2007, con un número de trabajadores contratados con carácter indefinido no inferior al 30 por ciento de su plantilla.

No obstante, tal como se establece en el Art. 4 de la ley 32/2006, se admiten los siguientes porcentajes mínimos de trabajadores contratados con carácter indefinido: no será inferior al 30%.

De conformidad con lo previsto en el artículo 10 de la Ley 32/2006, de 18 de octubre, y tal como se ha descrito anteriormente, las empresas de la obra deberán velar por que todos los trabajadores que presten servicios tengan la formación necesaria y adecuada a su puesto de trabajo o función en materia de prevención de riesgos laborales, de forma que conozcan los riesgos y las medidas para prevenirlos.

Cada contratista, con carácter previo a la subcontratación con un subcontratista o trabajador autónomo de parte de la obra que tenga contratada, deberá obtener un Libro de Subcontratación habilitado que se ajuste al modelo establecido.

F) OBLIGACIONES DE LOS TRABAJADORES AUTÓNOMOS.

Conforme establece el Artículo 12 del RD 1627/97, los trabajadores autónomos deberán tener presente:

- Los trabajadores autónomos estarán obligados a:
 - a) Aplicar los principios de la acción preventiva que se recogen en el artículo 15 de la Ley de Prevención de Riesgos Laborales, en particular al desarrollar las tareas o actividades indicadas en el artículo 10 del presente Real Decreto.
 - b) Cumplir las disposiciones mínimas de seguridad y salud establecidas en el anexo IV del presente Real Decreto, durante la ejecución de la obra.

- c) Cumplir las obligaciones en materia de prevención de riesgos que establece para los trabajadores el artículo 29, apartados 1 y 2, de la Ley de Prevención de Riesgos Laborales.
 - d) Ajustar su actuación en la obra conforme a los deberes de coordinación de actividades empresariales establecidos en el artículo 24 de la Ley de Prevención de Riesgos Laborales, participando en particular en cualquier medida de actuación coordinada que se hubiera establecido.
 - e) Utilizar equipos de trabajo que se ajusten a lo dispuesto en el Real Decreto 1215/1997, de 18 de julio, por el que se establecen las disposiciones mínimas de seguridad y salud para la utilización por los trabajadores de los equipos de trabajo, y las modificaciones introducidas por el RD 2177/2004 de 12 de noviembre en materia de trabajos temporales en altura.
 - f) Elegir y utilizar equipos de protección individual en los términos previstos en el Real Decreto 1076/2021, de 7 de diciembre, por el que se modifica el Real Decreto 773/1997, de 30 de mayo, sobre disposiciones mínimas de seguridad y salud relativas a la utilización por los trabajadores de equipos de protección individual.
 - g) Atender las indicaciones y cumplir las instrucciones del coordinador en materia de seguridad y de salud durante la ejecución de la obra o, en su caso, de la dirección facultativa.
- Los trabajadores autónomos deberán cumplir lo establecido en el plan de seguridad y salud.
 - Conforme establece el Artículo 9 del RD 171/2004, los Trabajadores autónomos deberán:
 - Tener en cuenta la información recibida del empresario Titular del centro de trabajo (Promotor), es decir tener presente el Estudio de Seguridad y Salud proporcionado por el promotor para determinar la evaluación de los riesgos en la elaboración de su Planificación de su actividad preventiva en la obra en las que evidentemente también habrá tenido en cuenta su Evaluación inicial de Riesgos que como trabajador autónomo deberá tener.
 - Tener en cuenta las instrucciones impartidas por el Coordinador de Seguridad y Salud.
 - Comunicar a sus trabajadores respectivos (si los tuviere) la información e instrucciones recibidas del Coordinador de Seguridad y Salud.

G) OBLIGACIONES DE LOS RECURSOS PREVENTIVOS.

Conforme se establece en el Capítulo IV, artículo 32 bis (añadido a la Ley 31/1995 por las modificaciones introducidas por la Ley de reforma del marco normativo de la prevención de riesgos laborales) y sus posteriores modificaciones mediante el RD 604/2006, estos deberán vigilar el cumplimiento de las actividades preventivas, debiendo permanecer en el centro de trabajo durante el tiempo que se mantenga la situación que determine su presencia.

De este modo, la presencia de los recursos preventivos en esta obra servirá para garantizar el estricto cumplimiento de los métodos de trabajo y, por lo tanto, el control del riesgo.

De las actividades de vigilancia y control realizadas en la obra, el recurso preventivo estará obligado conforme se establece en el RD 604/2006 a tomar las decisiones siguientes:

- Cuando, como resultado de la vigilancia, observe un deficiente cumplimiento de las actividades preventivas, dará las instrucciones necesarias para el correcto e inmediato cumplimiento de las actividades preventivas y pondrá tales circunstancias en conocimiento del contratista para que éste adopte las medidas necesarias para corregir las deficiencias observadas, si éstas no hubieran sido aún subsanadas.

- Cuando, como resultado de la vigilancia, observe ausencia, insuficiencia o falta de adecuación de las medidas preventivas, deberá poner tales circunstancias en conocimiento del contratista, que procederá de manera inmediata a la adopción de las medidas necesarias para corregir las deficiencias y en su caso a la propuesta de modificación del plan de seguridad y salud en los términos previstos en el artículo 7.4 del RD 1627/1997

6.2 Estudio de Seguridad y Estudio de Seguridad y Salud

Los Artículos 5 y 6 del Real Decreto 1627/1997 regulan el contenido mínimo de los documentos que forman parte de dichos estudios, así como por quién deben de ser elaborados, los cuales reproducimos a continuación:

Artículo 5. Estudio de seguridad y salud.

El Estudio de Seguridad y Salud a que se refiere el apartado 1 del artículo 4 será elaborado por el técnico competente designado por el promotor (Empresario titular del centro de trabajo según RD 171/2004). Cuando deba existir un coordinador en materia de seguridad y salud durante la elaboración del proyecto de obra, le corresponderá a éste elaborar o hacer que se elabore, bajo su responsabilidad, dicho estudio.

- El estudio contendrá, como mínimo, los siguientes documentos:
 - a) Memoria descriptiva de los procedimientos, equipos técnicos y medios auxiliares que hayan de utilizarse o cuya utilización pueda preverse; identificación de los riesgos laborales que puedan ser evitados, indicando a tal efecto las medidas técnicas necesarias para ello; relación de los riesgos laborales que no puedan eliminarse conforme a lo señalado anteriormente, especificando las medidas preventivas y protecciones técnicas tendentes a controlar y reducir dichos riesgos y valorando su eficacia, en especial cuando se propongan medidas alternativas.
 - Asimismo, se incluirá la descripción de los servicios sanitarios y comunes de que deberá estar dotado el centro de trabajo de la obra, en función del número de trabajadores que vayan a utilizarlos.
 - En la elaboración de la memoria habrán de tenerse en cuenta las condiciones del entorno en que se realice la obra, así como la tipología y características de los materiales y elementos que hayan de utilizarse, determinación del proceso constructivo y orden de ejecución de los trabajos.
 - b) Pliego de condiciones particulares en el que se tendrán en cuenta las normas legales y reglamentarias aplicables a las especificaciones técnicas propias de la obra de que se trate, así como las prescripciones que se habrán de cumplir en relación con las características la utilización y la conservación de las máquinas, útiles herramientas, sistemas y equipos preventivos.
 - c) Planos en los que se desarrollarán los gráficos y esquemas necesarios para la mejor definición y comprensión de las medidas preventivas definidas en la memoria, con expresión de las especificaciones técnicas necesarias.
 - d) Mediciones de todas aquellas unidades o elementos de seguridad y salud en el trabajo que hayan sido definidos o proyectados.
 - e) Presupuesto que cuantifique el conjunto de gastos previstos para la aplicación y ejecución del estudio de seguridad y salud.
- Dicho estudio deberá formar parte del proyecto de ejecución de obra o, en su caso, del proyecto de obra, ser coherente con el contenido del mismo y recoger las medidas preventivas adecuadas a los riesgos que conlleve la realización de la obra.

- El presupuesto para la aplicación y ejecución del estudio de seguridad y salud deberá cuantificar el conjunto de gastos previstos, tanto por lo que se refiere a la suma total como a la valoración unitaria de elementos, con referencia al cuadro de precios sobre el que se calcula. Sólo podrán figurar partidas alzadas en los casos de elementos u operaciones de difícil previsión.
 - Las mediciones, calidades y valoración recogidas en el presupuesto del estudio de seguridad y salud podrán ser modificadas o sustituidas por alternativas propuestas por el contratista (empresario principal) según el RD 171/2004 en el plan de seguridad y salud a que se refiere el artículo 7, previa justificación técnica debidamente motivada, siempre que ello no suponga disminución del importe total, ni de los niveles de protección contenidos en el estudio. A estos efectos el presupuesto del estudio de seguridad y salud deberá ir incorporado al presupuesto general de la obra como un capítulo más del mismo.
 - No se incluirán en el presupuesto del estudio de seguridad y salud los costes exigidos por la correcta ejecución profesional de los trabajos, conforme a las normas reglamentarias en vigor y los criterios técnicos generalmente admitidos, emanados de organismos especializados.
- El estudio de seguridad y salud a que se refieren los apartados anteriores deberá tener en cuenta en su caso, cualquier tipo de actividad que se lleve a cabo en la obra, debiendo estar localizadas e identificadas las zonas en las que se presten trabajos incluidos en uno o varios de los apartados del anexo II, así como sus correspondientes medidas específicas.
- En todo caso, en el estudio de seguridad y salud se contemplarán también las previsiones y las informaciones útiles para efectuar en su día en las debidas condiciones de seguridad y salud, los previsibles trabajos posteriores.

Artículo 6. Estudio de Seguridad y Salud.

- El Estudio de Seguridad y Salud a que se refiere el apartado 2 del artículo 4 será elaborado por el técnico competente designado por el promotor (Empresario titular del centro de trabajo según RD 171/2004). Cuando deba existir un coordinador en materia de Seguridad y Salud durante la elaboración del proyecto de obra, le corresponderá a éste elaborar o hacer que se elabore, bajo su responsabilidad, dicho estudio.
- El estudio básico deberá precisar las normas de seguridad y salud aplicables a la obra. A tal efecto, deberá contemplar la identificación de los riesgos laborales que puedan ser evitados, indicando las medidas técnicas necesarias para ello; relación de los riesgos laborales que no puedan eliminarse conforme a lo señalado anteriormente, especificando las medidas preventivas y protecciones técnicas tendentes a controlar y reducir dichos riesgos y valorando su eficacia, en especial cuando se propongan medidas alternativas. En su caso, tendrá en cuenta cualquier otro tipo de actividad que se lleve a cabo en la misma, y contendrá medidas específicas relativas a los trabajos incluidos en uno o varios de los apartados del anexo II.
- En el estudio básico se contemplarán también las previsiones y las informaciones útiles para efectuar en su día, en las debidas condiciones de seguridad y salud, los previsibles trabajos posteriores.
- Requisitos respecto a la cualificación profesional, formación e información preventiva consulta y participación del personal de obra
- La Empresa Principal (contratista) queda obligada a transmitir las informaciones necesarias a todo el personal que intervenga en la obra, con el objetivo de que todos los trabajadores de la misma tengan un conocimiento de los riesgos propios de su actividad laboral, así como de las conductas a adoptar en determinadas maniobras, y del uso correcto de las protecciones colectivas y de los equipos de protección individual necesarios.
- Independientemente de la información de tipo convencional que reciban los trabajadores, la Empresa les transmitirá la información específica necesaria, que tendrán los siguientes objetivos:
 - Conocer los contenidos preventivos establecidos en este documento en materia de Seguridad y Salud.
 - Comprender y aceptar su aplicación.
 - Crear entre los trabajadores, un auténtico ambiente de prevención de riesgos laborales.

- Esta empresa Principal (contratista) permitirá la participación a los trabajadores, en el marco de todas las cuestiones que afecten a la seguridad y a la salud en el trabajo, recogiendo sugerencias y propuestas de mejoras de los niveles de protección de la seguridad y la salud a lo largo de la ejecución de la obra.

1º) ESTABLECIMIENTO DE UN PLAN DE FORMACIÓN:

- Se establecerá mediante las Fichas del Procedimiento constructivo de todas las unidades de la obra.
- A cada operario deberá entregarse la Ficha de Procedimiento constructivo de las faenas y tareas que desempeña, para que tenga conocimiento y sepa cómo realizar la práctica habitual de sus funciones dentro de las medidas de seguridad establecidas en la Planificación de la actividad preventiva de la obra.
- La Ficha de procedimiento incluye:
 - El proceso práctico constructivo de realización de la unidad de obra en cuestión.
 - Las medidas preventivas a adoptar para realizar la misma con las debidas garantías de seguridad.
 - Los medios auxiliares necesarios para la realización de dicha unidad de obra.
 - Las Protecciones colectivas necesarias.
 - Los EPIS necesarios.
 - Incluye también las fichas de la Maquinaria empleada, Talleres, Operadores, etc. que garantizan la información necesaria sobre todo el proceso.
- Al incluir todas las Fichas de Procedimiento necesarias en el proceso constructivo de la obra, estamos estableciendo en definitiva el Plan de Formación., y se establece como ha de llevarse a cabo las operaciones de trabajo y se justifican todas las medidas de seguridad adoptadas.

2º) FORMACIÓN DE LOS RECURSOS HUMANOS:

- Conforme se establece en el Artículo 10. Acreditación de la formación preventiva de los trabajadores de la Ley 32/2006, de 18 de octubre, reguladora de la subcontratación en el Sector de la Construcción, las empresas de esta obra velarán para que todos los trabajadores que presten servicios en el ámbito de la misma, tengan la formación necesaria y adecuada a su puesto de trabajo o función en materia de prevención de riesgos laborales, de forma que conozcan los riesgos y las medidas para prevenirlos.
- Conforme se especifica en el VI Convenio colectivo del sector de la construcción, el requisito de formación de los recursos humanos a que se refiere el Artículo 4.2 a) de la Ley 32/2006, de 18 de octubre y en el RD 1109/2007, se justificará en esta obra por todas las empresas participantes mediante alguna de estas condiciones:
 - a) Tarjeta Profesional de la Construcción: Conforme lo establecido en el artículo 10.3 de la citada Ley 32/2006 y como forma de acreditar la formación específica recibida por los trabajadores en materia de prevención de riesgos laborales, será exigible la cartilla o carné profesional mediante la denominada 'Tarjeta Profesional de la Construcción' (TPC), cuyo objetivo es implantarse como única vía de acreditación y es la preferentemente exigible en esta obra.
 - b) Certificación por el empresario: Que la organización preventiva del empresario expida certificación sobre la formación específica impartida a todos los trabajadores de la empresa que presten servicios en las obras de construcción.
 - c) Que se acredite la integración de la prevención de riesgos en las actividades y decisiones: Que se acredite que la empresa cuenta con personas que, conforme al plan de prevención de riesgos de aquélla, ejercen funciones de dirección y han recibido la formación necesaria para integrar la prevención de riesgos laborales en el conjunto de sus actividades y decisiones.
- La formación se podrá recibir en cualquier entidad acreditada por la autoridad laboral la propia Fundación Laboral de la Construcción u otra autoridad educativa para impartir formación en

materia de prevención de riesgos laborales, deberá tener una duración no inferior a diez horas e incluirá, al menos, los siguientes contenidos:

- 1.º Riesgos laborales y medidas de prevención y protección en el Sector de la Construcción.
 - 2.º Organización de la prevención e integración en la gestión de la empresa.
 - 3.º Obligaciones y responsabilidades.
 - 4.º Costes de la siniestralidad y rentabilidad de la prevención.
 - 5.º Legislación y normativa básica en prevención.
- Además de dicha formación, a cada operario se entregará para su conocimiento y dentro de las medidas de seguridad establecidas en la Planificación de la actividad preventiva, los manuales siguientes:
- Manual de primeros auxilios.
 - Manual de prevención y extinción de incendios.
 - Simulacros.
- Estos Manuales permitirán a los operarios tener conocimiento sobre las actuaciones y buenas prácticas en el caso de primeros auxilios o en caso de emergencia.
- El simulacro de emergencia incluido en la información, permitirá el entrenamiento del operario para estar preparado a hacer frente a situaciones de emergencia.
- La entrega de esta documentación a los trabajadores se justificará en un Acta.
- También se informará a las empresas concurrentes (subcontratistas) y trabajadores autónomos sobre las Medidas de Emergencia, las Actuaciones en caso de Riesgo grave e Inminente.
- También se les hará entrega de los Manuales de Primeros Auxilios y del Manual de Emergencia que tendrá vigor durante el desarrollo de la obra.
- Cualquier trabajador que se incorpore a obra como mínimo habrá recibido las instrucciones básicas impartidas por los Servicios de Prevención de la Empresa Principal (Contratista) o el Técnico de Seguridad y Salud a pie de obra. Los trabajadores dejarán constancia con su firma en el Acta correspondiente.

3º) INFORMACIÓN A LOS TRABAJADORES:

- Se reunirá al personal de Obra y se le informará y entregará documentación sobre el proceso constructivo, los Riesgos que entraña, los equipos de protección Individual y Colectivo a utilizar por cada uno.
- La empresa Principal (contratista) transmitirá las informaciones necesarias a todo el personal que intervenga en la obra, con el objetivo de que todos los trabajadores de la misma, tengan un conocimiento de los riesgos propios de su actividad laboral, así como de las conductas a adoptar en determinadas maniobras, y del uso correcto de las protecciones colectivas y de los equipos de protección individual necesarios.
- Cuando los trabajadores se incorporen en la obra se les hará entrega de estas normas, debiendo firmarlas para dejar constancia en el Acta correspondiente de esta entrega.
- Todo ello realizado con el fin de informar y concienciar a los trabajadores de los riesgos intrínsecos de su actividad y hacerlos partícipes de la seguridad integral de la obra.
- También informará sobre las Medidas de Emergencia, las Actuaciones en caso de Riesgo grave e Inminente.
- Hará entrega de los Manuales de Primeros Auxilios y del Manual de Emergencia.
- Independientemente de la información de tipo convencional que reciban los trabajadores, la Empresa les transmitirá la información específica necesaria, que tendrán los siguientes objetivos:
 - a) Conocer los contenidos preventivos establecidos en este documento en materia de Seguridad y Salud.
 - b) Comprender y aceptar su aplicación.
 - c) Crear entre los trabajadores, un auténtico ambiente de prevención de riesgos laborales.

- Independientemente de la información de tipo convencional que reciban los trabajadores de las empresas concurrentes (subcontratistas) y autónomos, la Empresa Principal (contratista) les transmitirá la información específica necesaria, que tendrán los siguientes objetivos:
 - a) Conocer los contenidos preventivos establecidos en este documento en materia de Seguridad y Salud.
 - b) Comprender y aceptar su aplicación
 - c) Crear entre los trabajadores, un auténtico ambiente de prevención de riesgos laborales.

4º) ESTABLECIMIENTO DE UN SISTEMA DE CONSULTA Y PARTICIPACIÓN DE LOS TRABAJADORES:

- Aquí se determina como y de qué modo funcional y operativo, la empresa Principal (contratista) permite y regula la participación a los trabajadores, en el marco de todas las cuestiones que afecten a la Seguridad y a la Salud en el trabajo en esta obra, para ello le dará unas - Fichas de sugerencia de mejora - , de tal manera que en ellas el trabajador pueda hacer sugerencias y propuestas de mejoras de los niveles de protección de la Seguridad y la Salud a lo largo de la ejecución de la obra.

6.3 Vigilancia de la Salud

6.3.1 Accidente laboral

ACTUACIONES

El accidente laboral debe ser identificado como un fracaso de la prevención de riesgos. Estos fracasos puede ser debidos a multitud de causas, entre las que destacan las de difícil o nulo control, por estar influidas de manera importante por el factor humano.

En caso de accidente laboral se actuará de la siguiente manera:

- a) El accidentado es lo más importante y por tanto se le atenderá inmediatamente para evitar la progresión o empeoramiento de las lesiones.
- b) En las caídas a diferente nivel se inmovilizará al accidentado.
- c) En los accidentes eléctricos, se extremará la atención primaria en la obra, aplicando las técnicas especiales de reanimación hasta la llegada de la ambulancia.
- d) En caso de gravedad manifiesta, se evacuará al herido en camilla y ambulancia. Se evitará, siempre que la gravedad del accidentado lo permita y según el buen criterio de las personas que le atienden, el traslado con transportes particulares por la incomodidad y riesgo que implica.
- e) Se publicará la infraestructura sanitaria de la obra, para garantizar la atención correcta a los accidentados y su más cómoda y segura evacuación en caso de accidente. Para ello se instalarán una serie de rótulos con caracteres visibles a 2 m., de distancia, en el que se informe a los trabajadores sobre el centro asistencial más próximo, su dirección, teléfonos de contacto, itinerario, etc.

NOTIFICACIÓN DE ACCIDENTES:

Al margen de la exigencia Administrativa si la hubiera, se levantará un Acta del Accidente. El objetivo fundamental de la formalización de este documento es dejar constancia documental de los posibles accidentes que puedan ocurrir en la obra.

Deberá ser cumplimentado con la mayor brevedad posible para que forme parte de las diligencias a cumplimentar en caso de accidente con consecuencia de daños personales. En este caso se transcribirán al Libro de Incidencias los hechos acaecidos.

INVESTIGACIÓN DE ACCIDENTES:

Al margen de la exigencia Administrativa si la hubiera, se realizará una Investigación de Accidentes. El objetivo fundamental de la formalización de este documento es dejar constancia documental de la investigación de los posibles accidentes que puedan ocurrir en la obra.

Deberá ser cumplimentado con la mayor brevedad posible.

COMUNICACIONES

Comunicaciones en caso de accidente laboral:

- A) Accidente leve.
 - Al Coordinador de Seguridad y Salud.
 - A la Dirección de Obra, para investigar las causas y adoptar las medidas correctoras adecuadas.
 - A la Autoridad Laboral según la legislación vigente.
- B) Accidente grave.
 - Al Coordinador de seguridad y salud.
 - A la Dirección de Obra, para investigar las causas y adoptar las medidas correctoras adecuadas.
 - A la Autoridad Laboral según la legislación vigente.
- C) Accidente mortal.
 - Al Juzgado de Guardia.
 - Al Coordinador de Seguridad y Salud.
 - A la Dirección de Obra, para investigar las causas y adoptar las medidas correctoras adecuadas.
 - A la Autoridad Laboral según la legislación vigente.

7 Condiciones técnicas

7.1 Requisitos de los servicios de higiene y bienestar, locales de descanso, comedores y primeros auxilios

La Empresa pondrá conforme se especifica en la Memoria, una caseta a pie de obra que dispondrá de lo siguiente:

- A) Vestuarios dotados con percheros, sillas y calefacción: La superficie de los vestuarios ha sido estimada alrededor de 2 m² por trabajador que deba utilizarlos simultáneamente.
 - Para cubrir las necesidades se instalarán tantos módulos como sean necesarios.
 - La altura libre a techo será de 2,30 metros.
 - Se habilitará un tablón conteniendo el calendario laboral, Ordenanza General de Seguridad e Higiene en el Trabajo, Ordenanza Laboral de la Construcción, Vidrio y Cerámica y las notas informativas de régimen interior que la Dirección Técnica de la obra proporcione.

- La obra dispondrá de cuartos de vestuarios y de aseo para uso del personal, debidamente separados para los trabajadores de uno u otro sexo.
- Los cuartos vestuarios o los locales de aseo dispondrán de un lavabo de agua corriente, provisto de jabón, por cada diez empleados o fracción de esta cifra y de un espejo de dimensiones adecuadas por cada veinticinco trabajadores o fracción de esta cifra que finalicen su jornada de trabajo simultáneamente.
- B) Servicios higiénicos dotados de lavamanos, ducha, inodoro, espejos y calefacción.
 - Dispondrá de agua caliente en duchas y lavabos.
 - Los suelos, techos y paredes serán lisos e impermeables, permitiendo la limpieza necesaria; asimismo dispondrán de ventilación independiente y directa.
 - La altura libre de suelo a techo no deberá ser inferior a 2,30 metros, teniendo cada uno de los retretes una superficie de 1 x 1,20 metros.
 - La obra dispondrá de abastecimiento suficiente de agua potable en proporción al número de trabajadores, fácilmente accesible a todos ellos y distribuidos en lugares próximos a los puestos de trabajo.
 - En los retretes que hayan de ser utilizados por mujeres se instalarán recipientes especiales y cerrados.
 - Existirá al menos un inodoro por cada 25 hombres y otro por cada 15 mujeres o fracciones de estas cifras que trabajen la misma jornada.
- C) Comedor que dispondrá de mesa, sillas, calentador de comidas y recipientes para basuras, aunque debido a la proximidad de restaurantes en los alrededores, se aconsejará al trabajador por motivos de comodidad y relajación, que el personal de la obra coma en el Restaurante: La superficie del comedor ha sido estimada alrededor de 1,20 m2 por cada trabajador que deba utilizarlo simultáneamente.
 - Los suelos, paredes y techos serán lisos e impermeables, permitiendo la limpieza necesaria.
 - Dispondrán de iluminación natural y artificial adecuada.
 - Tendrán ventilación suficiente, independiente y directa.
- D) Botiquín, cuyo contenido mínimo será el contemplado en el anexo VI.A).3 del Real Decreto 486/1997:
 - desinfectantes y antisépticos autorizados (agua oxigenada, alcohol de 96º, tintura de yodo, mercurocromo, amoniaco, antiespasmódicos, paracetamol, ácido acetil salicílico, etc...)
 - gasas estériles
 - algodón hidrófilo
 - venda
 - esparadrapo
 - apósitos adhesivos
 - tijeras
 - pinzas
 - guantes desechables

Además del contemplado en dicho Real decreto 486/1997, dispondrá de: jeringuillas desechables y termómetro clínico.

Los botiquines deberán estar a cargo de la Seguridad Social a través de la Mutua de Accidentes y Enfermedades Profesionales, conforme se establece en la ORDEN TAS/2947/2007, de 8 de octubre, por la que se establece el suministro a las empresas de botiquines con material de primeros auxilios en caso de accidente de trabajo, como parte de la acción protectora del sistema de la Seguridad Social.

Se dispondrá de un cartel claramente visible en el que se indiquen todos los teléfonos de urgencia de los centros hospitalarios más próximos; médicos, ambulancias, bomberos, policía, etc.

En la obra se dispondrá de al menos un botiquín con los medios para efectuar las curas de urgencia en caso de accidente.

Los botiquines estarán a cargo de personas capacitadas designadas por la empresa.

Se revisará mensualmente su contenido y se repondrá inmediatamente lo usado.

CONDICIONES GENERALES APLICABLES A LOS SERVICIOS DE HIGIENE Y BIENESTAR

- Todas las dotaciones estarán en número suficiente, de acuerdo con las especificadas en las mediciones del Presupuesto de Seguridad adjunto a este Pliego y que excepto el Comedor, que podrá ser compartido por hombres y mujeres, los demás servicios deberán estar separados.
- La empresa se comprometerá a que estas instalaciones estén en funcionamiento antes de empezar la obra.
- Para la limpieza y conservación de las instalaciones se dispondrá de un trabajador con la dedicación necesaria.
- Se dispondrá la colocación en la obra de contenedores para recogida de las basuras y desperdicios que periódicamente se llevarán a un basurero controlado.
- La conexión de estas Casetas de Obra al servicio eléctrico se realizará al iniciar la obra, pero antes que se realice la oportuna conexión del servicio eléctrico de la misma, se conseguirá mediante la puesta en funcionamiento de un grupo electrógeno generador trifásico, accionado por un motor de gasoil.
- La conexión del servicio de agua potable se realizará a la cañería del suministro actual.

7.2 Requisitos de los equipos de protección individual y sus accesorios en cuanto a su diseño, fabricación, utilización y mantenimiento

7.2.1 Condiciones técnicas de los EPIS

Real Decreto 1076/2021, de 7 de diciembre, por el que se modifica el Real Decreto 773/1997, de 30 de mayo, sobre disposiciones mínimas de seguridad y salud relativas a la utilización por los trabajadores de equipos de protección individual.

Los EPI's deberán utilizarse cuando existen riesgos para la seguridad o salud de los trabajadores que no hayan podido evitarse o limitarse suficientemente por medios técnicos de protección colectiva o mediante medidas, métodos o procedimientos de organización del trabajo.

El Real Decreto 1407/1992, de 20 de noviembre, establece las condiciones mínimas que deben cumplir los equipos de protección individual (EPI's), el procedimiento mediante el cual el Organismo de Control comprueba y certifica que el modelo tipo de EPI cumple las exigencias esenciales de seguridad requeridas en este Real Decreto, y el control por el fabricante de los EPI's fabricados, todo ello en los Capítulos II, V y VI de este Real Decreto.

El Real Decreto 159/1995, de 3 de febrero, del Ministerio de Presidencia. Seguridad e Higiene en el Trabajo - Comunidad Europea, modifica algunos artículos del Real Decreto 1407/1992.

Respecto a los medios de protección individual que se utilizarán para la prevención de los riesgos detectados, se deberán de cumplir las siguientes condiciones:

- A) Los Equipos deben poseer la marca CE -según R.D. 1407/1992, de 20 de noviembre- y deberán cumplir con lo expresado en el Real Decreto 1076/2021, de 7 de diciembre, por el que se modifica el Real Decreto 773/1997, de 30 de mayo, sobre disposiciones mínimas de seguridad y salud relativas a la utilización por los trabajadores de equipos de protección individual.
- B) Solo los equipos de protección individual que cumplan las indicaciones del apartado anterior tienen autorizado su uso durante el periodo de vigencia.
- C) De entre los equipos autorizados, se utilizarán los más cómodos y operativos, con la finalidad de evitar las negativas a su uso por parte de los trabajadores.
- D) Se investigarán los abandonos de los equipos de protección, con la finalidad de razonar con los usuarios y hacer que se den cuenta de la importancia que realmente tienen para ellos.
- E) Cualquier equipo de protección individual en uso que esté deteriorado o roto, será sustituido inmediatamente, quedando constancia en la oficina de obra del motivo del cambio, así como el Nombre de la Empresa y de la persona que recibe el nuevo equipo, con el fin de dar la máxima seriedad posible a la utilización de estas protecciones.
- F) Una vez los equipos hayan llegado a su fecha de caducidad se dejarán en un acopio ordenado, que será revisado por la Dirección de obra para que autorice su eliminación de la obra.
- G) Las normas de utilización de los equipos de protección individual, se ajustarán a lo previsto en los folletos explicativos y de utilización de cada uno de sus fabricantes, que se certificará haber hecho llegar a cada uno de los trabajadores que deban utilizarlos.

ENTREGA DE EPIS:

- Se hará entrega de los EPIS a los trabajadores. Se normalizará y sistematizará el control de los Equipos de Protección Individual para acreditar documentalmente la entrega de los mismos.
- El objetivo fundamental de este protocolo es dejar constancia documental de la entrega de acuse de recibo del equipamiento individual de protección (E.P.I.) que cada Empresa Concurrente (Subcontratista) está obligada a facilitar al personal a su cargo.

7.3 Requisitos de los equipos de protección colectiva

7.3.1 Condiciones técnicas de las protecciones colectivas

MANTENIMIENTO DE LOS EQUIPOS DE PROTECCIÓN COLECTIVA.

Las protecciones colectivas requieren de una vigilancia en su mantenimiento que garantice la idoneidad de su funcionamiento para el fin que fueron instaladas. Esta tarea debe de ser realizada por el Delegado de Prevención, apartado -d-, artículo 36 de la Ley de Prevención de Riesgos Laborales, quien revisará la situación de estos elementos con la periodicidad que se determine en cada caso y que como pauta general se indica a continuación.

- Elementos de redes y protecciones exteriores, en general, barandillas, antepechos, etc. (semanalmente).
- Instalación provisional de electricidad, situación de cuadros auxiliares de plantas, cuadros secundarios, clavijas, etc. (semanalmente).
- Extintores, almacén de medios de protección personal, botiquín, etc. (mensualmente).
- Limpieza de dotaciones de las casetas de servicios higiénicos, vestuarios, etc. (semanalmente).

CONDICIONES PARTICULARES DE LAS PROTECCIONES COLECTIVAS.

- Instalación eléctrica provisional de obra:
 - Red eléctrica:
 - La instalación provisional de obra estará de acuerdo con la ITC-BT-33 e instrucciones complementarias.
 - Todos los conjuntos de aparatos empleados en las instalaciones de obras deben cumplir las prescripciones de la norma UNE-EN 60.349 -4.
 - En los locales de servicios (oficinas, vestuarios, locales sanitarios, etc.) serán aplicables las prescripciones técnicas recogidas en la ITC-BT-24
 - Durante la fase de realización de la instalación, así como durante el mantenimiento de la misma, los trabajos se efectuarán sin tensión en las líneas verificándose esta circunstancia con un comprobador de tensión.
 - b) Interruptor diferencial de 30 mA:
 - Interruptor diferencial de 30 mA para la red de alumbrado, instalado en el cuadro general eléctrico de la obra, en combinación con la red eléctrica general de toma de tierra de la obra.
 - Serán nuevos, a estrenar
 - El interruptor diferencial de 30 miliamperios será del modelo establecido por el proyecto de instalación eléctrica provisional de obra; instalado en el cuadro general eléctrico de la obra, en combinación con la red eléctrica general de toma de tierra de la obra. Instalación.
 - Se revisará diariamente, procediéndose a su sustitución inmediata en caso de avería.
 - Se comprobará diariamente, que no han sido puenteados. En caso afirmativo: se eliminará el puente y se investigará quién es su autor, con el fin de explicarle lo peligroso de su acción y conocer los motivos que le llevaron a ella con el fin de eliminarlos.
 - c) Interruptor diferencial de 300 mA:
 - Serán nuevos, a estrenar
 - Interruptor diferencial de 300 mA para la red de fuerza, instalado en el cuadro general eléctrico de la obra, en combinación con la red eléctrica general de toma de tierra de la obra.
 - Se comprobará diariamente, que no han sido puenteados. En caso afirmativo: se eliminará el puente y se investigará quién es su autor, con el fin de explicarle lo peligroso de su acción y conocer los motivos que le llevaron a ella con el fin de eliminarlos.
 - d) Toma de tierra:
 - Las tomas de tierra podrán estar constituidas por placas o picas verticales.
 - Las placas de cobre tendrán un espesor mínimo de 2 mm. y la de hierro galvanizado serán de 2.5 Mm.
 - Las picas de acero galvanizado serán de 25 Mm. de diámetro como mínimo, las de cobre de 14 mm. de diámetro como mínimo y los perfiles de acero galvanizado de 60 Mm. de lado como mínimo.
- Cables de sujeción de cinturón de seguridad y anclajes:
 - Los cables de seguridad, una vez montados en la obra y antes de su utilización, serán examinados y probados con vistas a la verificación de sus características y a la seguridad del trabajo de los mismos.
 - Estas pruebas se repetirán cada vez que éstos sean objetos de traslado, modificaciones o reparaciones de importancia.
 - Tendrán suficiente resistencia para soportar los esfuerzos a que puedan ser sometidos de acuerdo con su función protectora.
- Redes:

- La Norma UNE-EN 1263 Partes 1 y 2, establece las características, tipos y requisitos generales que han de satisfacer las redes de seguridad utilizadas en determinados lugares de trabajo para proteger a las personas expuestas a los riesgos derivadas de caída de altura.
- La protección del riesgo de caída al vacío por el borde perimetral se hará mediante la utilización de redes sobre pescantes tipo horca. Además, se protegerá el desencofrado mediante redes, ancladas al perímetro de los forjados.
- Las redes utilizadas serán de poliamida, de 100 x 100 mm., con soportes tipo horca colocadas a 4,50 m., salvo que el replanteo no lo permita. En ningún caso los pescantes rebasarán los 5,00 m. de separación.
- Llevarán cuerda perimetral de cerco anudada a la malla y para realizar los empalmes, así como para el arriostamiento de los tramos de malla a las pértigas, y será mayor de 8 mm.
- El extremo inferior de la red se amarrará a horquillas metálicas embebidas en el forjado separadas como máximo 1,00 m., el atado de los módulos entre sí será con cuerda de poliamida de diámetro 3 Mm.
- Los tramos de malla se coserán entre ellos con el mismo tipo de cuerda de poliamida y nunca con alambres o cable, de forma que no dejen huecos.
- Mallazos:
 - Los huecos horizontales interiores se protegerán con mallas electrosoldadas de resistencia y malla adecuada, siendo indicado cuando estos son de reducido tamaño (normalmente menor de 2 m²).
 - En obra disponemos de mallas de acero electrosoldado, en diferentes elementos estructurales, por lo que es un elemento común.
 - Las mallas se componen de dos sistemas de alambre o barras paralelos, de acero estirado en frío, o trefilado, formando retícula ortogonal y unida mediante soldadura eléctrica en sus puntos de contacto.
 - Por su condición de resistencia a esfuerzos cortantes de cada nudo soldado, es ideal para la retención de materiales y objetos en la protección de huecos de forjados.
 - Las ventajas que pueden obtenerse con el empleo de mallas electrosoldadas son: fácil colocación en obra, ahorro de trabajo, buen anclaje al forjado porque forma parte de él, supresión de ganchos, etc.
- Protección contra incendios:
 - En los centros de trabajo se observarán las normas que, para prevención y extinción de incendios, establecen los siguientes apartados de este capítulo y en el Plan de Emergencia que acompaña a este Pliego de Seguridad y Salud. Asimismo, en las industrias o trabajos con riesgo específico de incendio, se cumplirán las prescripciones impuestas por los reglamentos técnicos generales o especiales, dictados por la Presidencia del Gobierno, o por otros departamentos ministeriales, en el ámbito de sus respectivas competencias, así como las correspondientes ordenanzas municipales.
 - Los extintores serán de polvo polivalente, revisándose periódicamente tal como establece el Plan de Emergencia.

CRITERIOS GENERALES DE UTILIZACIÓN DE LAS PROTECCIONES COLECTIVAS:

Respecto a los medios de protección colectiva que se utilizarán para la prevención de los riesgos detectados en la Memoria de Seguridad, se deberán cumplir las siguientes condiciones:

- A) La protección colectiva ha sido diseñada en función de la tipología concreta de la obra, teniendo una atención especial a la señalización.
- B) Las protecciones colectivas de esta obra, estarán disponibles para su uso inmediato antes de la fecha decidida para su montaje, según lo previsto en el plan de ejecución de la obra.
- C) Las protecciones colectivas serán nuevas, a estrenar, si sus componentes tienen caducidad de uso reconocida.

- D) Las protecciones colectivas serán instaladas previamente antes de iniciar cualquier trabajo que requiera su montaje. Queda prohibido el comienzo de un trabajo o actividad que requiera protección colectiva, hasta que esta esté montada completamente dentro del ámbito del riesgo que neutraliza o elimina.
- E) Para al montaje de las protecciones colectivas, se tendrá en cuenta las directrices de la Dirección de obra.
- F) Se desmontará inmediatamente, toda protección colectiva que se esté utilizando, en la que se observen deterioramientos con disminución efectiva de su calidad real. Se sustituirá a continuación el componente deteriorado y se volverá a montar la protección colectiva una vez resuelto el problema.
- G) Durante la realización de la obra, puede ser necesario variar el modo o la disposición de la instalación de la protección colectiva prevista. De todas formas, se adoptarán las medidas apropiadas en cada caso con el visto bueno de la Dirección de obra.
- H) Las protecciones colectivas proyectadas en estos trabajos, están destinadas a la protección de los riesgos de todos los trabajadores de la obra. Es decir, trabajadores de la empresa principal, los de las empresas concurrentes (subcontratadas), empresas colaboradoras, trabajadores autónomos, visitas de los técnicos de la dirección de obra o de la propiedad y visitas de las inspecciones de organismos oficiales o de invitados por diferentes causas.
- I) La empresa Principal (contratista) realizará el montaje, mantenimiento y retirada de la protección colectiva por sus medios o mediante subcontratación, respondiendo delante de la Dirección de obra, según las cláusulas penalizadoras del contrato de adjudicación de obra y del Pliego de Condiciones Técnicas Particulares del Proye
- J) El montaje y uso correcto de la protección colectiva definida, es preferible al uso de equipos de protección individual para defenderse de un riesgo idéntico.
- K.) En caso de accidente a alguna persona por el fallo de las protecciones colectivas, se procederá según las normas legales vigentes, avisando además sin retardo, a la Dirección de obra.
- L.) La Empresa Principal (contratista) mantendrá en la posición de uso previsto y montadas, las protecciones colectivas que fallen por cualquier causa, hasta que se realice la investigación pertinente del fallo, con la asistencia expresa de la Dirección.

AUTORIZACIÓN PARA UTILIZACIÓN DE LAS PROTECCIONES COLECTIVAS:

Se revisará y posteriormente se autorizará la utilización de las Protecciones Colectivas. El objetivo fundamental de la formalización del presente protocolo es dejar constancia documental del estado y uso de las protecciones colectivas a utilizar en la obra.

Será necesaria la previa autorización del Coordinador de Seguridad y Salud o Dirección Facultativa para la utilización de las protecciones.

Mensualmente se revisarán todas las protecciones colectivas presentes en obra para su autorización de uso.

7.4 Requisitos de la señalización en materia de seguridad y salud, seguridad vial, etc.

Los medios a adoptar en la organización de esta obra son los encaminados a la señalización visual. Los camiones y máquinas suelen disponer de bocinas y señales acústicas, ciertos productos pueden emanar mal

olor, pero suelen llegar a la obra con las señalizaciones montadas. Los medios utilizados frecuentemente están tipificados y el mercado ofrece una amplia gama de productos que cubren perfectamente las demandas en los siguientes grupos de medios de señalización:

- **BALIZAMIENTO**

Se utilizará en esta obra para hacer visibles los obstáculos u objetos que puedan provocar accidentes. En particular, se usará en la implantación de pequeños trabajos temporales como para abrir un pozo, colocar un poste, etc.

- **ETIQUETAS, CINTAS, GUIRNALDAS, LUMINOSOS Y DESTELLANTES**

En esta obra se utilizarán las señales que se estimen oportunas, acompañadas con frases que se pueden redactar en colores distintos, llamativos, que especifiquen peligros ó indicaciones de posición, situación, advertencia, utilización o modo de uso del producto contenido en los envases.

- **SEÑALES**

Las que se utilizarán en esta obra responderán a convenios internacionales y se ajustarán a la normativa actual. El objetivo es que sean conocidas por todos.

- Señalización de obra.

Esta señalización cumplirá con el contenido del Real Decreto 485 de 14 de abril de 1.997 que desarrolle los preceptos específicos sobre señalización de riesgos en el trabajo según la Ley 31 de 8 de Noviembre de 1.995 de prevención de riesgos laborales.

- Señalización vial.

Esta señalización cumplirá con el nuevo -Código de Circulación- y la Instrucción de Carreteras 8.3-IC.

CARACTERÍSTICAS TÉCNICAS DE LAS SEÑALES.

- Se utilizarán señales nuevas y normalizadas según la Instrucción de Carreteras 8.3-IC.
- En el montaje de las señales deberá tenerse presente:
 - Se ha de tener en cuenta tanto el riesgo de ser atropellado por los vehículos que circulen por la zona de las obras como el riesgo de caer desde una determinada altura mientras se instala una señal.
 - Se tendrá siempre presente, que normalmente la señalización vial se monta y desmonta con la zona de las obras abierta al tráfico rodado, y que los conductores que no saben que se encontrarán con esta actividad, circulen confiadamente, por tanto, es una operación crítica con un alto riesgo tanto para a los operarios que trabajen como para a los usuarios de la vía que se pueden ver sorprendidos inesperadamente.

7.5 Requisitos para la correcta utilización y mantenimiento de los útiles y herramientas portátiles

- Se revisará y posteriormente se autorizará el uso de equipos de trabajo. El objetivo fundamental es dejar constancia documental de la conformidad de recepción de los Equipos de Trabajo en función del cumplimiento de los requisitos de seguridad establecidos en el Real Decreto 1644/2008, de 10 de

octubre, por el que se establecen las normas para la comercialización y puesta en servicio de las máquinas.

- Se elegirán los equipos de trabajo más adecuados para garantizar y mantener unas condiciones de trabajo seguras.
- Las dimensiones de los equipos de trabajo deberán estar adaptadas a la naturaleza del trabajo y a las dificultades previsibles y deberán permitir la circulación sin peligro.
- Los Equipos de Trabajo a utilizar en obra deberán ser nuevos siempre que sea posible. En caso de que estos equipos sean reutilizados y en función de sus tipos deberán disponer de sus proyectos técnicos específicos de instalación y puesta en marcha o los certificados del fabricante o empresa de alquiler en el que se indique que han sido revisados y que se encuentran en perfecto estado de utilización en obra.
- Cuando no exista una norma oficial de certificación administrativa de Seguridad, los Equipos de Trabajo deberán disponer de la garantía escrita del fabricante o suministrador que certifique que los mismos responden a las prestaciones de seguridad requeridas por la reglamentación vigente en nuestro país, en las condiciones de servicio y utilización por él descritas. El Empresario Principal (Contratista) elegirá entre los productos del mercado aquel que reúna las condiciones de calidad y seguridad en su utilización según sus prestaciones, exigiendo al fabricante o suministrador los certificados que lo avalen.
- Existirá en el almacén una reserva de accesorios y recambios para los equipos de obra, con el fin de garantizar la reposición de los mismos.
- En esta previsión se tendrá en cuenta la vida útil de los Equipos de Trabajo y su fecha de caducidad.
- El control afectará a todo equipo incluido en el ámbito de aplicación de los Reales Decretos 56/1995, de 20 de enero por el que se modifica el anterior RD. 1.215/1997, de 18 de junio sobre utilización de Equipos de Trabajo a emplear en los distintos tajos vinculados a esta obra, y se realizará por el empresario responsable del equipo, asegurándose de que han sido comprendidas las condiciones de recepción, montaje, utilización y mantenimiento por parte de sus operadores y usuarios.
- Correcta utilización de herramientas de albañilería en general. Las herramientas de albañilería (paletas, paletines, llanas, plomada, etc.) están sujetas a riesgos. Para evitarlos, deberán seguirse los pasos que se expresan a continuación:
 - Las paletas, paletines o llanas, pueden originar cortes, para evitarlos, no apoye la otra mano sobre el objeto en el que trabaja y utilice guantes impermeabilizados de loneta de algodón lo más ajustados posible.
 - Utilice calzado de seguridad para evitar lesiones en caso de que se le caiga una herramienta.
 - No sitúe las espuelas al borde de plataformas de andamios o forjados. Pueden caerse y originar un accidente.
 - Al manejar la llana, procure realizar giros suaves, ya que un sobreesfuerzo o posición inadecuada le puede hacer caer desde altura.
- Correcta utilización de herramientas de carpintería en general. Las herramientas de carpintería (formones, buriles, martillos, atornilladores, etc) están sujetas a riesgos. Para evitarlos, deberán seguirse los pasos que se expresan a continuación:
 - Los formones o el buril, están sujetos al riesgo de cortes, para evitar los cortes, no apoye la otra mano sobre el objeto en el que trabaja y utilice guantes de cuero lo más ajustados posible.
 - Al afilar el formón o el buril, hágalo protegido con guantes, si suelta o se le escapa el formón, será proyectado y puede producir un accidente.
 - No toque con los dedos el filo de corte, puede producirse una herida.
 - El afilado, produce chispas, por lo que, para evitar incendios, limpie de madera o de serrín los alrededores de la muela.
 - Utilice calzado de seguridad para evitar lesiones en caso de que se le caiga de las manos.
 - No sitúe las espuelas al borde de plataformas de andamios o forjados. Pueden caerse y originar un accidente.

- Correcta utilización de herramientas manuales. Las herramientas manuales (palas, martillos, mazos, tenazas, uñas palanca, alicates, etc.) están sujetas a riesgos. Para evitarlos, deberán seguirse los pasos que se expresan a continuación:
 - Las palas, martillos, mazos, tenazas, uñas palanca, alicates, etc. están sujetas a sobreesfuerzos, para evitarlo, deben suministrarse a los operarios los siguientes equipos de protección individual:
 - muñequeras y faja contra los sobreesfuerzos.
 - botas de seguridad contra los golpes, caída de objetos o heridas punzantes.
 - guantes para cortes.
 - Ropa de trabajo
 - Procedimiento específico para manejo de palas manuales
 - Utilice los EPIs apropiados (botas de seguridad, guantes, faja y muñequeras).
 - Sujete la pala poniendo una mano cerca de la chapa de la hoja y la otra en el extremo superior.
 - Hínque la pala, para ello debe dar un empujón a la hoja con el pie.
 - Flexione las piernas y eleve la pala con su contenido.
 - Gírese y deposítelo en el lugar elegido.
 - Evite caminar con la pala cargada, para evitar sobreesfuerzos. Al manejar la pala, recuerde que es un instrumento cortante y puede lesionar a alguien.
 - Cuando sienta fatiga, descanse, luego reanude la tarea.
 - Si está al aire libre y siente calor, beba agua abundantemente, nunca bebidas alcohólicas.
 - Procedimiento específico para manejo de martillos o mazos.
 - Utilice los EPIs apropiados (botas de seguridad, guantes, faja y muñequeras).
 - Sujete el martillo o mazo poniendo una mano cerca de la chapa de la maza y la otra en el otro extremo.
 - Levante la maza dejando correr la mano sobre el astil mientras lo sujeta firmemente con la otra. Cuide no golpearse las manos o golpear a alguien cercano.
 - De fuerza a la maza y descargue el golpe sobre el lugar deseado. Los primeros golpes deben darse con suavidad, si es que deseamos hincar algún objeto.
 - Si le ayuda un compañero, debe hincarlo un poco con el martillo antes de dar el primer mazazo, de esta manera, el compañero podrá apartarse de la zona de golpe en caso de error en el mazazo.
 - Cuando sienta fatiga, descanse, luego reanude la tarea.
 - Si está al aire libre y siente calor, beba agua abundantemente, nunca bebidas alcohólicas.
 - Procedimiento específico para manejo de uña de palanca.
 - Utilice los EPIs apropiados (botas de seguridad, guantes, faja y muñequeras).
 - Sujete la uña de palanca desde el astil poniendo una mano cerca de la uña y la otra en el otro extremo.
 - Aproxímese el lugar requerido.
 - Ponga las dos manos en el brazo de palanca, para ejercer la fuerza. Apóyese ahora con todo su peso sobre el astil y separará el objeto deseado. Recuerde que el objeto desprendido o separado puede caer y golpear a alguien.
 - Cuando sienta fatiga, descanse, luego reanude la tarea.
 - Si está al aire libre y siente calor, beba agua abundantemente, nunca bebidas alcohólicas

7.6 Requisitos para la correcta instalación, utilización y mantenimiento de los medios auxiliares

- Se revisará y posteriormente se autorizará la utilización de los medios auxiliares de obra. Deberá reflejarse en un acta, cuyo objetivo fundamental de la formalización del documento es dejar constancia documental del estado operativo y uso de los medios auxiliares a utilizar en la obra. En esta obra se entienden por medios auxiliares aquellos elementos no motorizados (andamios tubulares, plataformas, andamios colgados, torretas de hormigonado, andamios de fachada, plataformas de E/S de materiales, escaleras de mano, etc.). Los elementos motorizados tienen la consideración de máquinas y cumplirán lo establecido en el documento correspondiente.
- Los medios auxiliares a utilizar en obra deberán ser preferiblemente nuevos, dispondrán obligatoriamente de marcado CE (en casos excepcionales si no disponen de marcado CE, deberán ser homologados por organismo competente). En caso de ser reutilizados se comprobará su estado, vida útil y se realizará prueba de servicio. Los medios provenientes de empresas dedicadas al alquiler de estos elementos contarán con certificado de revisión, puesta a punto y uso, emitido por ésta.
- Especificaciones particulares introducidas por el RD 2177/2004:
 - Las escaleras de mano se revisarán periódicamente, prohibiendo el uso de escaleras improvisadas o de madera pintadas.
- Procedimientos preventivos de obligado cumplimiento para el uso por todo el personal de los medios auxiliares que se van a utilizar en la obra.

Escaleras de mano.

- Procedimientos de seguridad y salud obligatorio para utilización de escaleras por los trabajadores de la obra:
 - Siga todas las instrucciones que se le den para realizar su trabajo de forma segura.
 - Revise en el documento de la Memoria de seguridad, los riesgos que entraña trabajar en esta obra con las escaleras de mano.
 - Si detecta alguna anomalía o deficiencia, deberá comunicarlo inmediatamente al Encargado o al Recurso preventivo, para que sean solucionadas lo antes posible.
 - Está prohibido el uso de escaleras de mano para salvar alturas iguales o superiores a 5 m.
 - Las escaleras de mano estarán firmemente amarradas en su extremo superior al objeto o estructura al que dan acceso.
 - Se instalarán cumpliendo la condición de inclinación, de tal manera que, en posición de uso, formarán un ángulo sobre el plano de apoyo entorno a los 75°.
 - No se accederá a las escaleras de mano, con pesos a hombro o a mano, cuyo transporte no sea seguro para la estabilidad del trabajador.
 - Solo se apoyarán sobre lugares firmes evitando inestabilidades.
 - Solo se accederá por las escaleras de mano de uno en uno, estando prohibida la utilización al mismo tiempo por dos o más personas.
 - Está prohibido deslizarse sobre ellas apoyado sólo en los largueros. El ascenso y descenso por las escaleras de mano, se efectuará frontalmente, mirando directamente hacia los peldaños.
 - Se prohíbe empalmes improvisados de tramos de escalera con el fin de alcanzar mayor altura.
 - No improvise escaleras en obra y utilice solo modelos comercializados que cumplan con las siguientes características técnicas:

De aplicación a las escaleras de mano fabricadas con madera.

- Los largueros estarán contruidos en una sola pieza, sin grietas, empalmes o nudos que puedan mermar su seguridad.
- Los peldaños de madera estarán ensamblados.
- La madera estará protegida solo mediante barnices transparentes que no oculten defectos.

- Instaladas en su lugar de uso, ya inclinadas, tendrán la longitud necesaria para salvar la altura que se necesite más 100 cm, de seguridad.
- Se guardarán a cubierto con el fin de garantizar el buen estado de uso.
- Los largueros dispondrán de zapatas antideslizantes en buen estado.

De aplicación a las escaleras de mano fabricadas con acero.

- Los largueros estarán contruidos en una sola pieza, sin deformaciones o abolladuras que puedan mermar su seguridad.
- Estarán pintadas contra la oxidación.
- Instaladas en su lugar de uso, ya inclinadas, tendrán la longitud necesaria para salvar la altura que se necesite, más 100 cm, de seguridad.
- No tendrán suplementos con uniones soldadas, atornilladas o embridadas.
- El empalme de escaleras metálicas solo se realizará mediante la instalación de los dispositivos industriales fabricados para tal fin y siguiendo las especificaciones del fabricante.
- Los largueros dispondrán de zapatas antideslizantes en buen estado.

De aplicación a las escaleras de mano fabricadas con aluminio

- Los largueros estarán contruidos en una sola pieza, sin deformaciones o abolladuras que puedan mermar su seguridad.
- Instaladas en su lugar de uso, ya inclinadas, tendrán la longitud necesaria para salvar la altura que se necesite, más 100 cm, de seguridad.
- No tendrán suplementos con uniones soldadas, atornilladas o embridadas.
- El empalme de escaleras se realizará mediante la instalación de los dispositivos industriales fabricados para tal fin y siguiendo las especificaciones del fabricante
- Los largueros dispondrán de zapatas antideslizantes en buen estado.

De aplicación a las escaleras de tijera en general.

- Los largueros dispondrán de zapatas antideslizantes en buen estado
- Estarán dotadas en su articulación superior, con topes de seguridad de máxima apertura.
- Dispondrán a mitad de su altura, de una cadenilla (o cable de acero) de limitación de apertura máxima.
- Se utilizarán siempre abriendo ambos largueros para no mermar su seguridad. No se utilizarán como escaleras de mano de apoyo a elementos verticales.

- Procedimientos de seguridad y salud obligatorios para el transporte de escaleras:
 - Procurar no dañarlas durante su transporte por obra.
 - Depositarlas con suavidad, no tirarlas o dejarlas caer.
 - No utilizarlas para transportar materiales a modo de carretilla.
 - Controlar durante el transporte los extremos, para no provocar ningún accidente.
 - Sólo se transportará por una sola persona, escaleras simples o de tijeras con un peso máximo de 55 K.
 - No se transportarán horizontalmente. Hacerlo siempre con la parte delantera hacia abajo.
 - No hacerla pivotar ni transportarla sobre la espalda, entre montantes, etc.
 - Las escaleras extensibles se transportarán con los paracaídas bloqueando los peldaños en los planos móviles y las cuerdas atadas a dos peldaños vis a vis en los distintos niveles.

7.7 Requisitos para la correcta instalación, utilización y mantenimiento de la maquinaria

- La Ordenanza de Seguridad e Higiene en el Trabajo, de 9 de marzo de 1971, regula las características y condiciones de estos elementos en sus artículos 100 a 124.

- Real Decreto 1644/2008, de 10 de octubre, por el que se establecen las normas para la comercialización y puesta en servicio de las máquinas.
- Reglamento de Seguridad en las Máquinas, Real Decreto 1595/1986, de 26 de mayo, modificado por el Real Decreto 830/1991 de 24 de mayo.
- Real Decreto 842/2002, de 2 de Agosto, por el que se aprueba el Reglamento Electrotécnico de Baja Tensión y sus instrucciones técnicas complementarias que lo desarrollan.
- Real Decreto 836/2003, de 27 de junio, por el que se aprueba la nueva Instrucción técnica complementaria «MIE-AEM-2» del Reglamento de aparatos de elevación y manutención, referente a grúas torre para obras u otras aplicaciones.
- Instrucción Técnica Complementaria -MIE-AEM-2- del Reglamento de Aparatos de Elevación y Manutención, referente a grúas torre para obras u otras aplicaciones.

AUTORIZACIÓN DE UTILIZACIÓN DE MÁQUINAS:

- Se revisará y posteriormente se autorizará el uso de máquinas a utilizar en la obra. El objetivo fundamental es dejar constancia documental de la conformidad de recepción de las Máquinas, en función del cumplimiento de los requisitos de seguridad establecidos en el R.D. 1644/2008, de 10 de octubre, por el que se establecen las normas para la comercialización y puesta en servicio de las máquinas.
- Las Máquinas a utilizar en obra deberán ser nuevas siempre que sea posible. En caso de que estos equipos sean reutilizados y en función de sus tipos deberán disponer de sus proyectos técnicos específicos de instalación y puesta en marcha o los certificados del fabricante o empresa de alquiler de maquinaria en el que se indique que han sido revisados y que se encuentran en perfecto estado de utilización en obra.
- Cuando no exista una norma oficial de certificación administrativa de Seguridad, las Máquinas deberán disponer de la garantía escrita del fabricante o suministrador que certifique que los mismos responden a las prestaciones de seguridad requeridas por la reglamentación vigente en nuestro país, en las condiciones de servicio y utilización por él descritas. El Empresario Principal (Contratista) elegirá entre los productos del mercado aquel que reúna las condiciones de calidad y seguridad en su utilización según sus prestaciones, exigiendo al fabricante o suministrador los certificados que lo avalen.
- Existirá en el almacén una reserva de accesorios y recambios para la maquinaria, con el fin de garantizar la reposición de los mismos.
- En esta previsión se tendrá en cuenta la vida útil de las Máquinas, su fecha de caducidad.
- El control afectará a toda máquina y se realizará por el empresario responsable de la misma asegurándose de que han sido comprendidas las condiciones de recepción, montaje, utilización y mantenimiento por parte de sus operadores y usuarios.
- En el caso de las grúas torre, se llevará a cabo el control, a partir de las disposiciones establecidas, exigencias y requisitos del R.D. 836/2003 de 27 de junio.

7.8 Requisitos para la correcta instalación, utilización y mantenimiento de las instalaciones provisionales

7.8.1 Requisitos de las instalaciones eléctricas

- La instalación eléctrica provisional de obra se realizará siguiendo las pautas señaladas en los apartados correspondientes de la Memoria Descriptiva y de los planos, debiendo ser realizada por empresa autorizada y siendo de aplicación lo señalado en el vigente Reglamento Electrotécnico de Baja Tensión - Real Decreto 842/2002, de 2 de Agosto- y sus instrucciones técnicas complementarias que lo desarrollan.
- El calibre o sección del cableado será el especificado en planos y de acuerdo a la carga eléctrica que ha de soportar en función de la maquinaria e iluminación prevista.

- Los cables a emplear en acometidas e instalaciones exteriores serán de tensión asignada mínima 450/750 V, con cubierta de policloropreno o similar, según UNE 21.027 ó UNE 21.150 y aptos para servicios móviles.
- Para instalaciones interiores los cables serán de tensión asignada mínima 300/500 V, según UNE 21.027 ó UNE 21.031, y aptos para servicios móviles.
- La distribución desde el cuadro general de obra a los cuadros secundarios (o de planta), se efectuará mediante canalizaciones enterradas.
- En caso de efectuarse tendido de cables y mangueras, éste se realizará a una altura mínima de 2 m. en los lugares peatonales y de 5 m. en los de vehículos, medidos sobre el nivel del pavimento.
- El tendido de los cables para cruzar viales de obra, como ya se ha indicado anteriormente, se efectuará enterrado. Su instalación será conforme a lo indicado en ITC-BT-20 e ITC-BT-21. Se señalará el -paso del cable- mediante una cubrición permanente de tablonas que tendrán por objeto el proteger mediante reparto de cargas, y señalar la existencia del -paso eléctrico- a los vehículos. La profundidad de la zanja mínima será entre 40 y 50 cm.; el cable irá además protegido en el interior de un tubo rígido, bien de fibrocemento, bien de plástico rígido curvable en caliente.
- Todos los cables que presenten defectos superficiales u otros no particularmente visibles, serán rechazados.
- Los conductores de la instalación se identifican por los colores de su aislamiento, a saber:
 - Azul claro: Para el conductor neutro.
 - Amarillo/verde: Para el conductor de tierra y protección.
 - Marrón/negro/gris: Para los conductores activos o de fase.
- En los cuadros, tanto principales como secundarios, se dispondrán todos aquellos aparatos de mando, protección y maniobra para la protección contra sobre intensidades (sobrecarga y cortocircuitos) y contra contactos directos e indirectos, tanto en los circuitos de alumbrado como de fuerza.
- Dichos dispositivos se instalaron en los orígenes de los circuitos, así como en los puntos en los que la intensidad admisible disminuya, por cambiar la sección, condiciones de instalación, sistemas de ejecución o tipo de conductores utilizados.
- Para la prevención de posibles contactos eléctricos indirectos, el sistema de protección elegido es el de puesta a tierra de las masas y dispositivos de corte por intensidad de defecto (interruptores diferenciales).
- Las medidas generales para la protección contra los choques eléctricos serán las indicadas en la ITC-BT-24, teniendo en cuenta:
 - Medidas de protección contra contactos directos:
 - Se realizarán mediante protección por aislamiento de las partes activas o por medio de barreras o envolventes.
 - Medidas de protección contra contactos indirectos:
 - Cuando la protección de las personas contra los contactos indirectos está asegurada por corte automático de la alimentación, según esquema de alimentación TT, la tensión límite convencional no debe ser superior a 24 V de valor eficaz en corriente alterna ó 60 V en corriente continua.
 - Cada base o grupo de bases de toma de corriente deben estar protegidas por dispositivos diferenciales de corriente diferencial residual asignada igual como máximo a 30 mA; o bien alimentadas a muy baja tensión de seguridad MBTS; o bien protegidas por separación eléctrica de los circuitos mediante un transformador individual.

7.8.2 Requisitos de los servicios de seguridad, higiene y bienestar

La Empresa pondrá conforme se especifica en la Memoria, una caseta a pie de obra que dispondrá de lo siguiente:

- Vestuarios dotados con percheros, sillas y calefacción
- Servicios higiénicos dotados de lavamanos, ducha, inodoro, espejos y calefacción.
- Comedor que dispondrá de mesa, sillas, calentador de comidas y recipientes para basuras, aunque debido a la proximidad de restaurantes en los alrededores, se aconsejará al trabajador por motivos de comodidad y relajación, que el personal de la obra coma en el Restaurante: La superficie del comedor ha sido estimada alrededor de 1,20 m2 por cada trabajador que deba utilizarlo simultáneamente.
- Botiquín, cuyo contenido mínimo será: agua oxigenada, alcohol de 96º, tintura de yodo, mercurocromo, amoníaco, algodón hidrófilo, gasa estéril, vendas, esparadrapo, antiespasmódicos, banda elástica para torniquete, guantes esterilizados, jeringuillas desechables, termómetro clínico, apósitos adhesivos, paracetamol, ácido acetil salicílico, tijeras, pinzas.

Estas instalaciones estarán en funcionamiento antes de empezar la obra.

Para la limpieza y conservación de las instalaciones se dispondrá de un trabajador con la dedicación necesaria.

Se prevé la colocación en la obra de contenedores para recogida de las basuras y desperdicios que periódicamente se llevarán a un basurero controlado.

La conexión del servicio eléctrico se realizará al iniciar la obra, pero antes que se realice la oportuna conexión del servicio eléctrico de la misma, se conseguirá mediante la puesta en funcionamiento de un grupo electrógeno generador trifásico, accionado por un motor de gasoil.

La conexión del servicio de agua potable se realizará a la cañería del suministro actual de la zona.

7.8.3 Requisitos de los sistemas de prevención contra incendios

Para evitar en obra el posible riesgo de incendio, se cumplirán las siguientes normas de obligado cumplimiento, estando prohibido en la obra:

- a) La realización de hogueras no aisladas de su entorno.
- b) La realización de soldaduras en lugares en los que existan materiales inflamables.
- c) La utilización de calentadores (hornillos de gas), fuera del lugar indicado para su utilización.
- d) Tirar colillas y/o cerillas encendidas.

La existencia de extintores de incendio en la obra es obligatoria, como medida de prevención frente a el riesgo de incendio.

En cualquier caso, se deberán seguir las prescripciones marcadas en el Anexo I de este Pliego de condiciones particulares: Plan Emergencia de la Obra.

Condiciones de los extintores de incendio de la obra:

- Los extintores serán para los fuegos de las Clases "A", "B", "C" y los de CO2 especiales para fuegos eléctricos.
- Lugares de la obra en los que se instalarán los extintores de incendios:
 - Servicios de higiene y bienestar (vestuario).
 - Comedor del personal de la obra.
 - Local de primeros auxilios.
 - Oficinas de la obra.

- Almacenes con productos o materiales inflamables.
- Cuadro general eléctrico.
- Cuadros de máquinas fijas de obra.
- Almacenes de material.
- En todos los talleres.
- Acopios especiales con riesgo de incendio (papel y cartón).
- Está prevista, además, la existencia y utilización, de extintores móviles para trabajos de soldaduras, oxicorte y aquellos otros que pueden originar incendios.
- Mantenimiento de los extintores de incendios
 - Los extintores serán revisados, retimbrados y mantenidos conforme las especificaciones del fabricante. Se deberá concertar con una empresa acreditada para realizar estos mantenimientos y revisiones.
- Normas de seguridad para la instalación y uso de los extintores de incendios
 - Se instalarán colgados o sobre carro, según las necesidades previstas.
 - En cualquier caso, sobre la vertical del lugar donde se ubique el extintor se instalará una señal normalizada con la oportuna pictografía y la palabra "EXTINTOR".
 - Al lado de cada extintor, existirá un rótulo, que mostrará las Normas para utilización del extintor:

NORMAS PARA LA UTILIZACIÓN DEL EXTINTOR DE INCENDIOS

- En caso de incendio, descuelgue el extintor.
- Retire el pasador de la cabeza que inmoviliza el mando de accionamiento.
- Colóquese en la misma dirección que el viento, evitando que las llamas o el humo vayan hacia usted.
- Accione el extintor dirigiendo el chorro a la base de las llamas, hasta apagarlas o agotar el contenido.
- Si observa que no puede dominar el incendio, pida que alguien avise al 112 lo más rápidamente que pueda, informando sobre la magnitud y gravedad de los hechos.

7.9 Índices de control

En esta obra se llevarán los índices siguientes:

Índice de incidencia

Definición: número de trabajadores con baja acaecidos por cada cien trabajadores.

Nº de accidentes con baja

$$\text{Cálculo I.I.} = \frac{\text{Nº de accidentes con baja}}{\text{Nº de trabajadores}} \times 100$$

Nº de trabajadores

Índice de frecuencia

Definición: número de siniestros con baja, acaecidos por cada millón de horas trabajadas.

Nº de accidentes con baja

$$\text{Cálculo I.F.} = \frac{\text{Nº de accidentes con baja}}{\text{Nº de horas trabajadas}} \times 1000000$$

Nº de horas trabajadas

Índice de gravedad

Definición: número de jornadas perdidas por cada mil horas trabajadas.

Nº de jornadas perdidas por accidente con baja

Cálculo I.G. = ----- x 1000

Nº de horas trabajadas

Duración media de incapacidad

Definición: número de jornadas perdidas por cada accidente con baja.

Nº de jornadas perdidas por accidente con baja

Cálculo D.M.I. = -----

Nº de accidentes con baja

Estadísticas:

- Los partes de deficiencia se dispondrán debidamente ordenados por fechas desde el origen de la obra hasta su terminación, y se complementarán con las observaciones hechas por el Comité de Seguridad y las normas ejecutivas dadas para subsanar las anomalías observadas.
- Los partes de accidentes, si los hubiere, se dispondrán de la misma forma que los partes de deficiencias.
- Los índices de control se llevarán en un estadillo mensual con gráficos de dientes de sierra, que permitan hacerse una idea clara de la evolución de los mismos con una somera inspección visual; en abscisas se colocarán los meses del año y en ordenadas los valores numéricos del índice correspondiente.

Málaga, diciembre de 2023

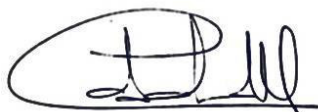

Autor: Dña. Cristina Cobalea Medina

Ingeniero Industrial- Nº Col: 980



PRESUPUESTO

Estudio de Seguridad y Salud. P.O.96.23
"SUSTITUCIÓN DE DEFENSAS EN EL MUELLE DE
PARAIRES Y EN EL MUELLE DE PONIENTE SUR DEL
PUERTO DE PALMA"

Autor: Dña. Cristina Cobalea Medina

Ingeniero Industrial- Nº Col: 980

1 Presupuesto y mediciones

CÓDIGO	RESUMEN	UDS	LONGITUD	ANCHURA	ALTURA	CANTIDAD	PRECIO	IMPORTE	
S	SEGURIDAD, SALUD Y SEÑALIZACIÓN								
S01	INSTALACIONES DE BIENESTAR								
S01A	ACOMETIDAS A CASETAS								
S01A020	m ACOMETIDA ELÉCTRICA CASETA 4x6 mm² Acometida provisional de electricidad a caseta de obra, desde el cuadro general formada por manguera flexible de 4x6 mm ² de tensión nominal 750 V, incorporando conductor de tierra color verde y amarillo, fijada sobre apoyos intermedios cada 2,50 m. Instalada.								
						1,00	6,35	6,35	
S01A030	u ACOMETIDA PROVISIONAL FONTANERÍA 25 mm Acometida provisional de fontanería para obra de la red general municipal de agua potable hasta una longitud máxima de 8 m, realizada con tubo de polietileno de 25 mm de diámetro, de alta densidad y para 10 atmósferas de presión máxima con collarín de toma de fundición, p.p. de piezas especiales de polietileno y tapón roscado, incluso derechos y permisos para la conexión, terminada y funcionando, y sin incluir la rotura del pavimento.								
						1,00	134,86	134,86	
S01A050	u ACOMETIDA PROVISIONAL SANEAMIENTO EN SUPERFICIE Acometida provisional de saneamiento de caseta de obra a la red general municipal (pozo o imbornal), hasta una distancia máxima de 8 m, formada por tubería en superficie de PVC de 110 mm de diámetro interior, tapado posterior de la acometida con hormigón en masa HM-20/P/20/I, y con p.p. de medios auxiliares.								
						1,00	179,68	179,68	
TOTAL S01A.....									320,89
S01B	CASSETAS								
S01B010	mes ALQUILER WC QUÍMICO ESTÁNDAR 1,26 m² Mes de alquiler de WC químico estándar de 1,13x1,12x2,24 m y 91 kg de peso. Compuesto por urinario, inodoro y depósito para desecho de 266 l. Sin necesidad de instalación. Incluso portes de entrega y recogida. Según R.D. 486/97 y R.D. 1627/97. Plazo de ejecución								
						7,00			
S01B190	mes ALQUILER CASETA COMEDOR 19,40 m² Mes de alquiler de caseta prefabricada para comedor de obra de 7,92x2,45x2,45 m de 19,40 m ² . Estructura y cerramiento de chapa galvanizada pintada, aislamiento de poliestireno expandido autoextinguible, interior con tablero melaminado en color. Cubierta de chapa galvanizada reforzada con perfil de acero; fibra de vidrio de 60 mm, interior con tablex lacado. Suelo de aglomerado revestido con PVC continuo de 2 mm, y poliestireno de 50 mm con apoyo en base de chapa galvanizada de sección trapezoidal. Puerta de 0,80x2,00 m, de chapa galvanizada de 1 mm, reforzada y con poliestireno de 20 mm, picaporte y cerradura. Dos ventanas aluminio anodizado corredera, contraventana de acero								
						7,00	138,62	970,34	

galvanizado. Instalación eléctrica a 220 V, toma de tierra, automático, 2 fluorescentes de 40 W, enchufes para 1500 W y punto luz exterior de 60 W. Con transporte a 150 km (ida y vuelta). Entrega y recogida del módulo con camión grúa. Según R.D. 486/97 y R.D. 1627/97.
Plazo de ejecución

7,00

7,00

229,51

1.606,57

TOTAL S01B..... 2.576,91

S01C MOBILIARIO CASETAS

S01C070

u HORNO MICROONDAS

Horno microondas de 18 l de capacidad, con plato giratorio incorporado (amortizable en 5 usos).

1,00

24,51

24,51

S01C090

u MESA MELAMINA PARA 10 PERSONAS

Mesa de melamina para comedor de obra con capacidad para 10 personas (amortizable en 3 usos).

1,00

62,24

62,24

S01C100

u BANCO MADERA PARA 5 PERSONAS

Banco de madera con capacidad para 5 personas (amortizable en 3 usos).

2,00

35,63

71,26

S01C110

u DEPÓSITO-CUBO DE BASURAS

Cubo para recogida de basuras (amortizable en 2 usos).

1,00

6,34

6,34

TOTAL S01C..... 164,35

TOTAL S01 3.062,15

S02 PROTECCIONES COLECTIVAS

S02B

BARANDILLAS, VALLADOS DE OBRA Y PUERTAS DE ACCESO

S02BV

VALLAS DE OBRA Y PUERTAS DE ACCESO

S02BV030

m VALLA CHAPA METÁLICA GALVANIZADA

Valla metálica de chapa galvanizada trapezoidal de módulos de 2,00 m de longitud y 2,00 m de altura, de 0,5 mm de espesor, y soporte del mismo material de 1,20 mm de espesor y 2,50 m de altura, separados cada 2,00 m, considerando 5 usos, incluso p.p. de apertura de pozos, hormigón H-100/40, montaje y desmontaje, según R.D. 486/97 y R.D. 1627/97.

254,00

20,33

5.163,82

S02BV080

u PUERTA PEATONAL CHAPA 1,00x2,00 m

Puerta de acceso peatonal de chapa galvanizada de 1,00x2,00 m para colocación en valla de cerramiento de las mismas características, considerando 5 usos, montaje y desmontaje, según R.D. 486/97 y R.D. 1627/97.

Acceso obra

1

1,00

1,00

52,63

52,63

S02BV090

u PUERTA CAMIÓN CHAPA 4,00x2,00 m

Puerta de acceso de vehículos de chapa galvanizada de 4,00x2,00 m para colocación en valla de cerramiento de las mismas características, considerando 5 usos, montaje y desmontaje, según R.D. 486/97 y R.D. 1627/97.

Acceso obra	1	1,00		
		1,00	186,50	186,50
TOTAL S02BV				5.402,95
TOTAL S02B.....				5.402,95
S02D	PROTECCIÓN ELÉCTRICA			
S02DT	TOMAS DE TIERRA			
S02DT020	u TOMA DE TIERRA R80 Ohm R=150 Ohm			
	Toma de tierra para una resistencia de tierra $R \leq 80$ Ohmios y una resistividad $R=150$ Ohm formada por arqueta de ladrillo macizo de 24x11,5x7 cm, tapa de hormigón armado, tubo de PVC de $D=75$ mm, electrodo de acero cobrizado 14,3 mm y 200 cm, de profundidad hincado en el terreno, línea de t.t. de cobre desnudo de 35 mm ² , con abrazadera a la pica, instalado. Según ITC-BT-18 y MIE-BT-039 del REBT (R.D. 842/2002) y R.D. 614/2001.			
Generador	1	1,00		
		1,00	194,17	194,17
TOTAL S02DT.....				194,17
TOTAL S02D.....				194,17
S02E	PROTECCIÓN INCENDIOS			
S02E010	u EXTINTOR POLVO ABC 6 kg PROTECCIÓN INCENDIOS			
	Extintor de polvo químico ABC polivalente antibrasa de eficacia 21A/113B, de 6 kg de agente extintor, con soporte, manómetro comprobable y boquilla con difusor. Medida la unidad instalada, según R.D. 486/97 y R.D. 1627/97.			
		2,00	50,39	100,78
S02E030	u EXTINTOR CO2 5 kg ACERO			
	Extintor de nieve carbónica CO ₂ , de eficacia 89B, con 5 kg de agente extintor, construido en acero, con soporte y boquilla con difusor. Medida la unidad instalada, según R.D. 486/97 y R.D. 1627/97.			
		3,00	125,35	376,05
SDB010	ud MANTA IGNIFUGA			
	Protección de proyección de partículas incandescentes con manta ignífuga, red de seguridad normalizada (UNE-EN 1263-1) poliamida no regenerada, de tenacidad alta, anudada con cuerda perimetral de poliamida y cuerda de cosido de 12 mm de diámetro y con el desmontaje incluido.			
		1,00	286,60	286,60
TOTAL S02E				763,43
TOTAL S02				6.360,55
S03	EQUIPOS DE PROTECCIÓN INDIVIDUAL			
S03A	E.P.I. PARA LA CABEZA			
S03A010	u CASCO DE SEGURIDAD AJUSTABLE RUEDA			
	Casco de seguridad con arnés de cabeza ajustable por medio de rueda dentada, para uso normal y eléctrico hasta 440 V. Según R.D. 773/97 y R.D. 1407/92. Equipo de Protección Individual (EPI) con marcado de conformidad CE.			

S03A040	u PANTALLA DE CABEZA SOLDADOR Pantalla de seguridad de cabeza, para soldador, de fibra vulcanizada, con cristal de 110x55 mm (amortizable en 5 usos). Según UNE-EN 175, UNE-EN 379, R.D. 773/97 y R.D. 1407/92. Equipo de Protección Individual (EPI) con marcado de conformidad CE.	9,00	10,81	97,29
S03A090	u GAFAS ANTIPOLVO Gafas antipolvo antiempañables, panorámicas (amortizables en 3 usos). Según UNE-EN 172, R.D. 773/97 y R.D. 1407/92. Equipo de Protección Individual (EPI) con marcado de conformidad CE.	2,00	2,86	5,72
S03A115	u MASCARILLA CELULOSA DESECHABLE Mascarilla de celulosa desechable para trabajos en ambiente con polvo y humos. Según UNE-EN 136, R.D. 773/97 y R.D. 1407/92. Equipo de Protección Individual (EPI) con marcado de conformidad CE.	9,00	3,04	27,36
S03A120	u CASCOS PROTECTORES AUDITIVOS Protectores auditivos con arnés a la nuca (amortizables en 3 usos). Según UNE-EN 458, UNE-EN 352, R.D. 773/97 y R.D. 1407/92. Equipo de Protección Individual (EPI) con marcado de conformidad CE.	51,00	1,62	82,62
		9,00	4,23	38,07
TOTAL S03A.....				251,06
S03B	E.P.I. PARA EL CUERPO			
S03B140	u MANDIL CUERO PARA SOLDADOR Mandil de cuero para soldador (amortizable en 3 usos). Según UNE-EN 340, R.D. 773/97 y R.D. 1407/92. Equipo de Protección Individual (EPI) con marcado de conformidad CE.			
S03B170	u CHALECO SALVA VIDAS Correaje super reflectante (amortizable en 4 usos). Según UNE-EN 471, R.D. 773/97 y R.D. 1407/92. Equipo de Protección Individual (EPI) con marcado de conformidad CE.	2,00	3,41	6,82
S03B180	u CHALECO DE OBRAS REFLECTANTE Chaleco de obras con bandas reflectante (amortizable en 1 usos). Según UNE-EN 471 y R.D. 773/97. Equipo de Protección Individual (EPI) con marcado de conformidad CE.	7,00	2,81	19,67
		9,00	3,30	29,70
TOTAL S03B.....				56,19
S03C	E.P.I. PARA LAS MANOS			
S03C070	u PAR GUANTES USO GENERAL SERRAJE Par de guantes de uso general de lona y serraje. Según UNE-EN 420, UNE-EN 388, R.D. 773/97 y R.D. 1407/92. Equipo de Protección Individual (EPI) con marcado de conformidad CE.			
	PERSONAL DE OBRA	5	5,00	
	VISITAS	2	2,00	

		7,00	2,67	18,69
S03C090	u PAR GUANTES ALTA RESISTENCIA AL CORTE Par de guantes alta resistencia al corte. Según UNE-EN 420, UNE-EN 388, R.D. 773/97 y R.D. 1407/92. Equipo de Protección Individual (EPI) con marcado de conformidad CE.			
		7,00	5,68	39,76
S03C100	u PAR GUANTES SOLDADOR Par de guantes para soldador (amortizables en 2 usos). Según UNE-EN 12477, R.D. 773/97 y R.D. 1407/92. Equipo de Protección Individual (EPI) con marcado de conformidad CE.			
		2,00	1,56	3,12
	TOTAL S03C.....			61,57
S03D	E.P.I. PARA LOS PIES Y PIERNAS			
S03D070	u PAR DE BOTAS DE SEGURIDAD Par de botas de seguridad con plantilla y puntera de acero (amortizables en 1 usos). Según UNE-EN ISO 20345, UNE-EN ISO 20346, UNE-EN ISO 20347, R.D. 773/97 y R.D. 1407/92. Equipo de Protección Individual (EPI) con marcado de conformidad CE.			
		9,00	30,23	272,07
S03D090	u PAR DE POLAINAS SOLDADURA Par de polainas para soldador (amortizables en 3 usos). Según UNE-EN ISO 20345, UNE-EN ISO 20346, UNE-EN ISO 20347, R.D. 773/97 y R.D. 1407/92. Equipo de Protección Individual (EPI) con marcado de conformidad CE.			
		2,00	1,64	3,28
	TOTAL S03D.....			275,35
	TOTAL S03			644,17
S04	MANO DE OBRA DE SEGURIDAD			
S04A	MANO DE OBRA DE SEGURIDAD			
S04A040	u COSTE MENSUAL LIMPIEZA Y DESINFECCIÓN Coste mensual de limpieza y desinfección de casetas de obra, considerando dos horas a la semana de un peón ordinario. Plazo de ejecución 7	7,00		
		7,00	149,62	1.047,34
	TOTAL S04A.....			1.047,34
	TOTAL S04			1.047,34
S05	SEÑALIZACIÓN			
S05A	BALIZAS			
S05A010	m CINTA BALIZAMIENTO BICOLOR 8 cm Cinta de balizamiento bicolor rojo/blanco de material plástico, incluso colocación y desmontaje, según R.D. 485/97 y R.D. 1627/97. Excavación 1 200,00	200,00		
		200,00	1,07	214,00
S05A030	u BOYA DESTELLANTE CON CÉLULA FOTOELÉCTRICA Boya destellante amarilla con carcasa de plástico y soporte de anclaje, con célula fotoeléctrica y pilas, incluido colocación y desmontaje (amortizable en 4 usos), según R.D. 485/97 y R.D. 1627/97.			

		30,00	9,01	270,30
S05A050	u BALIZA LUMINOSA INTERMITENTE Foco de balizamiento intermitente (amortizable en 4 usos), según R.D. 485/97 y R.D. 1627/97.			
		3,00	7,93	23,79
CEM-9	u BALIZAMIENTO BOYAS AMARILLAS, EN MAR			
		1,00	179,66	179,66
TOTAL S05A.....				687,75
S05B	CARTELES OBRA			
S05B030	u PANEL COMPLETO PVC 700x1000 mm Panel completo serigrafiado sobre planchas de PVC blanco de 0,6 mm de espesor nominal. Tamaño 700x1000 mm. Válido para incluir hasta 15 símbolos de señales, incluso textos "Prohibido el paso a toda persona ajena a la obra", incluido colocación, según R.D. 485/97 y R.D. 1627/97.			
		2,00	17,62	35,24
TOTAL S05B.....				35,24
S05C	SEÑALIZACIÓN VERTICAL			
S05C015	u SEÑAL TRIANGULAR RA-1 L=90 cm SOBRE TRÍPODE Señal de seguridad triangular de L=90 cm con trípode plegable tubular de acero galvanizado (amortizable en cinco usos), con fondo amarillo y retrorreflectancia tipo RA-1, incluido colocación y desmontaje, según R.D. 485/97 y R.D. 1627/97.			
		5,00	25,62	128,10
S05C080	u PLACA SEÑALIZACIÓN RIESGO Placa señalización-información en PVC serigrafiado de 50x30 cm, fijada mecánicamente (amortizable en 2 usos), incluso colocación y desmontaje, según R.D. 485/97 y R.D. 1627/97.			
		5,00	6,94	34,70
TOTAL S05C.....				162,80
TOTAL S05				885,79
TOTAL S.....				12.000,00
TOTAL.....				12.000,00

2 Resumen de presupuesto

CAPÍTULO	RESUMEN	IMPORTE	%
S	SEGURIDAD, SALUD Y SEÑALIZACIÓN	12.000,00	100,00
S01	INSTALACIONES DE BIENESTAR	3.062,15	
S02	PROTECCIONES COLECTIVAS	6.360,55	
S03	EQUIPOS DE PROTECCIÓN INDIVIDUAL	644,17	
S04	MANO DE OBRA DE SEGURIDAD	1.047,34	
S05	SEÑALIZACIÓN	885,79	
PRESUPUESTO DE EJECUCIÓN MATERIAL		12.000,00	

Asciende el presupuesto a la expresada cantidad de DOCE MIL EUROS

Málaga, diciembre de 2023



Autor: Dña. Cristina Cobalea Medina

Ingeniero Industrial- N.º Col: 980



PLANOS

Estudio de Seguridad y Salud. P.O.96.23
"SUSTITUCIÓN DE DEFENSAS EN EL MUELLE DE
PARAIRES Y EN EL MUELLE DE PONIENTE SUR DEL
PUERTO DE PALMA"

Autor: Dña. Cristina Cobalea Medina

Ingeniero Industrial- N° Col: 980



ESTUDIO DE SEGURIDAD Y SALUD P.O.96.23 "SUSTITUCIÓN DE DEFENSAS EN EL MUELLE DE PARAIRES Y EN EL MUELLE DE PONIENTE SUR DEL PUERTO DE PALMA"		
PETIC: AUTORIDAD PORTUARIA BALEARES		
FECHA: DICIEMBRE 2023	ESCALA: INDICADAS	
PROY: O/2003857/1/011/1031	CRISTINA COBALEA MEDINA	
DESIGNACIÓN: SITUACIÓN, EMPLAZAMIENTO		PLANO Nº: 1

DETALLE 1. VALLA DE POSTES Y MALLA GALVANIZADA

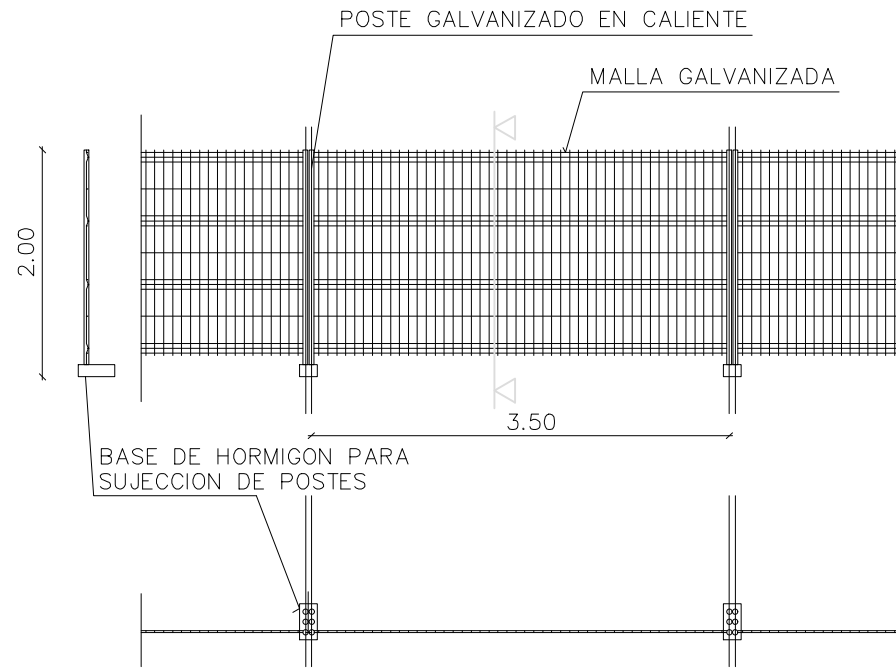

DETALLE 2. VALLA MOVIL DE PROTECCION

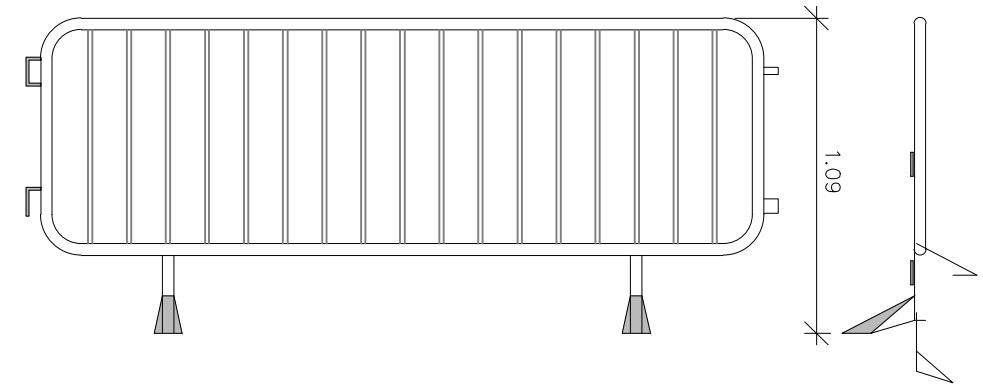

ACCESO A PERSONAL

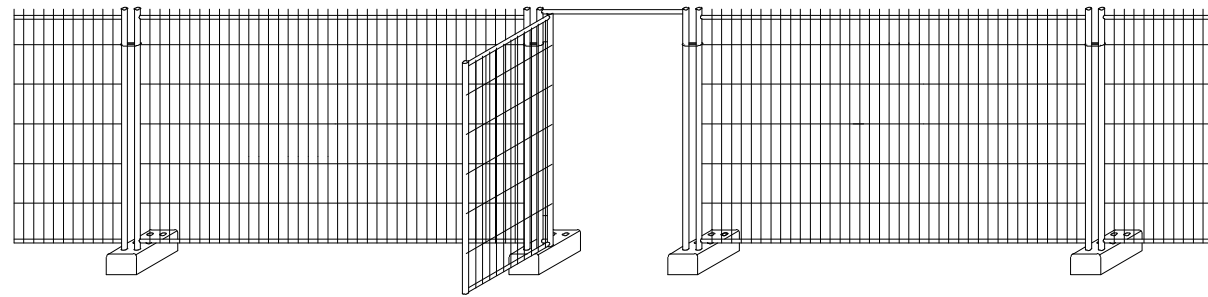

ACCESO A VEHICULOS

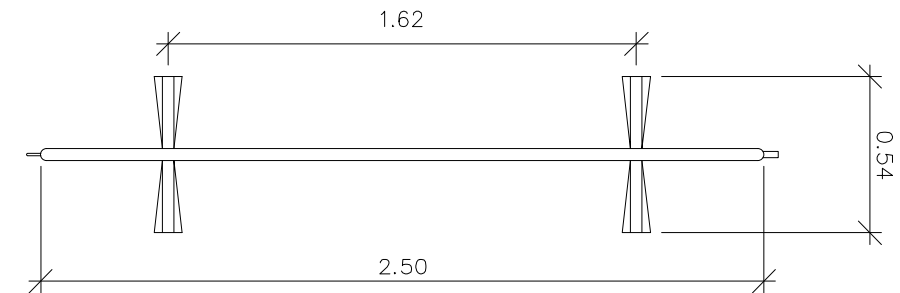
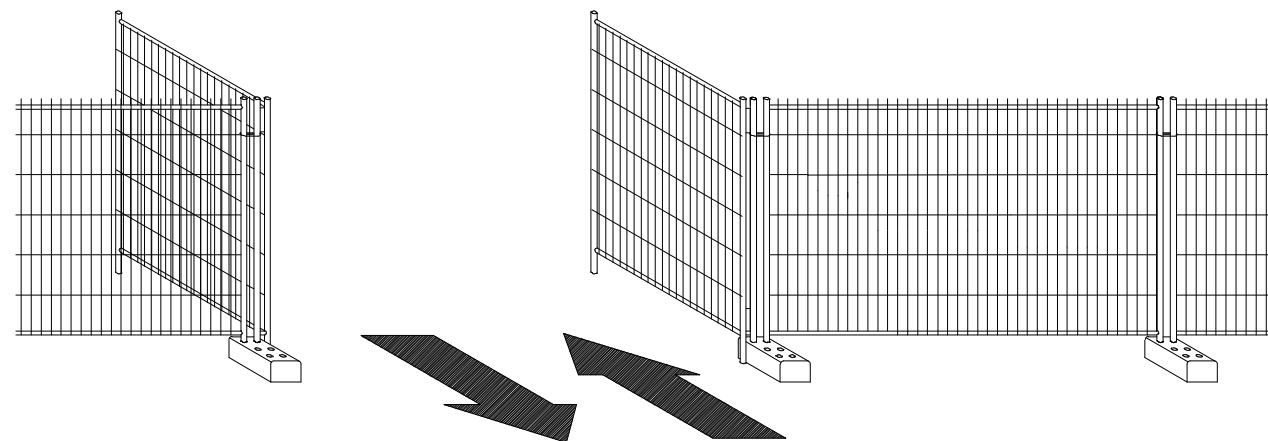

ESTUDIO DE SEGURIDAD Y SALUD P.O.96.23 "SUSTITUCIÓN DE DEFENSAS EN EL MUELLE DE PARAIRES Y EN EL MUELLE DE PONIENTE SUR DEL PUERTO DE PALMA"



PETIC: AUTORIDAD PORTUARIA BALEARES

FECHA: DICIEMBRE 2023 ESCALA: S/E
 PROY: O/2003857/1/011/1031 CRISTINA COBALEA MEDINA

PLANO Nº:
2

DESIGNACIÓN: MEDIDAS PREVENTIVAS. DETALLES DE VALLADO

FORMA, DIMENSIONES Y COLOR DE SEÑALES DE PROHIBICION.

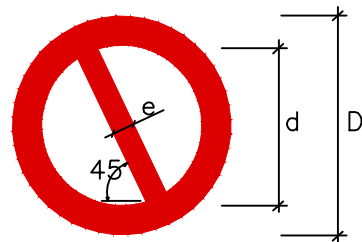

DIMENSIONES (mm.)		
D	d	e
594	420	44
420	297	31
297	210	17
210	148	16
148	105	11
105	74	8

SEÑAL					
REFERENCIA	PROHIBIDO FUMAR	PROHIBIDO HACER FUEGO Y LLAMAS NO PROTEGIDAS; PROHIBIDO FUMAR	PROHIBIDO EL PASO A PEATONES	PROHIBIDO APAGAR FUEGO CON AGUA	PROHIBIDO EL PASO A TODA PERSONA AJENA A LA OBRA
CONTENIDO GRAFICO	CIGARRILLO ENCENDIDO	CERILLA ENCENDIDA	PERSONA CAMINANDO	AGUA VERTIDA SOBRE FUEGO	PROHIBIDO EL PASO A TODA PERSONA AJENA A LA OBRA

FORMA, DIMENSIONES Y COLOR DE SEÑALES DE ADVERTENCIA DE PELIGRO

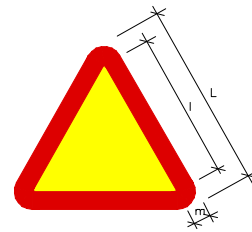

DIMENSIONES (mm.)		
L	l	m
594	492	30
420	348	21
297	246	15
210	174	11
148	121	8
105	87	5

SEÑAL												
REFERENCIA	PELIGRO POR DESPRENDIMIENTO	PELIGRO POR MAQUINARIA PESADA EN MOVIMIENTO	PELIGRO POR CAIDAS AL MISMO NIVEL	PELIGRO POR CAIDAS A DISTINTO NIVEL	PELIGRO POR CAIDA DE OBJETOS	PELIGRO POR CARGAS SUSPENDIDAS	PRECAUCION	PRECAUCION PELIGRO DE INCENDIO	PRECAUCION PELIGRO DE EXPLOSION	PRECAUCION PELIGRO DE CORROSION	PRECAUCION PELIGRO DE INTOXICACION	PRECAUCION PELIGRO DE SACUDIDA ELECTRICA
CONTENIDO GRAFICO	DESPRENDIMIENTO EN TALUD	MAQUINA EXCAVADORA	CAIDA AL MISMO NIVEL	CAIDA A DISTINTO NIVEL	OBJETOS CAYENDO	CARGA SUSPENDIDA	SIÑO DE ADMIRACION	LLAMA	BOMBA EXPLOSIVA	LIQUIDO QUE CAE GOTAS A GOTAS SOBRE UNA BARRA Y SOBRE UNA MANO	CALAVERA Y TIBIAS CRUZADAS	FLECHA QUEBRADA (SIMBOLO N 5036 DE LA PUBLICACION 4178 DE LA CEJ)(=LINE 20-507/1)

FORMA, DIMENSIONES Y COLOR DE SEÑALES DE OBLIGACION

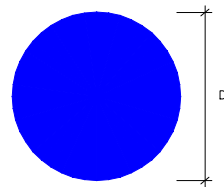

DIMENSIONES (mm.)	
D	
594	
420	
297	
210	
148	
105	

SEÑAL										
REFERENCIA	OBLIGACION EN GENERAL	PROTECCION OBLIGATORIA DE LA VISTA	PROTECCION OBLIGATORIA DE LAS VIAS RESPIRATORIAS	PROTECCION OBLIGATORIA DE LA CABEZA	PROTECCION OBLIGATORIA DEL OIDO	PROTECCION OBLIGATORIA DE LAS MANOS	PROTECCION OBLIGATORIA DE LOS PIES	ELIMINACION OBLIGATORIA DE PUNTAS	USO OBLIGATORIO CINTURON DE SEGURIDAD	USO DE GAFAS O PANTALLAS
CONTENIDO GRAFICO	SIÑO DE ADMIRACION	CABEZA PROVISTA DE GAFAS PROTECTORAS	CABEZA PROVISTA DE UN APARATO RESPIRATORIO	CABEZA PROVISTA DE CASCO	CABEZA PROVISTA DE CASCOS AURICULARES	GUANTES DE PROTECCION	CALZADO DE SEGURIDAD	TABLON DEL QUE SE EXTRAE UNA PUNTA	CINTURON DE SEGURIDAD	GAFAS Y PANTALLA

ESTUDIO DE SEGURIDAD Y SALUD P.O.96.23 "SUSTITUCIÓN DE DEFENSAS EN EL MUELLE DE PARAÍRES Y EN EL MUELLE DE PONIENTE SUR DEL PUERTO DE LA PALMA"



PETIC: AUTORIDAD PORTUARIA BALEARES

FECHA: DICIEMBRE 2023 ESCALA: S/E
 PROY: O/2003857/1/011/1031 CRISTINA COBALEA MEDINA

PLANO N°: 3

DESIGNACIÓN: MEDIDAS PREVENTIVAS, SEÑALIZACIÓN Y BALIZAMIENTO

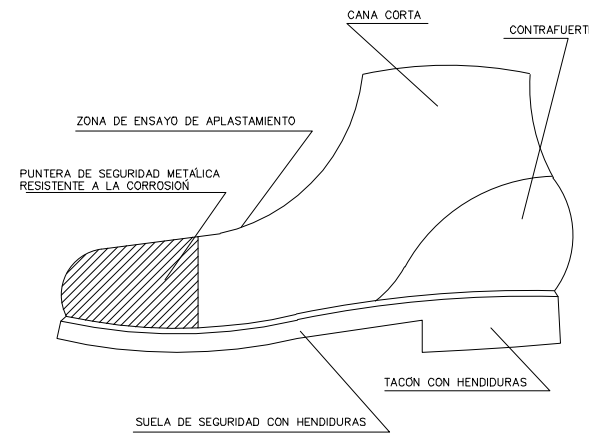

BOTA DE SEGURIDAD

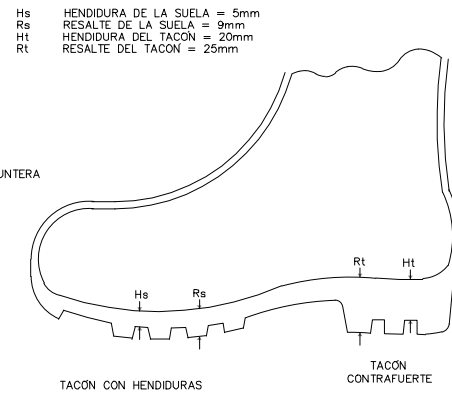

BOTA IMPERMEABLE AL AGUA Y A LA HUMEDAD

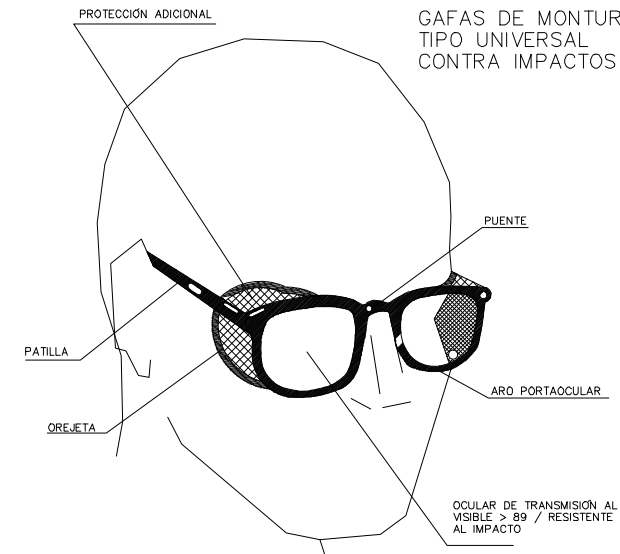

GAFAS DE MONTURA TIPO UNIVERSAL CONTRA IMPACTOS

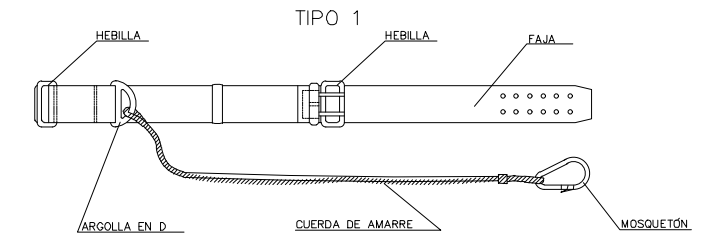

CINTURÓN DE SEGURIDAD DE SUJECIÓN TIPO 1

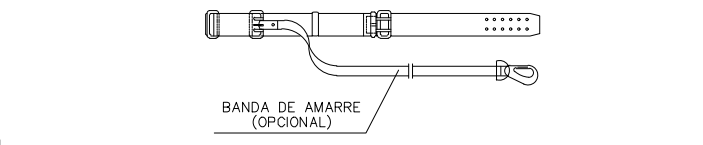

TIPO 2

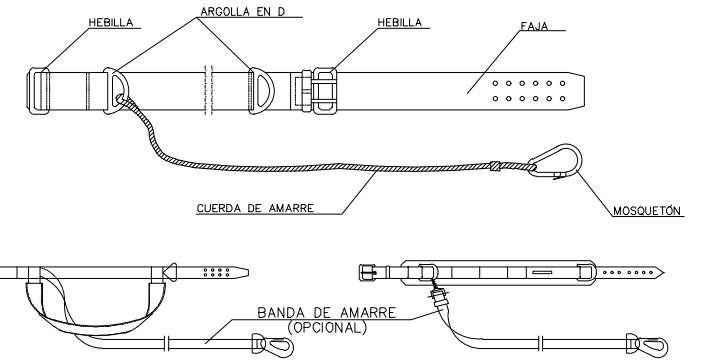

CINTURÓN DE SEGURIDAD DE SUSPENSIÓN

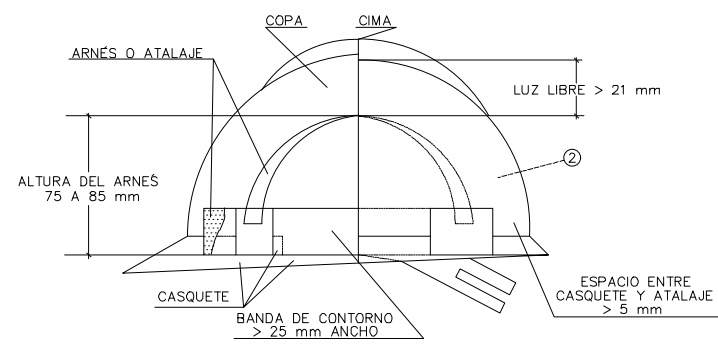

PORTAHERRAMIENTAS

1. PERMITE TENER LAS MANOS LIBRES, MAS SEGURIDAD AL MOVERSE
2. EVITA CAIDAS DE HERRAMIENTAS
3. NO EXIJE DEL CINTURÓN DE SEGURIDAD CUANDO ESTE ES NECESARIO

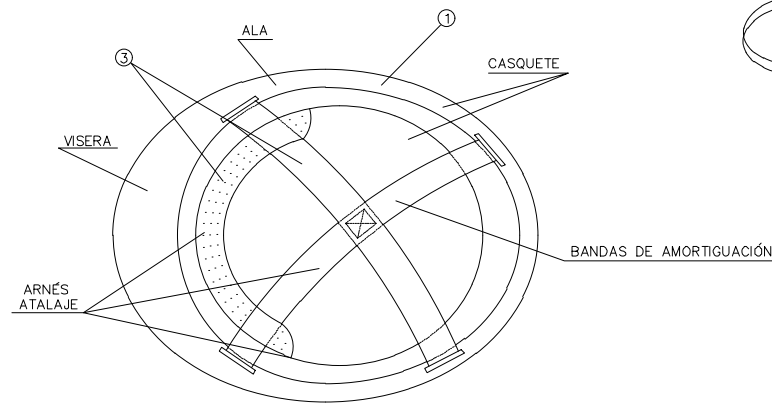
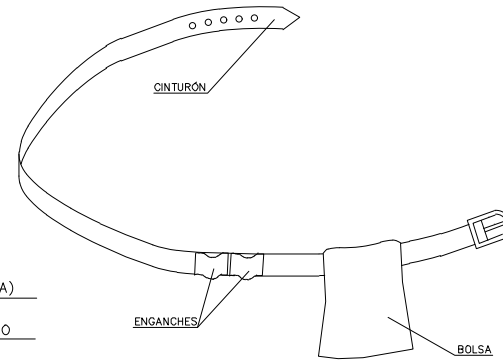

CASCO DE SEGURIDAD NO METÁLICO

SEGÚN R.D. 773/1.997

1. MATERIAL INCOMBUSTIBLE, RESISTENTE A GRASAS, SALES Y AGUA
2. CLASE N AISLANTE A 1000 V CLASE E-AT AISLANTE A 25000 V
3. MATERIAL NO RÍGIDO HIDRÓFUGO, FÁCIL LIMPIEZA Y DESINFECCION

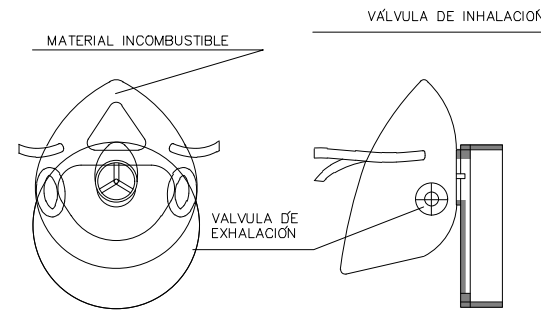
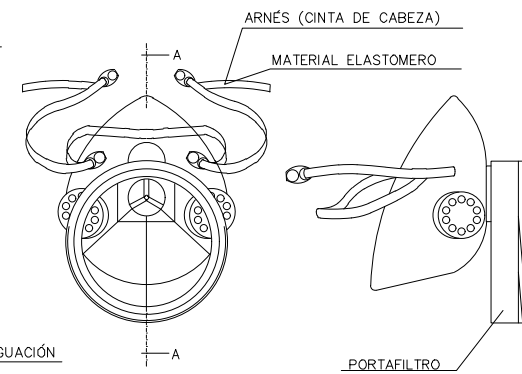

SECCIÓN A-A MASCARILLA ANTIPOLVO

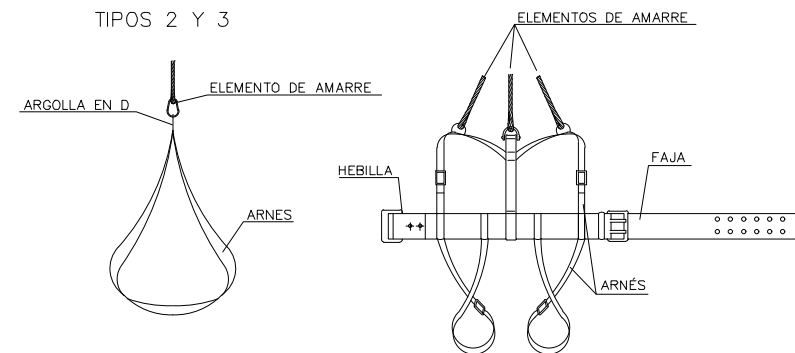

TIPOS 2 Y 3

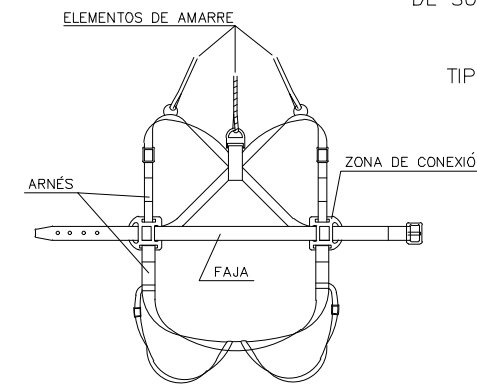

TIPO 1

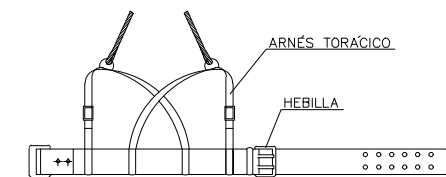
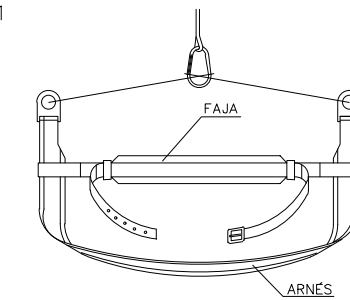

ESTUDIO DE SEGURIDAD Y SALUD P.O.96.23 "SUSTITUCIÓN DE DEFENSAS EN EL MUELLE DE PARAIRES Y EN EL MUELLE DE PONIENTE SUR DEL PUERTO DE LA PALMA"



PETIC: AUTORIDAD PORTUARIA BALEARES

FECHA: DICIEMBRE 2023 ESCALA: S/E
 PROY: O/2003857/1/011/1031 CRISTINA COBALEA MEDINA



PLANO Nº: 4

DESIGNACIÓN: MEDIDAS PREVENTIVAS. EQUIPO DE PROTECCIÓN INDIVIDUAL

CODIGO DE SEÑALES DE MANIOBRAS

SI SE QUIERE QUE NO HAYA CONFUSIONES PELIGROSAS CUANDO EL MAQUINISTA O ENGANCHADOR CAMBIEN DE UNA MAQUINA A OTRA Y CON MAYOR RAZÓN DE UN TALLER A OTRO. ES NECESARIO QUE TODO EL MUNDO HABLE EL MISMO IDIOMA Y MANDE CON LAS MISMAS SEÑALES.
NADA MEJOR PARA ELLO QUE SEGUIR LOS MOVIMIENTOS QUE PARA CADA OPERACIÓN SE INSERTAN A CONTINUACIÓN.

1 LEVANTAR LA CARGA



2 LEVANTAR EL AGUILÓN O PLUMA

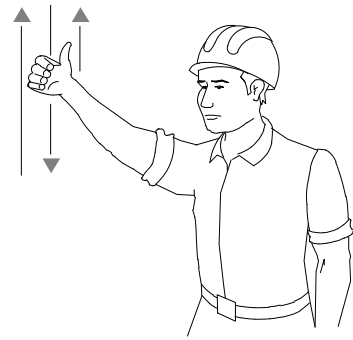

3 LEVANTAR LA CARGA LENTAMENTE



4 LEVANTAR EL AGUILÓN O PLUMA LENTAMENTE

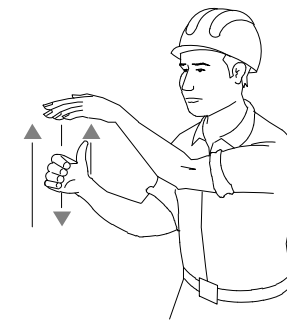

5 LEVANTAR EL AGUILÓN O PLUMA Y BAJAR LA CARGA

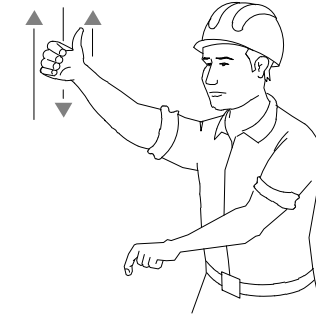

6 BAJAR LA CARGA



7 BAJAR LA CARGA LENTAMENTE



8 BAJAR EL AGUILÓN O PLUMA

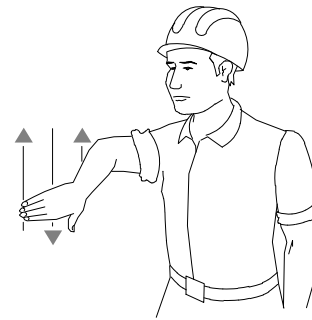

9 BAJAR EL AGUILÓN O PLUMA LENTAMENTE

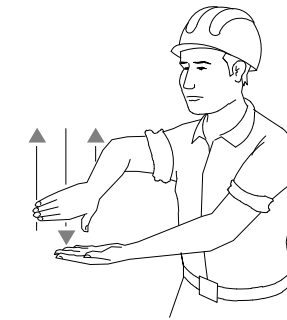

10 BAJAR EL AGUILÓN O PLUMA Y LEVANTAR LA CARGA

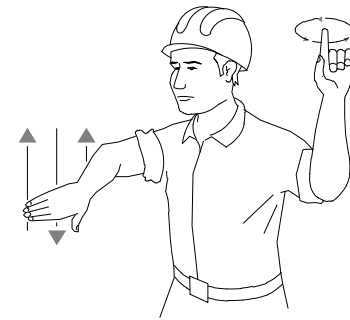

11 GIRAR EL AGUILÓN EN LA DIRECCIÓN INDICADA POR EL DEDO

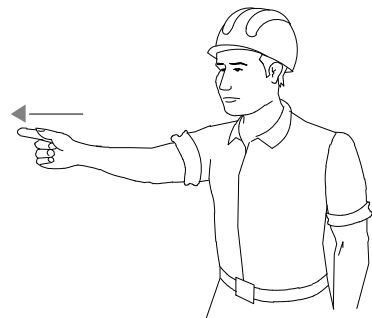

12 AVANZAR EN LA DIRECCIÓN INDICADA POR EL SEÑALISTA



13 SACAR PLUMA

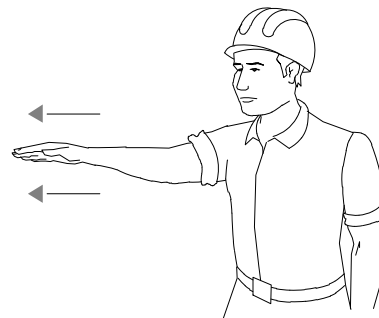

14 METER PLUMA

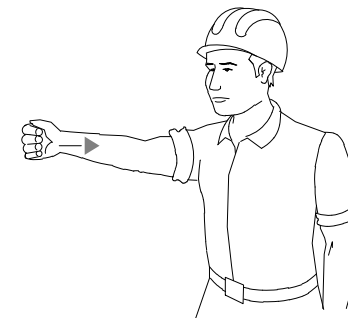

15 PARAR

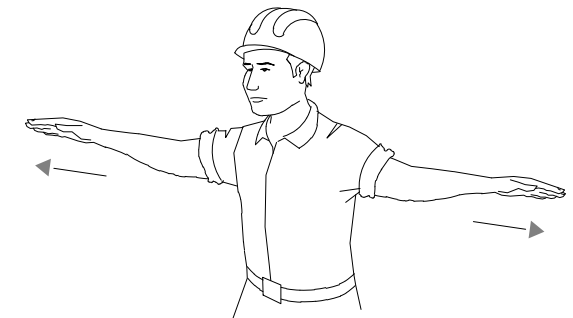

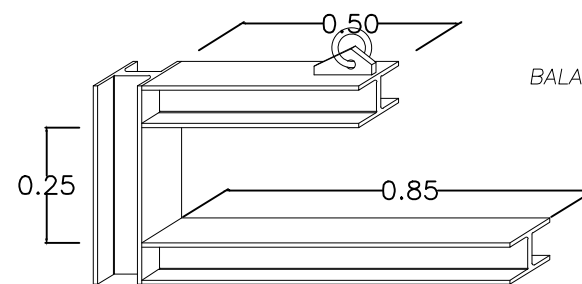
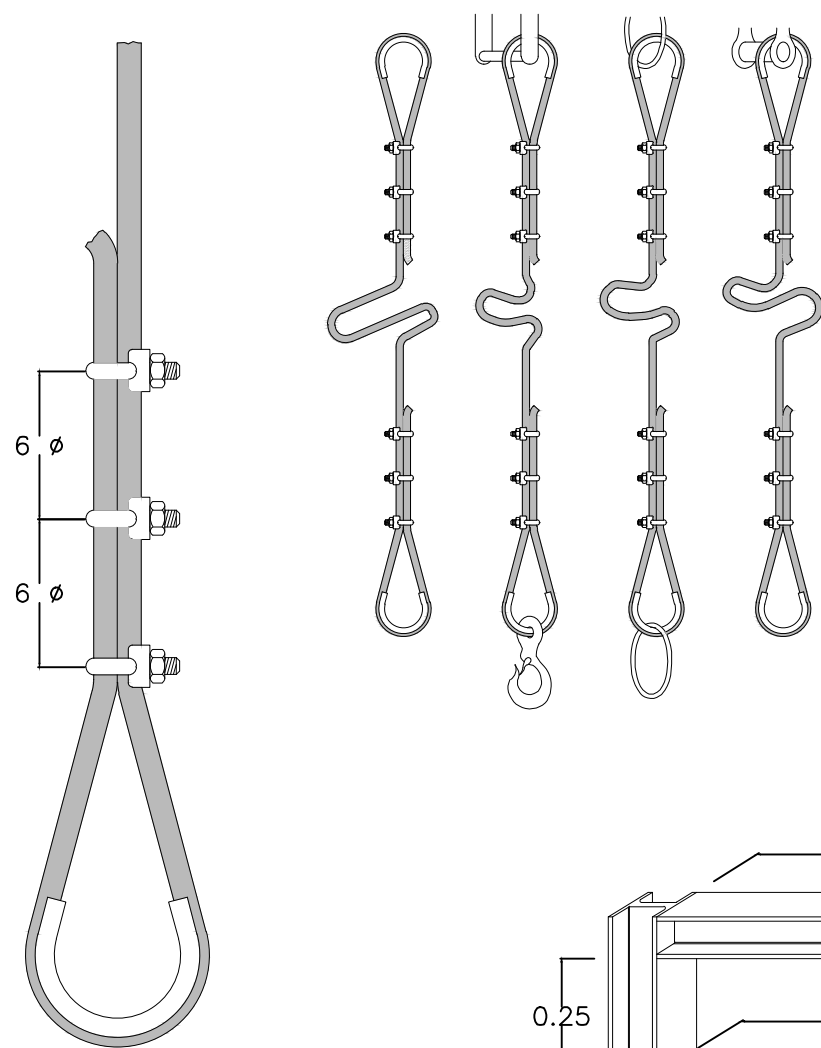

BALANCÍN ESPECIAL PARA MANIOBRAS

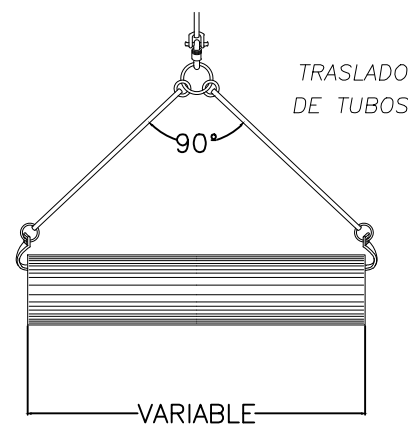

TRASLADO DE TUBOS

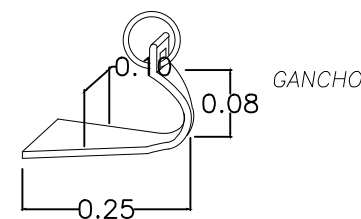

GANCHO

FORMAS DE SUSTENTACIÓN DE CARGAS

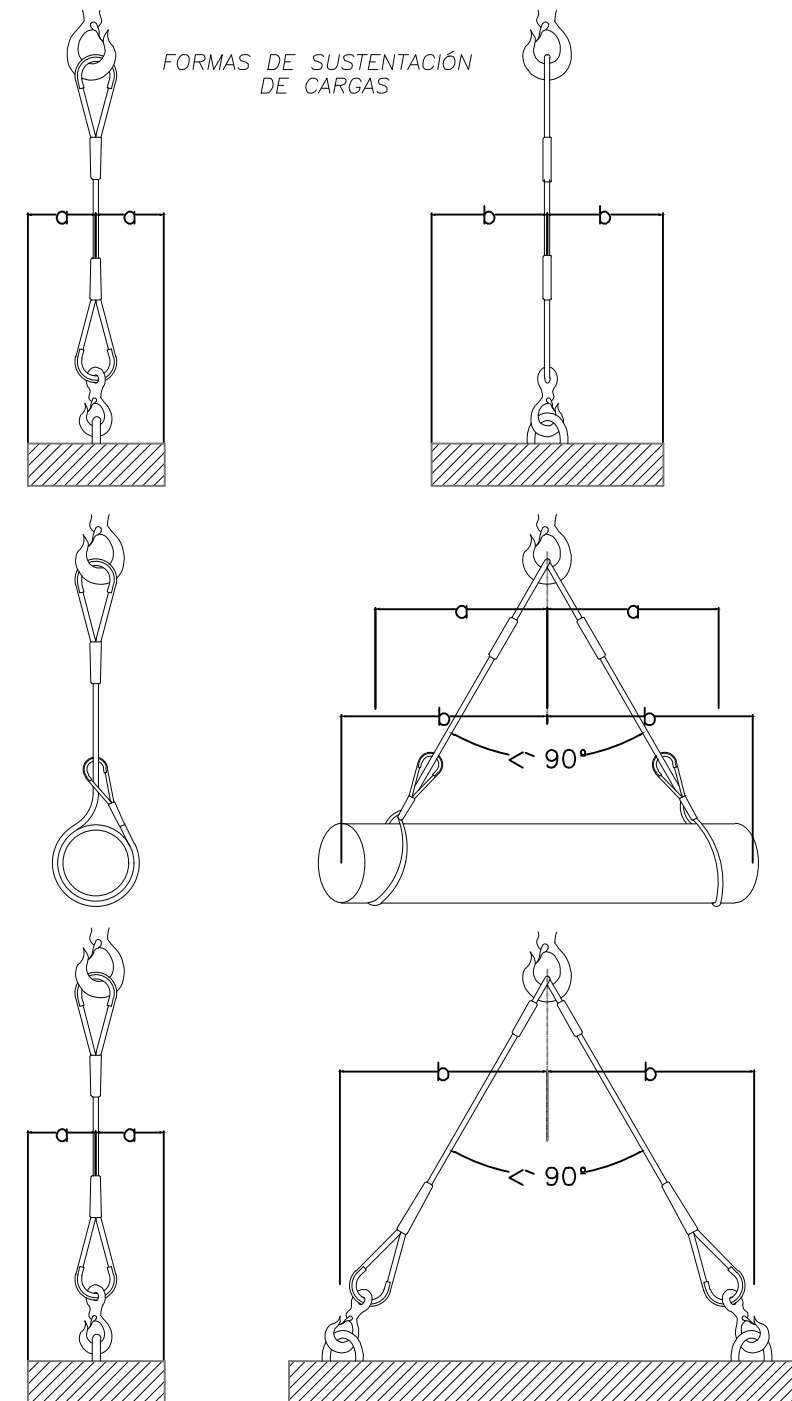

FORMACION DE ESLINGAS	
DISTANCIA ENTRE APRIETOS = 6 Ø S/GROSOR CABLE	
Ø DEL CABLE	Nº RECOMENDADO DE APRIETOS
Hasta 12 mm.	3 apr. a 6 diámetros
de 12 a 20 mm.	4 apr. a 6 diámetros
de 20 a 25 mm.	5 apr. a 6 diámetros
de 25 a 35 mm.	6 apr. a 6 diámetros
* CABLES DE ACERO * LAZOS PROTEGIDOS CON FORRILLO GUARDACABOS * PUEDEN SUSTITUIRSE LOS APRIETOS POR CASQUILLOS SOLDADOS	

ESTUDIO DE SEGURIDAD Y SALUD P.O.96.23 "SUSTITUCIÓN DE DEFENSAS EN EL MUELLE DE PARAIRES Y EN EL MUELLE DE PONIENTE SUR DEL PUERTO DE LA PALMA"



PETIC: AUTORIDAD PORTUARIA BALEARES

FECHA: DICIEMBRE 2023 ESCALA: S/E
 PROY: O/2003857/1/011/1031 CRISTINA COBALEA MEDINA



PLANO Nº: 6

DESIGNACIÓN: MEDIDAS PREVENTIVAS. ELEMENTOS AUXILIARES DE IZADO



TABLA 2

NATURALEZA DE TERRENO	RESISTIVIDAD EN OHM-M
TERRENOS PANTANOSOS	DE ALGUNAS UNIDADES A 30
LIMO	20 A 100
HUMUS	10 A 150
TURBA HUMEDA	5 A 100
ARCILLA PLASTICA	50
MARGAS Y ARCILLAS COMPACTAS	100 A 200
MARGAS DEL JURASICO	30 A 40
ARENA ARCILLOSA	50 A 500
ARENA SILICEA	200 A 3000
SUELO PEDREGOSO CUBIERTO DE CESPED	300 A 500
SUELO PEDREGOSO DESNUDO	1500 A 3000
CALIZAS BLANDAS	100 A 300
CALIZAS COMPACTAS	1000 A 5000
CALIZAS AGRIETADAS	500 A 1000
PIZARRAS	50 A 300
ROCAS DE MICA Y CUARZO	800
GRANITOS Y GRES PROCEDENTES DE ALTERACION	1500 A 10000
GRANITOS Y GRES MUY ALTERADOS	100 A 600

PROLONGADOR TOMA-CORRIENTE (CLAVIJA) DIN 49.462 (Publicacion C.E.E. 17)

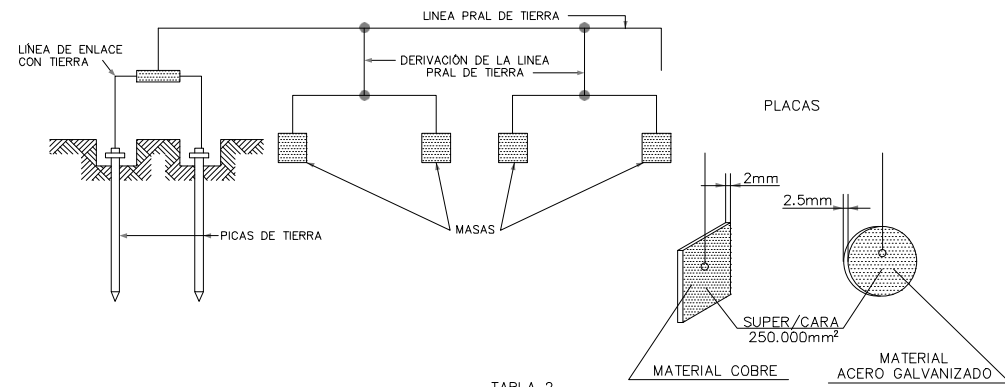
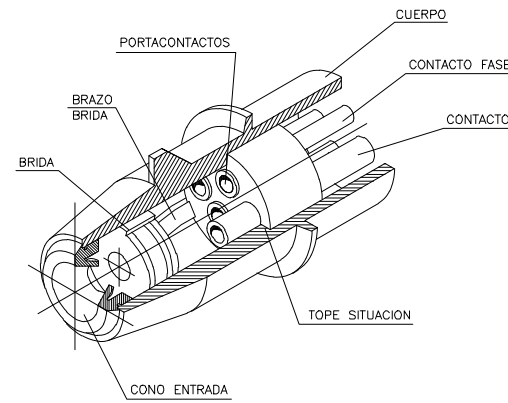

EN GRUPO ELECTROGENO

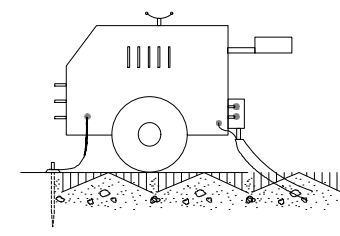

EN MAQUINARIA ELECTRICA

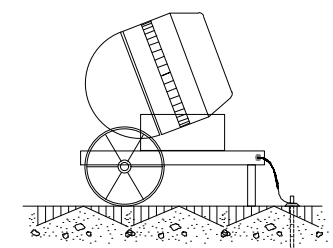

NOTA:
IMPRESINDIBLE INSTALAR TOMA DE TIERRA Y CABLE DE MASA
EVITAR ZONAS HUMEDAS

CUADRO DE ALIMENTACIÓN A OBRA ESQUEMA DE INSTALACIÓN

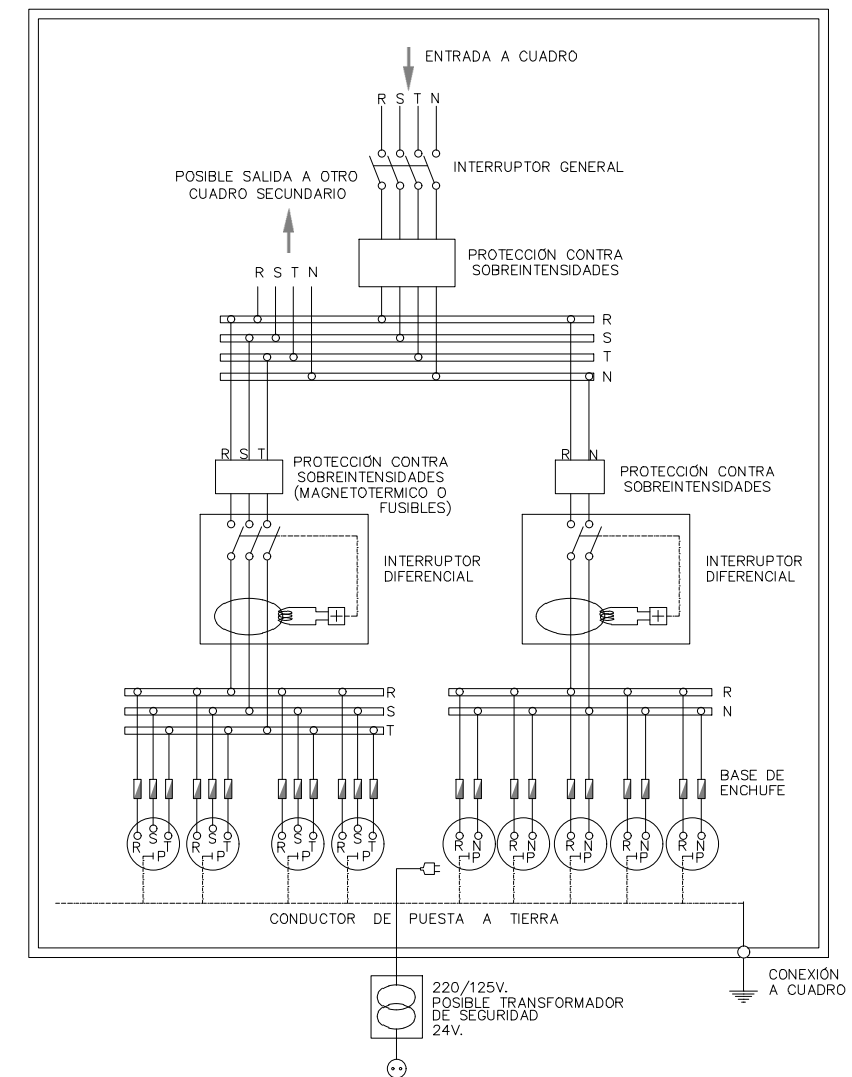

NOTA.- LA SENSIBILIDAD DEL RELÉ DIFERENCIAL ESTARÁ RELACIONADA CON EL VALOR DE LA TOMA DE TIERRA, NO PUDIENDO SER INFERIOR A 300mA (I_a < 300mA)

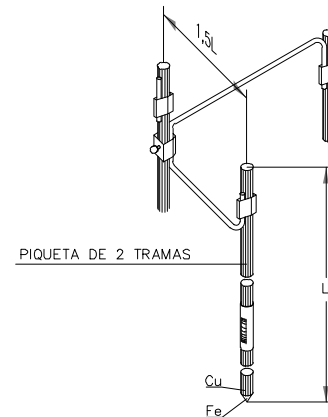

CUANDO EL SUBSUELO NO PUEDE SER PENETRADO O PRESENTA UNA RESISTIVIDAD SUPERIOR A LA SUPERFICIAL, SE PUEDE DISMINUIR LA RESISTENCIA CLAVANDO DOS O MAS PICAS EN PARALELO.
-2 PICAS DE TIERRA REDUCEN LA RESISTENCIA AL 60% DE LA OBTENIDA CON UNA SOLA.
-3 PICAS DE TIERRA REDUCEN LA RESISTENCIA AL 45% DE LA OBTENIDA CON UNA SOLA.
-4 PICAS DE TIERRA REDUCEN LA RESISTENCIA AL 33% DE LA OBTENIDA CON UNA SOLA.

PROTECCIONES ELECTRICAS (NORMAS GENERALES)

EN CUADRO GENERAL PORTATIL

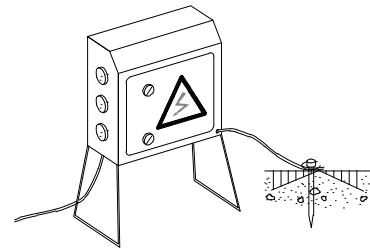

EN CUADRO GENERAL FIJO

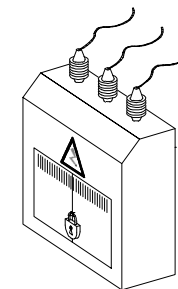

NOTA:
IMPRESINDIBLE PERMANEZCAN CERRADOS BAJO LLAVE Y DOTADOS DE TOMA DE TIERRA

ELECTRODOS EN PARALELO



TABLA 1

ELECTRODO	RESISTENCIA DE TIERRA, EN OHM
PLACA ENTERRADA	$R = 0,8 \frac{\rho}{P}$
PICA VERTICAL	$R = \frac{\rho}{L}$
CONDUCTOR ENTERRADO HORIZONTALMENTE	$R = \frac{2\rho}{L}$

LA RESISTENCIA DE TIERRA DEBE SER DE TAL VALOR, QUE LA CORRIENTE DE FUGA NO PUEDA DAR LUGAR A

RIESGOS ELECTRICOS CAUSAS DE ACCIDENTES POR ELECTRICIDAD

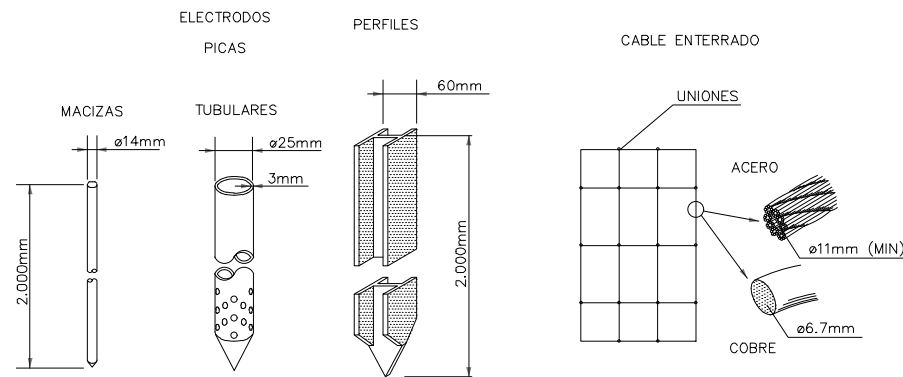
1- CONTACTOS DIRECTOS

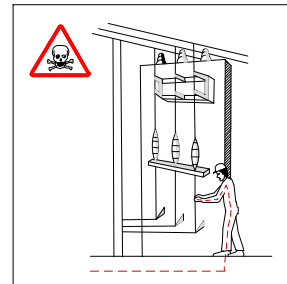

MANIPULACION DE INSTALACIONES

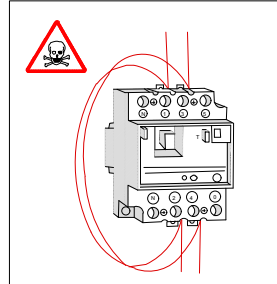

PUENTEADO DE ELEMENTOS DE PROTECCION.

2- CONTACTOS INDIRECTOS

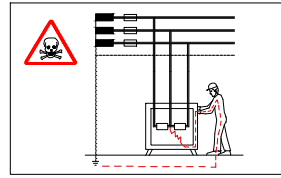

DEFECTOS DE AISLAMIENTO EN MAQUINAS SIN PROTECCION.

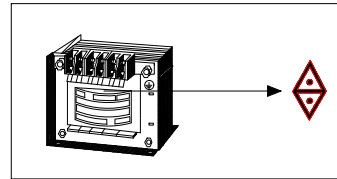

TRANSFORMADOR SEPARADOR DE CIRCUITOS:
-NO EXISTE UNION ELECTRICA ENTRE EL CIRCUITO DE ALIMENTACION Y EL DE UTILIZACION.

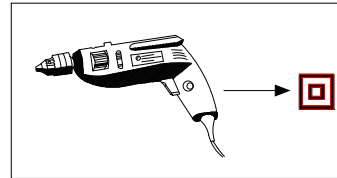

DOBLE AISLAMIENTO:
-EL CONTACTO SOLO SE PRODUCE EN EL CASO DE FALLO DE LOS DOS AISLAMIENTOS.

- NO MANIPULE LAS INSTALACIONES ELECTRICAS SI NO ESTA PREPARADO Y AUTORIZADO PARA ELLO.
- NO UTILICE AGUA PARA APAGAR FUEGOS DE ORIGEN ELECTRICO.
- ANTE UNA PERSONA ELECTRIZADA NO LA TOQUE DIRECTAMENTE.



REPARACION DE EQUIPOS BAJO TENSION

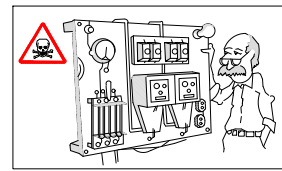

DEFECTOS DE AISLAMIENTO EN MAQUINAS CUYO SISTEMA DE PROTECCION SE ENCUENTRA MAL CALIBRADO O DISEÑADO.

SISTEMAS DE PROTECCION

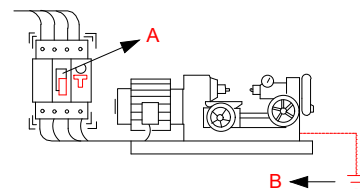

- A -EL INTERRUPTOR DIFERENCIAL LIMITA LA INTENSIDAD Y EL TIEMPO, DEL DEFECTO.
- B -LA PUESTA A TIERRA NOS LIMITA LA TENSION DE DEFECTO A VALORES DE SEGURIDAD.

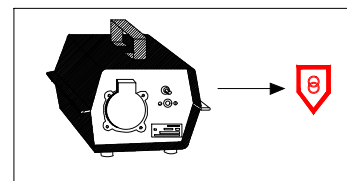

TENSION DE SEGURIDAD:
-CON PEQUEÑAS TENSIONES ES PRACTICAMENTE IMPOSIBLE CAUSAR DAÑO A LAS PERSONAS.

GRUPO ELECTROGENO

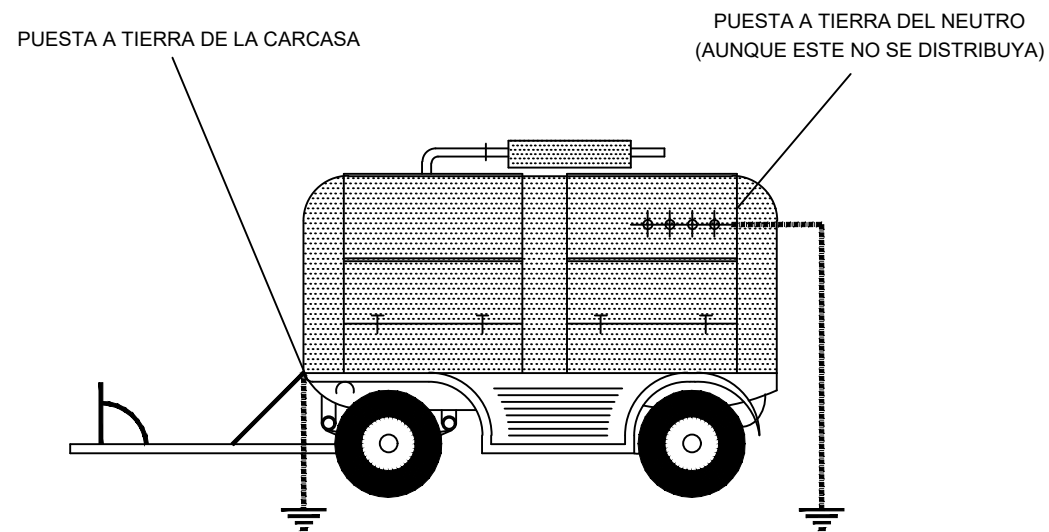

DETALLE DE EMPALMES DE LAS LÍNEAS PRINCIPALES DE TOMA DE TIERRA

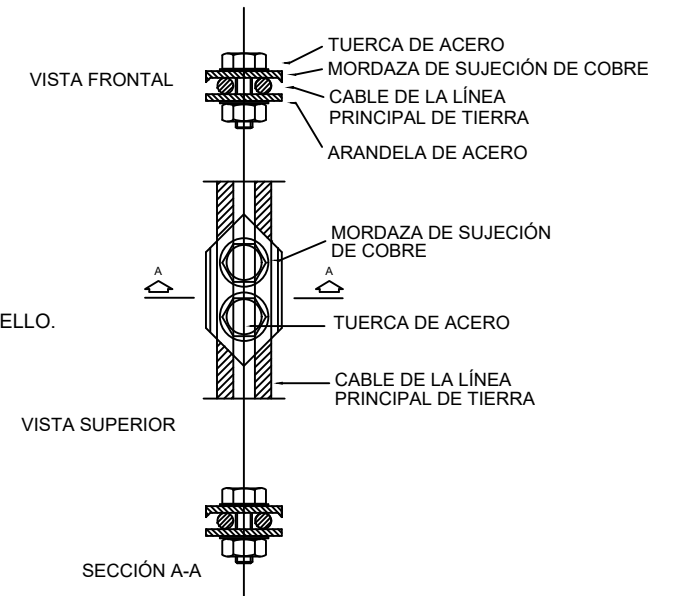

DETALLE DE ARQUETA PARA TOMA PROVISIONAL DE TIERRA

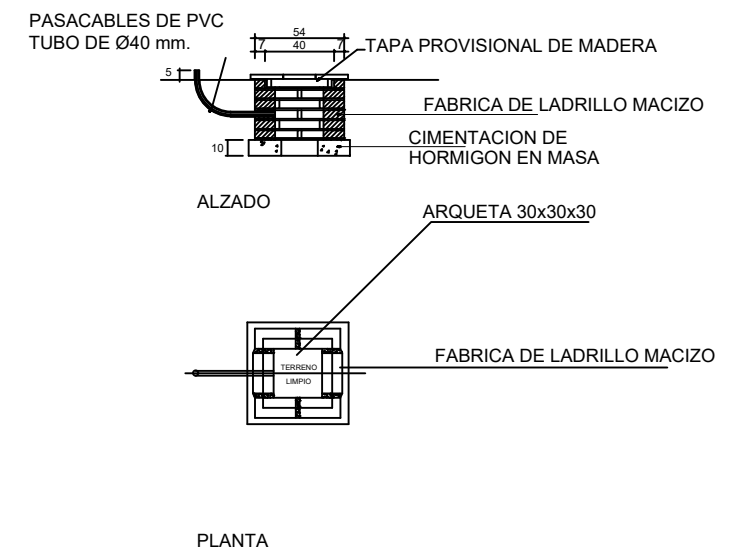

ESTUDIO DE SEGURIDAD Y SALUD P.O.96.23 "SUSTITUCIÓN DE DEFENSAS EN EL MUELLE DE PARAIRES Y EN EL MUELLE DE PONIENTE SUR DEL PUERTO DE LA PALMA"



PETIC: AUTORIDAD PORTUARIA BALEARES

FECHA: DICIEMBRE 2023 ESCALA: S/E
PROY: O/2003857/1/011/1031 CRISTINA COBALEA MEDINA

PLANO Nº:
8

DESIGNACIÓN: MEDIDAS PREVENTIVAS. PUESTA A TIERRA II



INSTALACIONES DE HIGIENE Y BIENESTAR

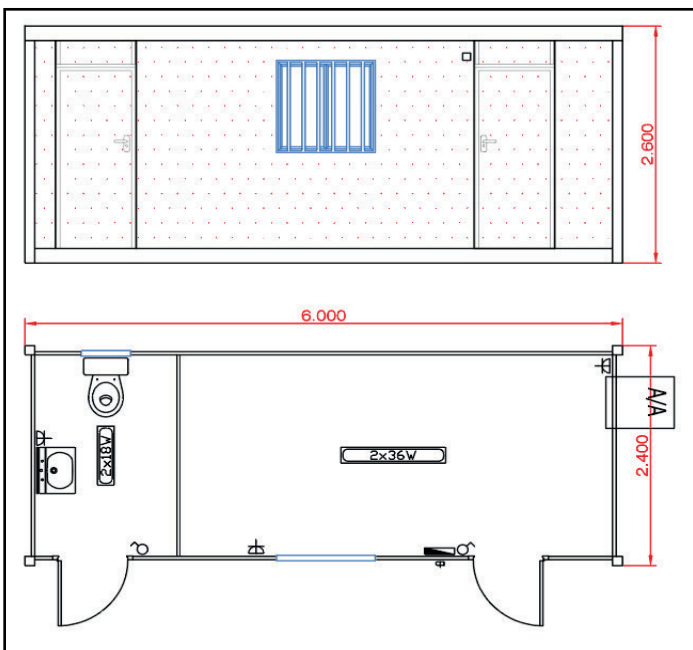

CASETA ASEO-COMEDOR TIPO



SE COLOCARÁ UN EXTINTOR EN LA CASETA DE OBRA



SE COLOCARÁ UN BOTIQUÍN EN LA CASETA DE OBRA



SE COLOCARÁ EL CARTEL DE NORMAS DE SEGURIDAD EN LOS ACCESOS



VALLADO PROVISIONAL DE OBRA

ESTUDIO DE SEGURIDAD Y SALUD		
P.Q.96.23 "SUSTITUCIÓN DE DEFENSAS EN EL MUELLE DE PARAIREY Y EN EL MUELLE DE PONIENTE SUR DEL PUERTO DE LA PALMA"		
PETIC: AUTORIDAD PORTUARIA BALEARES		
FECHA: DICIEMBRE 2023	ESCALA: S/E	
PROY: O/2003857/1/012/1031	CRISTINA COBALEA MEDINA	
DESIGNACIÓN: "NSTALACIONES DE H"GINE Y B"ENESTAR		