



Ports de Balears



Autoritat Portuària de Balears

**“ADECUACIÓN DE LAS ACOMETIDAS DE LA LUZ Y AGUA DE LA ZONA DE
LEVANTE DEL PUERTO DE LA SAVINA”**

P.O.: 41.24



DOCUMENTO Nº 1: MEMORIA y ANEJOS

DOCUMENTO Nº 2: PLANOS

DOCUMENTO Nº 3: PRESUPUESTO

P.O.: 41.24 MAYO 2024

IDOM

*Asistencia Técnica de Soporte al Departamento de Infraestructuras para la redacción de
proyectos en el periodo de 2024-2025*

ADECUACIÓN DE LAS ACOMETIDAS DE LUZ Y AGUA DE LA ZONA DE LEVANTE DEL PUERTO DE LA SAVINA

1.	ANTECEDENTES.....	3
2.	OBJETO DEL PROYECTO	3
3.	TITULAR Y EMPLAZAMIENTO.....	3
4.	REGLAMENTACIÓN Y NORMATIVA	3
5.	SUMINISTRO DE ENERGÍA ELÉCTRICA.....	4
6.	MEDIDA DE LA ENERGÍA ELÉCTRICA	4
7.	SUMINISTRO DE AGUA	4
8.	PRESUPUESTO.....	5
9.	CLASIFICACIÓN DEL CONTRATISTA.....	5
10.	PROCEDIMIENTO DE ADJUDICACIÓN	5
11.	PLAZO DE EJECUCIÓN DE LAS OBRAS.....	5
12.	PRESCRIPCIONES TÉCNICAS	6
12.1.	CONDICIONES GENERALES DE LOS MATERIALES	6
12.2.	CUESTIONES TÉCNICAS NO CONTEMPLADAS.....	6
12.3.	MATERIALES QUE NO REÚNAN LAS CONDICIONES	6
12.4.	CONDICIONES PARA LA EJECUCIÓN DE LAS OBRAS.....	6
1.1.1.	Demoliciones de elementos de vialidad.....	7
1.1.2.	Carga y transporte de residuos de construcción o demolición a instalación autorizada de gestión de residuos	8
1.1.3.	Excavaciones de zanjas y pozos	9
1.1.4.	Repaso y compactación de tierras.....	11
1.1.5.	Relleno y compactación de zanjas.....	12
1.1.6.	Riegos sin áridos.....	14
1.1.7.	Pavimentos de mezcla bituminosa.....	17
1.1.8.	Pavimentos de loseta	25
1.1.9.	Cables de cobre de 0.6/1 KV	26
1.1.10.	Arquetas.....	29
1.1.11.	Tubos de polietileno	30
13.	CONDICIONES GENERALES	34
13.1.	PROGRAMACIÓN DE LOS TRABAJOS E INSTALACIONES QUE HAN DE EXIGIRSE.....	34
13.2.	PLAZO PARA COMENZAR A EJECUTAR LOS TRABAJOS.....	34
13.3.	ESPACIO NECESARIO PARA LOS TRABAJOS	35
13.4.	INTERFERENCIAS CON LA EXPLOTACIÓN PORTUARIA	35
13.5.	RELACIONES LEGALES Y RESPONSABILIDADES CON EL PÚBLICO	35

13.6.	GASTOS DE CARÁCTER GENERAL A CARGO DEL CONTRATISTA.....	35
13.7.	TRABAJOS DEFECTUOSOS	36
13.8.	TRABAJOS NO AUTORIZADOS	36
13.9.	RECEPCIÓN DE LOS TRABAJOS.....	37
13.10.	CONTRADICCIONES Y OMISIONES DEL PRESENTE DOCUMENTO.....	37
13.11.	DOCUMENTACIÓN A ENTREGAR	37
13.12.	CONSIDERACIÓN FINAL	38

1. ANTECEDENTES

En fecha de agosto de 2023, la APB adjudica a IDOM el contrato de “A.T. de soporte al departamento de infraestructuras para la redacción de proyectos en el periodo 2023-2024” (referencia PO 102.22). El objeto de dicho contrato es el de ofrecer soporte técnico continuado al Departamento de Infraestructuras en la elaboración de los documentos que forman parte de los expedientes del Plan de Inversiones durante el periodo de tiempo indicado.

En el marco del mencionado contrato, se solicita a IDOM la redacción del expediente de “**Adecuación de las acometidas de luz y agua de la zona de Levante del Puerto de la Savina**” (PO 41.24).

2. OBJETO DEL PROYECTO

Tiene por objeto el presente documento servir de base para la contratación de las actuaciones correspondientes al expediente “**Adecuación de las acometidas de luz y agua de la zona de Levante del Puerto de la Savina**”.

3. TITULAR Y EMPLAZAMIENTO

El proyecto se redacta a petición de la Autoridad Portuaria de Balears, con N.I.F. Q0767004E, con domicilio social, Moll Vell número 3-5 CP 07012 de Palma de Mallorca.



4. REGLAMENTACIÓN Y NORMATIVA

Todas las normas citadas, así como los anexos y/o adendas a las mismas, deberán ser tenidas en cuenta en su última edición en el momento de las obras.

En caso de discrepancia entre las normas citadas o entre éstas y la presente especificación, será de aplicación aquella que sea más restrictiva.

SEGURIDAD Y SALUD

- Real Decreto 486/1997, de 14 de abril, por el que se establecen las disposiciones mínimas de seguridad y salud en los lugares de trabajo, modificado por el Real Decreto 2177/2004 de 12 de noviembre

- Ley 31/95 de 8 de noviembre de Prevención de Riesgos Laborales, modificada por la Ley 54/2003, de 12 de diciembre, modificada por última vez por la Ley 32/2010 de 5 de agosto.
- Real Decreto 614/2001, de 8 de junio, sobre disposiciones mínimas para la protección de la salud y seguridad de los trabajadores frente al riesgo eléctrico
- Real Decreto 1627/1997, de 24 de octubre, por el que se establecen disposiciones mínimas de seguridad y de salud en las obras de construcción, modificado por última vez por el Real Decreto 337/2010 de 19 de marzo

MEDIO AMBIENTE

- Ley 21/2013, de 9 de diciembre, de evaluación ambiental
- Ley 12/2016, de 17 de agosto, de evaluación ambiental de las Illes Balears.

RESIDUOS

- Ley 8/2019, de 19 de febrero, de residuos y suelos contaminados de las Illes Balears
- Real Decreto 105/2008, de 1 de febrero, por el que se regula la producción y gestión de los residuos de construcción y demolición.
- Real Decreto 646/2020, de 7 de julio, por el que se regula la eliminación de residuos mediante depósito en vertedero
- Ley 7/2022, de 8 de abril, de residuos y suelos contaminados para una economía circular.
- Orden AAA/661/2013, de 18 de abril, por la que se modifican los anexos I, II y III del Real Decreto 1481/2001, de 27 de diciembre, por el que se regula la eliminación de residuos mediante depósito en vertedero.

5. SUMINISTRO DE ENERGÍA ELÉCTRICA

El suministro de energía se realizará a través de las barras de las celdas de línea de salida existentes, propiedad de la APB, en el CMM, a la tensión de 15.000 V, 50 Hz.

EMPLAZAMIENTO	POTENCIA (kW)
Edificio A	100
Edificio B	30
Gasolinera	5*
Marina Seca	5*
Travel Lift	5*
Cofradía Pescadores	76
Marina Formentera	250

* Estas potencias son previsiones.

Se instalará un nuevo cuadro de baja tensión, en el cual, se añadirán las protecciones correspondientes al Edificio A, Edificio B y Cofradía Pescadores, un nuevo magnetotérmico de cabecera y un fusible adicional. A este cuadro se le conectará la acometida ya existente de Cofradía Pescadores y, además, se instalarán unas nuevas para el Edificio A y Edificio B. Estas últimas discurrirán bajo tubo enterradas en canalización existente. Se añadirán contadores de energía integrados en la RIM del Puerto.

6. MEDIDA DE LA ENERGÍA ELÉCTRICA

A la salida de cada interruptor magnetotérmico, se añadirá un analizador de redes, disponiéndose uno en cada punto de consumo y conectándose a la red RIM de la Autoridad Portuaria de Baleares.

7. SUMINISTRO DE AGUA

Se realizará un picaje en la acometida existente, siendo esta PEAD DN90 para poder instalar una batería de

contadores.

Se instalará hornacina para los diferentes contadores, siendo estos los siguientes:

- Contador general
- Edificio A
- Cofradía de Pescadores

Se preverá espacio para instalación de los siguientes:

- Edificio B
- Gasolinera
- Marica Seca
- Trave Lift

Los contadores serán compatibles con el protocolo wavenis definido para la banda de frecuencias 868 Mhz a 25 mw y 500 mw

8. PRESUPUESTO

El Presupuesto de ejecución material asciende a la cantidad de SESENTA Y SIETE MIL CIENTO TREINTA Y CUATRO EUROS con SEIS CÉNTIMOS (67.134,06€).

El Presupuesto de Inversión asciende a la cantidad de SETENTA Y NUEVE MIL OCHOCIENTOS OCHENTA Y NUEVE EUROS con CINCUENTA Y TRES CÉNTIMOS (79.889,53€) (IVA EXCLUIDO)

Aplicando el porcentaje del 21% de IVA a la cantidad anterior, se obtiene que el Presupuesto de Ejecución por Contrata asciende a NOVENTA Y SEIS MIL SEISCIENTOS SESENTA Y SEIS EUROS con TRENTA Y TRES CÉNTIMOS (96.666,33€).

9. CLASIFICACIÓN DEL CONTRATISTA

Para la ejecución de los trabajos que constituyen el presente proyecto, el contratista podrá acreditar su solvencia estando clasificado, según el Registro Oficial de Contratistas, en:

GRUPO	SUBGRUPO	CATEGORÍA
I Instalaciones eléctricas	6 Distribución en baja tensión	1 Inferior o igual a 150.000 €

Al ser un expediente de obra inferior a 500 mil euros puede acreditar la solvencia indistintamente mediante la clasificación o solvencias económica y técnica como indica el art.77.1.a de la LCSP.

10. PROCEDIMIENTO DE ADJUDICACIÓN

El procedimiento de adjudicación se realizará conforme a lo indicado en el pliego general de condiciones.

11. PLAZO DE EJECUCIÓN DE LAS OBRAS

Por considerarlo suficiente para el correcto desarrollo de las obras, se establece un plazo máximo de 90 días naturales (3 meses), contados a partir de la fecha del Acta de Comprobación del Replanteo.

12. PRESCRIPCIONES TÉCNICAS

12.1. CONDICIONES GENERALES DE LOS MATERIALES

Cuantos materiales se empleen en los trabajos, estén o no citados expresamente en el presente Documento, reunirán las condiciones de calidad exigidas en la buena práctica de la construcción.

El acopio de materiales a pie de obra no supone la admisión definitiva mientras no se autorice por el Director Facultativo. Los materiales rechazados serán inmediatamente retirados de la obra.

El Contratista podrá proponer y presentar marcas y muestras de los materiales para la aprobación del Director Facultativo. Las muestras de los materiales serán guardadas juntamente con los certificados de los análisis para la comprobación de los materiales.

Todos estos exámenes previstos no suponen la recepción de los materiales. Por tanto, la responsabilidad del Contratista, en el cumplimiento de esta obligación, no cesará mientras no sean recibidos los trabajos en los que se hayan empleado. Por consiguiente, el Director Facultativo o persona en quien delegue puede mandar retirar aquellos materiales que, aún estando colocados, presenten defectos no observados en el reconocimiento.

12.2. CUESTIONES TÉCNICAS NO CONTEMPLADAS

Para la resolución de las cuestiones técnicas no expresamente contempladas en el presente documento servirán de pautas las normas técnicas promulgadas por el Ministerio de Transportes y Movilidad Sostenible en primer lugar, por la reglamentación técnica de aplicación en segundo lugar, y la costumbre en la actuación de las Unidades Administrativas de la APB.

12.3. MATERIALES QUE NO REÚNAN LAS CONDICIONES

Cuando por no reunir las condiciones exigidas en el presente Pliego sea rechazada cualquier partida de material por el Director Facultativo, el Contratista deberá proceder a retirarla de obra en el plazo máximo de diez (10) días contados desde la fecha en que le sea comunicado tal extremo.

Si no lo hiciera en dicho término el Director Facultativo podrá disponer la retirada del material rechazado por oficio y por cuenta y riesgo del Contratista.

12.4. CONDICIONES PARA LA EJECUCIÓN DE LAS OBRAS

Las obras se efectuarán con estricta sujeción a las cláusulas estipuladas en el Contrato y al Expediente que sirva de base al mismo y conforme a las instrucciones que en interpretación de éste diere al Contratista el Director Facultativo, que serán de obligado cumplimiento para aquel siempre que lo sean por escrito.

El Contratista es completamente responsable de la elección del lugar de emplazamiento de los recintos de acopio, talleres, almacenes y parque de maquinaria, sin que pueda contar para ello con superficies o lugares comprendidos en el actual recinto portuario sin la previa aprobación y sin que tenga derecho a reclamación alguna por este hecho o por la necesidad o conveniencia de cambiar todos o alguno de los emplazamientos antes o después de iniciados los trabajos.

Las superficies ocupadas del recinto portuario para el desarrollo de los trabajos y que estén reflejadas en el Plan de Seguridad y Salud, estarán exentas del pago de tasas de ocupación. Además, el Contratista deberá hacerse cargo de los gastos y costes reflejados en el apartado "Gastos de carácter general a cargo del Contratista" de este documento que sean necesarios para el desarrollo de los trabajos.

Durante el desarrollo de las obras y hasta que tenga lugar la recepción, el Contratista es responsable de las faltas que puedan advertirse en la construcción.

1.1.1. Demoliciones de elementos de vialidad

1.- DEFINICIÓN Y CONDICIONES DE LAS PARTIDAS DE OBRA EJECUTADAS

Demolición de elementos de vialidad, arrancada de pavimentos o soleras o desmontaje de pavimentos.

Corte hecho con máquina corta-juntas en un pavimento que se debe de demoler, para delimitar la zona afectada, y que al realizar la demolición, los límites del pavimento que quede sean rectos y uniformes.

Se han considerado los siguientes elementos:

- Bordillo colocado sobre suelo o hormigón
- Rigola de hormigón o de baldosas de mortero de cemento colocadas sobre hormigón
- Pavimento de hormigón, baldosas de mortero de cemento, adoquines o mezcla bituminosa

La ejecución de la unidad de obra incluye las siguientes operaciones:

- Preparación de la zona de trabajo
- Demolición del elemento con los medios adecuados
- Troceado y apilado de los escombros

CONDICIONES GENERALES:

Estará hecho en el lugar indicado por la Documentación Técnica, con las modificaciones introducidas en el replanteo previo, aprobadas por la Dirección Facultativa.

Los materiales quedarán suficientemente troceados y apilados para facilitar la carga, en función de los medios de que se disponga y de las condiciones de transporte.

Los materiales quedarán apilados y almacenados en función del uso a que se destinen (transporte a vertedero, reutilización, eliminación en la obra, etc.).

Una vez acabados los trabajos, la base quedará limpia de restos de material.

Tolerancias de ejecución:

- Replanteo: ± 10 mm

2.- CONDICIONES DEL PROCESO DE EJECUCIÓN

No se trabajará con lluvia, nieve o viento superior a 60 km/h.

Se seguirá el orden de trabajos previstos en la Documentación Técnica.

El contratista elaborará un programa de trabajo que deberá aprobar la Dirección Facultativa, antes de la iniciación de los trabajos, donde se especificará, como mínimo:

- Método de demolición y fases
- Estabilidad de las construcciones en cada fase y apeos necesarios
- Estabilidad y protección de las construcciones y elementos del entorno y los que deban conservarse
- Mantenimiento y sustitución provisional de servicios afectados
- Medios de evacuación y especificación de las zonas de vertido de los productos de la demolición
- Cronograma de los trabajos
- Pautas de control y medidas de seguridad y salud

La parte a derribar no tendrá instalaciones en servicio (agua, gas, electricidad, etc.).

El pavimento estará exento de conductos de instalación en servicio en la parte a arrancar, se desmontarán aparatos de instalación y de mobiliario existentes, así como cualquier elemento que pueda entorpecer el trabajo.

Se protegerán los elementos de servicio público que puedan resultar afectados por las obras.

La zona afectada por las obras quedará convenientemente señalizada.

La ejecución de los trabajos no producirá daños, molestias o perjuicios a las construcciones, bienes o personas próximas y del entorno.

Se evitará la formación de polvo, por lo que se habrán de regar las partes que se hayan de demoler y cargar.

En caso de imprevistos (terrenos inundados, olores de gas, etc.) o cuando el derribo pueda afectar las construcciones vecinas, se suspenderán las obras y se avisará a la Dirección Facultativa.

La operación de carga de escombros se hará con las precauciones necesarias, para conseguir las condiciones de seguridad suficientes.

Se eliminarán los elementos que puedan entorpecer los trabajos de retirada y carga de escombros.

Se cumplirá la normativa vigente en materia medioambiental, de seguridad y salud y de almacenamiento y transporte de productos de construcción.

3.- UNIDAD Y CRITERIOS DE MEDICIÓN

DERRIBO DE PELDAÑO, ARRANQUE DE REVESTIMIENTO DE PELDAÑO, BORDILLO O ZOCALO
m de longitud realmente derribada, según las especificaciones de la Documentación Técnica.

DERRIBO O FRESADO DE PAVIMENTO:

m² de pavimento realmente derribado, según las especificaciones de la Documentación Técnica.

CORTE DE PAVIMENTO:

m de longitud ejecutada realmente, medida según las especificaciones de la Documentación Técnica, comprobada y aceptada expresamente por la Dirección Facultativa.

4.- NORMATIVA DE OBLIGADO CUMPLIMIENTO

* Orden de 6 de febrero de 1976 por la que se aprueba el Pliego de prescripciones técnicas generales para obras de carreteras y puentes (PG 3/75)

* Orden FOM/1382/2002 de 16 de mayo, por la que se actualizan determinados artículos del pliego de prescripciones técnicas generales para obras de carreteras y puentes relativos a la construcción de explanaciones, drenajes y cimentaciones.

* Orden de 10 de febrero de 1975 por la que se aprueba la Norma Tecnológica de la Edificación: NTE-ADD/1975 Acondicionamiento del terreno. Desmontes. Demoliciones

1.1.2. Carga y transporte de residuos de construcción o demolición a instalación autorizada de gestión de residuos

1.- DEFINICIÓN Y CONDICIONES DE LAS PARTIDAS DE OBRA EJECUTADAS

Operaciones destinadas a la gestión de los residuos generados en obra: residuo de construcción o demolición o material de excavación.

Se han considerado las siguientes operaciones:

- Transporte o carga y transporte del residuo: material procedente de excavación o residuo de construcción o demolición
- Suministro y retirada del contenedor de residuos

CARGA Y TRANSPORTE DE MATERIAL DE EXCAVACIÓN Y RESIDUOS:

La operación de carga se hará con las precauciones necesarias para conseguir unas condiciones de seguridad suficientes.

Los vehículos de transporte tendrán los elementos adecuados para evitar alteraciones perjudiciales del material.

El contenedor estará adaptado al material que ha de transportar.

El trayecto a recorrer cumplirá las condiciones de anchura libre y pendiente adecuadas a la maquinaria a utilizar.

TRANSPORTE A OBRA:

Transporte de tierras y material de excavación o rebaje, o residuos de la construcción, entre dos puntos de la misma obra o entre dos obras.

Las áreas de vertido serán las definidas por el "Plan de Gestión de Residuos de la Construcción y Derrivos" de la obra.

El vertido se hará en el lugar y con el espesor de capa indicados en el "Plan de gestión de Residuos de la Construcción y los Derrivos" de la obra.

Las tierras cumplirán las especificaciones de su pliego de condiciones en función de su uso, y necesitan la aprobación previa de la Dirección Facultativa.

TRANSPORTE A INSTALACIÓN EXTERNA DE GESTIÓN DE RESIDUOS:

Los materiales de deshecho que indique el "Plan de Gestión de Residuos de la Construcción y los Derrivos" y los que la Dirección Facultativa no acepte para ser reutilizados en obra, se transportarán a una instalación externa autorizada, con el fin de aplicarle el tratamiento definitivo.

El contratista entregará al promotor un certificado donde se indique, como mínimo:

- Identificación del productor
- Identificación del poseedor de los residuos
- Identificación de la obra de la que proviene el residuo y si es pertinente, el número de licencia de obras
- Identificación del gestor autorizado que ha recibido el residuo, y si este no es hace la gestión de valorización o eliminación del residuo, la identificación de quien hará esta gestión.
- Cantidad en t y m³ del residuo gestionado y su codificación según código LER

2.- CONDICIONES DEL PROCESO DE EJECUCIÓN

CARGA Y TRANSPORTE DE MATERIAL DE EXCAVACIÓN Y RESIDUOS:

El transporte se realizará en un vehículo adecuado, para el material que se desea transportar, dotado de los elementos que hacen falta para su desplazamiento correcto.

Durante el transporte el material se protegerá de manera que no se produzcan pérdidas en los trayectos empleados.

RESIDUOS DE LA CONSTRUCCION:

La manipulación de los materiales se realizará con las protecciones adecuadas a la peligrosidad del mismo.

3.- UNIDAD Y CRITERIOS DE MEDICIÓN

TRANSPORTE DE MATERIAL DE EXCAVACIÓN O RESIDUOS:

m³ de volumen medido con el criterio de la partida de obra de excavación que le corresponda, incrementado con el coeficiente de esponjamiento indicado en el pliego de condiciones técnicas, o cualquier otro aceptado previamente y expresamente por la Dirección Facultativa.

RESIDUOS DE LA CONSTRUCCION:

Se considera un incremento por esponjamiento de un 35%.

4.- NORMATIVA DE OBLIGADO CUMPLIMIENTO

Ley 7/2022, de 8 de abril, de residuos y suelos contaminados para una economía circular

Real Decreto 105/2008, de 1 de febrero, por el que se regula la producción y gestión de los residuos de construcción y demolición

Real Decreto 108/1991, de 1 de febrero, sobre la prevención y reducción de la contaminación del medio ambiente producida por el amianto.

1.1.3. Excavaciones de zanjas y pozos

1.- DEFINICIÓN Y CONDICIONES DE LAS PARTIDAS DE OBRA EJECUTADAS

Conjunto de operaciones necesarias para abrir de zanjas y pozos de cimentación, o de paso de instalaciones, realizadas con medios manuales o mecánicos, de forma continua o por damas.

Conjunto de operaciones necesarias para abrir zanjas y pozos de cimentación realizadas con medios mecánicos o mediante la utilización de explosivos.

La ejecución de la unidad de obra incluye las siguientes operaciones:

- Preparación de la zona de trabajo
- Situación de los puntos topográficos exteriores a la excavación
- Replanteo de la zona a excavar y determinación del orden de ejecución de las damas en su caso
- Excavación de las tierras
- Carga de las tierras sobre camión, contenedor, o formación de caballones al borde de la zanja, según indique la partida de obra

CONDICIONES GENERALES:

Se considera terreno blando, el atacable con pala, que tiene un ensayo SPT < 20.

Se considera terreno compacto, el atacable con pico (no con pala), que tiene un ensayo SPT entre 20 y 50.

Se considera terreno de tránsito, el atacable con máquina o escarificadora (no con pico), que tiene un ensayo SPT > 50 sin rebote.

Se considera terreno no clasificado, desde el atacable con pala, que tiene un ensayo SPT < 20, hasta el atacable con máquina o escarificadora (no con pico), que tiene un ensayo SPT > 50 sin rebote.

Se considera roca si es atacable con compresor (no con máquina), que presenta rebote en el ensayo SPT.

El elemento excavado tendrá la forma y dimensiones especificadas en la Documentación Técnica, o en su defecto, las determinadas por la Dirección Facultativa.

El fondo de la excavación quedará nivelado.

El fondo de la excavación no tendrá material desmenuzado o blando y las grietas y los agujeros quedarán rellenos.

Los taludes perimetrales serán los fijados por la Dirección Facultativa.

Los taludes tendrán la pendiente especificada en la Documentación Técnica.

La calidad de terreno del fondo de la excavación requiere la aprobación explícita de la Dirección Facultativa.

Tolerancias de ejecución:

- Dimensiones: $\pm 5\%$, ± 50 mm
- Planeidad: ± 40 mm/m
- Replanteo: $< 0,25\%$, ± 100 mm

- Niveles: ± 50 mm
- Aplomado o talud de las caras laterales: $\pm 2^\circ$

2.- CONDICIONES DEL PROCESO DE EJECUCIÓN

CONDICIONES GENERALES:

No se trabajará con lluvia, nieve o viento superior a 60 km/h.

Se protegerán los elementos de servicio público que puedan resultar afectados por las obras.

Se eliminarán los elementos que puedan entorpecer los trabajos de ejecución de la partida.

Se seguirá el orden de trabajos previsto por la Dirección Facultativa.

Antes de iniciar el trabajo, se realizará un replanteo previo que será aprobado por la Dirección Facultativa.

Habrán puntos fijos de referencia, exteriores a la zona de trabajo, a los cuales se referirán todas las lecturas topográficas.

Si hay que hacer rampas para acceder a la zona de trabajo, tendrán las características siguientes:

- Anchura: $\geq 4,5$ m
- Pendiente:
 - Tramos rectos: $\leq 12\%$
 - Curvas: $\leq 8\%$
 - Tramos antes de salir a la vía de longitud ≥ 6 m: $\leq 6\%$
- El talud será el determinado por la Dirección Facultativa.

La finalización de la excavación de pozos, zanjas o losas de cimentación, se hará justo antes de la colocación del hormigón de limpieza, para mantener la calidad del suelo.

Si esto no fuera posible, se dejará una capa de 10 a 15 cm sin excavar hasta al momento en que se pueda hormigonar la capa de limpieza.

Es necesario extraer las rocas suspendidas, las tierras y los materiales con peligro de desprendimiento.

Se deberá extraer del fondo de la excavación cualquier elemento susceptible de formar un punto de resistencia local diferenciada del resto, como por ejemplo rocas, restos de cimientos, bolsas de material blando, etc., y se rebajará el fondo de la excavación para que la zapata tenga un apoyo homogéneo.

No se acumularán las tierras o materiales cerca de la excavación.

No se trabajará simultáneamente en zonas superpuestas.

Se entibará siempre que conste en el proyecto y cuando lo determine la Dirección Facultativa. El entibado cumplirá las especificaciones fijadas en su pliego de condiciones.

Se entibarán los terrenos sueltos y cuando, para profundidades superiores a 1,30 m, se de alguno de los siguientes casos:

- Se tenga que trabajar dentro
- Se trabaje en una zona inmediata que pueda resultar afectada por un posible corrimiento
- Tenga que quedar abierto al término de la jornada de trabajo

Así mismo siempre que, por otras causas (cargas vecinas, etc.) lo determine la Dirección Facultativa.

Se debe prever un sistema de desagüe para evitar la acumulación de agua dentro de la excavación.

Se impedirá la entrada de aguas superficiales.

Si aparece agua en la excavación se tomarán las medidas necesarias para agotarla.

Los agotamientos se harán sin comprometer la estabilidad de los taludes y las obras vecinas, y se mantendrán mientras duren los trabajos de cimentación. Se verificará, en terrenos arcillosos, si es necesario realizar un saneamiento del fondo de la excavación.

Los trabajos se harán de manera que molesten lo mínimo posible a los afectados.

En caso de imprevistos (terrenos inundados, olores a gas, restos de construcciones, etc.) se suspenderán los trabajos y se avisará a la Dirección Facultativa.

No se desechará ningún material excavado sin la autorización previa de la Dirección Facultativa.

Se evitará la formación de polvo, por lo que se regarán las partes que se tengan que cargar.

La operación de carga se hará con las precauciones necesarias para conseguir unas condiciones de seguridad suficientes.

Se cumplirá la normativa vigente en materia medioambiental, de seguridad y salud y de almacenamiento y transporte de productos de construcción.

Las tierras se sacarán de arriba a abajo sin socavarlas.

La aportación de tierras para corrección de niveles será la mínima posible, de las mismas existentes y de igual compacidad.

Se tendrá en cuenta el sentido de estratificación de las rocas.

Se mantendrán los dispositivos de desagüe necesarios, para captar y reconducir las corrientes de agua internas, en los taludes.

EXCAVACIÓN DE ZANJAS EN PRESENCIA DE SERVICIOS

Cuando la excavación se realice con medios mecánicos, es necesario que un operario externo al maquinista supervise la acción de la cuchara o el martillo, alertando de la presencia de servicios.

3.- UNIDAD Y CRITERIOS DE MEDICIÓN

m³ de volumen excavado según las especificaciones de la Documentación Técnica, medido como diferencia entre los perfiles transversales del terreno levantados antes de empezar las obras y los perfiles teóricos señalados en los planos, con las modificaciones aprobadas por la Dirección Facultativa.

No se abonará el exceso de excavación que se haya producido sin la autorización de la Dirección Facultativa, ni la carga y el transporte del material ni los trabajos que se necesiten para rellenarlo.

Incluye la carga, refinado de taludes, agotamientos por lluvia o inundación y cuantas operaciones sean necesarias para una correcta ejecución de las obras.

También están incluidos en el precio el mantenimiento de los caminos entre el desmonte y las zonas donde irán las tierras, su creación y su eliminación, si es necesaria.

Tan sólo se abonarán los deslizamientos no provocados, siempre que se hayan observado todas las prescripciones relativas a excavaciones, apuntalamientos y voladuras.

4.- NORMATIVA DE OBLIGADO CUMPLIMIENTO

OBRAS DE EDIFICACIÓN:

Real Decreto 314/2006, de 17 de marzo, por el que se aprueba el Código Técnico de la Edificación Parte 2. Documento Básico de Seguridad estructural de cimientos DB-SE-C.

OBRAS DE INGENIERÍA CIVIL:

* Orden de 6 de febrero de 1976 por la que se aprueba el Pliego de prescripciones técnicas generales para obras de carreteras y puentes (PG 3/75)

* Orden de 28 de septiembre de 1989 por la que se modifica el artículo 104 del pliego de prescripciones técnicas generales para obras de carreteras y puentes (PG 3/75).

* Orden FOM/1382/2002 de 16 de mayo, por la que se actualizan determinados artículos del pliego de prescripciones técnicas generales para obras de carreteras y puentes relativos a la construcción de explanaciones, drenajes y cimentaciones.

Real Decreto 863/1985 de 2 de abril, por el que se aprueba el Reglamento General de Normas Básicas de Seguridad Minera.

Orden de 20 de marzo de 1986 por la que se aprueban determinadas Instrucciones Técnicas complementarias relativas a los capítulos IV, V, VII, IX y X del Reglamento General de Normas Básicas de Seguridad Minera

1.1.4. Repaso y compactación de tierras

1.- DEFINICIÓN Y CONDICIONES DE LAS PARTIDAS DE OBRA EJECUTADAS

Conjunto de operaciones necesarias para conseguir el acabado geométrico del elemento.

Se han considerado los siguientes elementos:

- Suelo de zanja
- Explanada
- Caja de pavimento

La ejecución de la unidad de obra incluye las siguientes operaciones:

- Preparación de la zona de trabajo (no incluye entibación)
- Situación de los puntos topográficos
- Ejecución del repaso
- Compactación de las tierras, en su caso

CONDICIONES GENERALES:

El repaso se hará poco antes de completar el elemento.

El fondo quedará horizontal, plano y nivelado.

El encuentro entre el suelo y los paramentos de la zanja formará un ángulo recto.

La aportación de tierras para corrección de niveles será mínima, de las mismas existentes y de igual compacidad.

Tolerancias de ejecución:

- Horizontalidad prevista: ± 20 mm/m
- Planeidad: ± 20 mm/m
- Niveles: ± 50 mm

2.- CONDICIONES DEL PROCESO DE EJECUCIÓN

La calidad del terreno después del repaso, requerirá la aprobación explícita de la Dirección Facultativa.
En caso de imprevistos (terrenos inundados, olores a gas, restos de construcciones, etc.) se suspenderán los trabajos y se avisará a la Dirección Facultativa.

3.- UNIDAD Y CRITERIOS DE MEDICIÓN

m² de superficie medida de acuerdo a las especificaciones de la Documentación Técnica.

4.- NORMATIVA DE OBLIGADO CUMPLIMIENTO

No hay normativa de obligado cumplimiento.

1.1.5. Relleno y compactación de zanjas

1.- DEFINICIÓN Y CONDICIONES DE LAS PARTIDAS DE OBRA EJECUTADAS

Relleno, tendido y compactación de tierras o áridos en zonas que por su reducida extensión, por precauciones especiales o por otros motivos, no permita el uso de la maquinaria con las que se ejecuta normalmente el terraplén.

Se han considerado los siguientes tipos:

- Relleno y compactación de zanja con tierras
- Relleno de zanjas con tuberías o instalaciones con arena natural o arena reciclada de residuos de la construcción o demoliciones, proveniente de una planta legalmente autorizada para el tratamiento de estos residuos
- Relleno de zanjas y pozos para drenajes, con gravas naturales o grava reciclada de residuos de la construcción o demoliciones, proveniente de una planta legalmente autorizada para el tratamiento de estos residuos

La ejecución de la unidad de obra incluye las siguientes operaciones:

- Preparación de la zona de trabajo
- Situación de los puntos topográficos
- Aportación del material en caso de gravas, zahorras, o áridos reciclados
- Ejecución del relleno
- Humectación o desecación, en caso necesario
- Compactación de las tierras

CONDICIONES GENERALES:

Las zonas del relleno son las mismas que las definidas para el terraplén: Coronación, núcleo, espaldón y cimientó.

Las tongadas tendrán un espesor uniforme y serán sensiblemente paralelas a la rasante.

El material de cada tongada tendrá las mismas características.

El espesor de cada tongada será el adecuada para que, con los medios disponibles, se obtenga el grado de compactación exigido.

En ningún caso el grado de compactación de cada tongada será inferior al mayor que tengan los suelos adyacentes, en el mismo nivel.

La composición granulométrica de la grava cumplirá las condiciones de filtraje fijadas por la Dirección Facultativa, en función de los terrenos adyacentes y del sistema previsto de evacuación de agua.

Las tierras cumplirán las especificaciones fijadas en su pliego de condiciones.

La composición granulométrica de las zahorras cumplirá las especificaciones de su pliego de condiciones.

En toda la superficie se alcanzará, como mínimo, el grado de compactación previsto expresado como porcentaje sobre la densidad máxima obtenida en el ensayo Próctor Modificado (UNE 103501).

ZANJA:

Tolerancias de ejecución:

- Planeidad: ± 20 mm/m
- Niveles: ± 30 mm

ZANJA PARA INSTALACIÓN DE TUBERIAS:

El relleno estará formado por dos zonas:

- La zona baja de una altura de 30 cm por encima de la generatriz superior del tubo
- La zona alta, el resto de la zanja

El material de la zona baja estará exento de materia orgánica. El material de la zona alta será de forma que no produzca daños a la tubería instalada.

2.- CONDICIONES DEL PROCESO DE EJECUCIÓN

CONDICIONES GENERALES:

Se suspenderán los trabajos en caso de lluvia cuando la temperatura ambiente sea inferior a 0°C en el caso de gravas o de zahorra, o inferior a 2°C en el resto de materiales.

Se protegerán los elementos de servicio público que puedan resultar afectados por las obras.

Se eliminarán los elementos que puedan entorpecer los trabajos de ejecución de la partida.

Habrà puntos fijos de referencia, exteriores a la zona de trabajo, a los cuales se referirán todas las lecturas topográficas. Salvo en las zanjas de drenaje, en el resto de casos, se eliminará los materiales inestables, turba o arcilla blanda de la base para el relleno.

La ampliación o recrecido de rellenos existentes se prepararán para garantizar la unión con el nuevo relleno.

Las zonas que por su forma puedan retener agua en su superficie se corregirán antes de la ejecución.

El material se ha de extender por tongadas sucesivas y uniformes, sensiblemente paralelas a la rasante final, y con un espesor ≤ 25 cm.

No se extenderá ninguna tongada hasta que la inferior cumpla las condiciones exigidas.

El material de cada tongada ha de tener las características uniformes; en caso de no ser así, se buscaría la uniformidad mezclándolos con los medios adecuados.

Una vez extendida la tongada, si fuera necesario, se humedecerá hasta llegar al contenido óptimo de humedad, de manera uniforme.

Si el grado de humedad de la tongada es superior al exigido, se desecará mediante la adición y mezcla de materiales secos u otros procedimientos adecuados.

Se mantendrán las pendientes y dispositivos de desagüe necesarios para evitar inundaciones, sin peligro de erosión.

Después de llover no se extenderá una nueva capa hasta que la última esté seca o se escarificará añadiendo la capa siguiente más seca, de forma que la humedad resultante sea la adecuada.

El relleno junto a estructuras de contención se efectuará de manera que las tongadas situadas a uno y otro lado se hallen al mismo nivel.

Antes de la compactación hay que asegurarse que la estructura contigua ha alcanzado la resistencia necesaria.

Cuando se utilice rodillo vibratorio para compactar, debe darse al final unas pasadas sin aplicar vibración.

Se evitará el paso de vehículos por encima de las capas en ejecución, hasta que la compactación se haya completado.

Se cumplirá la normativa vigente en materia medioambiental, de seguridad y salud y de almacenamiento y transporte de productos de construcción.

Los trabajos se harán de manera que molesten lo mínimo posible a los afectados.

En caso de imprevistos, se suspenderán las obras y se avisará a la Dirección Facultativa.

ZANJA PARA INSTALACIÓN DE TUBERIAS:

El relleno definitivo se realizará una vez aprobada la instalación por la Dirección Facultativa.

Se compactará con las precauciones necesarias para no que no se produzcan movimientos ni daños en la tubería instalada.

GRAVAS PARA DRENAJES:

Se evitará la exposición prolongada del material a la intemperie.

El material se almacenará y utilizará de forma que se evite su disgregación y contaminación. En caso de encontrar zonas segregadas o contaminadas por polvo, por contacto con la superficie de la base o por inclusión de materiales extraños es necesario proceder a su eliminación.

Los trabajos se harán de manera que se evite la contaminación de la grava con materiales extraños.

Cuando la tongada deba de estar constituida por materiales de granulometría diferente, se creará entre ellos una superficie continua de separación.

3.- UNIDAD Y CRITERIOS DE MEDICIÓN

m³ de volumen medido según las especificaciones de la Documentación Técnica.

La partida de obra incluye el suministro y aportación cuando se trata de gravas, zahorras o material proveniente del reciclaje de residuos de la construcción, y no está incluido cuando se trata de tierras.

4.- NORMATIVA DE OBLIGADO CUMPLIMIENTO

- * Orden de 6 de febrero de 1976 por la que se aprueba el Pliego de prescripciones técnicas generales para obras de carreteras y puentes (PG 3/75)
- * Orden FOM/1382/2002 de 16 de mayo, por la que se actualizan determinados artículos del pliego de prescripciones técnicas generales para obras de carreteras y puentes relativos a la construcción de explanaciones, drenajes y cimentaciones.

5.- CONDICIONES DE CONTROL DE EJECUCIÓN Y DE LA OBRA ACABADA

OPERACIONES DE CONTROL:

Las tareas de control a realizar son las siguientes:

- Inspección visual de la base sobre la que se asentará el relleno.
- Inspección visual del material durante la descarga de los camiones, retirando el que presente restos de tierra vegetal, materia orgánica o piedras de tamaño superior al admisible.
- Control del extendido: comprobación visual del espesor y anchura de las tongadas de ejecución y control de la temperatura ambiente.
- Control de compactación. Se considera como lote de control el material compactado en un día, correspondiente a una misma procedencia y tongada de extendido, con una superficie máxima de 150 m². Se realizarán 5 determinaciones de la humedad y densidad in-situ (ASTM D 30-17).
- Ensayo de placa de carga (DIN 18134), cada 450 m², y por lo menos una vez por capa de relleno. En la zona de aplicación de la placa se determinará la humedad in-situ (NLT-103).
- Toma de coordenadas y cotas a cada lado y sobre el eje de la plataforma en la coronación del relleno, y control de la anchura de la tongada extendida, cada 20 m lineales como máximo.
- Inspección visual para detectar puntos bajos capaces de retener agua.

CRITERIOS DE TOMA DE MUESTRAS:

Se seguirán los criterios que en cada caso indique la Dirección Facultativa. En general, los puntos de control de densidad y humedad estarán uniformemente repartidos en sentido longitudinal y aleatoriamente distribuidos en la sección transversal de la tongada. En el caso de rellenos de estribos o elementos en los que se pueda producir una transición brusca de rigidez, la distribución de los puntos de control de compactación será uniforme, a 50 cm de los paramentos.

INTERPRETACIÓN DE RESULTADOS Y ACTUACIONES EN CASO DE INCUMPLIMIENTO:

No se podrá iniciar la ejecución del relleno hasta que no se hayan corregido los defectos observados en la base de asentamiento.

Dada la rapidez de la cadena operativa "extracción-compactación", la inspección visual tiene una importancia fundamental en el control de los rellenos, tanto a nivel de materiales como por el extendido de los mismos.

La densidad obtenida después de la compactación en coronación deberá ser superior al 100 % de la máxima obtenida en el Próctor Modificado (UNE 103501), y del 95 % en el resto de zonas. En todo caso, la densidad debe ser \geq a la de las zonas contiguas al relleno.

El contenido de humedad de las capas compactadas no será causa de rechace, excepto en el caso de utilizar, debido a causas justificadas, suelos con características expansivas con un hinchamiento libre \leq 5%.

El valor del módulo de elasticidad (segundo ciclo) obtenido en la placa de carga cumplirá las limitaciones establecidas en el pliego de condiciones.

En caso de incumplimiento, el contratista corregirá la capa ejecutada, por recompactación o sustitución del material. En general, se trabajará sobre toda la tongada afectada (lote), a no ser que el defecto de compactación esté claramente localizado. Los ensayos de comprobación de la compactación se intensificarán al doble sobre las capas corregidas.

Cualquier otro caso de ejecución incorrecta será responsabilidad del Contratista, y su obligación será reparar sin coste alguno los errores que hayan surgido.

1.1.6. Riegos sin áridos

1.- DEFINICIÓN Y CONDICIONES DE LAS PARTIDAS DE OBRA EJECUTADAS

Riegos con ligante de alquitrán, emulsión bituminosa o betún asfáltico o riego de curado del hormigón con producto filmógeno.

Se han considerado los siguientes riegos con ligantes hidrocarbonados:

- Riego de imprimación (IMP)
- Riego de adherencia (ADH)
- Riego de penetración
- Riego de curado (CUR)

La ejecución de la unidad de obra incluye las siguientes operaciones:

En el riego de imprimación o de penetración:

- Preparación de la superficie existente
- Aplicación del ligante bituminoso
- Eventual extensión de un árido de cobertura

En el riego de adherencia:

- Preparación de la superficie existente
- Aplicación del ligante bituminoso

En el riego de curado:

- Preparación de la superficie existente
- Aplicación del ligante bituminoso
- Eventual extensión de un árido de cobertura

Riego con producto filmógeno:

- Preparación de la superficie existente
- Aplicación del producto filmógeno de curado

CONDICIONES GENERALES:

El riego tendrá una distribución uniforme y no puede quedar ningún tramo de la superficie tratada sin ligante.

Se evitará la duplicación de la dotación en las juntas de trabajo transversales.

Cuando el riego se haga por franjas, es necesario que el tendido del ligante esté superpuesto en la unión de dos franjas.

RIEGO CON LIGANTES HIDROCARBONADOS:

El árido de cobertura, en su caso, tendrá una distribución uniforme.

La dotación del árido de cobertura, será la suficiente para absorber el exceso de ligante o para garantizar la protección del riego del tráfico de obra.

La dosificación de la emulsión bituminosa catiónica al 50% de betún tipo C50 BF5 IMP ha de ser de 1200 g/m² en calzadas y aceras.

2.- CONDICIONES DEL PROCESO DE EJECUCIÓN

CONDICIONES GENERALES:

Se suspenderán los trabajos cuando la temperatura sea inferior a 5°C o en caso de lluvia.

La superficie a regar estará limpia y sin materia suelta.

Se protegerán los elementos constructivos o accesorios del entorno, para que queden limpios una vez aplicado el riego.

RIEGO CON LIGANTES HIDROCARBONADOS:

La superficie a regar debe tener la densidad y las rasantes especificadas en la Documentación Técnica. Cumplirá las condiciones especificadas para la unidad de obra correspondiente y no estará reblandecida por un exceso de humedad.

Se preparará un tramo de prueba para comprobar las dotaciones previstas de ligante, la necesidad de árido de cobertura y dotación correspondiente y la adecuación de los medios previstos para la ejecución. Se comprobarán las características del equipo, especialmente su capacidad para aplicar la cantidad de ligante fijada a la temperatura prescrita, y la uniformidad de reparto, tanto transversal como longitudinal. Se determinará la presión en el indicador de la bomba de impulsión del ligante y la velocidad de marcha más apropiadas, y como a dato orientativo, el número de pasadas del equipo de compactación.

El equipo de aplicación irá sobre neumáticos y será capaz de distribuir la dotación del producto a la temperatura especificada.

El dispositivo regulador proporcionará una uniformidad transversal suficiente.

En puntos inaccesibles o donde la Dirección Facultativa determine, se podrá completar la aplicación manualmente con un equipo portátil.

La extensión del árido de cobertura, se realizará, siempre que sea posible, mecánicamente.

El proceso de extendido del árido, evitará la circulación sobre las capas de riego no tratadas.

RIEGO DE IMPRIMACION O DE PENETRACION:

Se humedecerá la superficie antes de la aplicación del riego.

Se podrá dividir la dotación prevista para su aplicación en dos veces, si la Dirección Facultativa lo considera oportuno.

Temperatura de aplicación (viscosidad NLT 138):

- Betún fluidificado: 20-100 s Saybolt Furol

Su aplicación estará coordinada con el extendido de la capa superior.

Se ha de prohibir la acción de todo tipo de tráfico, preferentemente, durante las 24 h siguientes a la aplicación del ligante y 4h en caso de extendida del árido.

Si durante este período ha de circular tráfico, se extenderá un árido de cobertura y los vehículos han de circular a velocidad ≤ 40 km/h.

El extendido del árido de cobertura se realizará, a juicio de la Dirección Facultativa, cuando se deba hacer circular tráfico por encima del riego, o cuando se observe que haya quedado parte sin absorber pasadas 24h de la extendida del ligante. Su dosificación será la mínima necesaria para absorber el exceso de ligante o para garantizar la duración del riego bajo la acción del tráfico.

Dotación del árido de cobertura: ≤ 6 l/m², ≥ 4 l/m²

El árido a utilizar en riegos de imprimación, si es el caso, será arena natural, arena procedente de machaqueo o mezcla de ambos materiales, exento de polvo, suciedad, arcilla u otras sustancias extrañas. Cumplirá, además, las siguientes condiciones:

- Plasticidad (NLT-105 y NLT-106): Nula
- Coeficiente de limpieza (NLT-172): ≤ 2
- Equivalente de arena (UNE-EN 933-8): ≥ 40
- % material que pasa por el tamiz 4 UNE (UNE-EN 933-2): 100 %

En el momento del extendido, si es el caso, el árido no puede contener más de un 4 % de agua libre.

RIEGO DE ADHERENCIA:

Su aplicación estará coordinada con el extendido de la capa superior.

Si el riego debe extenderse sobre un pavimento bituminoso existente, se eliminarán los excesos de betún y se repararán los desperfectos que puedan impedir una perfecta unión entre las capas bituminosas.

Temperatura de aplicación (viscosidad NLT 138): 10-40 s Saybolt Furol

Se prohibirá el tráfico hasta que haya acabado el curado o la rotura del ligante.

RIEGO DE CURADO CON LIGANTE HIDROCARBONADO:

Temperatura de aplicación (viscosidad NLT 138): 10-40 s Saybolt Furol

El extendido del árido de cobertura se realizará, a juicio de la Dirección Facultativa, cuando se deba hacer circular tráfico por encima del riego. La extensión se realizara pro medios mecánicos de forma uniforme y con la dotación aprobada por la Dirección Facultativa.

En el momento del extendido, si es el caso, el árido no puede contener más de un 4 % de agua libre.

Dotación del árido de cobertura: ≤ 6 l/m², ≥ 4 l/m²

RIEGO DE CURADO CON PRODUCTO FILMÓGENO:

La superficie para regar tendrá la densidad y las rasantes especificadas en la Documentación Técnica Cumplirá las condiciones especificadas para la unidad de obra correspondiente.

Se mantendrá húmeda la superficie a tratar.

No circulará tráfico durante los tres días siguientes a la ejecución del riego.

Si durante éste período circula tráfico, se extenderá un árido de cobertura y los vehículos circularán a velocidad ≤ 30 km/h.

La dosificación del árido de cobertura será de 4 l/m² y tendrá un diámetro máximo de 4,76 mm.

3.- UNIDAD Y CRITERIOS DE MEDICIÓN

DOTACIÓN SIN ESPECIFICAR:

t de peso medidas según las especificaciones de la Documentación Técnica.

DOTACION EN KG/M2:

m² de superficie medida de acuerdo a las especificaciones de la Documentación Técnica.

RIEGO CON LIGANTES HIDROCARBONADOS:

No son de abono los excesos laterales.

RIEGO DE CURADO CON PRODUCTO FILMÓGENO, RIEGO DE IMPRIMACIÓN O DE PENETRACIÓN:

Queda incluido en esta unidad de obra el árido de cobertura para dar obertura al tráfico.

4.- NORMATIVA DE OBLIGADO CUMPLIMIENTO

* Orden de 6 de febrero de 1976 por la que se aprueba el Pliego de prescripciones técnicas generales para obras de carreteras y puentes (PG 3/75)

RIEGO CON LIGANTES HIDROCARBONADOS:

* Orden FOM/891/2004, de 1 de marzo, por la que se actualizan determinados artículos del pliego de prescripciones técnicas generales para obras de carreteras y puentes, relativos a firmes y pavimentos.

5.- CONDICIONES DE CONTROL DE EJECUCIÓN Y DE LA OBRA ACABADA

OPERACIONES DE CONTROL EN RIEGO CON LIGANTES HIDROCARBONADOS:

Las tareas de control a realizar son las siguientes:

- Ejecución de un tramo de prueba que, a efectos de control, se tratará como un lote de ejecución.
- Inspección visual de la superficie sobre la que debe extenderse el riego y observación del efecto causado por el paso de un camión cargado.
- Control de la temperatura ambiente y la de aplicación del ligante.
- Vigilar la presión de la bomba de impulsión del ligante y la velocidad del equipo de riego.
- Comprobar, con cinta métrica, el ancho del riego cada 50 m.
- Control de la dosificación realmente extendida, mediante el pesaje de bandejas metálicas o bandas de papel colocadas sobre la superficie sin tratar previamente al extendido del ligante y el árido si es el caso. El número de determinaciones lo establecerá la Dirección Facultativa.

CONTROL DE EJECUCIÓN. CRITERIOS DE TOMA DE MUESTRAS EN MEZCLA BITUMINOSA CONTINUA EN CALIENTE:

Los controles se harán según las indicaciones de la Dirección Facultativa.

INTERPRETACIÓN DE RESULTADOS Y ACTUACIONES EN CASO DE INCUMPLIMIENTO EN RIEGO CON LIGANTES HIDROCARBONADOS:

Deben cumplirse estrictamente las limitaciones de temperatura y tiempos marcados.

Se mantendrán lo más uniformemente posible, durante el riego, la presión de la bomba de impulsión y la velocidad del equipo, ajustándose a las deducidas del tramo de prueba.

Las anchuras medidas serán siempre las indicadas en los planos con las tolerancias indicadas en el pliego.

La dotación mediana, tanto del ligante residual como en su caso de los áridos, no podrá diferir de la prevista en más de un 15%. Y no más de un individuo de la muestra podrá exceder los límites fijados.

El equipo de riego deberá ser capaz de distribuir el ligante con variaciones, respecto a la media, no mayores del 15% transversalmente y del 10% longitudinalmente.

1.1.7. Pavimentos de mezcla bituminosa

1.- DEFINICIÓN Y CONDICIONES DE LAS PARTIDAS DE OBRA EJECUTADAS

Mezclas bituminosa en caliente para capas de pavimento, formadas por la combinación de un ligante hidrocarbonado, áridos y eventualmente aditivos, de manera que todas las partículas del árido queden recubiertas por una película homogénea de ligante, colocada y compactada, a una temperatura muy superior a la ambiente.

Se han considerado los siguientes tipos:

- Mezcla bituminosa en caliente, tipo hormigón bituminosos, resultado de la combinación de un ligante hidrocarbonado, áridos (incluido el polvo mineral) con granulometría continua i eventualmente aditivos.
- Mezclas bituminosas drenantes para capas de rodadura, formadas por áridos (en granulometría continua con bajas proporciones de árido fino o con discontinuidad granulométrica en algunos tamices), polvo mineral, que son las que por su baja proporción de árido fino presentan un contenido muy alto de huecos interconectados que les proporcionan características drenantes. Se han considerado para su utilización en capas de rodadura de 4 a 5 cm de espesor
- Mezclas bituminosas discontinúas para capas de rodadura, formadas por áridos (en granulometría continua con bajas proporciones de árido fino o con discontinuidad granulométrica en algunos tamices), polvo mineral, que presentan una discontinuidad granulométrica muy acentuada en los tamices inferiores del árido grueso. Se han considerado dos tipos, uno con el tamaño máximo nominal del huso granulométrico de 8 mm y el otro de 11 mm. Se consideran para ser utilizadas en capas de rodadura de 2 a 3 cm de espesor.

La ejecución de la unidad de obra incluye las siguientes operaciones:

- Estudio de la mezcla y obtención de la fórmula de trabajo, y aprobación de la misma por el DO
- Realización del tramo de prueba y aprobación del mismo por la DO
- Comprobación de la superficie de asiento
- Extensión de la mezcla
- Compactación de la mezcla
- Ejecución de juntas de construcción
- Protección del pavimento acabado

CONDICIONES GENERALES:

La superficie acabada será de textura homogénea, uniforme y exenta de segregaciones.

Se ajustará a los perfiles previstos, en su rasante, espesor y anchura.

Tolerancias de ejecución:

- Anchura del semiperfil: no se admiten anchuras inferiores a las teóricas
- Nivel de la capa de rodadura: ± 10 mm

PAVIMENTOS DE MEZCLA BITUMINOSA CONTÍNUA:

La densidad, obtenida según se indica en el apartado 542.9.3.2.1 del PG-3 no será inferior a los siguientes valores:

- Capas de espesor ≥ 6 cm: 98%
- Capas de espesor < 6 cm: 97%

El Índice de Regularidad Internacional (IRI), según NLT 330, obtenido según lo indicado en el apartado 542.9.4 del PG-3 cumplirá los valores de las tablas 542.15 o 542.16 del PG-3.

En capas de rodadura:

- Macro textura superficial obtenida con el método del círculo de arena (UNE-EN 13036-1) medida antes de la puesta en servicio de la capa: $\geq 0,7$ mm
- Resistencia al deslizamiento (NLT 336) CRT mínimo (%): 65 (Medida 2 meses después de entrar en servicio la capa)

Tolerancias de ejecución:

- Espesor de la capa: no se admiten espesores inferiores a los teóricos
- Nivel de las otras capas: ± 15 mm

PAVIMENTOS DE MEZCLA BITUMINOSA DISCONTÍNUA:

La densidad, para mezclas BBTM A, obtenida según apartado 543.9.3.2.1 del PG-3 deberá ser igual o superior a la densidad de referencia.

El porcentaje de huecos, para mezclas BBTM B y PA, obtenido según apartado 543.9.3.2.1 de la OC. 24/2008, deberá ser igual o superior al porcentaje de huecos de referencia.

El Índice de Regularidad Internacional (IRI), según NLT 330, obtenido según lo indicado en el apartado 543.9.4 del PG-3 cumplirá los valores de las tablas 543.13 o 543.14 del PG-3.

Macro textura superficial obtenida con el método del círculo de arena (UNE-EN 13036-1) medida antes de la puesta en servicio de la capa:

- Mezclas tipo BBTM B y PA: 1,5 mm
- Mezclas tipos BBTM A: 1,1 mm

Resistencia al deslizamiento (NLT 336) CRT mínimo (Medida 2 meses después de entrar en servicio la capa):

- Mezclas tipo BBTM B y PA: 60%
- Mezclas tipo BBTM A: 65%

Tolerancias de ejecución:

- Densidad (mezclas BBTM A) obtenida según apartado 543.9.3.2.1 del PG-3: no será inferior al 98% de la densidad de referencia
- Porcentaje de huecos:
 - Mezcla tipo BBTM B y espesor de capa $\geq 2,5$ cm: $\pm 2\%$
 - Mezcla tipo PA: $\pm 2\%$
- Espesor de la capa: no se admiten espesores inferiores a los definidos en las secciones tipo de la Documentación Técnica, o en su defecto al que resulte de la aplicación de la dotación media que figure en el pliego de prescripciones técnicas particulares.

2.- CONDICIONES DEL PROCESO DE EJECUCIÓN

CONDICIONES GENERALES:

Se realizará un tramo de prueba, con una longitud no inferior a la definida en el Pliego de Prescripciones Técnicas Particulares. La Dirección Facultativa determinará si se puede aceptar la realización del tramo de prueba como parte integrante de la obra en construcción.

A la vista de los resultados obtenidos, el Director de Obra definirá si es aceptable o no la fórmula de trabajo y si son aceptables o no los equipos propuestos por el Contratista.

Durante la ejecución del tramo de prueba se analizará la correspondencia, en su caso, entre los métodos de control de la dosificación del ligante hidrocarbonado y de la densidad in situ establecidos en los Pliegos de Prescripciones Técnicas Particulares, y otros métodos rápidos de control.

La capa no se extenderá hasta que se haya comprobado que la superficie sobre la que debe asentarse tiene las condiciones de calidad y forma previstas, con las tolerancias establecidas. Si en esta superficie hay defectos o

irregularidades que excedan de las tolerables, se corregirán antes de la ejecución de la partida de obra, de acuerdo con las indicaciones de la Dirección Facultativa.

Se comprobará que transcurrido el plazo de rotura del ligante de los tratamientos aplicados, no quedan restos de agua. El riego estará curado y conservará toda la capacidad de unión con la mezcla.

La extensión de la mezcla se hará mecánicamente empezando por el borde inferior de la capa y con la mayor continuidad posible, por franjas horizontales. El ancho de las franjas se estudiará para que se realice el menor número de juntas posible.

Después de haber extendido y compactado una franja, se extenderá la siguiente mientras el borde de la primera se encuentre aun caliente y en condiciones de ser compactado; en caso contrario se ejecutará una junta longitudinal.

La extensión se realizará con la mayor continuidad posible, ajustando la velocidad de la extendidora a la producción de la central de fabricación de modo que aquella no se detenga. En caso de detención se comprobará que la temperatura de la mezcla a extender, en la tolva de la extendidora y debajo de esta, no baje de la prescrita en la fórmula de trabajo para el inicio de la compactación; de lo contrario se ejecutará una junta transversal.

Donde resulte imposible, a juicio del Director de Obra, el uso de máquinas extendedoras, la mezcla bituminosa en caliente se podrá en obra por otros procedimientos aprobados por este. Se descargará fuera de la zona donde se vaya a extender y se distribuirá en una capa uniforme y de un espesor tal que, una vez compactada, se ajuste a la rasante y sección transversal indicadas en los Planos del Proyecto, con las tolerancias indicadas.

En mezclas bituminosas fabricadas con betunes mejorados o modificados con caucho y en mezclas bituminosas con adición de caucho, con la finalidad de mantener la densidad de la tongada hasta que el aumento de la viscosidad del betún contrarreste una eventual tendencia del caucho a recuperar su forma, se continuará obligatoriamente el proceso de compactación hasta que la temperatura de la mezcla baje de la mínima establecida en la fórmula de trabajo, aunque se deba alcanzar previamente la densidad antes especificada.

La compactación se realizará longitudinalmente, de manera continua y sistemática. Si la extensión de la mezcla bituminosa se realizara por franjas, al compactar una de ellas se ampliará la zona de compactación para que incluya al menos 15 cm de la anterior.

Los rodillos tendrán su rueda motriz del lado más próximo a la extendidora; sus cambios de dirección se harán sobre la mezcla ya compactada, y sus cambios de sentido se harán con suavidad. Se cuidará que los elementos de compactación estén limpios y, si es preciso, húmedos.

Cuando existan junta, se procurará que las juntas transversales de capas sobrepuestas queden desplazadas a un mínimo de 5 m una de la otra, y que las longitudinales queden a un mínimo de 15 cm una de la otra.

PAVIMENTOS DE MEZCLA BITUMINOSA CONTÍNUA:

Excepto autorización expresa del Director de Obra, se deberán suspender los trabajos cuando la temperatura ambiente a la sombra sea inferior a 5°C, excepto si el espesor de la capa a extender fuera inferior a 5 cm, en este caso el límite será de 8°C. Con viento intenso, después de heladas o en tableros de estructuras, la Dirección Facultativa podrá aumentar estos límites, en función de los resultados de compactación que se obtengan. Tampoco se permite la puesta en obra en caso de precipitaciones atmosféricas.

La regularidad superficial de la capa sobre la que se extenderá la mezcla cumplirá lo indicado en las tablas 510.6, 513.8, 542.15 ó 542.16 del PG-3. Sobre dicha capa se habrá ejecutado un riego de imprimación o de adherencia, que han de cumplir lo especificado en los artículos 530 ó 531 del PG-3.

Si la superficie estuviera constituida por un pavimento hidrocarbonado, y este fuera heterogéneo, se deberán eliminar mediante fresado los excesos de ligante y sellar las zonas demasiado permeables, según las instrucciones del Director de Obra.

El equipo de extendido cumplirá las especificaciones del artículo 542.4.3 del PG-3.

En las vías sin mantenimiento de la circulación para las categorías de tránsito T00 a T1 o con superficies a extender superiores a 70000 m², se extenderá la capa en toda su anchura, trabajando si fuera necesario con 2 o más extendedoras ligeramente desfasadas, evitando juntas longitudinales.

La extendidora se regulará de forma que la superficie de la capa extendida resulte lisa y uniforme, sin segregaciones, y con un espesor tal que, una vez compactada, se ajuste a la rasante y sección transversal indicadas en la Documentación Técnica del Proyecto, con las tolerancias indicadas.

El equipo de compactación cumplirá las especificaciones del artículo 542.4.4 del PG-3.

La compactación se realizará según el plan aprobado por el Director de Obra en función de los resultados del tramo de prueba; se deberán de hacer a la mayor temperatura posible, sin rebasar la máxima prescrita en la fórmula de trabajo y sin que se produzca desplazamiento de la mezcla extendida y se continuará mientras la temperatura de la mezcla no baje de la mínima prescrita en la fórmula de trabajo y la mezcla se encuentre en condiciones de ser compactada, hasta que asuma la densidad especificada.

Al extender franjas longitudinales contiguas, si la temperatura de la extendida en primer lugar no fuera superior al mínimo fijado en la fórmula de trabajo para terminar la compactación, el borde de esta franja se cortará verticalmente, dejando al descubierto una superficie plana y vertical. Se le aplicará una capa uniforme y ligera de riego de adherencia,

según el artículo 531 del PG 3, dejando romper la emulsión suficientemente. A continuación, se calentará la junta y se extenderá la siguiente franja contra ella.

Las juntas transversales en capas de rodadura se compactarán transversalmente, disponiendo los apoyos precisos para los elementos de compactación.

La capa ejecutada solo se podrá abrir a la circulación cuando alcance la temperatura ambiente en todo su espesor, o bien, previa autorización de la Dirección Facultativa, cuando alcance la temperatura de 60°C. En este caso se deben evitar las paradas y cambios de dirección sobre la capa hasta que ésta alcance la temperatura ambiente.

PAVIMENTOS DE MEZCLA BITUMINOSA DISCONTÍNUA:

Excepto autorización expresa del Director de Obra, se deberán suspender los trabajos cuando la temperatura ambiente a la sombra sea inferior a 8°C. Con viento intenso, después de heladas o en tableros de estructuras, el DO podrá aumentar estos límites. Tampoco se permite la puesta en obra en caso de precipitaciones atmosféricas.

La regularidad superficial de la capa sobre la que se extenderá la mezcla cumplirá lo indicado en las tablas 542.15 ó 542.16 del PG-3. Sobre dicha capa se habrá ejecutado un riego de imprimación o de adherencia, que han de cumplir el artículo 531 del PG-3.

Si la superficie estuviese constituida por un pavimento heterogéneo, se deberá eliminar mediante fresado los excesos de ligante y sellar las zonas demasiado permeables, siguiendo las instrucciones de la DO.

El equipo de extendido cumplirá las especificaciones del artículo 543.4.3 del PG-3.

En las vías sin mantenimiento de la circulación para las categorías de tráfico T00 a T2 o con superficies a extender superiores a 70.000 m², se extenderá la capa en toda su anchura, trabajando si fuera necesario con 2 o más extendedoras ligeramente desfasadas, evitando juntas longitudinales.

En las capas de rodadura con mezclas drenantes se evitarán siempre las juntas longitudinales. Únicamente para las categorías de tráfico T2 y T3 o pavimentación de carreteras en las que no sea posible cortar el tráfico, se permitirán y dichas juntas deberán coincidir en una limesa del pavimento.

La mezcla bituminosa se extenderá siempre en una sola tongada. La extendidora se regulará de forma que la superficie de la capa extendida resulte lisa y uniforme, sin segregaciones ni arrastres, y con un espesor tal, que una vez compactada, se ajuste a la rasante de la sección transversal indicada en la Documentación Técnica con las tolerancias previstas.

El equipo de compactación cumplirá las especificaciones del artículo 543.4.4 del PG-3.

La compactación se realizará según el plan aprobado por la DO en función de los resultados del tramo de prueba; el número de pasadas de compactador sin vibración será superior a 6: se deberá de hacer a la mayor temperatura posible, sin rebasar la máxima prescrita en la fórmula de trabajo y sin que se produzca desplazamiento de la mezcla extendida y se continuará mientras la temperatura de la mezcla no baje de la mínima prescrita en la fórmula de trabajo y la mezcla se encuentre en condiciones de ser compactada, hasta que se cumpla el plan aprobado.

Al extender franjas longitudinales contiguas, si la temperatura de la extendida en primer lugar no fuera superior al mínimo fijado en la fórmula de trabajo para terminar la compactación, el borde de esta franja se cortará verticalmente, dejando al descubierto una superficie plana y vertical. A continuación, se calentará la junta y se extenderá la siguiente franja contra ella.

Las juntas transversales en capas de rodadura se compactarán transversalmente, disponiendo los apoyos precisos para los elementos de compactación y se distanciarán más de 5 m las juntas transversales de franjas de extensión adyacentes.

Se podrá abrir a la circulación la capa ejecutada tan pronto como alcance una temperatura de 60°C, evitando las paradas y cambios de dirección sobre la mezcla recién extendida hasta que ésta alcance la temperatura ambiente.

3.- UNIDAD Y CRITERIOS DE MEDICIÓN

PAVIMENTOS DE MEZCLA BITUMINOSA CONTÍNUA:

t de peso según tipo, medidos multiplicando los anchos de cada capa de acuerdo con las secciones tipo especificadas en la Documentación Técnica, por los espesores medios y las densidades medias obtenidas de los ensayos de control de cada lote.

El abono de los trabajos de preparación de la superficie de asiento corresponde a la unidad de obra de la capa subyacente.

No es de abono en esta unidad de obra el riego de imprimación o de adherencia.

PAVIMENTOS DE MEZCLA BITUMINOSA DISCONTÍNUA:

m² de superficie según tipo, medidos multiplicando los anchos de cada capa de acuerdo con las secciones tipo especificadas en la Documentación Técnica, por la longitud realmente ejecutada.

El abono de los trabajos de preparación de la superficie de asiento corresponde a la unidad de obra de la capa subyacente.

No son de abono en esta unidad de obra el riego de adherencia.

4.- NORMATIVA DE OBLIGADO CUMPLIMIENTO

Orden FOM/3460/2003, de 28 de noviembre, por lo que se aprueba la norma 6.1-IC Secciones del firme, de la Instrucción Técnica de Carreteras.

Orden de 6 de febrero de 1976 por la que se aprueba el Pliego de prescripciones técnicas generales para obras de carreteras y puentes (PG 3/75)

Orden Circular 24/2008, sobre el Pliego de Prescripciones técnicas generales para obras de carreteras y puentes (PG-3). Artículos: 542-Mezclas bituminosas en caliente tipo hormigón bituminoso y 543-Mezclas bituminosas para capas de rodadura. Mezclas drenantes y discontinuas.

5.- CONDICIONES DE CONTROL DE EJECUCIÓN Y DE LA OBRA ACABADA

CONTROL DE EJECUCIÓN. OPERACIONES DE CONTROL:

Antes de iniciarse la puesta en obra de cada tipo de mezcla bituminosa en caliente. Ejecución del tramo de prueba, para comprobar:

- La fórmula de trabajo
- Los equipos propuestos por el Contratista
- La forma específica de actuación de los equipos
- La correspondencia entre métodos de control de fabricación y los resultados in-situ

Durante la ejecución de una capa:

- Inspección visual del aspecto de la mezcla y medición de la temperatura de la mezcla y la temperatura ambiente, al descargar en la extendidora o equipo de transferencia.
- En mezclas continuas: Toma de muestras y preparación de probetas según UNE-EN 12697-30 si el tamaño máximo del árido es 22 mm o según UNE-EN 12697-32 para tamaños máximos del árido superiores, al menos una vez al día y al menos una vez por lote determinado según el menor de los valores siguientes:
 - 500 m de calzada
 - 3.500 m² de calzada
 - la fracción construida diariamente
- En mezclas discontinuas: Toma de muestras y preparación de probetas según UNE-EN 12697-30 aplicando 50 golpes por cara, al menos una vez al día y al menos una vez por lote determinado según el menor de los valores siguientes:
 - 500 m de calzada
 - 3.500 m² de calzada
 - la fracción construida diariamente
- Determinar el contenido de huecos según UNE-EN 12697-8 de las probetas anteriores
- Determinar la densidad aparente según UNE-EN 12697-6 con el método de ensayo del anexo B de la UNE-EN 13108-20
- En mezclas continuas: Determinación para cada lote la densidad de referencia para compactación, como el valor medio de los últimos 4 valores de densidad aparente obtenidos de las probetas del punto anterior.
- Para mezclas tipo BBTM A, determinación para cada lote de la densidad de referencia para compactación, como el valor medio de los últimos 4 valores de densidad aparente, obtenidos de las probetas mencionadas
- Para mezclas tipo BBTM B y mezclas PA, determinación para cada lote del porcentaje de huecos de referencia para compactación, definido como el valor medio de los últimos 4 valores de contenido de huecos, obtenidos de las probetas mencionadas
- Dosificación del ligante según UNE-EN 12697-1, con la frecuencia que establezca el DO, sobre las muestras de las probetas
- Granulometría de los áridos extraídos según UNE-EN 12697-2, con la frecuencia que establezca el DO, sobre las muestras de las probetas
- Espesor del extendido mediante punzón graduado con la frecuencia que establezca el DO
- Espesor del extendido mediante punzón graduado con la frecuencia que establezca el DO
- Que el número y tipos de compactadores son los aprobados
- Que funcionen los dispositivos de humectación limpieza y protección de los compactadores
- El lastre, peso total i en su caso, presión de hinchamiento de los compactadores
- Para mezclas tipo BBTM B y PA, permeabilidad de la capa durante su compactación según NLT 327, con la frecuencia que determine la DO.
- Para mezclas continuas, la frecuencia y la amplitud de los compactadores vibratorios
- Número de pasadas de cada compactador
- Temperatura de la superficie de la capa al terminar la compactación.

CONTROL DE LA OBRA ACABADA. OPERACIONES DE CONTROL:

- Control de la regularidad superficial del lote 24 h después de su ejecución, y antes de la extensión de la siguiente capa, determinando el IRI según NLT 330, calculando un valor cada hm. En las capas de rodadura, se comprobará la regularidad superficial, además, antes de la recepción definitiva de las obras, en toda la longitud de la obra.
- Determinación de la resistencia al deslizamiento, según NLT 336, una vez transcurridos 2 meses de la puesta en servicio de la capa, en toda la longitud del lote

CONTROL DE LA OBRA ACABADA. OPERACIONES DE CONTROL EN PAVIMENTOS DE MEZCLA BITUMINOSA CONTINUA:

- Extracción de testigos, en puntos aleatorios, en un número mayor o igual a 5 por lote
- Determinar la densidad y el espesor de los testigos anteriores según UNE-EN 12697-6, considerando las condiciones de ensayo del anexo B de la UNE-EN 13108-20

En capas de rodadura, se comprobará además:

- Medida de la macrotextura superficial según UNE-EN 13036-1, antes de la puesta en servicio de la capa, en 5 puntos elegidos aleatoriamente, con un punto por hm como mínimo.

CONTROL DE LA OBRA ACABADA. OPERACIONES DE CONTROL EN PAVIMENTOS DE MEZCLA BITUMINOSA DISCONTINUA:

- Para mezclas BBTM A, mezclas BBTM B en capas de espesor $\geq 2,5$ cm y mezclas PA: extracción de testigos, en puntos aleatorios, en nº mayor o igual a 5 por lote
- En mezclas BBTM A: determinar la densidad aparente de las probetas y el espesor de la capa
- En mezclas BBTM B de espesores $\geq 2,5$ cm: determinar la densidad aparente y el porcentaje de huecos de los testigos extraídos
- En mezclas BBTM B de espesores $< 2,5$ cm, determinar la dotación media de la mezcla, como cociente entre la masa total de los materiales correspondientes a cada carga, medida por diferencia de peso del camión antes y después de cargarlo, por la superficie realmente tratada, medida en el terreno. La báscula deberá estar contrastada.
- En mezclas PA, sobre las probetas extraídas se determinará el espesor, el contenido de huecos según UNE-EN 12697-8 y la densidad según UNE-EN 12697-6 considerando las condiciones de ensayo que figuran en el anexo B de la UNE-EN 13108-20.
- Medida de la macrotextura superficial según UNE-EN 13036-1, antes de la puesta en servicio de la capa, en 5 puntos elegidos aleatoriamente, con un punto por hm como mínimo.

CONTROL DE LA OBRA ACABADA. INTERPRETACIÓN DE RESULTADOS Y ACTUACIONES EN CASO DE INCUMPLIMIENTO:

El lote de control definido en el proceso de ejecución (500 m de calzada, 3.500 m² de calzada o jornada diaria) se deberá aceptar o rechazar globalmente.

CONTROL DE LA OBRA ACABADA. INTERPRETACIÓN DE RESULTADOS Y ACTUACIONES EN CASO DE INCUMPLIMIENTO EN PAVIMENTOS DE MEZCLA BITUMINOSA CONTINUA:

Las condiciones de aceptación son las siguientes:

Densidad:

- La densidad media obtenida no deberá de ser inferior a la especificada anteriormente; no más de 3 individuos de la muestra ensayada podrán presentar resultados individuales que bajen de la prescrita en más de 2 puntos porcentuales. Si la densidad media obtenida es inferior, se procederá de la siguiente manera:
 - Si la densidad media obtenida es inferior al 95% de la densidad de referencia, se levantará la capa de mezcla bituminosa correspondiente al lote controlado mediante fresado y se repondrá por cuenta del Contratista;
 - Si la densidad media obtenida no es inferior al 95% de la densidad de referencia, se aplicará una penalización económica del 10% a la capa de mezcla bituminosa correspondiente al lote controlado.

Espesor:

- El espesor medio obtenido no deberá de ser inferior al previsto en la sección-tipo de la Documentación Técnica. No más de 3 individuos de la muestra ensayada podrán presentar resultados individuales que bajen del prescrito en más de un 10%.

Si el espesor medio obtenido en una capa es inferior a lo especificado anteriormente, se procederá de la siguiente manera:

- Para capas de base:
 - Si el espesor medio obtenido en una capa de base fuera inferior al 80% de lo especificado antes, se rechazará la capa, y el Contratista, por su cuenta, deberá levantar la capa mediante fresado y reponerla o extender de nuevo otra capa sobre la rechazada si no hubieran problemas de gálibo;

- Si el espesor medio obtenido fuera superior al 80% de lo especificado, y no existieran problemas de encharcamiento, se compensará la merma de la capa con el espesor adicional correspondiente en la capa superior por cuenta del Contratista.
- Para capas intermedias:
 - Si el espesor medio obtenido en una capa intermedia fuera inferior al 90% del especificado, se rechazará la capa, y el Contratista, por su cuenta, deberá levantar la capa mediante fresado y reponerla o extender de nuevo otra capa sobre la rechazada si no hubieran problemas de gálibo o de sobrecargas en estructuras
 - Si el espesor medio obtenido fuera superior al 90% del especificado, y no existieran problemas de encharcamiento, se aceptará la capa con una penalización económica del 10%.
- Para capas de rodadura:
 - Si el espesor medio obtenido en una capa de rodadura fuera inferior al especificado, se rechazará la capa, y el Contratista, por su cuenta, deberá levantar la capa mediante fresado y reponerla o extender de nuevo otra capa sobre la rechazada si no hubieran problemas de gálibo o de sobrecargas en estructuras

Regularidad superficial:

- Si los resultados de la regularidad superficial de la capa terminada exceden los límites establecidos, se procederá de la siguiente manera:
 - Si los resultados exceden los límites establecidos en más del 10% de la longitud del tramo controlado o de la longitud total de la obra para capas de rodadura, se extenderá una nueva capa de mezcla bituminosa con el espesor que determine el DO por cuenta del Contratista;
 - Si los resultados exceden los límites establecidos en menos del 10% de la longitud del tramo controlado o de la longitud total de la obra para capas de rodadura, se corregirán los defectos de regularidad superficial mediante fresado a cargo del Contratista. La localización de dichos defectos se hará sobre los perfiles longitudinales obtenidos en la auscultación para la determinación de la regularidad superficial.
- Si los resultados de la regularidad superficial de capa de rodadura en tramos uniformes y continuos, con longitudes superiores a 2 km, mejoran los límites establecidos, y cumplen con los valores de las siguientes tablas, según corresponda, se podrá incrementar el abono de mezcla bituminosa según lo indicado en el apartado 542.11 del PG 3:
 - Para firmes de nueva construcción con posibilidad de abono adicional: PG 3 Tabla 542.20a
 - Para firmes rehabilitados estructuralmente con posibilidad de abono adicional: PG 3 Tabla 542.20b

Macrotextura superficial:

- En capas de rodadura, el resultado medio del ensayo de la medida de la macrotextura superficial no resultará inferior al valor previsto. No más de un individuo de la muestra ensayada podrá presentar un resultado individual inferior a este valor en más del 25%.

Si el resultado medio del ensayo de la medida de la macrotextura superficial resulta inferior al valor previsto, se procederá de la siguiente manera:

- Si el resultado medio del ensayo de la medida de la macrotextura superficial resulta inferior al 90% del valor previsto, se extenderá una nueva capa de rodadura por cuenta del contratista
- Si el resultado medio del ensayo de la medida de la macrotextura superficial resulta superior al 90% del valor previsto, se aplicará una penalización económica del 10%

Resistencia al deslizamiento:

- Si el resultado medio del ensayo de determinación de la resistencia al deslizamiento resulta inferior al valor previsto se procederá de la siguiente manera:
 - Si el resultado medio del ensayo de determinación de la resistencia al deslizamiento resulta inferior al 90% del valor previsto, se extenderá una nueva capa de rodadura por cuenta del contratista
 - Si el resultado medio del ensayo de determinación de la resistencia al deslizamiento resulta superior al 90% del valor previsto, se aplicará una penalización económica del 10%.

CONTROL DE LA OBRA ACABADA. INTERPRETACIÓN DE RESULTADOS Y ACTUACIONES EN CASO DE INCOMPLIMIENTO EN PAVIMENTOS DE MEZCLA BITUMINOSA DISCONTÍNUA:

Densidad en mezclas discontinuas BBTM A:

- La densidad media obtenida no deberá de ser inferior a la especificada; no más de 2 muestras podrán presentar resultados individuales inferior al 95% de la densidad de referencia.
- Si la densidad media obtenida es inferior a la especificada, se procederá de la siguiente manera:
 - Si la densidad media obtenida es inferior al 95% de la densidad de referencia, se levantará la capa de mezcla bituminosa correspondiente al lote controlado mediante fresado y se repondrá por cuenta del Contratista;
 - Si la densidad media obtenida no es inferior al 95% de la densidad de referencia, se aplicará una penalización económica del 10% a la capa de mezcla bituminosa correspondiente al lote controlado.

Densidad en mezclas discontinuas BBTM B, y espesor de la capa $\geq 2,5$ cm:

- La media del porcentaje de huecos no deberá diferir en más de 2 puntos porcentuales de los valores especificados; no más de 3 individuos de la muestra ensayada podrán presentar resultados individuales que difieran de los establecidos en más de 3 puntos porcentuales.
- Si la media del porcentaje de huecos difiere a la especificada, se procederá de la siguiente manera:
 - Si la media de porcentaje de huecos difiere en más de 4 puntos porcentuales, se levantará la capa correspondiente al lote controlado, mediante fresado, y se repondrá por cuenta del contratista
 - Si la media de porcentaje de huecos difiere en menos de 4 puntos porcentuales, se aplicará una penalización económica del 10% a la capa de mezcla bituminosa correspondiente al lote controlado.

Densidad en mezclas discontinuas BBTM B, y espesor de la capa < 2,5 cm:

- La dotación media de mezcla obtenida en el lote, no podrá ser inferior a la especificada, y además, no más de 2 muestras podrán presentar resultados individuales inferiores al 95% de la densidad de referencia.
- Si la dotación media de mezcla es inferior a la especificada, se procederá de la siguiente manera:
 - Si la dotación media de mezcla obtenida es inferior al 95% de la densidad de referencia, se levantará la capa de mezcla bituminosa correspondiente al lote controlado mediante fresado y se repondrá por cuenta del Contratista;
 - Si la dotación media de mezcla obtenida no es inferior al 95% de la densidad de referencia, se aplicará una penalización económica del 10% a la capa de mezcla bituminosa correspondiente al lote controlado.

Densidad en mezclas drenantes PA:

- La media del porcentaje de huecos no deberá diferir en más de 2 puntos porcentuales de los valores especificados; no más de 3 individuos de la muestra ensayada podrán presentar resultados individuales que difieran de los establecidos en más de 3 puntos porcentuales.
- Si la media del porcentaje de huecos difiere a la especificada, se procederá de la siguiente manera:
 - Si la media de porcentaje de huecos difiere en más de 4 puntos porcentuales, se levantará la capa correspondiente al lote controlado, mediante fresado, y se repondrá por cuenta del contratista
 - Si la media de porcentaje de huecos difiere en menos de 4 puntos porcentuales, se aplicará una penalización económica del 10% a la capa de mezcla bituminosa correspondiente al lote controlado.

Espesor:

- El espesor medio obtenido no deberá de ser inferior al previsto en la sección-tipo de la Documentación Técnica. No más de 2 individuos de la muestra ensayada podrán presentar resultados individuales inferiores al 95% del espesor especificado.
- Si el espesor medio obtenido en una capa es inferior a lo especificado, se procederá de la siguiente manera se rechazará la capa, y el Contratista, por su cuenta, deberá levantar la capa mediante fresado y reponerla.

Regularidad superficial:

- Si los resultados de la regularidad superficial de la capa terminada exceden los límites establecidos, se demolerá el lote, se retirará a vertedero y se extenderá una nueva capa por cuenta del contratista.
- Si los resultados de la regularidad superficial de capa de rodadura en tramos uniformes y continuos, con longitudes superiores a 2 km, mejoran los límites establecidos, y cumplen con los valores de las siguientes tablas, según corresponda, se podrá incrementar el abono de mezcla bituminosa, según lo indicado en apartado 543.11 del PG-3
 - Para firmes de nueva construcción con posibilidad de abono adicional: PG-3 Tabla 543.18a
 - Para firmes rehabilitados estructuralmente con posibilidad de abono adicional: PG-3 Tabla 543.18b

Macrotextura superficial:

- En capas de rodadura, el resultado medio del ensayo de la medida de la macrotextura superficial no resultará inferior al valor previsto. No más de un individuo de la muestra ensayada podrá presentar un resultado individual inferior a este valor en más del 25%.

Si el resultado medio del ensayo de la medida de la macrotextura superficial resulta inferior al valor previsto, se procederá de la siguiente manera:

- Si el resultado medio del ensayo de la medida de la macrotextura superficial resulta inferior al 90% del valor previsto, en caso de mezclas discontinuas se extenderá una nueva capa de rodadura por cuenta del contratista, y en caso de mezclas drenantes, se demolerá el lote, se retirará a vertedero y se repondrá la capa por cuenta del Contratista
- Si el resultado medio del ensayo de la medida de la macrotextura superficial resulta superior al 90% del valor previsto, se aplicará una penalización económica del 10%

Resistencia al deslizamiento:

- El resultado medio de la resistencia al deslizamiento no deberá ser inferior al valor previsto. No más de un 5% de la longitud total de cada lote podrá presentar un resultado inferior a dicho valor en más de 5 unidades.
- Si el resultado medio del ensayo de determinación de la resistencia al deslizamiento resulta inferior al valor previsto se procederá de la siguiente manera:
 - Si el resultado medio del ensayo de determinación de la resistencia al deslizamiento resulta inferior al 95% del valor previsto, en caso de mezclas discontinuas se extenderá una nueva capa por cuenta del contratista, y en caso de mezclas drenantes, se demolerá el lote, se retirará a vertedero y se repondrá la capa por cuenta del Contratista

- Si el resultado medio del ensayo de determinación de la resistencia al deslizamiento resulta superior al 95% del valor previsto, se aplicará una penalización económica del 10%.

1.1.8. Pavimentos de loseta

1.- DEFINICIÓN Y CONDICIONES DE LAS PARTIDAS DE OBRA EJECUTADAS

Formación de pavimento de losetas de hormigón.

Se han considerado los siguientes casos:

- Pavimentos de losetas de hormigón colocadas al tendido con arena-cemento, con o sin soporte de 3 cm de arena
- Pavimentos de losetas de hormigón colocadas pique de maceta con mortero, con o sin soporte de 3 cm de arena

La ejecución de la unidad de obra incluye las siguientes operaciones:

En la colocación al tendido con arena-cemento:

- Preparación y comprobación de la superficie de asentamiento
- Colocación de la capa de arena, en su caso
- Colocación de la arena-cemento
- Colocación de las piezas de loseta de hormigón
- Humectación de la superficie
- Confección y colocación de la lechada

En la colocación a pique de maceta con mortero:

- Preparación y comprobación de la superficie de asentamiento
- Colocación de la capa de arena, en su caso
- Colocación de la capa de mortero
- Humectación de las piezas a colocar
- Colocación de las piezas
- Humectación de la superficie
- Confección y colocación de la lechada

CONDICIONES GENERALES:

El pavimento formará una superficie plana, sin resaltes entre piezas, uniforme y se ajustará a las alineaciones y a las rasantes previstas.

En el pavimento no existirán piezas desportilladas, manchas ni otros defectos superficiales.

Las piezas estarán colocadas a tope y alineadas.

Las piezas quedarán bien asentadas, con la cara más pulida o más ancha arriba.

Las piezas estarán dispuestas formando alineaciones rectas, según el despiece definido en la Documentación Técnica.

Excepto en las zonas clasificadas de uso restringido por el CTE no se admitirán las siguientes discontinuidades en el propio pavimento ni en los encuentros de éste con otros elementos:

- Imperfecciones o irregularidades que supongan una diferencia de nivel de más de 6 mm
- Los desniveles que no excedan de 50 mm se resolverán con una pendiente que no exceda el 25%
- En zonas interiores de circulación de personas, el suelo no presentará perforaciones o huecos por los que pueda introducirse una esfera de 15 mm de diámetro

Las entregas del pavimento se realizarán contra la aceras o los muretes.

Tendrá juntas laterales de contracción cada 25 m², de 2 cm de espesor, sellados con arena. Estas juntas estarán lo más cerca posible de las juntas de contracción de la base.

Las juntas que no sean de contracción quedarán llenas de lechada de cemento portland.

Pendiente transversal: $\geq 2\%$

Tolerancias de ejecución:

- Nivel: ± 10 mm
- Planeidad: ± 4 mm/2 m
- Rectitud de las juntas: ± 3 mm/2 m
- Replanteo: ± 10 mm

2.- CONDICIONES DEL PROCESO DE EJECUCIÓN

Se colocarán empezando por las aceras o los muretes.

Una vez colocadas las piezas se extenderá la lechada.

No se pisará después de haberse vertido la lechada, hasta pasadas 24 h en verano y 48 h en invierno.

COLOCACION CON MORTERO Y JUNTAS RELLENAS CON LECHADA:

Se suspenderán los trabajos cuando la temperatura sea $< 5^{\circ}\text{C}$.

Las piezas a colocar tendrán la humedad necesaria para que no absorban el agua del mortero.

3.- UNIDAD Y CRITERIOS DE MEDICIÓN

m² de superficie ejecutada de acuerdo con las especificaciones de la Documentación Técnica, con deducción de la superficie correspondiente a huecos interiores, con el siguiente criterio:

- Huecos <= 1,5 m²: No se deducen
- Huecos > 1,5 m²: Se deduce el 100%

Estos criterios incluyen el acabado específico de los acuerdos con los bordes, sin que comporte el uso de materiales diferentes de aquellos que normalmente conforman la unidad.

4.- NORMATIVA DE OBLIGADO CUMPLIMIENTO

PAVIMENTO COLOCADO SOBRE MORTERO O LECHO DE ARENA

No hay normativa de obligado cumplimiento.

5.- CONDICIONES DE CONTROL DE EJECUCIÓN Y DE LA OBRA ACABADA

CONTROL DE EJECUCIÓN. OPERACIONES DE CONTROL:

Los puntos de control más destacables son los siguientes:

- Control de ejecución y acabados de la base de hormigón sobre la que se colocaran las piezas de loseta.
- Control de el aspecto de les pieza antes de la su colocación.
- Inspección del proceso de ejecución, de acuerdo a las indicaciones del pliego.
- Comprobación topográfica de las alineaciones y condiciones generales de acabado.

CONTROL DE LA OBRA ACABADA. OPERACIONES DE CONTROL:

- Inspección visual de la unidad acabada.
- Comprobación topográfica de las alineaciones y condiciones generales de acabado.

CRITERIOS DE TOMA DE MUESTRAS:

Los controles se harán según las indicaciones de la Dirección Facultativa.

CONTROL DE EJECUCIÓN. INTERPRETACIÓN DE RESULTADOS Y ACTUACIONES EN CASO DE INCUMPLIMIENTO:

Corrección por parte del contratista, de los defectos de colocación según las instrucciones de la Dirección Facultativa.

CONTROL DE LA OBRA ACABADA. INTERPRETACIÓN DE RESULTADOS Y ACTUACIONES EN CASO DE INCUMPLIMIENTO:

Corrección por parte del contratista de las irregularidades observadas.

1.1.9. Cables de cobre de 0.6/1 KV

1.- DEFINICIÓN Y CONDICIONES DE LAS PARTIDAS DE OBRA EJECUTADAS

Tendido y colocación de cable eléctrico destinado a sistemas de distribución en baja tensión e instalaciones en general, para servicios fijos, con conductor de cobre, de tensión asignada 0,6/1kV.

Se han considerado los siguientes tipos:

- Cable flexible de designación RZ1-K (AS), con aislamiento de mezcla de polietileno reticulado (XLPE) y cubierta de poliolefinas termoplásticas , UNE 21123-4
- Cable flexible de designación RV-K con aislamiento de mezcla de polietileno reticulado (XLPE) y cubierta de mezcla de policloruro de vinilo (PVC), UNE 21123-2
- Cable flexible de designación RZ1-K (AS+), con aislamiento de mezcla de polietileno reticulado (XLPE) + mica y cubierta de poliolefinas termoplásticas , UNE 21123-4
- Cable flexible de designación SZ1-K (AS+), con aislamiento de elastómeros vulcanizados y cubierta de poliolefinas termoplásticas , UNE 21123-4
- Cable rígido de designación RV, con aislamiento de mezcla de polietileno reticulado (XLPE) y cubierta de mezcla de policloruro de vinilo (PVC), UNE 21123-2
- Cable rígido de designación RZ, con aislamiento de mezcla de polietileno reticulado (XLPE), UNE 21030
- Cable rígido de designación RVFV, con armadura de fleje de acero, aislamiento de mezcla de polietileno reticulado (XLPE) y cubierta de mezcla de policloruro de vinilo (PVC), UNE 21123-2

- Cable flexible de designación ZZ-F (AS), con aislamiento y cubierta de elastómeros termoestables.

Se han considerado los siguientes tipos de colocación:

- Colocado superficialmente
- Colocado en tubo
- Colocado en canal o bandeja
- Colocado aéreo

La ejecución de la unidad de obra incluye las siguientes operaciones:

- Tendido, colocación y tensado del cable si es el caso
- Conexión a las cajas y mecanismos

CONDICIONES GENERALES:

Los empalmes y derivaciones se harán con bornes o regletas de conexión, prohibiéndose expresamente el hacerlo por simple atornillamiento o enrollamiento de los hilos, de manera que se garantice tanto la continuidad eléctrica como la del aislamiento.

El recorrido será el indicado en la Documentación Técnica.

Los conductores quedarán extendidos de manera que sus propiedades no queden dañadas.

Los conductores estarán protegidos contra los daños mecánicos que puedan venir después de su instalación.

El conductor penetrará dentro de las cajas de derivación y de las de mecanismos.

El cable tendrá una identificación mediante anillas o bridas del circuito al cual pertenece, a la salida del cuadro de protección.

No tendrá empalmes entre las cajas de derivación ni entre éstas y los mecanismos.

Penetración del conductor dentro de las cajas: ≥ 10 cm

Tolerancias de instalación:

- Penetración del conductor dentro de las cajas: ± 10 mm

Distancia mínima al suelo en cruce de viales públicos:

- Sin tránsito rodado: ≥ 4 m
- Con tránsito rodado: ≥ 6 m

COLOCADO SUPERFICIALMENTE:

El cable quedará fijado a los paramentos o al forjado mediante bridas, collarines o abrazaderas, de forma que no salga perjudicada la cubierta.

Cuando se coloque montado superficialmente, quedará fijado al paramento y alineado paralelamente al techo o al pavimento. Su posición será la fijada en el proyecto.

Distancia horizontal entre fijaciones: ≤ 80 cm

Distancia vertical entre fijaciones: ≤ 150 cm

En cables colocados con grapas sobre fachadas se aprovecharán, en la medida de lo posible, las posibilidades de ocultación que ofrezca ésta.

El cable se sujetará a la pared o forjado con las grapas adecuadas. Las grapas han de ser resistentes a la intemperie y en ningún caso han de estropear el cable.

Han de estar firmemente sujetas al soporte con tacos y tornillos.

Cuando el cable ha de recorrer un tramo sin soportes, como por ejemplo, pasar de un edificio a otro, se colgará de un cable fiador de acero galvanizado sólidamente sujetado por los extremos.

En los cruces con otras canalizaciones, eléctricas o no, se dejará una distancia mínima de 3 cm entre los cables y estas canalizaciones o bien se dispondrá un aislamiento suplementario.

Si el cruce se hace practicando un puente con el mismo cable, los puntos de fijación inmediatos han de estar suficientemente cercanos para evitar que la distancia indicada pueda dejar de existir.

COL·LOCACIÓN AÉREA:

El cable quedará unido a los soportes por el neutro fiador que es el que aguantará todo el esfuerzo de tracción. En ningún caso está permitido utilizar un conductor de fase para sujetar el cable.

La unión del cable con el soporte se llevará a cabo con una pieza adecuada que aprisione el neutro fiador por su cubierta aislante sin dañarla. Esta pieza ha de incorporar un sistema de tensado para dar al cable su tensión de trabajo una vez tendida la línea. Ha de ser de acero galvanizado y no ha de provocar ningún retorcimiento en el conductor neutro fiador en las operaciones de tensado.

Tanto las derivaciones como los empalmes se harán coincidir siempre con un punto de fijación, ya sea en redes sobre soportes o en redes sobre fachadas o bien en combinaciones de ambas.

COLOCADO EN TUBOS:

Cuando el cable pase de subterráneo a aéreo, se protegerá el cable enterrado desde 0,5 m por debajo del pavimento hasta 2,5 m por encima con un tubo de acero galvanizado.

La conexión entre el cable enterrado y el que transcurre por la fachada o soporte se hará dentro de una caja de doble aislamiento, situada en el extremo del tubo de acero, resistente a la intemperie y con prensaestopas para la entrada y salida de cables.

Los empalmes y conexiones se harán en el interior de arquetas o bien en las cajas de los mecanismos.

Se llevarán a cabo de manera que quede garantizada la continuidad tanto eléctrica como del aislamiento.

A la vez tiene quedará asegurada su estanqueidad y resistencia a la corrosión.

El diámetro interior de los tubos será superior a dos veces el diámetro del conductor.

Si en un mismo tubo hay más de un cable, entonces el diámetro del tubo tiene que ser suficientemente grande para evitar embozos de los cables.

2.- CONDICIONES DEL PROCESO DE EJECUCIÓN

CONDICIONES GENERALES:

El instalador cuidará que no sufra torsiones ni daños en su cubierta al sacarlo de la bobina.

Se tendrá cuidado al sacar el cable de la bobina para no causarle retorcimientos ni coqueas.

Temperatura del conductor durante su instalación: $\geq 0^{\circ}\text{C}$

No tendrá contacto con superficies calientes, ni con irradiaciones.

Si el tendido del cable es con tensión, es decir, tirando por un extremo del cable mientras se va desenrollando de la bobina, se dispondrán poleas en los soportes y en los cambios de dirección a fin de no sobrepasar la tensión máxima admisible por el cable. El cable se ha de extraer de la bobina tirando por la parte superior. Durante la operación se vigilará permanentemente la tensión del cable.

Una vez el cable sobre los soportes se procederá a la fijación y tensado con los tensores que incorporan las piezas de soporte.

Durante el tendido del cable y siempre que se prevean interrupciones de la obra, los extremos se protegerán para que no entre agua.

La fuerza máxima de tracción durante el proceso de instalación será tal que no provoque alargamientos superiores al 0,2%. Para cables con conductor de cobre, la tensión máxima admisible durante el tendido será de 50 N/mm².

En el trazado del tendido del cable se dispondrán rodillos en los cambios de dirección y en general allí donde se considere necesario para no provocar tensiones demasiado grandes al conductor.

Radio de curvatura mínimo admisible durante el tendido:

- Cables unipolares: Radio mínimo de quince veces el diámetro del cable.
- Cables multiconductores: Radio mínimo de doce veces el diámetro del cable.

CABLE COLOCADO EN TUBO:

El tubo de protección deberá estar instalado antes de la introducción de los conductores.

El conductor se introducirá dentro del tubo de protección mediante un cable guía cuidando que no sufra torsiones ni daños en su cobertura.

3.- UNIDAD Y CRITERIOS DE MEDICIÓN

m de longitud instalada, medida según las especificaciones del proyecto, entre los ejes de los elementos a conectar.

Este criterio incluye las pérdidas de material correspondientes a recortes, así como el exceso previsto para las conexiones.

4.- NORMATIVA DE OBLIGADO CUMPLIMIENTO

Real Decreto 842/2002 de 2 de agosto, por el que se aprueba el Reglamento Electrotécnico de Baja Tensión. REBT 2002.

5.- CONDICIONES DE CONTROL DE EJECUCIÓN Y DE LA OBRA ACABADA

CONTROL DE EJECUCIÓN. OPERACIONES DE CONTROL:

Las tareas de control a realizar son las siguientes:

- Comprobación de la correcta instalación de los conductores
- Verificar que los tipos y secciones de los conductores se adecuan a lo especificado en el proyecto.
- Verificar la no existencia de empalmes fuera de las cajas.
- Verificar en cajas la correcta ejecución de los empalmes y el uso de bornes de conexión adecuados.
- Verificar el uso adecuado de los códigos de colores.
- Verificar las distancias de seguridad respecto a otras conducciones (agua, gas, gases quemados y señales débiles) según cada reglamento de aplicación.

- Ensayos según REBT.

CONTROL DE LA OBRA ACABADA. OPERACIONES DE CONTROL:

Las tareas de control a realizar son las siguientes:

- Realización y emisión de informe con resultados de los controles y ensayos realizados, de acuerdo con lo que se especifica en la tabla de ensayos y de cuantificación de los mismos.

CRITERIOS DE TOMA DE MUESTRAS:

Resistencia de aislamiento: Se realizará en todos los circuitos.

Rigidez dieléctrica: Se realizará a las líneas principales.

Caída de tensión: Se medirán los circuitos más desfavorables y las líneas que hayan sido modificadas en su recorrido respecto al proyecto.

INTERPRETACIÓN DE RESULTADOS Y ACTUACIONES EN CASO DE INCUMPLIMIENTO:

En caso de incumplimiento de la Normativa vigente, se procederá a su sustitución.

En caso de deficiencias de material o ejecución, se procederá de acuerdo con lo que determine la Dirección Facultativa.

1.1.10. Arquetas

1.- DEFINICIÓN Y CONDICIONES DE LAS PARTIDAS DE OBRA EJECUTADAS

Formación de arqueta a pie de bajante, de paso o sifónica.

Se han considerado los siguientes tipos:

- Arqueta "in situ" con solera de hormigón, paredes de ladrillo perforado o de ladrillo macizo, enfoscadas y enlucidas interiormente y con tapa fija o registrable.
- Arqueta prefabricada de hormigón, con fondo y con tapa de hormigón prefabricado.
- Arqueta prefabricada de PVC o polipropileno, con fondo y con tapa.

La ejecución de la unidad de obra incluye las siguientes operaciones:

Arqueta realizada "in situ":

- Comprobación de la superficie de asentamiento
- Colocación del hormigón de la solera
- Formación de las paredes con piezas cerámicas, dejando preparados los huecos para el paso de tubos
- Enfoscado de las paredes con mortero
- Enlucido interior de las paredes con cemento
- Colocación de la tapa

Arqueta de hormigón prefabricado:

- Comprobación de la superficie de asentamiento
- Colocación de la arqueta sobre la superficie de asentamiento
- Formación de los orificios para la conexión de los tubos
- Acoplamiento de los tubos
- Colocación de la tapa

CONDICIONES GENERALES:

Las arquetas registrables estarán tapadas con una tapa de material compatible con el cajón. Si la tapa es prefabricada de hormigón, el espesor de esta no será inferior a 5 cm. Entre la tapa y el cajón habrá una junta de hermeticidad.

En las arquetas sifónicas, el conducto de salida de las aguas llevará un codo de 90°.

El espesor de la lámina de agua en las arquetas sifónicas no será inferior a 45 cm.

La arqueta impedirá la salida de gases al exterior.

ARQUETA FABRICADA "IN SITU":

La arqueta estará formada con paredes de ladrillo, sobre solera de hormigón.

Las arquetas con tapa fija estarán tapadas con machihembrado cerámico tomado con mortero.

La solera será plana y estará al nivel previsto.

En las arquetas no sifónicas, la solera tendrá pendiente para favorecer la evacuación. El punto de conexión estará al mismo nivel que la parte inferior del tubo de desagüe.

Las paredes serán planas, aplomadas y quedarán trabadas en hiladas alternativas.

Los ladrillos se colocarán a rompejunta y las hiladas serán horizontales.

La superficie interior quedará revestida con un enfoscado de espesor uniforme y bien adherido a la pared, y acabada con un bruñido de pasta de Pórtland. El revestimiento seco será liso, sin fisuras ni otros defectos.

Los ángulos interiores serán redondeados.

Espesor de la solera: ≥ 10 cm
Espesor del enfoscado: ≥ 1 cm
Pendiente interior de evacuación en arquetas no sifónicas: $\geq 1,5\%$
Tolerancias de ejecución:
- Aplomado de las paredes: ± 10 mm
- Planeidad de la fábrica: ± 10 mm/m
- Planeidad del enfoscado: ± 3 mm/m

ARQUETAS PREFABRICADAS:

El fondo de la arqueta quedará plano y en el nivel previsto.
La arqueta quedará bien asentada sobre la superficie.
Los orificios de entrada y salida de la conducción quedarán preparados.
Tolerancias de ejecución:
- Escuadrado: ± 5 mm respecto el rectángulo teórico

2.- CONDICIONES DEL PROCESO DE EJECUCIÓN

ARQUETA FABRICADA "IN SITU":

Se trabajará a una temperatura entre 5°C y 35°C , sin lluvia.
Las piezas cerámicas a colocar tendrán la humedad necesaria para que no absorban el agua del mortero.
El enfoscado se aplicará presionando con fuerza sobre la fábrica de ladrillo cuando ésta haya alcanzado el 70% de la resistencia prevista. Previamente se humedecerá la superficie.

ARQUETAS PREFABRICADAS:

Se trabajará a una temperatura ambiente que oscile entre los 5°C y los 40°C , sin lluvia.
El proceso de colocación de la arqueta no producirá desperfectos ni modificará las condiciones exigidas al material.
Se realizará una prueba de estanqueidad en caso que la Dirección Facultativa lo considere necesario.

3.- UNIDAD Y CRITERIOS DE MEDICIÓN

Unidad medida según las especificaciones de la Documentación Técnica.

4.- NORMATIVA DE OBLIGADO CUMPLIMIENTO

Real Decreto 314/2006, de 17 de marzo, por el que se aprueba el Código Técnico de la Edificación Parte 2. Documento Básico de Salubridad DB-HS.

5.- CONDICIONES DE CONTROL DE EJECUCIÓN Y DE LA OBRA ACABADA

CONTROL DE EJECUCIÓN. OPERACIONES DE CONTROL:

La instalación de evacuación de aguas residuales se ejecutará según prescripciones del proyecto, legislación aplicable y las instrucciones de la Dirección Facultativa.

CONTROL DE LA OBRA ACABADA. OPERACIONES DE CONTROL:

Se realizarán las pruebas de estanqueidad total y parcial. Estas pruebas se realizarán con agua, aire o humo y se seguirán las directrices y especificaciones de cada ensayo, según la normativa vigente.
Se verificará el sistema de mantenimiento y conservación

CRITERIOS DE TOMA DE MUESTRAS:

Se comprobará la totalidad de la instalación.

INTERPRETACIÓN DE RESULTADOS Y ACTUACIONES EN CASO DE INCUMPLIMIENTO:

En caso de deficiencias de material o ejecución, si se puede corregir sin cambiar materiales, se procederá a hacerlo. En caso contrario se procederá a cambiar todo el material afectado. En caso de falta de elementos o discrepancias con el proyecto, se procederá a la adecuación, de acuerdo con lo determine la Dirección Facultativa.

1.1.11. Tubos de polietileno

1.- DEFINICIÓN Y CONDICIONES DE LAS PARTIDAS DE OBRA EJECUTADAS

Canalizaciones con tubo de polietileno para transporte y distribución de fluidos a presión y la colocación de accesorios en canalizaciones enterradas con uniones soldadas, colocados superficialmente o en el fondo de la zanja.

Canalizaciones con tubo de polietileno reticulado o multicapa para instalaciones de transporte y distribución de fluidos, conectados a presión y colocados superficialmente.

Se han considerado los siguientes tipos de material:

- Polietileno extruido de alta densidad para el transporte de agua a presión con una temperatura de servicio hasta 40°C
- Polietileno extruido de baja densidad para el transporte de agua a presión con una temperatura de servicio hasta 40°C
- Polietileno extruido de media densidad para el transporte de combustibles gaseosos a temperaturas hasta 40°C

Se han considerado los siguientes grados de dificultad de montaje para los tubos:

- Grado bajo, que corresponde a una red de tramos largos, con pocos accesorios y situada en lugares fácilmente accesibles (montantes, instalaciones de hidrantes, etc.).
- Grado medio, que corresponde a una red equilibrada en tramos lineales y con accesorios (distribuciones de agua, gas, calefacción, etc.)
- Grado alto, que corresponde a una red con predominio de accesorios (sala de calderas, instalación de bombeo, etc.)
- Sin especificación del grado de dificultad, que corresponde a una red donde pueden darse tramos lineales, equilibrados y con predominio de accesorios indistintamente a lo largo de su recorrido (instalaciones de obras de ingeniería civil, etc.)

Se han considerado los siguientes tipos de unión:

- Soldada (para tubos de polietileno de alta y media densidad)
- Conectada a presión (para tubos de polietileno de alta y baja densidad)

La ejecución de la unidad de obra incluye las siguientes operaciones:

- Comprobación y preparación del plano de soporte (en canalizaciones para enterrar)
- Replanteo de la conducción
- Colocación del elemento en su posición definitiva
- Ejecución de todas las uniones necesarias
- Limpieza de la tubería
- Retirada de la obra de recortes de tubos, materiales para juntas, etc.

No se incluye, en las instalaciones sin especificación del grado de dificultad, la colocación de accesorios. La variación del grado de dificultad en los distintos tramos de la red no permite fijar la repercusión de accesorios; por ello, su colocación se considera una unidad de obra distinta.

CONDICIONES GENERALES:

La posición será la reflejada en la Documentación Técnica o, en su defecto, la indicada por la Dirección Facultativa.

Las juntas serán estancas a la presión de prueba, resistirán los esfuerzos mecánicos y no producirán alteraciones apreciables en el régimen hidráulico de la tubería.

Estará hecha la prueba de presión.

Todas las uniones, cambios de dirección y salidas de ramales se harán únicamente mediante accesorios normalizados. Las uniones se harán con accesorios que presionen la cara exterior del tubo o bien soldados por testa, según sea el tipo de unión definido para la canalización.

La tubería para gas (media densidad), no puede estar próxima a conductos que transporten fluidos a alta temperatura. Se garantizará que la tubería no supere una temperatura de 40°C.

El paso por elementos estructurales se hará con pasamuros y el espacio que quede se llenará con material elástico. Los pasamuros sobresaldrán ≥ 3 mm del paramento. Dentro del pasamuro no quedará ningún accesorio.

El tubo de polietileno extruido se puede curvar en frío con los siguientes radios de curvatura:

	Polietileno alta densidad	Polietileno baja y media densidad
A 0°C	$\leq 50 \times Dn$	$\leq 40 \times Dn$
A 20°C	$\leq 20 \times Dn$	$\leq 15 \times Dn$

Entre 0°C y 20°C el radio de curvatura puede determinarse por interpolación lineal.

COLOCACION SUPERFICIAL:

Los tubos serán accesibles. Las tuberías se extenderán perpendicular o paralelamente con respecto a la estructura del edificio. Las horizontales pasarán preferentemente cerca del pavimento o del forjado.

Los dispositivos de sujeción estarán situados de tal manera que aseguren la estabilidad y alineación de la tubería.

Sobre tabiques, los soportes se fijarán con tacos y tornillos, y en paredes, se empotrarán. Si la abrazadera del soporte es metálica, entre ella y el tubo se interpondrá un anillo elástico.

Las tuberías para gas con tubo de media densidad colocadas superficialmente, se instalarán dentro de una vaina de acero.

Debido al elevado coeficiente de dilatación lineal es necesario que los puntos singulares (soportes, cambios de dirección, ramales, tramos largos, etc.), permitan al tubo efectuar los movimientos axiales de dilatación.

La tubería no atravesará chimeneas ni conductos.

Distancia entre soportes:

- Tubo polietileno alta densidad:
- Tramos verticales: DN x 20 mm
- Tramos horizontales: DN x 15 mm
- Tubo polietileno de baja densidad:

DN (mm)	Tramos verticales (mm)	Tramos horizontales (mm)
16	310	240
20	390	300
25	490	375
32	630	480
40	730	570
50	820	630
63	910	700

- Tubos polietileno reticulado o multicapa:

DN	Distancia entre soportes (m)	
	tramo vertical	tramo horizontal
16-20	1,0	0,5
25-75	1,3	0,6
90-110	1,7	0,8
125-200	1,9	0,9

COLOCACION ENTERRADA:

La profundidad de la zanja permitirá que el tubo descansa sobre un lecho de arena de río. Por encima habrá un relleno de tierra bien apisonada por tongadas de 20 cm. Las primeras capas que envuelven el tubo se compactaran con precaución.

Espesor del lecho de arena:

- Polietileno extruido: ≥ 5 cm
- Polietileno reticulado: ≥ 10 cm

Espesor del relleno (sin tráfico rodado):

- Polietileno extruido: ≥ 60 cm
- Polietileno reticulado: ≥ 50 cm

Espesor del relleno (sin tráfico rodado): ≥ 80 cm

El tubo se colocará dentro de la zanja serpenteando ligeramente para permitir las contracciones y dilataciones debidas a cambios de temperatura.

Para contrarrestar las reacciones axiales que se producen al circular el fluido, los puntos singulares (curvas, reducciones, etc.), estarán ancladas en dados macizos de hormigón.

En caso de coincidencia de tuberías de agua potable y de saneamiento, las de agua potable pasarán por un plano superior a las de saneamiento e irán separadas tangencialmente 100 cm.

Por encima del tubo habrá un relleno de tierras compactadas, que cumplirá las especificaciones de su pliego de condiciones.

2.- CONDICIONES DEL PROCESO DE EJECUCIÓN

CONDICIONES GENERALES:

La descarga y manipulación de los elementos se hará de forma que no reciban golpes.
Para realizar la unión de los tubos no se forzarán ni deformarán los extremos.
La unión entre los tubos y otros elementos de obra se realizará garantizando la no transmisión de cargas, la impermeabilidad y la adherencia con las paredes.
Cada vez que se interrumpa el montaje, se tapanán los extremos abiertos.
El tendido del tubo se hará desenrollándolo tangencialmente y haciéndolo rodar verticalmente sobre el terreno.
En las uniones elásticas el extremo liso del tubo se limpiará y lubricará con un lubricante autorizado por el fabricante del tubo, antes de hacer la conexión.
En las uniones encoladas el adhesivo se aplicará con pincel en los dos extremos a unir.
El extremo del tubo se achaflanará.
Si se cortase algún tubo, se hará perpendicularmente al eje y se eliminarán las rebabas.
En caso de aplicarse un accesorio de compresión hay que achaflanar la arista exterior.
El tubo se encajará sin movimientos de torsión.
Se utilizará un equipo de soldadura que garantice la alineación de los tubos y la aplicación de la presión adecuada para hacer la unión.
Una vez terminada la instalación se limpiará interiormente haciendo pasar agua para arrastrar residuos.
Si la tubería es para abastecimiento de agua, se procederá a un tratamiento de depuración bacteriológica después de limpiarla.

COLOCACION ENTERRADA:

Antes de bajar los elementos a la zanja la Dirección Facultativa los examinará, rechazando los que presenten algún defecto.
Antes de la colocación de los elementos se comprobará que la rasante, la anchura, la profundidad y el nivel freático de la zanja corresponden a los especificados en la Documentación Técnica. En caso contrario se avisará a la Dirección Facultativa.
El fondo de la zanja estará limpio antes de bajar los elementos.
Si la tubería tiene una pendiente > 10%, la colocación de los tubos se realizará en sentido ascendente. De no ser posible, habrá que fijarla provisionalmente para evitar el deslizamiento de los tubos.
Los tubos se calzarán y acodarán para impedir su movimiento.
Una vez colocados los elementos dentro de la zanja, se comprobará que su interior esté libre de elementos que puedan impedir su asentamiento o funcionamiento correctos (tierras, piedras, herramientas de trabajo, etc.).
Las tuberías y las zanjas se mantendrán libres de agua, achicando con bomba o dejando desagües en la excavación.
No se montarán tramos de más de 100 m de largo sin hacer un relleno parcial de la zanja dejando las juntas descubiertas. Este relleno cumplirá las especificaciones técnicas del relleno de la zanja.
Una vez situada la tubería en la zanja, parcialmente rellena excepto en las uniones, se realizarán las pruebas de presión interior y de estanqueidad según la normativa vigente.
No se procederá al relleno de la zanja sin autorización expresa de la Dirección Facultativa.
Los dados de anclaje se realizarán una vez lista la instalación. Se colocarán de forma que las juntas de las tuberías y de los accesorios sean accesibles para su reparación.

3.- UNIDAD Y CRITERIOS DE MEDICIÓN

TUBOS:

m de longitud instalada, medida según las especificaciones de la Documentación Técnica, entre los ejes de los elementos o de los puntos a conectar.
Este criterio incluye las pérdidas de material por recortes y los empalmes que se hayan efectuado.
En las instalaciones con grado de dificultad especificado, se incluye, además, la repercusión de las piezas especiales a colocar.

COLOCACION ENTERRADA:

No se incluyen en este criterio los dados de hormigón para el anclaje de los tubos ni las bridas metálicas para la sujeción de los mismos.

4.- NORMATIVA DE OBLIGADO CUMPLIMIENTO

La normativa será la específica al uso al que se destine.

5.- CONDICIONES DE CONTROL DE EJECUCIÓN Y DE LA OBRA ACABADA

CONTROL DE EJECUCIÓN. OPERACIONES DE CONTROL:

Las tareas de control a realizar son las siguientes:

- Comprobación de la correcta implantación de las conducciones en la obra según el trazado previsto.
- Control visual de la ejecución de la instalación, comprobando:
 - Suportación
 - Verticalidad y pendientes en tramos horizontales según destino de la instalación
 - Utilización de los accesorios adecuados en empalmes y entroncamientos
 - Distancia a otros elementos y conducciones.
- Realización de pruebas de estanqueidad y resistencia mecánica
- Realización de pruebas de estanqueidad y evacuación a instalaciones de saneamiento.

CONTROL DE LA OBRA ACABADA. OPERACIONES DE CONTROL:

Las tareas de control a realizar son las siguientes:

- Mantenimiento de la instalación.
- Realización y emisión de informe con resultados de los controles y de los ensayos realizados y de cuantificación de los mismos.

CRITERIOS DE TOMA DE MUESTRAS:

Se comprobará la totalidad de la instalación.

INTERPRETACIÓN DE RESULTADOS Y ACTUACIONES EN CASO DE INCUMPLIMIENTO:

En caso de deficiencias de material o ejecución, si se puede enmendar sin cambiar materiales, se procederá a hacerlo. De lo contrario, se procederá a cambiar todo el material afectado.

En caso de falta de elementos o discrepancias con el proyecto, se procederá a la adecuación, de acuerdo con lo que determine la Dirección Facultativa.

13. CONDICIONES GENERALES

13.1. PROGRAMACIÓN DE LOS TRABAJOS E INSTALACIONES QUE HAN DE EXIGIRSE

El Contratista someterá, antes del comienzo de las obras, a la aprobación del Director Facultativo designado por la APB, un programa de trabajo con especificaciones de los plazos parciales y fecha de terminación de las distintas unidades, compatible con el plazo total de ejecución.

Asimismo, el adjudicatario deberá aumentar los medios auxiliares y personal técnico siempre que la APB compruebe que ello es necesario para el desarrollo de los trabajos en los plazos previstos.

La aceptación del plan y de la relación de medios auxiliares propuestos no implicará exención alguna de responsabilidad para el Contratista, en caso de incumplimiento de los plazos parciales o totales convenidos.

13.2. PLAZO PARA COMENZAR A EJECUTAR LOS TRABAJOS

Los trabajos deberán iniciarse al día siguiente de la fecha del Acta de Comprobación del replanteo y deberán quedar terminados en el plazo que se fije en el contrato.

Cuando el resultado de la Comprobación del Replanteo demuestre la viabilidad del proyecto, a juicio del Director Facultativo y sin reserva por parte del Contratista, el plazo de la ejecución de las obras se iniciará a partir del día siguiente al de la fecha del acta de comprobación del replanteo. En el caso contrario, el plazo de la ejecución de las obras se iniciará a partir del día siguiente al de la notificación al Contratista de la autorización para el comienzo de ésta, una vez superadas las causas que impidieran la iniciación de las mismas o bien, en su caso, si resultasen infundadas las reservas formuladas por el Contratista en el acta de Comprobación del Replanteo.

Las obras deberán quedar terminadas en el plazo que se fije en el Pliego de Condiciones que ha de regir la contratación de las obras.

13.3. ESPACIO NECESARIO PARA LOS TRABAJOS

El Contratista deberá contar previamente y por escrito con la autorización preceptiva para ocupar temporalmente superficies de Zona Portuaria que necesite, a su juicio, para la ejecución de los trabajos.

13.4. INTERFERENCIAS CON LA EXPLOTACIÓN PORTUARIA

El conjunto de las operaciones se realizarán de forma que se minimice la interferencia con la explotación del recinto portuario.

Si resultase necesario el desplazamiento de equipos o instalaciones o interrumpir las obras por causas derivadas de la explotación portuaria, sea de la titularidad que sea, dichos desplazamientos o interrupciones se efectuarán sin que por ello el Adjudicatario tenga derecho a percepción alguna.

13.5. RELACIONES LEGALES Y RESPONSABILIDADES CON EL PÚBLICO

El Contratista deberá obtener todos los permisos y licencias de los Organismos competentes que sean necesarios para la ejecución de los trabajos y de acuerdo con la legislación vigente.

Además, serán de cuenta del Contratista las indemnizaciones a que hubiere lugar por perjuicios ocasionales a terceros como consecuencia de accidentes de tráfico debidos a una señalización insuficiente o defectuosa imputada a aquel.

Asimismo, serán de cuenta del Contratista las indemnizaciones a que hubiere lugar por perjuicios que se ocasionen a terceros por interrupción de servicios públicos a particulares, daños causados a sus bienes por apertura de zanjas o desvíos de cauces, habilitación de caminos provisionales, establecimiento de almacenes, talleres, depósitos de maquinaria y materiales y cuantas operaciones requiera la ejecución de las obras, siempre que no se hallen comprendidas en el presente documento o se deriven de una actuación culpable o negligente del adjudicatario.

El Contratista estará obligado a obtener toda la información referente a servicios afectados por las obras tanto si son del Puerto como de compañías externas, con independencia de la información existente en este documento, y será responsable de cualquier avería o accidente que se pueda ocasionar por este motivo.

13.6. GASTOS DE CARÁCTER GENERAL A CARGO DEL CONTRATISTA

Serán de cuenta del Contratista los gastos que originen el replanteo general de las obras o su comprobación y los replanteos parciales de la misma; los de construcción, desmontaje y retirada de toda clase de construcciones auxiliares; los de alquiler o adquisición de terrenos para depósitos de maquinaria y materiales; los de protección de materiales y de la propia obra contra todo deterioro; daño o incendio, cumpliendo los requisitos vigentes para el almacenamiento de explosivos y carburantes; los de la limpieza y evacuación de desperdicios y basura; desagües, los de retirada, al fin de la obra, de las instalaciones, herramientas, materiales, etc. y limpieza general de la obra; la adquisición de aguas y energía necesarias para la obra; los de demolición de las instalaciones provisionales; los de retirada de los materiales rechazados y corrección de las deficiencias observadas y puestas de manifiesto por los correspondientes ensayos y pruebas.

En los casos de resolución del contrato, cualquiera que sea la causa que la motive, serán de cuenta del adjudicatario los gastos originados por la liquidación así como los de retirada de los medios auxiliares empleados o no en la ejecución de las obras.

La siguiente relación comprende algunos gastos por cuenta del contratista de acuerdo con las condiciones que determina este documento:

- Eventuales daños ocasionados por condiciones meteorológicas y meteomarítimas extremas (tanto a la obra como instalaciones existentes) serán reparados por el Contratista sin coste adicional, considerándose su responsabilidad contratar un servicio de alerta meteorológica y meteomarítima y tomar todas las precauciones necesarias para que la obra, el personal y eventuales instalaciones existentes no sufran daño.

- Los gastos y costes de las acciones necesarias para comprobar la presunta existencia de vicios o defectos ocultos, que se imputarán al Contratista, de confirmarse su existencia.
- Los gastos derivados de las tasas de ocupación de aquellas superficies no previstas en el Plan de Seguridad y Salud para el desarrollo de los trabajos
- Los gastos y costes de construcción, recepción y retirada de toda clase de construcciones e instalaciones auxiliares.
- Los gastos y costes de cualquier adquisición y/o alquiler de terrenos para depósitos de maquinaria y materiales o para la explotación de canteras.
- Los gastos y costes de seguros de protección de la obra y de los acopios contra el deterioro, daño o incendio, cumpliendo los requisitos vigentes para almacenamiento de explosivos y carburantes, así como los de guardería y vigilancia.
- Los gastos y costes de limpiezas y evacuación de desperdicios y basuras. Así como los de establecimiento de vertederos, su acondicionamiento, conservación, mantenimiento, vigilancia y terminación final.
- Los gastos y costes de suministro, colocación, funcionamiento y conservación de señales y luces de tráfico y demás recursos necesarios para proporcionar seguridad dentro de las obras.
- Los gastos y costes de remoción de las instalaciones, herramientas, materiales y limpieza de la obra a su terminación.
- Los gastos y costes de montaje, conservación y retirada de instalaciones para suministro de agua y energía eléctrica necesarias para las obras.
- Los gastos derivados de los consumos de agua y electricidad de la red de distribución, sea de la titularidad que sea.
- Los gastos y costes del suministro de agua a la obra en caso que no haya red de distribución, y de generación de energía eléctrica (combustible, grupo electrógeno, etc.)
- Los gastos y costes de demolición de las instalaciones, limpieza y retirada de productos.
- Los gastos y costes de instrumentación, recogida de datos e informe del comportamiento de las estructuras y de cualquier tipo de pruebas o ensayos y los datos topográficos y batimétricos que requiera la obra.
- Los gastos y costes de reposición de las estructuras, instalaciones, pavimentos, etc., dañados o alterados por necesidades de las obras o sus instalaciones, o por el uso excesivo de aquellas derivadas de la obra.
- Los gastos y costes de replanteo, liquidaciones de la obra y elaboración de los planos as-built.
- Los gastos y costes del material o equipo a suministrar a la Administración y que se expliciten en otros apartados de este documento.
- Los gastos y costes en que haya de incurrir para la obtención de licencias, derechos de patente y permisos, etc., necesarios para la ejecución de todos los trabajos.
- Todos los trabajos preparatorios que sean necesarios, tales como caminos de acceso, nivelaciones, cerramientos, etc., siempre que no estén medidos y valorados en el presupuesto.
- Reposición de las estructuras, instalaciones, pavimentos etc., dañados o alterados por necesidades de las obras o sus instalaciones, o por el uso excesivo de aquellas derivadas de la obra.
- Limpieza general de la obra y la limpieza y señalización de carreteras y caminos de acceso.
- Retirada de los materiales rechazados.
- Corrección de las deficiencias observadas o puestas de manifiesto por los ensayos y pruebas.

Todos los gastos, costes y tasas definidas en este artículo están contenidas en los precios unitarios del contrato.

13.7. TRABAJOS DEFECTUOSOS

Si algún trabajo que no se halle exactamente ejecutado con arreglo a las condiciones del Contrato, fuese sin embargo admisible, podrá ser recibido definitivamente en su caso, pero el Contratista quedará obligado a conformarse, sin derecho a reclamación de ningún género, con la rebaja que la APB apruebe, salvo el caso en que el Contratista prefiera retirarla a su costa y rehacerla con arreglo a las condiciones de la Contrata.

13.8. TRABAJOS NO AUTORIZADOS

Los trabajos efectuados por el Contratista, modificando lo prescrito en este documento sin la debida autorización, deberán ser modificados a su costa si el Director Facultativo lo exige y en ningún caso serán abonables.

El Contratista será, además, responsable de los daños y perjuicios que por esta causa puedan derivarse para la APB.

13.9. RECEPCIÓN DE LOS TRABAJOS

A la recepción de los trabajos concurrirá el Facultativo designado por la APB y el Contratista asistido, si lo estima oportuno, de su facultativo.

Si los trabajos se encuentran en buen estado y con arreglo a las prescripciones previstas, el Facultativo los dará por recibidos, levantándose la correspondiente acta y comenzando entonces el plazo de garantía.

Cuando los trabajos no se hallen en estado de ser recibidos se hará constar así en el acta, señalándose los defectos observados, fijando un plazo para remediarlos. Si transcurrido dicho plazo el contratista no lo hubiese efectuado, se le podrá conceder un nuevo plazo improrrogable o declarar resuelto el contrato.

13.10. CONTRADICCIONES Y OMISIONES DEL PRESENTE DOCUMENTO

Las omisiones erróneas de los detalles de los trabajos que sean indispensables para llevar a cabo el espíritu e intención expuestos en estas especificaciones, o que, por uso y costumbre deban ser realizados, no sólo no exime al Contratista de la obligación de ejecutar estos detalles de omitidos o erróneamente descritos, sino que por el contrario, deberán ser ejecutados como si hubieran sido completos y correctamente especificados en este documento.

13.11. DOCUMENTACIÓN A ENTREGAR

A la entrega de los trabajos, el Contratista presentará cuanta documentación sea necesaria para la correcta instalación y mantenimiento de todos los equipos y trabajos descritos en el presente Documento.

Tras la finalización de los trabajos, el Contratista deberá entregar cuanta documentación sea necesaria para la liquidación de las obras. Los textos deberán presentarse tratados con un procesador de textos compatible con Microsoft Word 2013 y los planos deberán presentarse en soporte informático (formato DWG para Autocad versión 2016). El plano de planta se adaptará a la simbología y necesidades del Sistema de Información Geográfica seleccionado por la A.P.B. (ORUS), debiéndose adaptar los formatos, colores, tipos de letra y capas de dibujo que determine la A.P.B.

Previamente la Autoridad Portuaria de Baleares, facilitará al Contratista el (los) plano (s) de la zona de obra en dicho soporte en el que figuran los vértices topográficos a tener en cuenta para el levantamiento de dichos planos. El origen de la altimetría coincidirá con el "CERO" del Puerto.

También se facilitará la relación de elementos gráficos, niveles, colores, etc., utilizados en la Cartografía de la A.P.B. para que sean tenidos en cuenta en la confección de los citados planos.

Las entregas realizadas serán introducidas en el GIS de la A.P.B., comprobando en él la validez de los datos facilitados. En caso de no cumplir estos requisitos, la entrega será devuelta al Contratista, debiendo éste corregir los errores detectados.

Previamente al inicio de las obras, durante su ejecución y una vez finalizadas las mismas, el Contratista se responsabilizará de obtener y entregar a la Dirección tantas cuantas fotografías sean necesarias para que la realidad de cada una de las tres fases citadas con anterioridad pueda ser retenida y dispuesta en todo momento de forma cronológica. Asimismo, al finalizar las obras, el Contratista deberá entregar una colección de dicha información fotográfica ordenada cronológicamente (un ejemplar en el caso de Palma y dos ejemplares en el de los demás puertos).

13.12. CONSIDERACIÓN FINAL

Las condiciones del presente documento prevalecen, en lo que pudiera ocurrir de oposición, sobre cualesquiera otros de carácter técnico o administrativo que pudiera tener establecidas el Contratista para la prestación de servicios a personas físicas o jurídicas privadas siendo en todo caso de aplicación al contrato cuanto previene la normativa vigente.

En Palma a mayo de 2024

El Autor del Proyecto



Carlos Torralba Feliu

Ing. de Caminos, Canales y Puertos

Revisado y conforme

El jefe del Área de Infraestructuras, APB

Victor Darder Gallardo

Ingeniero de Caminos, Canales y Puertos

Vº Bº

El Director de la Autoridad Portuaria de Baleares

Antonio Ginard López

Ingeniero de Caminos, Canales y Puertos

AUTORIDAD PORTUARIA DE BALEARES

**RELACIÓN DE UNIDADES, ESPECIFICACIONES
Y VALORACIÓN**

PARA LA

**“ADECUACIÓN DE LAS ACOMETIDAS DE LA LUZ Y AGUA DE LA
ZONA DE LEVANTE DEL PUERTO DE LA SAVINA”**

ANEJO Nº 1

ESTUDIO DE SEGURIDAD Y SALUD

ESTUDIO BÁSICO DE SEGURIDAD Y SALUD. P.O. 41.24 " ADECUACIÓN DE LAS ACOMETIDAS DE LA LUZ Y AGUA DE LA ZONA DE LEVANTE DEL PUERTO DE LA SAVINA"

AUTORIDAD PORTUARIA DE BALEARES

N.º INFORME: O/2003857/1/015/0091

INGENIERÍA

CONTROL DE CALIDAD

GEOTECNICA

EDIFICACIÓN

CERTIFICACIÓN

I+D+I

SEGURIDAD Y SALUD



C\ Benaque, 9

T. + 34 952 230 842 Cell Phone +34 600 111 222

www.cemosa.es

Delegación de Málaga

cemosa
Ingeniería y Control

ÍNDICE DE CONTENIDO

MEMORIA	1
1 ANTECEDENTES Y OBJETO DEL ESTUDIO BÁSICO DE SEGURIDAD Y SALUD	2
1.1 Datos generales del proyecto y del estudio básico de seguridad y salud.....	2
2 DESCRIPCIÓN GENERAL DE LA OBRA	5
2.1 Cálculo mensual del número medio de trabajadores a intervenir	11
2.2 Planificación de la obra	11
2.3 Tráfico rodado, peatonal y accesos	12
2.4 Organización de obra. Ubicación de instalaciones de higiene y bienestar y zona de acopio de material de obra	13
2.5 Servicios afectados, condiciones del entorno y ambientales	14
3 UNIDADES DE CONSTRUCCIÓN PREVISTAS EN LA OBRA	14
4 MEDIOS AUXILIARES PREVISTOS PARA LA REALIZACIÓN DE LA OBRA	15
5 MAQUINARIA PREVISTA PARA LA EJECUCIÓN DE LA OBRA	16
6 INSTALACIONES HIGIÉNICAS Y DE BIENESTAR	16
7 IDENTIFICACIÓN DE RIESGOS	17
7.1 Identificación de riesgos evitables	17
7.2 Identificación de riesgos no evitables de las unidades de obra, equipos técnicos y medios auxiliares.....	18
7.3 Unidades de obra con tareas críticas	19
7.4 Riesgos durante la implantación de seguridad y salud.....	21
7.5 Previsión e información para efectuar en condiciones de seguridad y salud los previsibles trabajos posteriores de reparación, conservación y mantenimiento.	21
8 ORGANIZACIÓN PREVENTIVA DE LA OBRA	21
9 ACTUACIONES ANTE UNA EMERGENCIA. SERVICIOS SANITARIOS Y COMUNES	23
10 SISTEMA PARA EL CONTROL DE ACCESOS	25
11 FORMACIÓN E INFORMACIÓN EN SEGURIDAD Y SALUD	26
12 VALORACIÓN PREVENTIVA	27
APÉNDICE 1: FICHAS RIESGOS Y MEDIDAS PREVENTIVAS DE LAS UNIDADES DE OBRA	28
1 TRABAJOS PREVIOS. VALLADO Y SEÑALIZACIÓN	29
2 TRABAJOS PREVIOS. ACOMETIDA ELÉCTRICA PROVISIONAL	32
3 TRABAJOS PREVIOS. DETECCIÓN DE REDES DE SERVICIO	35

4	INSTALACIONES ELÉCTRICAS	38
5	TENDIDO DE CABLES, EMPALMES Y CONEXIONADO DE EQUIPOS.....	44
6	TENDIDO DE CABLES EN CANALIZACIÓN O EN ZANJA	46
7	PICAJE E INSTALACIÓN DE ARMARIO Y CONTADORES	48
8	COLOCACIÓN DE ARQUETAS PREFABRICADAS.....	51
9	AISLAMIENTO, IMPERMEABILIZACIÓN Y PROTECCIONES.....	53
10	CORTE DE PAVIMENTO	55
11	DEMOLICION DE PAVIMENTO.....	56
12	EXCAVACIÓN EN ZANJAS DE MEDIANA PROFUNDIDAD	59
13	EJECUCIÓN DE POZOS Y ARQUETAS	64
14	INSTALACIÓN DE TUBERÍAS DE ABASTECIMIENTO	67
15	VERTIDO Y VIBRADO DE HORMIGÓN.....	69
16	MOVIMIENTO DE TIERRA. RELLENO Y COMPACTADO DE ZANJAS.....	72
17	FIRMES Y PAVIMENTACIÓN. RIEGO DE IMPRIMACIÓN Y DE ADHERENCIA	74
18	FIRMES Y PAVIMENTOS. EXTENDIDO DE MBC	77
19	TRABAJOS DE ALBAÑILERÍA	80
20	SOLERÍAS Y PAVIMENTOS.....	82
21	ACABADOS	84
22	GENERAL. TRABAJOS DE SOLDADURA	87
23	GENERAL.MANEJO MANUAL DE CARGAS	88
24	GENERAL. TRANSPORTE Y ACOPIO DE MATERIALES.....	94
25	TRABAJOS ESPECIALES. MOVIMIENTO DE CARGAS SUSPENDIDAS.....	96
	APÉNDICE 2: FICHAS RIESGOS Y MEDIDAS PREVENTIVAS DE LOS MEDIOS AUXILIARES.....	102
1	CARRETILLA DE MANO.....	103
2	ESLINGAS, CABLES Y GANCHOS.....	103
3	ANDAMIOS SOBRE RUEDAS	104
4	ESCALERA MANUAL	106
	APÉNDICE 3: FICHAS RIESGOS Y MEDIDAS PREVENTIVAS DE LA MAQUINARIA.....	108
1	HERRAMIENTAS MANUALES	109
2	HERRAMIENTAS MANUALES ELÉCTRICAS.....	110
3	CAMIÓN DE TRANSPORTE	111
4	CAMIÓN GRÚA.....	113
5	CAMIÓN CON CAJA BASCULANTE	115

6	PALA CARGADORA	116
7	RETROEXCAVADORA	119
8	RODILLO VIBRANTE MANUAL	121
9	PISÓN COMPACTADOR	122
10	CORTADORA DE PAVIMENTO	124
11	MARTILLO NEUMÁTICO	125
12	COMPRESOR	127
13	CAMIÓN HORMIGONERA	129
14	BOMBA DE HORMIGÓN SOBRE CAMIÓN	132
15	BANDEJA VIBRADORA	134
16	HORMIGONERA	136
17	CAMIÓN CISTERNA PARA RIEGO ASFÁLTICO	137
18	EXTENDEDORA DE MEZCLAS BITUMINOSAS	139
19	BARREDORA	142
20	EQUIPO DE SOLDADURA OXICORTE	143
	PLIEGO DE CONDICIONES	146
1	NORMATIVA	147
2	CARACTERÍSTICA DE EMPLEO Y CONSERVACIÓN DE MÁQUINAS Y HERRAMIENTAS DE OBRA	155
	2.1 Características de empleo y conservación de máquinas	155
	2.2 Características de empleo y conservación de útiles y herramientas	155
3	CARACTERÍSTICAS, EMPLEO Y CONSERVACIÓN DE LOS EQUIPOS PREVENTIVOS.	156
	3.1 Equipos de protección individual	156
	3.2 Equipos de protección colectiva	158
4	CONDICIONES GENERALES	159
	4.1 Condiciones generales de la obra	159
	4.2 Principios mínimos de seguridad y salud aplicados en la obra	160
5	CONDICIONES LEGALES	165
	5.1 Normas y reglamentos que se ven afectados por las características de la obra y que deberán ser tenidos en cuenta durante su ejecución	165
	5.2 Otras especificaciones para la obra proyectada	174
	5.3 Obligaciones en relación a la ley 32/2006	181

6	CONDICIONES FACULTATIVAS	186
6.1	Obligaciones en relación con la seguridad específicas para la obra proyectada relativas a contratistas, subcontratistas y trabajadores autónomos.....	186
6.2	Vigilancia de la Salud.....	197
7	CONDICIONES TÉCNICAS.....	198
7.1	Requisitos de los servicios de higiene y bienestar, locales de descanso, comedores y primeros auxilios	198
7.2	Requisitos de los equipos de protección individual y sus accesorios en cuanto a su diseño, fabricación, utilización y mantenimiento	200
7.3	Requisitos de los equipos de protección colectiva	201
7.4	Requisitos de la señalización en materia de seguridad y salud, seguridad vial, etc. ...	204
7.5	Requisitos para la correcta utilización y mantenimiento de los útiles y herramientas portátiles.....	205
7.6	Requisitos para la correcta instalación, utilización y mantenimiento de los medios auxiliares.....	206
7.7	Requisitos para la correcta instalación, utilización y mantenimiento de la maquinaria	207
7.8	Requisitos para la correcta instalación, utilización y mantenimiento de las instalaciones provisionales.....	208
7.9	Índices de control.....	211
	PLANOS	212



MEMORIA

ESTUDIO BÁSICO DE SEGURIDAD Y SALUD P.O.
41.24 " ADECUACIÓN DE LAS ACOMETIDAS DE LA
LUZ Y AGUA DE LA ZONA DE LEVANTE DEL PUERTO
DE LA SAVINA"

Autor: Dña. Cristina Cobalea Medina

Ingeniero Industrial- N° Col: 980

1 Antecedentes y objeto del Estudio Básico de Seguridad y Salud

A petición AUTORIDAD PORTUARIA DE BALEARES con C.I.F.: Q0767004E se solicita a CEMOSA la elaboración del Estudio Básico de Seguridad y Salud, constatándose la no existencia de obligación de redacción de un Estudio de Seguridad y Salud ya que no se cumplen ninguno de los supuestos del artículo 4.1 del R.D. 1627/97:

Se redacta, por tanto, un Estudio Básico de Seguridad y Salud y en cumplimiento de las obligaciones derivadas del artículo 4 y del artículo 6, el promotor designa como redactor a Dña. Cristina Cobalea Medina, Ingeniero Industrial- Nº Col: 980. Dicho Estudio se redactará en cumplimiento de lo dispuesto por el Real Decreto 1.627/1.997, de 24 de Octubre, en su artículo 5, y tiene como finalidad principal, establecer un adecuado nivel de protección de la salud de los trabajadores frente a los riesgos derivados de las condiciones de trabajo, durante la ejecución y trabajos posteriores, del proyecto de construcción de P.O. 41.24 " ADECUACIÓN DE LAS ACOMETIDAS DE LA LUZ Y AGUA DE LA ZONA DE LEVANTE DEL PUERTO DE LA SAVINA"

Para la redacción del presente estudio se ha recurrido a las siguientes fuentes:

Proyecto de obra. Relación de unidades, especificaciones y valoración, propuesta por la Autoridad Portuaria de Baleares.

1.1 Datos generales del proyecto y del estudio básico de seguridad y salud

DATOS GENERALES DEL PROYECTO Y DEL ESTUDIO BÁSICO DE SEGURIDAD Y SALUD

	Autoridad Portuaria de Baleares
Promotor de la obra:	MOLL VELL, 3-5 07012, PALMA DE MALLORCA, BALEARES 971228150 Q0767004E
Proyecto sobre el que se trabaja:	P.O. 41.24 " ADECUACIÓN DE LAS ACOMETIDAS DE LA LUZ Y AGUA DE LA ZONA DE LEVANTE DEL PUERTO DE LA SAVINA"
Autor:	Dña. Cristina Cobalea Medina Ingeniero Industrial- Nº Col: 980 CEMOSA, C/ Benaque Nº9, 29004, Málaga

Plazo para la ejecución de la obra:	NOVENTA (90) DÍAS
Presupuesto de Ejecución Material	67.134,06 €
Presupuesto de Seguridad y Salud	1.166 €
Localización de la obra	ZONA DE LEVANTE DEL PUERTO DE LA SAVINA
Tipología de la obra a construir:	Instalaciones

Es voluntad del autor de este Estudio Básico de Seguridad y Salud identificar los riesgos y evaluar la eficacia de la prevención prevista sobre el proyecto y consecuentemente, diseñar la prevención que pueda idear a su buen saber y entender técnico.

Confía en que si surgiese alguna laguna preventiva, el contratista, como empresario principal, a la hora de elaborar su Plan de Seguridad y Salud en el trabajo, será capaz de detectarla y presentarla para que se la analice en toda su importancia, proponiendo la mejor solución posible. Todo ello, debe entenderse como la consecuencia del estudio de los datos que el promotor AUTORIDAD PORTUARIA DE BALEARES.

Se confía en que con los datos mencionados anteriormente y el perfil empresarial exigible al contratista, el contenido de este Estudio Básico de Seguridad y Salud sea coherente con la tecnología utilizable por el mismo, con la intención de que el Plan de Seguridad y Salud que elabore encaje técnica y económicamente sin diferencias notables con este trabajo.

En este trabajo, se considera que es obligación del Contratista, disponer los recursos materiales, económicos, humanos, preventivos y de formación necesarios para conseguir que el proceso de producción de construcción de esta obra sea seguro.

Los objetivos de este trabajo preventivo son:

- Conocer el proyecto a construir, la tecnología, los procedimientos de trabajo y organización previstos para la ejecución de la obra así como el entorno, condiciones físicas y climatología del lugar donde se debe realizar dicha obra, para poder identificar y analizar los posibles riesgos de seguridad y salud en el trabajo.
- Analizar todas las unidades de obra del proyecto, en función de sus factores: formal y de ubicación, coherentemente con la tecnología y métodos viables de construcción.
- Colaborar con el proyectista para estudiar y adoptar soluciones técnicas y de organización que permitan incorporar los Principios de Acción Preventiva del artículo 15 de la Ley de Prevención de Riesgos Laborales que eliminen o disminuyan los riesgos.
- Identificar los riesgos evitables proponiendo las medidas para conseguirlo.
- Relacionar los riesgos inevitables especificando las soluciones para controlarlos y reducirlos mediante los procedimientos, equipos técnicos y medios auxiliares a utilizar.
- Diseñar, proponer y poner en práctica tras la toma de decisiones de proyecto y como consecuencia de la tecnología que se utilizará definir las: soluciones por aplicación de tecnología segura en sí misma,

- protecciones colectivas, equipos de protección individual, procedimientos de trabajo seguro, los servicios sanitarios y comunes, a implantar durante todo el proceso de esta construcción.
- Presupuestar los costes de la prevención e incluir los planos y gráficos necesarios para la comprensión de la prevención proyectada.
 - Ser base para la elaboración del Plan de Seguridad y Salud por el contratista y formar parte junto al mismo y el plan de prevención de empresa, de las herramientas de planificación e implantación de la prevención en la obra.
 - Divulgar la prevención proyectada para esta obra, a través del Plan de Seguridad y Salud que elabore el Contratista. La divulgación se efectuará entre todos los que intervienen en el proceso de construcción. Se espera que sea capaz por sí misma, de animar a todos los que intervengan en la obra a ponerla en práctica con el fin de lograr su mejor y más razonable colaboración. Sin esta colaboración inexcusable y la del contratista, de nada servirá este trabajo. Por ello, este conjunto documental se proyecta hacia el contratista, los subcontratistas y los trabajadores autónomos que van a ejecutar la obra; debe llegar a todos ellos, mediante los mecanismos previstos en los textos y planos de este trabajo técnico, en aquellas partes que les afecten directamente y en su medida. En cualquier caso, se recuerda, que en virtud del RD 171/2004, cada empresario, se convierte en "contratista principal de aquellos a los que subcontrata y estos a su vez de los que subcontraten, por consiguiente, el estudio básico de seguridad y salud, deberá resolver eficazmente el método de comunicación de riesgos y su solución en dirección a las subcontrataciones y de éstas hacia los diversos "empresarios principales".
 - Crear un ambiente de salud laboral en la obra, mediante el cual, la prevención de las enfermedades profesionales sea eficaz.
 - Definir las actuaciones a seguir en el caso de accidente, de tal forma, que la asistencia al accidentado sea la oportuna a su caso concreto y aplicada con la máxima celeridad y atención posibles.
 - Expresar un método formativo e informativo para prevenir los accidentes, llegando a definir y a aplicar en la obra los métodos correctos de trabajo.
 - Hacer llegar la prevención de riesgos, gracias a su presupuesto, a cada empresa o autónomos que trabajen en la obra, de tal forma, que se eviten prácticas contrarias a la seguridad y salud.
 - Colaborar a que el proyecto prevea las instrucciones de uso, mantenimiento y las previsiones e informaciones útiles para efectuar en su día, en las debidas condiciones de seguridad y salud, los previsibles trabajos posteriores: de reparación, conservación y mantenimiento. Esto se elaborará una vez conocidas las acciones necesarias para las operaciones de mantenimiento y conservación tanto de la obra en sí como de sus instalaciones.

2 Descripción general de la obra

Se recibe por parte del Promotor el encargo de la redacción del Estudio Básico de Seguridad y Salud del P.O. 41.24 " ADECUACIÓN DE LAS ACOMETIDAS DE LA LUZ Y AGUA DE LA ZONA DE LEVANTE DEL PUERTO DE LA SAVINA".



Suministro de energía eléctrica

El suministro de energía se realizará a través de las barras de las celdas de línea de salida existentes, propiedad de la APB, en el CMM, a la tensión de 15.000 V, 50 Hz.

*Estas potencias son previsiones

Emplazamiento	Potencia (Kw)
Edificio A	100
Edificio B	30
Gasolinera	5*
Marina seca	5*
Travel lift	5*
Cofradía pescadores	76
Marina formentera	250

Se instalará un nuevo cuadro de baja tensión, en el cual, se añadirán las protecciones correspondientes al Edificio A, Edificio B y Cofradía Pescadores, un nuevo magnetotérmico de cabecera y un fusible adicional. A este cuadro se le conectará la acometida ya existente de Cofradía Pescadores y, además, se instalarán unas nuevas para el Edificio A y Edificio B. Estas últimas discurrirán bajo tubo enterradas en canalización existente. Se añadirán contadores de energía integrados en la RIM del Puerto.

- Medida de la energía eléctrica

A la salida de cada interruptor magnetotérmico, se añadirá un analizador de redes, disponiéndose uno en cada punto de consumo y conectándose a la red RIM de la Autoridad Portuaria de Baleares.

- Suministro de agua

Se realizará un picaje en la acometida existente, siendo esta PEAD DN90 para poder instalar una batería de contadores.

Se instalará hornacina para los diferentes contadores, siendo este los siguientes:

- Contador general
- Edificio A
- Cofradía de Pescadores
- Se preverá espacio para instalación de los siguientes:
- Edificio B
- Gasolinera
- Marica Seca
- Trave Lift
- Los contadores serán compatibles con el protocolo wavenis definido para la banda de frecuencias 868 Mhz a 25 mw y 500 mw
- EN ESTA OBRA SE TIENE CONTEMPLADO LAS SIGUIENTES UNIDADES DE OBRA
- Demolición de elementos de vialidad
- Demolición de elementos de vialidad, arrancada de pavimentos o soleras o desmontaje de pavimentos.
- Corte hecho con máquina corta-juntas en un pavimento que se debe de demoler, para delimitar la zona afectada, y que al realizar la demolición, los límites del pavimento que quede sean rectos y uniformes.
- Se han considerado los siguientes elementos:
- Bordillo colocado sobre suelo o hormigón
- Rigola de hormigón o de baldosas de mortero de cemento colocadas sobre hormigón
- Pavimento de hormigón, baldosas de mortero de cemento, adoquines o mezcla bituminosa
- La ejecución de la unidad de obra incluye las siguientes operaciones:
- Preparación de la zona de trabajo
- Demolición del elemento con los medios adecuados
- Troceado y apilado de los escombros
- Carga y transporte de residuos de construcción o demolición a instalación autorizada de gestión de residuos
- Operaciones destinadas a la gestión de los residuos generados en obra: residuo de construcción o demolición o material de excavación.
- Se han considerado las siguientes operaciones:
- Transporte o carga y transporte del residuo: material procedente de excavación o residuo de construcción o demolición
- Suministro y retirada del contenedor de residuos
- Excavación de zanjas y pozos
- Conjunto de operaciones necesarias para abrir de zanjas y pozos de cimentación, o de paso de instalaciones, realizadas con medios manuales o mecánicos, de forma continua o por damas.

- Conjunto de operaciones necesarias para abrir zanjas y pozos de cimentación realizadas con medios mecánicos o mediante la utilización de explosivos. La ejecución de la unidad de obra incluye las siguientes operaciones:
 - Preparación de la zona de trabajo
 - Situación de los puntos topográficos exteriores a la excavación
 - Replanteo de la zona a excavar y determinación del orden de ejecución de las damas en su caso
 - Excavación de las tierras
 - Carga de las tierras sobre camión, contenedor, o formación de caballones al borde de la zanja, según indique la partida de obra
 - Repaso y compactación de tierras
 - Conjunto de operaciones necesarias para conseguir el acabado geométrico del elemento. Se han considerado los siguientes elementos:
 - Suelo de zanja
 - Explanada
 - Caja de pavimento La ejecución de la unidad de obra incluye las siguientes operaciones:
 - Preparación de la zona de trabajo (no incluye entibación)
 - Situación de los puntos topográficos
 - Ejecución del repaso
 - Compactación de las tierras, en su caso
 - Relleno y compactación de zanjas
 - Relleno, tendido y compactación de tierras o áridos en zonas que por su reducida extensión, por precauciones especiales o por otros motivos, no permita el uso de la maquinaria con las que se ejecuta normalmente el terraplén.
 - Se han considerado los siguientes tipos:
 - Relleno y compactación de zanja con tierras
 - Relleno de zanjas con tuberías o instalaciones con arena natural o arena reciclada de residuos de la construcción o demoliciones, proveniente de una planta legalmente autorizada para el tratamiento de estos residuos
 - Relleno de zanjas y pozos para drenajes, con gravas naturales o grava reciclada de residuos de la construcción o demoliciones, proveniente de una planta legalmente autorizada para el tratamiento de estos residuos
- La ejecución de la unidad de obra incluye las siguientes operaciones:
- Preparación de la zona de trabajo
 - Situación de los puntos topográficos
 - Aportación del material en caso de gravas, zahorras, o áridos reciclados
 - Ejecución del relleno
 - Humectación o desecación, en caso necesario
 - Compactación de las tierras
 - Riegos sin áridos
 - Riegos con ligante de alquitrán, emulsión bituminosa o betún asfáltico o riego de curado del hormigón con producto filmógeno.
- Se han considerado los siguientes riegos con ligantes hidrocarbonados:
- Riego de imprimación (IMP)
 - Riego de adherencia (ADH)
 - Riego de penetración
 - Riego de curado (CUR)
- La ejecución de la unidad de obra incluye las siguientes operaciones:
- En el riego de imprimación o de penetración:
- Preparación de la superficie existente

- Aplicación del ligante bituminoso
- Eventual extensión de un árido de cobertura
- En el riego de adherencia:
 - Preparación de la superficie existente
 - Aplicación del ligante bituminoso
- En el riego de curado:
 - Preparación de la superficie existente
 - Aplicación del ligante bituminoso
- Eventual extensión de un árido de cobertura
- Riego con producto filmógeno:
 - Preparación de la superficie existente
 - Aplicación del producto filmógeno de curado
- Pavimentos de mezcla bituminosa
- Mezclas bituminosas en caliente para capas de pavimento, formadas por la combinación de un ligante hidrocarbonado, áridos y eventualmente aditivos, de manera que todas las partículas del árido queden recubiertas por una película homogénea de ligante, colocada y compactada, a una temperatura muy superior al ambiente.
- Se han considerado los siguientes tipos:
 - Mezcla bituminosa en caliente, tipo hormigón bituminosos, resultado de la combinación de un ligante hidrocarbonado, áridos (incluido el polvo mineral) con granulometría continua i eventualmente aditivos.
 - Mezclas bituminosas drenantes para capas de rodadura, formadas por áridos (en granulometría continua con bajas proporciones de árido fino o con discontinuidad granulométrica en algunos tamices), polvo mineral, que son las que por su baja proporción de árido fino presentan un contenido muy alto de huecos interconectados que les proporcionan características drenantes. Se han considerado para su utilización en capas de rodadura de 4 a 5 cm de espesor
 - Mezclas bituminosas discontinúas para capes de rodadura, formadas por áridos (en granulometría continua con bajas proporciones de árido fino o con discontinuidad granulométrica en algunos tamices), polvo mineral, que presentan una discontinuidad granulométrica muy acentuada en los tamices inferiores del árido grueso. Se han considerado dos tipos, uno con el tamaño máximo nominal del huso granulométrico de 8 mm y el otro de 11 mm. Se consideran para ser utilizadas en capas de rodadura de 2 a 3 cm de espesor.

La ejecución de la unidad de obra incluye las siguientes operaciones:

- Estudio de la mezcla y obtención de la fórmula de trabajo, y aprobación de la misma por el DO
- Realización del tramo de prueba y aprobación del mismo por la DO
- Comprobación de la superficie de asiento
- Extensión de la mezcla
- Compactación de la mezcla
- Ejecución de juntas de construcción
- Protección del pavimento acabado
- Pavimentos de loseta

Formación de pavimento de losetas de hormigón.

Se han considerado los siguientes casos:

- Pavimentos de losetas de hormigón colocadas al tendido con arena-cemento, con o sin soporte de 3 cm de arena
- Pavimentos de losetas de hormigón colocadas pique de maceta con mortero, con o sin soporte de 3 cm de arena

La ejecución de la unidad de obra incluye las siguientes operaciones:

En la colocación al tendido con arena-cemento:

- Preparación y comprobación de la superficie de asentamiento
- Colocación de la capa de arena, en su caso
- Colocación de la arena-cemento
- Colocación de las piezas de loseta de hormigón
- Humectación de la superficie
- Confección y colocación de la lechada

En la colocación a pique de maceta con mortero:

- Preparación y comprobación de la superficie de asentamiento
- Colocación de la capa de arena, en su caso
- Colocación de la capa de mortero
- Humectación de las piezas a colocar
- Colocación de las piezas
- Humectación de la superficie
- Confección y colocación de la lechada

- Cables de cobre de 0,6/1KV

Tendido y colocación de cable eléctrico destinado a sistemas de distribución en baja tensión e instalaciones en general, para servicios fijos, con conductor de cobre, de tensión asignada 0,6/1kV.

Se han considerado los siguientes tipos:

- Cable flexible de designación RZ1-K (AS), con aislamiento de mezcla de polietileno reticulado (XLPE) y cubierta de poliolefinas termoplásticas , UNE 21123-4
- Cable flexible de designación RV-K con aislamiento de mezcla de polietileno reticulado (XLPE) y cubierta de mezcla de policloruro de vinilo (PVC), UNE 21123-2
- Cable flexible de designación RZ1-K (AS+), con aislamiento de mezcla de polietileno reticulado (XLPE) + mica y cubierta de poliolefinas termoplásticas , UNE 21123-4
- Cable flexible de designación SZ1-K (AS+), con aislamiento de elastómeros vulcanizados y cubierta de poliolefinas termoplásticas , UNE 21123-4
- Cable rígido de designación RV, con aislamiento de mezcla de polietileno reticulado (XLPE) y cubierta de mezcla de policloruro de vinilo (PVC), UNE 21123-2
- Cable rígido de designación RZ, con aislamiento de mezcla de polietileno reticulado (XLPE), UNE 21030
- Cable rígido de designación RVFV, con armadura de fleje de acero, aislamiento de mezcla de polietileno reticulado (XLPE) y cubierta de mezcla de policloruro de vinilo (PVC), UNE 21123-2
- Cable flexible de designación ZZ-F (AS), con aislamiento y cubierta de elastómeros termoestables.

Se han considerado los siguientes tipos de colocación:

- Colocado superficialmente
- Colocado en tubo
- Colocado en canal o bandeja
- Colocado aéreo

La ejecución de la unidad de obra incluye las siguientes operaciones:

- Tendido, colocación y tensado del cable si es el caso
- Conexión a las cajas y mecanismos
- Arquetas

Formación de arqueta a pie de bajante, de paso o sifónica.

Se han considerado los siguientes tipos:

- Arqueta "in situ" con solera de hormigón, paredes de ladrillo perforado o de ladrillo macizo, enfoscadas y enlucidas interiormente y con tapa fija o registrable.
- Arqueta prefabricada de hormigón, con fondo y con tapa de hormigón prefabricado.
- Arqueta prefabricada de PVC o polipropileno, con fondo y con tapa.

La ejecución de la unidad de obra incluye las siguientes operaciones:

Arqueta realizada "in situ":

- Comprobación de la superficie de asentamiento
- Colocación del hormigón de la solera
- Formación de las paredes con piezas cerámicas, dejando preparados los huecos para el paso de tubos
- Enfoscado de las paredes con mortero
- Enlucido interior de las paredes con cemento
- Colocación de la tapa

Arqueta de hormigón prefabricado:

- Comprobación de la superficie de asentamiento
- Colocación de la arqueta sobre la superficie de asentamiento
- Formación de los orificios para la conexión de los tubos
- Acoplamiento de los tubos
- Colocación de la tapa
 - Tubos de polietileno

Canalizaciones con tubo de polietileno para transporte y distribución de fluidos a presión y la colocación de accesorios en canalizaciones enterradas con uniones soldadas, colocados superficialmente o en el fondo de la zanja.

Canalizaciones con tubo de polietileno reticulado o multicapa para instalaciones de transporte y distribución de fluidos, conectados a presión y colocados superficialmente.

Se han considerado los siguientes tipos de material:

- Polietileno extruido de alta densidad para el transporte de agua a presión con una temperatura de servicio hasta 40°C
- Polietileno extruido de baja densidad para el transporte de agua a presión con una temperatura de servicio hasta 40°C
- Polietileno extruido de media densidad para el transporte de combustibles gaseosos a temperaturas hasta 40°C
- Se han considerado los siguientes grados de dificultad de montaje para los tubos:
- Grado bajo, que corresponde a una red de tramos largos, con pocos accesorios y situada en lugares fácilmente accesibles (montantes, instalaciones de hidrantes, etc.).
- Grado medio, que corresponde a una red equilibrada en tramos lineales y con accesorios (distribuciones de agua, gas, calefacción, etc.)
- Grado alto, que corresponde a una red con predominio de accesorios (sala de calderas, instalación de bombeo, etc.)
- Sin especificación del grado de dificultad, que corresponde a una red donde pueden darse tramos lineales, equilibrados y con predominio de accesorios indistintamente a lo largo de su recorrido (instalaciones de obras de ingeniería civil, etc.)

Se han considerado los siguientes tipos de unión:

- Soldada (para tubos de polietileno de alta y media densidad)
- Conectada a presión (para tubos de polietileno de alta y baja densidad)

La ejecución de la unidad de obra incluye las siguientes operaciones:

- Comprobación y preparación del plano de soporte (en canalizaciones para enterrar)
- Replanteo de la conducción
- Colocación del elemento en su posición definitiva
- Ejecución de todas las uniones necesarias
- Limpieza de la tubería
- Retirada de la obra de recortes de tubos, materiales para juntas, etc.

2.1 Cálculo mensual del número medio de trabajadores a intervenir

Para saber el número de trabajadores que es necesario que intervengan en la obra, se utiliza el cálculo global de la influencia en el precio de mercado, de la mano de obra necesaria.

CALCULO MEDIO DEL NÚMERO DE TRABAJADORES

Presupuesto de Ejecución Material	67.134,06 €
Importe la mano de obra	16.783,515 €
N.º medio de horas trabajadas por los trabajadores en un año	1.736 horas
Plazo de ejecución	NOVENTA (90) DÍAS
Plazo para la ejecución de la obra:	$1736/365 \times 90 = 428,05$ horas
Precio medio hora/ trabajadores	21 €/h
Coste global / trabajador en el plazo de ejecución de la obra	$428,05 \text{ h} \times 21 \text{ €/h} = 8.989,15 \text{ €}$
	$16.783,515 \text{ €} / 8.989,15 \text{ €} = 1.87$
Número de trabajadores estimados por el autor	$1.87 \times 1.20 = 2,4$
	3 trabajadores

El cálculo de trabajadores, base para el cálculo de consumo de los "equipos de protección individual", así como para el cálculo de las "Instalaciones Provisionales para los Trabajadores", arroja como resultado 3 trabajadores de media, correspondiente al número de trabajadores que pueden intervenir en la obra ya que en determinados momentos puntuales la cantidad de trabajadores puede aumentar el 20%. Sí es cierto que existirán situaciones especiales en que la actividad de presencia de personal será mayor o menor, por ello se tomará la cantidad de trabajadores reflejada como una estimación, quedando a disposición del contratista principal la decisión del número de trabajadores si efectuara alguna modificación en el estudio, debiendo adecuar las previsiones de instalaciones provisionales y protecciones colectivas e individuales a la realidad, y según el plan de ejecución de las obras que tenga pensado realizar.

2.2 Planificación de la obra

La planificación de los trabajos será la que determine la empresa encargada de la ejecución de los trabajos y siempre bajo el acuerdo del jefe de obra. Se seguirá para dicha planificación el orden que se establece en las correspondientes unidades de obra.

Esta planificación podrá verse modificada antes o durante el transcurso de los trabajos, ya que, inevitablemente, toda ella estará condicionada por la operativa de ejecución que plantee la empresa adjudicataria, así como por los condicionantes que puedan imponer tanto la Autoridad Portuaria de Baleares u otros imprevistos o circunstancias que pudieran presentarse con el inicio y desarrollo de los trabajos. Se establece como suficiente para la ejecución de las obras un plazo de NOVENTA (90) DÍAS a partir del Acta de Comprobación del Replanteo.

En cualquier caso, la empresa adjudicataria en el Plan de seguridad y salud debe incluir un plan de trabajos donde haya tenido en cuenta los criterios preventivos a la hora de proponer la secuencia de trabajos; que evite el solape entre distintas actividades de obra, en particular cuando se realicen actividades fundamentalmente de manipulación de cargas suspendidas no debe realizarse otra actividad en las cercanías, además de realización de trabajos a diferentes niveles, trabajos en horas de mayor nivel de calor, trabajos nocturnos.

Fases de las obras

Deberá existir una coordinación semanal de los trabajos con la explotación portuaria, debiéndose proporcionar una planificación semanal, y realizar las previsiones de ocupación y trabajos que alteren la operativa con antelación de una semana como mínimo.

2.3 Tráfico rodado, peatonal y accesos

El acceso a la zona de actuación se realizará a través de los accesos establecidos de la zona de levante del Puerto de la Savina

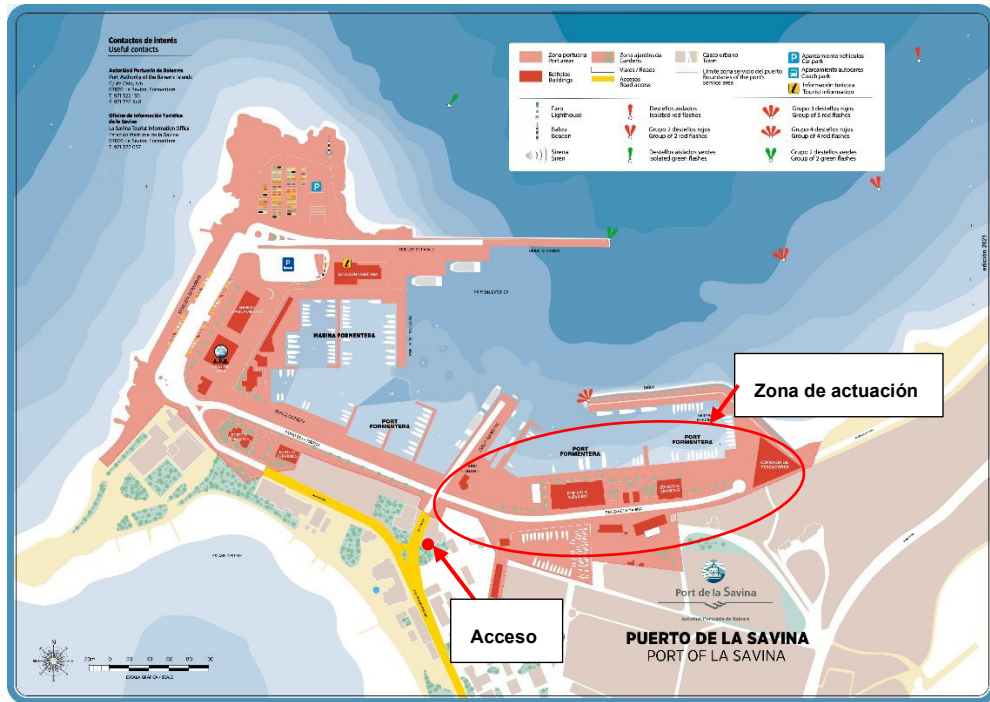

Accesos a la zona de actuación

Los accesos a los lugares de trabajo deberán de cumplir con lo siguiente:

- Cuando se utilicen medios de transporte en las vías de circulación, se deberá prever una distancia de seguridad suficiente o medios de protección adecuados para las demás personas que puedan estar presentes en la zona de actuación.
- Las vías de circulación destinadas a los vehículos deberán estar situadas a una distancia suficiente de las puertas, portones, pasos de peatones, corredores y escaleras.
- Las zonas de acceso limitado deberán estar equipadas con dispositivos que eviten que los trabajadores no autorizados puedan penetrar en ellas. Se deberán tomar todas las medidas adecuadas para proteger a los trabajadores que estén autorizados a penetrar en las zonas de peligro. Estas zonas deberán estar señalizadas de modo claramente visible.
- Para garantizar la protección de los trabajadores, el trazado de las vías de circulación deberá ser claramente marcado en la medida en que lo exijan la utilización y las instalaciones.

2.4 Organización de obra. Ubicación de instalaciones de higiene y bienestar y zona de acopio de material de obra

Servicios higiénicos.

Se definen así a aquellas instalaciones que dispondrá la empresa constructora para el desarrollo de las funciones propias de servicios higiénicos, vestuario, comedor para los operarios y oficina de obra.

En cuanto a las instalaciones de comedor para los trabajadores, éstas podrán ser prescindibles siempre que el contratista. presente un convenio con algún local de restauración y/o ocio cercano a la zona de actuación donde el personal de obra pueda comer.

El trabajador se presentará en el puesto de trabajo con la ropa de trabajo adecuada, de manera que no será necesaria la instalación de vestuarios.

Se colocará un aseo químico en el interior del vallado perimetral de la zona de actuación objeto de esta obra. Las dimensiones mínimas de la cabina para inodoro serán de 1,20x1,00 m y 2,30 m de altura. Deben preverse las correspondientes reposiciones de jabón, papel higiénico y detergentes. Las cabinas tendrán fácil acceso y en caso de que no puedan conectarse a la red municipal de alcantarillado, se utilizarán retretes anaeróbicos.

Locales de descanso y alojamiento

Son las instalaciones que dispondrá la empresa constructora para el descanso y el alojamiento. Para el caso que nos ocupa no existirán locales de descanso.

Agua potable

En la obra los trabajadores dispondrán de agua potable en cantidad suficiente, tanto en los locales de descanso y aseos.

2.5 Servicios afectados, condiciones del entorno y ambientales

2.5.1 Climatología

Clima con temperaturas suaves en invierno y extremas en verano con precipitaciones durante los meses de primavera y otoño. Durante los meses de verano se tratará de mitigar las altas temperaturas predominantes durante el desarrollo de los trabajos. Se prestará especial atención a los riesgos derivados de las tormentas con fuerte aparato eléctrico en cuyo caso se paralizarán de inmediato los trabajos.

2.5.2 Interferencias y servicios afectados por la situación de la obra

Es de vital importancia el detectar los servicios afectados previamente al comienzo de los trabajos. Se recabará, como norma general, toda la información disponible relativa al trazado de servicios de agua, líneas eléctricas, conducciones de gas, etc. en caso de existir.

A fecha de redacción de este estudio no han sido identificados servicios afectados. En caso de su existencia, deberán indicarse en el Plan de Seguridad y Salud elaborado por el contratista las medidas preventivas para estas situaciones y trabajos.

3 Unidades de construcción previstas en la obra

En coherencia con la descripción las actuaciones, se muestra el listado de las unidades de obra que serán analizadas para identificar los riesgos y las medidas preventivas y de protección, cuyas fichas aparecerán adjuntas en el Apéndice 1:

- Trabajos previos.
 - o Vallado y señalización
 - o Acometida eléctrica provisional
 - o Detección de redes de servicio
- Instalaciones eléctricas
- Tendido de cables, empalmes y conexionado de equipos
- Tendido de cables en canalización o en zanja
- Picaje e instalación de armario y contadores
- Colocación de arquetas prefabricadas
- Aislamiento impermeabilización y protecciones
- Corte de pavimento
- Demolición de pavimento
- Excavación de zanja de mediana profundidad
- Ejecución de arquetas
- Instalación de tuberías de abastecimiento
- Vertido y vibrado de hormigón
- Relleno y compactado de zanjas
- Riego de imprimación y adherencia
- Extendido de MBC
- Trabajos de albañilería
- Solerías y pavimentos
- Acabados
- General
 - o Trabajos de soldadura
 - o Manejo manual de cargas
 - o Transporte y acopio de materiales
- Trabajos especiales.
 - o Movimiento de cargas suspendidas

4 Medios auxiliares previstos para la realización de la obra

Del análisis de las actividades valoradas en el Pliego de Prescripciones Técnicas se muestra una relación de los medios auxiliares que son susceptibles de ser utilizados, desarrollados en el Apéndice 2. Se consideran propiedad del contratista o de algún subcontratista y bajo el control directo del anterior; y por tanto que cada empresario es responsable de que haya recibido un mantenimiento aceptable, con lo que el nivel de seguridad puede ser alto y que cumple el RD 1215/97, condiciones mínimas de seguridad y salud que deben cumplir los equipos de trabajo para ser usado con los trabajadores.

- Carretilla manual
- Eslingas, cables y ganchos
- Andamio sobre ruedas
- Escalera manual

5 Maquinaria prevista para la ejecución de la obra

Se especifica en este apartado la relación de maquinaria empleada en la obra, que cumple las condiciones técnicas y de utilización que se determinan en el Anexo IV del R.D. 1627/97 así como en su reglamentación específica y que van a utilizarse o cuya utilización está prevista en esta obra:

En el Capítulo de Equipos Técnicos, apéndice 3, se detallan especificando la identificación de los riesgos laborales que puede ocasionar su utilización y se indican las medidas preventivas y protecciones técnicas tendentes a controlar y reducir dichos riesgos.

- Herramientas manuales
- Herramientas manuales eléctricas
- Camión de transporte
- Camión grúa
- Camión con caja basculante
- Pala cargadora
- Retroexcavadora
- Rodillo vibrante manual
- Pisón compactador
- Cortadora de pavimento
- Martillo neumático
- Compresor
- Camión hormigonera
- Bomba de hormigón sobre camión
- Bandeja vibradora
- Hormigonera
- Camión cisterna para riego asfáltico
- Extendedora de mezclas bituminosas
- Barredora
- Equipo de soldadura y oxicorte

6 Instalaciones higiénicas y de bienestar

Servicios higiénicos.

Se definen así a aquellas instalaciones que dispondrá la empresa constructora para el desarrollo de las funciones propias de servicios higiénicos, vestuario, comedor para los operarios y oficina de obra.

En cuanto a las instalaciones de comedor para los trabajadores, éstas podrán ser prescindibles siempre que el contratista presente un convenio con algún local de restauración y/o ocio cercano a la zona de actuación donde el personal de obra pueda comer.

El trabajador se presentará en el puesto de trabajo con la ropa de trabajo adecuada, de manera que no será necesaria la instalación de vestuarios.

Se colocará un aseo químico en el interior del vallado perimetral de la zona de actuación objeto de esta obra. Las dimensiones mínimas de la cabina para inodoro serán de 1,20x1,00 m y 2,30 m de altura. Deben

preverse las correspondientes reposiciones de jabón, papel higiénico y detergentes. Las cabinas tendrán fácil acceso y en caso de que no puedan conectarse a la red municipal de alcantarillado, se utilizarán retretes anaeróbicos.

Locales de descanso y alojamiento

Son las instalaciones que dispondrá la empresa constructora para el descanso y el alojamiento. Para el caso que nos ocupa no existirán locales de descanso.

Agua potable

En la obra los trabajadores dispondrán de agua potable en cantidad suficiente, tanto en los locales de descanso y aseos.

7 Identificación de riesgos

7.1 Identificación de riesgos evitables

Se consideran como riesgos susceptibles de ser evitados y suprimidos, aquellos que, al iniciarse este Estudio Básico de Seguridad y Salud, fueron estimados como evitables y que, en consecuencia, se evitaron y han desaparecido ya, por haber sido modificado el diseño o el proceso constructivo, o por haber introducido el preceptivo empleo de procedimientos, sistemas de construcción o equipos auxiliares que eliminan la posibilidad de aparición del riesgo, al anular suficientes factores causales del mismo como para que éste pueda considerarse eliminado en la futura obra.

También se consideran riesgos evitables los siguientes:

- Los originados por las máquinas carentes de protecciones en sus partes móviles, que se han eliminado mediante la exigencia de que todas las máquinas estén completas; con todas sus protecciones.
- Los originados por las máquinas eléctricas carentes de protecciones contra los contactos eléctricos, que se han eliminado mediante la exigencia de que todas ellas estén dotadas con doble aislamiento o en su caso, de toma de tierra de sus carcasas metálicas, en combinación con los interruptores diferenciales de los cuadros de suministro y red de toma de tierra general eléctrica.
- Los derivados de las máquinas sin mantenimiento preventivo, que se eliminan mediante el control de sus libros de mantenimiento y revisión de que no falte en ellas, ninguna de sus protecciones específicas y la exigencia en su caso, de poseer el marcado CE.

- Los derivados de los medios auxiliares deteriorados o peligrosos; mediante la exigencia de utilizar medios auxiliares con marcado CE o en su caso, medios auxiliares en buen estado de mantenimiento, montados con todas las protecciones diseñadas por su fabricante.
- Los derivados por el mal comportamiento de los materiales preventivos a emplear en la obra, que se exigen en su caso, con marcado CE o con el certificado de ciertas normas UNE.
- Los derivados de habilitar puestos de trabajo fijos en áreas afectadas por desplazamiento de cargas. Se definirán en los planos de organización las zonas de acopios y los desplazamientos permitidos a la grúa en cada momento en función de las necesidades de la ejecución de la obra, de forma que ante la dificultad de limitar el radio de giro y el movimiento de traslación de la pluma si estará prohibido el tránsito por esas zonas y así se le trasladará al contratista.

A pesar de lo anteriormente expuesto, entendemos que ninguna medida preventiva adoptada frente a un riesgo lo elimina por completo dado que siempre podrá localizarse una situación por mal uso del sistema, actitudes imprudentes de los operarios u otras en que dicho riesgo no sea eliminado. Por tanto se considera que los únicos riesgos eliminables totalmente son aquellos que no existen al haber sido eliminados desde la propia concepción del edificio, por el empleo de procesos constructivos, maquinaria, medios auxiliares o incluso medidas del propio diseño del proyecto que no generen riesgos y sin duda estos riesgos no merecen de un desarrollo detenido en este Estudio.

7.2 Identificación de riesgos no evitables de las unidades de obra, equipos técnicos y medios auxiliares

Se consideran La siguiente identificación inicial de riesgos y valoración de la eficacia de las protecciones aplicadas, se realiza sobre el proyecto ejecución de la obra P.O. 41.24 " ADECUACIÓN DE LAS ACOMETIDAS DE LA LUZ Y AGUA DE LA ZONA DE LEVANTE DEL PUERTO DE LA SAVINA", como consecuencia del análisis del proceso constructivo. Pueden ser variadas por el Contratista y en ese caso, recogerá los cambios en su Plan de seguridad y salud en el trabajo.

Del éxito de estas prevenciones propuestas dependerá del nivel de seguridad que se alcance durante la ejecución de la obra. En todo caso, el Plan de Seguridad y Salud que elabore el Contratista, respetará la metodología y concreción conseguidas por este Estudio Básico de Seguridad y Salud. El pliego de condiciones particulares, recoge las condiciones y calidad que debe reunir la propuesta que presente en su momento a la aprobación del Coordinador en materia de seguridad y salud durante la ejecución de la obra.

Se realizará una identificación de la relación de riesgos laborales presentes en unidades de obra, equipos técnicos y medios auxiliares, que no pueden eliminarse. Se considera que la eficacia de las medidas preventivas y de protección es suficiente, en tanto en cuanto una vez aplicadas los riesgos pasan a estar controlados, además

se han propuesto aquellas medidas tendentes a la reducción y/o control de los riesgos siempre anteponiendo la protección colectiva a la individual. Dicha identificación de riesgos y la descripción de las medidas preventivas se recogen en los apéndices 1 y 2 del presente Estudio en forma de fichas.

Para la elaboración de las fichas se han seleccionado riesgos posibles en la obra de un listado de 25 epígrafes procedente de la estadística considerada en el "Anuario de Estadística de Accidentes de Trabajo de la Secretaría General Técnica de la Subdirección General de Estadísticas Sociales y Laborales del Ministerio de Trabajo y Asuntos Sociales":

- Caídas de personas a distinto nivel.
- Caída de personas al mismo nivel.
- Caídas de objetos por desplome o derrumbamiento.
- Caídas de objetos en manipulación.
- Caídas de objetos desprendidos.
- Pisadas sobre objetos.
- Choques contra objetos inmóviles.
- Choques contra objetos móviles.
- Golpes por objetos o herramientas.
- Proyección de fragmentos o partículas.
- Atrapamiento por o entre objetos.
- Atrapamiento por vuelco de máquinas, tractores o vehículos.
- Sobresfuerzos.
- Exposición a temperaturas ambientales extremas.
- Contactos térmicos.
- Exposición a contactos eléctricos.
- Exposición a sustancias nocivas.
- Contactos con sustancias cáusticas o corrosivas.
- Exposición a radiaciones.
- Explosiones.
- Incendios.
- Accidentes causados por seres vivos.
- Atropellos o golpes con vehículos.
- Patologías no traumáticas.
- "In itinere".

7.3 Unidades de obra con tareas críticas

Son aquellas unidades de obra de especial peligrosidad por la presencia de riesgos especiales. En esta obra, las actividades con riesgo especial son todas aquellas en las que se manipulen cargas suspendidas con camión grúa o grúa autopropulsada (instalación de arquetas y hornacina de hormigón prefabricado). Deberá estar presente el recurso preventivo durante la ejecución de estos trabajos.

7.3.1 Identificación de riesgos especiales

En función de lo establecido en la Ley 54 de 2003, capítulo IV, artículo 32 bis, donde se establece la presencia de recursos preventivos, la presencia del recurso preventivo será obligatoria en los siguientes casos:

Cuando los riesgos puedan verse agravados o modificados, en el desarrollo del proceso o la actividad, por la concurrencia de operaciones diversas que se desarrollan sucesiva o simultáneamente y que hagan preciso el control de la correcta aplicación de los métodos de trabajo.

Cuando se realicen las siguientes actividades o procesos peligrosos:

1. Trabajos con riesgos especialmente graves de sepultamiento, hundimiento o caída de altura, por las particulares características de la actividad desarrollada, los procedimientos aplicados, o el entorno del puesto de trabajo. No se aplican en esta obra.
2. Trabajos en los que la exposición a agentes químicos o biológicos suponga un riesgo de especial gravedad, o para los que la vigilancia específica de la salud de los trabajadores sea legalmente exigible. Durante los trabajos de hormigonado.
3. Trabajos con exposición a radiaciones ionizantes para los que la normativa específica obliga a la delimitación de zonas controladas o vigiladas. A fecha de redacción, no se aplican en esta obra.
4. Trabajos en la proximidad de líneas eléctricas de alta tensión. A fecha de redacción, no se aplican en esta obra.
5. Trabajos que expongan a riesgo de ahogamiento por inmersión. A fecha de redacción, no se aplican en esta obra.
6. Obras de excavación de túneles, pozos y otros trabajos que supongan movimientos de tierra subterráneos. A fecha de redacción, no se aplican en esta obra.
7. Trabajos realizados en inmersión con equipo subacuático. A fecha de redacción, no se aplican en esta obra.
8. Trabajos realizados en cajones de aire comprimido. A fecha de redacción, no se aplican en esta obra.
9. Trabajos que impliquen el uso de explosivos. A fecha de redacción, no se aplican en esta obra.
10. Trabajos que requieran montar o desmontar elementos prefabricados pesados. Durante los trabajos de suministro y montaje de elementos prefabricados pesados

En caso de producirse durante el desarrollo de las obras trabajos no proyectados que impliquen un riesgo especial deberán estar evaluados y se deberán tomar las medidas necesarias para la correcta ejecución de los mismos. En tal caso, deberá estar presente el recurso preventivo para vigilar la aplicación y el cumplimiento de las instrucciones técnicas adecuadas, así como los métodos y procedimientos de trabajo específicos.

Cuando la necesidad de dicha presencia sea requerida por la Inspección de Trabajo y Seguridad Social, si las circunstancias del caso así lo exigieran debido a las condiciones de trabajo detectadas. A fecha de redacción de este estudio no ha sido requerida.

No obstante, el contratista especificará en el Plan de Seguridad y Salud la presencia del recurso preventivo en caso de considerar necesaria su presencia en el resto de las actividades de obra.

7.4 Riesgos durante la implantación de seguridad y salud

La obra se caracteriza por realizarse trabajos con riesgos que se solucionarán mediante la colocación de las protecciones colectivas y señalización.

Además, en esta unidad se incluye la limpieza de la obra para conseguir vías de circulación libres.

La secuencia de las operaciones a desarrollar para realizar cualquier unidad de obra, implica la colocación previa de protecciones colectivas y señalización; ejecutada por el personal de la obra y vigilado su cumplimiento por el Recurso preventivo y organizado por el encargado y el Jefe de obra; para lo cual se utilizarán los medios materiales, medios auxiliares y equipos técnicos descritos.

7.5 Previsión e información para efectuar en condiciones de seguridad y salud los previsibles trabajos posteriores de reparación, conservación y mantenimiento.

Los trabajos posteriores de reparación, conservación y mantenimiento de la totalidad de la obra una vez entregada seguirán las medidas técnicas reflejadas en este estudio, para las unidades de obra, medios auxiliares y maquinaria, dando prioridad a las de protección colectiva frente a la individual.

Como es posible que algún tipo de trabajo no se pueda prever "a priori", en caso de ser precisa la ejecución de alguno de estos al cabo del tiempo, será ese el momento en el que se definirá en un plan previo su procedimiento de ejecución con las condiciones de seguridad necesarias; en cualquier circunstancia de todos estos trabajos se tomara como referente la tecnología existente en el momento. Llegado el caso concreto, si la evolución de la técnica permitiera utilizar otros equipos de trabajo que proporcionen un mayor nivel de seguridad, de acuerdo con el contenido del art. 15.1 de la LPRL, serán estos últimos los que deberán emplearse, independientemente de lo previsto en el Estudio Básico de Seguridad y Salud.

En los trabajos posteriores reparación, conservación o mantenimiento se designará una persona competente que supervise los trabajos.

8 Organización preventiva de la obra

Como mínimo, en la estructura organizativa de seguridad se exige la existencia de personas con las siguientes funciones:

Jefe de obra o responsable por parte de la contratista, puesto que será quien estudia el proyecto: memoria, pliego, condiciones, planos, etc. y planifica las diferentes fases de la construcción, gestiona los recursos materiales y personales, es quien coordina a los equipos de trabajo que intervienen en ella y gestiona la subcontratación de capítulos y unidades, siempre cumpliendo el Estudio de Seguridad y en caso, de detectar

cambios en la ejecución que hacen que existan situaciones no contenidas en el mismo, deberá indicarlo al coordinador de seguridad.

Recurso Preventivo, en conformidad con la Ley 54/03. Habrá una persona designada que realice las funciones conforme al RD 604/2004 y estará siempre presente en las actividades identificadas con riesgo especial.

Según lo establecido en la LEY 54/2003, de 12 de diciembre, de reforma del marco normativo de la prevención de riesgos laborales. BOE nº 298 13-12-2003, la presencia en el centro de trabajo de los recursos preventivos, cualquiera que sea la modalidad de organización de dichos recursos, será necesaria en los siguientes casos:

Quando los riesgos puedan verse agravados o modificados en el desarrollo del proceso o la actividad, por la concurrencia de operaciones diversas que se desarrollan sucesiva o simultáneamente y que hagan preciso el control de la correcta aplicación de los métodos de trabajo.

Quando se realicen actividades o procesos que reglamentariamente sean considerados como peligrosos o con riesgos especiales. Presente en los trabajos en los que interviene el equipo de submarinistas (montaje de instalaciones eléctricas, de fontanería y de telecomunicaciones).

Quando la necesidad de dicha presencia sea requerida por la Inspección de Trabajo y Seguridad Social, si las circunstancias del caso así lo exigieran debido a las condiciones de trabajo detectadas.

Responsable de seguridad por cada una de las empresas para garantizar el cumplimiento del Estudio por los trabajadores de su empresa en la obra, la coordinación de actividades mediante la asistencia a las reuniones, seguimiento de instrucciones a pie de obra, información al resto de trabajadores de las instrucciones de seguridad y participación, conforme a lo establecido en el art. 11 de RD 1627/97.

Coordinación de Actividades Empresariales

Cumpliendo con lo establecido en el real Decreto 171/2004, de 30 de enero, por el que se desarrolla el artículo 24 de la Ley 31/1995, de 8 de noviembre, de Prevención de Riesgos Laborales, en materia de coordinación de actividades empresariales, antes del inicio de los trabajos, el personal que intervenga en la obra, sea propio o subcontratado, asistirá a la reunión de Seguridad y salud de inicio, en la que se informará sobre los riesgos y medidas preventivas de seguridad colectiva e individual y medidas de emergencia aplicables a los trabajos a realizar.

Al inicio de los trabajos el subcontratista habrá designado a un trabajador como responsable e interlocutor en materia de seguridad y salud en el trabajo.

9 Actuaciones ante una emergencia. Servicios sanitarios y comunes

En función del R.D. 1.627/1.997 anexo IV; primeros auxilios, servicios higiénicos, locales de descanso y disposiciones varias, se dispondrán los servicios sanitarios y comunes.

Primeros auxilios

Será responsabilidad del contratista garantizar que los primeros auxilios (la primera atención que se le da a un accidentado) puedan prestarse en todo momento por personal con la suficiente formación para ello, es decir, personal con conocimientos en primeros auxilios; así mismo deberán adoptarse medidas para garantizar la evacuación terrestre mediante ambulancia, a fin de recibir los cuidados médicos, de los trabajadores accidentados o afectados de una indisposición repentina; se debe establecer un sistema de comunicación que permita contactar con los trabajadores designados para actuar ante una emergencia.

El contratista deberá establecer en las medidas de emergencia, los procedimientos relativos a la organización de los primeros auxilios, evacuación y traslado de accidentados. Y todo el personal que participe en el centro, será conocedor de dichas medidas.

En la zona de trabajo existirá un botiquín y extintor; estará señalizado con señales de salvamento y socorro, el material de primeros auxilios se revisará periódicamente y se repondrá tan pronto como caduque o sea utilizado.

Se dispondrá en un lugar visible información del centro sanitario más próximo, así como el recorrido más recomendable para acceder al mismo, y los teléfonos de emergencias siendo estos:

También se puede acudir al centro asistencial o centros concertados de la MATEP (Mutua Accidentes de Trabajo y Enfermedades Profesionales) de cada empresa cuando el accidente permita al trabajador desplazarse para que sea atendido.

Medicina Preventiva

Las empresas participantes en esta obra tendrán un servicio de prevención propio o ajeno. Cada servicio de prevención de cada empresa participante en esta obra, es responsable de realizar la vigilancia de la salud en los términos recogidos en la legislación vigente.

TELÉFONOS A UTILIZAR EN CASO DE EMERGENCIA

TELEFONOS DE URGENCIA

URGENCIAS	112
BOMBEROS	085
POLICIA LOCAL	092
GUARDIA CIVIL	062
AMBULANCIA	061

CENTRO HOSPITALARIO (PRIMERA OPCIÓN)

Nombre del centro asistencial:	Hospital de Formentera
Dirección	Calle Venda des Brolls, s/n, 07860 Sant Francesc de Formentera, Illes Balears
Tiempo de llegada	9 minutos
Teléfono de urgencias:	+34 971 32 12 12

The screenshot shows a Google Maps navigation interface. The starting point is 'Formentera, Illes Balears' and the destination is 'Hospital de Formentera, Calle Venda des Brolls'. The route is highlighted in blue and orange, indicating a 9-minute drive of 4.4 km via PM-820. The map shows the island of Formentera with various landmarks like La Savina, Sa Roqueta, and Es Pujols. The interface includes search bars, a list of destinations, and navigation options like 'Enviar indicaciones al teléfono' and 'Copiar enlace'.

ESTAS HOJAS DEBERÁN ESTAR EXPUESTAS EN LA OBRA COMPLETADAS CON LOS CENTROS ASISTENCIALES QUE TENGAN LOS CONTRATISTAS EN SUS RESPECTIVAS MUTUAS DE ACCIDENTE DE TRABAJO Y ENFERMEDADES PROFESIONALES

10 Sistema para el control de accesos

Se procederá a un cerramiento provisional de la zona de actuación mediante valla peatonal tipo Ayuntamiento para protegerse eficazmente de cualquier intrusión en obra durante la ejecución de los trabajos.

Se podrá pedir por parte del Coordinador de Seguridad y Salud la presencia, total o parcial, de un Técnico de Seguridad y Salud de cada una de las contratatas principales, con el fin de que sea interlocutor válido con el Coordinador de Seguridad.

El control del nivel de seguridad y salud vendrá reflejado en el Plan de Seguridad y Salud. Es el documento que deberá recogerlo exactamente, según las condiciones contenidas en el pliego de condiciones particulares y la metodología aplicada en el ámbito de su trabajo por cada empresario que participe en esta obra.

El Coordinador de Seguridad y Salud en fase de ejecución de la obra establecerá al inicio de la obra los requisitos técnicos y documentales que serán de aplicación durante la ejecución de los trabajos. Dichas pautas de trabajo podrán verse modificadas en función del desarrollo de las obras, así como la problemática de los trabajos.

El control de entrega de equipos de protección individual se realizará:

- Mediante la firma del trabajador que los recibe, en el parte de almacén que se define en el pliego de condiciones particulares.
- Mediante la conservación en acopio de los equipos de protección individual utilizados, ya inservibles para su eliminación.

El Contratista adjudicatario está obligado a presentar al Coordinador de Seguridad y Salud en fase de Ejecución de las obras, la siguiente documentación:

- Plan de Seguridad y Salud o en su defecto Evaluación de Riesgos
- Apertura de Centro de Trabajo (Contratatas principales y sus correspondientes subcontratas)
- Listado de Empresas participantes o futuras incorporaciones, si se conocen, a la obra. (Libro de subcontratación y Actualizaciones). Deberán de indicar el nombre y razón social, así como la dirección y actividad de la empresa. A su vez, indicarán la modalidad preventiva de cada una de las empresas (S.P. propio, S.P. ajeno, Trabajador designado).
- Recibo de entrega del Plan de Seguridad y Salud a cada una de las Subcontratas y /o trabajadores autónomos.
- Certificados de Formación e Información en Prevención de Riesgos laborales de todos y cada uno de los trabajadores que intervengan en la obra.

- Reconocimientos Médicos de los trabajadores.
- Recibos de Entrega de los Equipos de Protección Individual a los trabajadores
- Certificados de Conformidad CE por parte de la maquinaria a emplear por las distintas empresas participantes en el proceso de la obra.
- Documentos de nombramiento de personal específico para trabajos (señalistas, maquinista, etc...)
- Seguros de R.C. de la maquinaria y medios de obra.
- Carnes acreditativos de formación (Gruista (C.A.M.), conductor, etc...)
- Los informes que realice la empresa encargada del montaje, colocación, mantenimiento y retirada de las protecciones colectivas sobre el nivel de seguridad y salud alcanzado por sus trabajadores, así como los partes de trabajo.
- Documento por parte de cada una de las Empresas certificando con periodo mensual el estar dados de alta en la S.S. y estar al corriente de pago de los seguros sociales de todos y cada uno de los trabajadores, recogiendo en dicho documento una lista de nombres y apellidos con D.N.I.

El Coordinador de Seguridad y Salud se reserva el derecho de pedir cualquier otra documentación en función del desarrollo de la obra para una mejor planificación de los medios y medidas preventivas a adoptar. El plazo de entrega de la documentación será definido por el Coordinador de Seguridad en función de las necesidades.

11 Formación e información en seguridad y salud

La formación e información de los trabajadores sobre riesgos laborales y métodos de trabajo seguro a utilizar son fundamentales para el éxito de la prevención de los riesgos laborales y realizar la obra sin accidentes.

El Contratista está legalmente obligado a formar en el método de trabajo seguro a todo el personal a su cargo, de tal forma, que todos los trabajadores tendrán conocimiento de los riesgos propios de su actividad laboral, de los procedimientos de seguridad y salud que deben aplicar, del uso correcto de las protecciones colectivas y de los equipos de protección individual necesarios para su protección.

El pliego de condiciones particulares da las pautas y criterios de formación, para que el Contratista, lo desarrolle en su Plan de Seguridad y Salud.

12 Valoración preventiva

Dadas las características de la obra, los procesos constructivos, medios y maquinaria prevista para la ejecución de la misma, se consideran las medidas preventivas, medios de protección colectiva y equipos de protección individual previstos en este Estudio, los más convenientes para conseguir un nivel de riesgo en el peor de los casos tolerable.

Málaga, mayo 2024



Autor: Dña. Cristina Cobalea Medina

Ingeniero Industrial- N° Col: 980

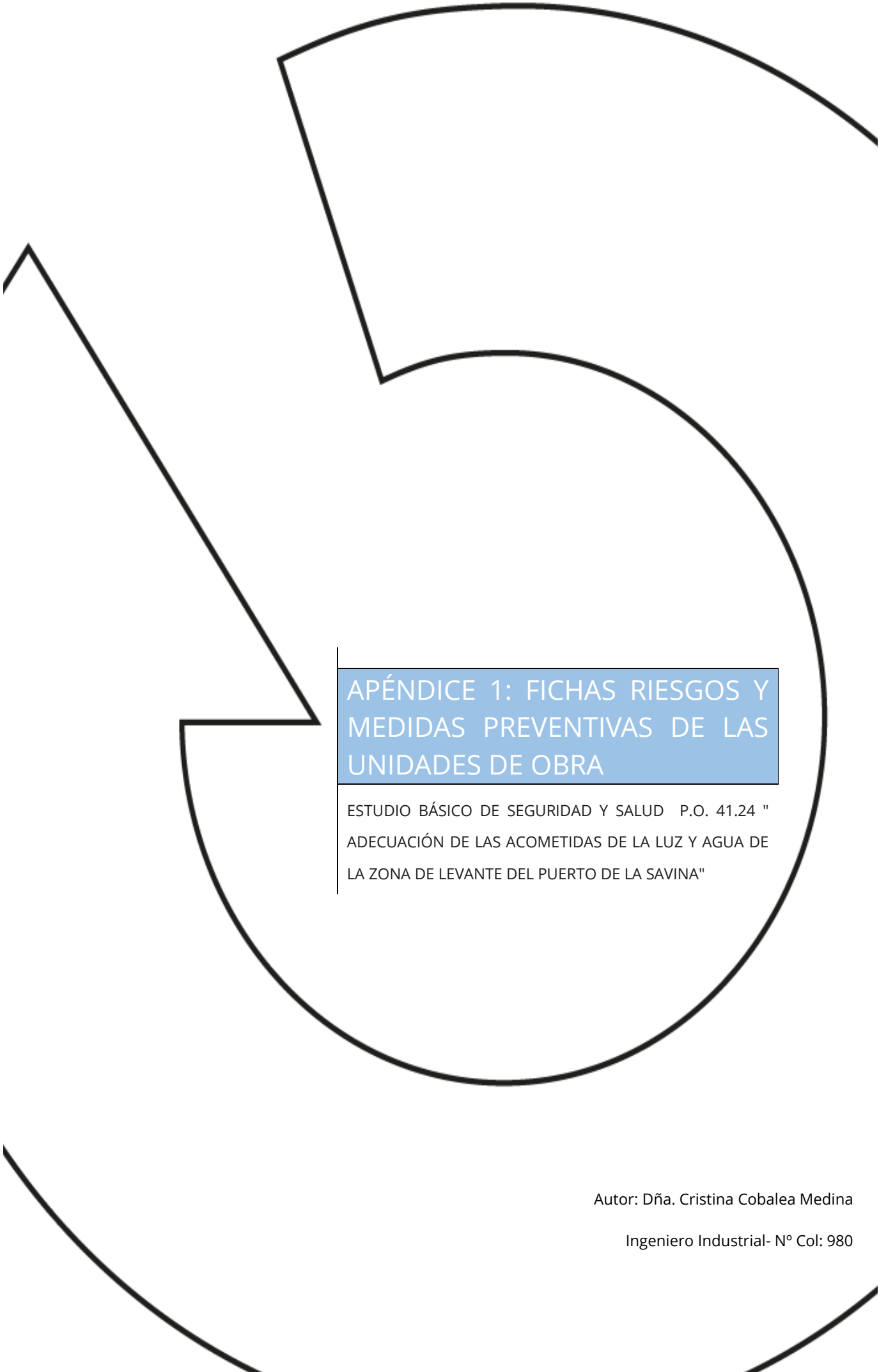

APÉNDICE 1: FICHAS RIESGOS Y MEDIDAS PREVENTIVAS DE LAS UNIDADES DE OBRA

ESTUDIO BÁSICO DE SEGURIDAD Y SALUD P.O. 41.24 "
ADECUACIÓN DE LAS ACOMETIDAS DE LA LUZ Y AGUA DE
LA ZONA DE LEVANTE DEL PUERTO DE LA SAVINA"

Autor: Dña. Cristina Cobalea Medina

Ingeniero Industrial- N° Col: 980

1 Trabajos previos. Vallado y señalización

a) Valla de delimitación de obra sobre base de hormigón

Especificación técnica:

Vallado provisional de obra, de 2 m de altura, compuesto por paneles opacos de chapa perfilada de acero galvanizado, de 0,6 mm de espesor, con nervios de entre 40 y 50 mm de altura de cresta, a una separación de entre 250 y 270 mm, amortizables en 10 usos y perfiles huecos de sección cuadrada de acero UNE-EN 10210-1 S275JR, de 60x60x1,5 mm, de 2,8 m de longitud, anclados al terreno mediante dados de hormigón HM-20/P/20/X0 de 60x60x1,5 cm, cada 2,0 m, amortizables en 2 usos. Incluso anclajes mecánicos para la fijación de las chapas a los perfiles.

Se emplea en:

Para el cerramiento perimetral del conjunto o delimitaciones parciales dentro de la obra. En general, siempre que se desee tener un aislamiento perdurable de una zona de trabajo, del vial público o de otras zonas de la obra.

b) Valla de contención de tráfico y peatones

Descripción:

Valla de acero de 2,50 metros de longitud por 1,00 metro de altura, de sustentación independiente, permitiendo su ensamblaje con otras dos vallas para realizar un cerramiento.

Dónde se utiliza:

Para la delimitación de las zonas en las que se va a cortar el acceso de personal, salvo a personal autorizado de obra, en las aceras que rodean la zona de actuación.

c) Balizas luminosas

Descripción:

- Balizas Led de 2 luces ámbar con función crepuscular.
- Estas balizas tienen un sensor crepuscular que enciende automáticamente la baliza cuando no hay suficiente luz solar, para ello sólo hay que activar un interruptor interno.
- Estas balizas son visibles a más de 200 metros de distancia.

Dónde se utiliza:

Estas balizas luminosas se colocarán en el vallado perimetral de la obra para señalar la zona de afección por las obras con el objetivo de evitar accidentes durante la noche o en momentos de escasa luz. También se podrán colocar en el interior de la obra para señalar zonas específicas de trabajo.

d) Cinta de señalización

Dónde se utiliza:

Para limitar, prohibir y/o reservar el acceso a zonas afectadas por la obra de acuerdo al avance de la misma.

Durante la ejecución de la obra deberá utilizarse la cinta de señalización para delimitar las zonas en las que exista riesgo hasta el momento en el que se instale definitivamente el sistema de protección colectiva y se coloque la señal de riesgo que corresponda.

Recomendaciones de uso:

- Comprobar que esté en buen estado de mantenimiento: que no esté rota, deteriorada o similar.
- Es recomendable que sea de color amarillo y negro o blanco y rojo.
- Verificar su correcta colocación tras condiciones climáticas de viento, lluvia importante o similar.
- Comprobar su resistencia y estabilidad una vez colocada y en seguimientos periódicos.

e) Malla de señalización

Actividades que se utiliza:

Delimitación y señalización de determinadas zonas de la obra, previo a la colocación de la protección colectiva correspondiente.

Cómo se utiliza:

- Comprobar que la malla esté en buen estado, que no esté rota ni estropeada.
- Ha de tener un color reflectante para que pueda ser apreciada
- Cuando deban tener funciones en horas nocturnas, hay que asegurarse de que contengan materiales reflectantes.
- Verificar su correcta colocación tras condiciones climáticas de viento, lluvia importante o similar, o bien tras cualquier otra situación que pueda descolocar la malla.

f) Esta obra deberá comprender, al menos, la siguiente señalización:

- En los accesos a la obra y en las zonas de exclusión: señalización de obligado cumplimiento para el personal con acceso autorizado a dichas zonas.

- Las áreas en las que se posicione la maquinaria serán balizadas y señalizadas convenientemente, respetando la distancia de seguridad. Se cortará el paso a dichas zonas a personal no autorizado.
- En los cuadros eléctricos de obra se instalarán las señales de advertencia de riesgo eléctrico y la señal de extintor.
- En las zonas donde haya peligro de caída de altura: señalización de advertencia de riesgo de caída de altura.
- En las zonas de ubicación de los extintores, se colocarán las correspondientes señales para su fácil localización.
- En la zona de ubicación del botiquín de primeros auxilios, se instalará la correspondiente señal para ser fácilmente localizado.



Ejemplo: Cartel de normas de seguridad en el acceso



Ejemplo: señalización en zona de obras

Maquinaria y medios auxiliares empleados:

- Herramientas manuales y eléctricas.
- Carretilla
- Hincapostes
- Camión de transporte
- Camión pluma

Relación de riesgos identificados

- Caída de personas al mismo nivel.
- Caída de elementos en manipulación
- Choques contra objetos inmóviles.
- Golpes/cortes por objetos o herramientas.
- Atropellos por vehículos o maquinaria
- Sobreesfuerzos.

Medidas preventivas generales

- En primer lugar, se realizará de nuevo un reconocimiento visual de la zona de actuación, comprobando que no existe ningún riesgo que no esté contemplado en el plan.
- Prestar atención al desarrollo del tráfico de las calles colindantes a la zona de actuación hasta que se hayan señalizado y balizado correctamente.

- Selección correcta y mantenimiento de las herramientas para el trabajo a realizar. No se deben utilizar las herramientas con otros fines que los suyos específicos, ni sobrepasar las prestaciones para las que técnicamente han sido concebidas. Periódicamente, se debe revisar el estado de las mismas y de sus elementos protección frente a riesgos mecánicos. Las herramientas que se encuentren deterioradas se dejarán de utilizar inmediatamente.
- En el supuesto de realizar in situ el cambio de algún elemento de la herramienta, éste se realizará una vez haya sido desconectada de la red eléctrica.
- No se dejarán las herramientas directamente en el suelo y conectadas a la corriente si no se van a utilizar.
- Se evitarán posturas forzadas; si no fuera evitable, se harán descansos.
- El personal que realice tareas en posturas forzadas, una vez estudiadas las distintas alternativas técnicas sin poder establecer métodos más saludables, deberá tener formación sobre posturas forzadas y manipulación manual de cargas (MMC), no pudiendo superar los 25 kg de peso en el manejo de cargas manuales
- El manejo de la maquinaria (camión pluma, camión de transporte, etc.) está restringido a personal autorizado para ello, previa información y autorización expresa del responsable de la empresa contratista y conforme a las medidas preventivas indicadas para dicha maquinaria.
- En el caso de necesidad de uso del camión pluma pala la instalación del vallado perimetral de obra, se atenderán las medidas preventivas indicadas en el apartado "Movimiento de cargas suspendidas" y en el apartado "Camión Grúa" (ambos contenidos en este documento).
- Los vallados perimetrales de obra deben contar con señalización que indique que está prohibido el tránsito por la zona o el ingreso de personal no autorizado. Lo ideal es colocar letreros de peligro, los cuales deben ser letras negras sobre fondo blanco.
- Respetar los caminos de circulación de vehículos y trabajadores provisionales establecidos

2 Trabajos previos. Acometida eléctrica provisional

Descripción

Trabajos encaminados a dotar a la obra de suministro eléctrico continuo procedente de la red pública general.

Proceso de trabajo

En la instalación eléctrica provisional de una obra debemos distinguir dos partes:

La instalación desde su conexión a la red hasta el cuadro general provisional de obra, pasando por la unidad de contadores y la de mando y protección.

La instalación necesaria de fuerza y alumbrado de la obra desde su salida del CGP.

Aunque la parte de instalación citada en ítem 1 queda sujeta a las prescripciones particulares de la compañía eléctrica suministradora, previamente se habrá presentado al organismo oficial competente (Industrial) el preceptivo proyecto de suministro provisional a la obra, redactado por un técnico cualificado.

Esto se complementa con la firma de los boletines de instalación por parte de un instalador autorizado. Con todo ello existe la garantía de que la instalación cumple con las indicaciones del Reglamento Electrotécnico de Baja Tensión y, por extensión, con las de la compañía eléctrica suministradora en la zona.

La instalación eléctrica provisional de obra considera en ítem 2, consta en términos generales de lo siguiente:

- Línea repartidora
- Cuadro de distribución
- Interruptor diferencial 30 mA
- Transformadores de seguridad a 24V
- Caja de bornes o base de enchufe estanca (con toma de tierra)
- Base de enchufes estanca
- Barra de conexión línea general de tierra
- Línea de utilización
- Línea de utilización (con conductor de tierra)

La instalación provisional eléctrica de obra solo podrá ser realizada por una empresa instaladora y con personal cualificado para ello.

Relación de riesgos previsibles

- Caídas a distinto nivel
- Caídas al mismo nivel
- Contactos eléctricos

Riesgos y medidas preventivas

Caídas a distinto nivel	- Siempre que sea posible, los cables del interior de la obra estarán colgados en puntos de sujeción perfectamente aislados de la electricidad.
Caídas al mismo nivel	- Si se utilizan escaleras o andamios cumplirán con las especificaciones y procedimientos estipulados en sus correspondientes apartados dentro de este trabajo.
Contactos eléctricos.	<ul style="list-style-type: none"> - El Encargado contralará que las nuevas instalaciones, reparaciones y conexiones, únicamente las realicen lo electricistas autorizados. - Antes de realizar una reparación se abrirán los interruptores de sobreintensidad y los interruptores diferenciales, concluida la maniobra, se instalará, en su lugar una paca con el texto: "NO CONECTAR, PERSONAL TRABAJANDO EN LA RED" - La empresa instaladora dispondrá de sus propias medidas de seguridad para los trabajos que someterá a la aprobación correspondiente, en coordinación con el Encargado General de la obra. - Se tendrán en cuenta las siguientes condiciones: <ul style="list-style-type: none"> - Cables y empalmes: - Los calibres de los cables serán los adecuados para la carga que han de soportar.

- La funda de los hilos será perfectamente aislante, despreciando las que apareciesen repeladas, empalmadas o con sospecha de estar rotas.
- La distribución se hará con cable manguera antihumedad, perfectamente protegido; siempre que sea posible irá enterrado, señalizándose con tabloncillos su trayecto en los lugares de paso.
- Los empalmes provisionales y alargaderas se harán con empalmes especiales antihumedad, del tipo estanco.
- Los empalmes definitivos se harán mediante cajas de empalmes, admitiéndose en ellos una elevación de temperatura igual a la admitida para los conductores. Las cajas de empalmes serán modelos normalizados.
- Interruptores:
 - Estarán protegidos, con cortacircuitos fusibles y ajustándose a las normas establecidas en el Reglamento de Baja Tensión. Se instalarán dentro de cajas normalizadas con puerta y cierre, con una señal "Peligro Electricidad".
- Cuadros eléctricos:
 - Cada cuadro irá provisto de su toma a tierra y su señal de "Peligro Electricidad"
 - Irán montados sobre tableros de material aislante, dentro de una caja que los aisle, montados sobre soportes o colgados de la pared, con puerta y cierre de seguridad.
 - Se acondicionará subido sobre una banqueta de aislamiento eléctrico específico.
 - Se instalará en el interior de un receptáculo con ventilación continua por rejillas y puerta con cerradura.
- Tomas de corriente:
 - Serán blindadas provistas de una clavija para toma de tierra.
 - Se emplearán colores distintos en las tomacorrientes para diferenciar el servicio a 220V del 380V
- Interruptores automáticos
 - Se colocarán todos los que la instalación requiera, pero de un calibre tal que "salten" antes de que la zona de cable que protegen llegue a la carga máxima.
 - Se protegerán con ello a las máquinas
- Disyuntores diferenciales:
 - Todas las máquinas, así como la instalación irá protegida con un disyuntor diferencial de 30mA ubicados en el cuadro eléctrico.
- Tomas a tierra
 - En el caso de que esto fuera necesario, se le dotará de toma a tierra adecuada ajustándose a los reglamentos y exigencias de la empresa suministradora.
 - La toma a tierra en las máquinas se hará mediante hilo específico y por intermedio del cuadro de toma de corriente y cuadro general en combinación con los disyuntores diferenciales o selectivos.
 - La conductividad del terreno en que se ha instalado la toma de tierra (pica o placa) se medirá mediante telurómetros de forma periódica.
 - Las picas de toma a tierra quedarán permanentemente señalizadas mediante una señal de riesgo eléctrico sobre pie derecho.
- Alumbrado
 - El alumbrado de la obra en general y de los tajos en particular, será "bueno y suficiente" con la claridad necesaria para permitir la realización de los trabajos, según las intensidades marcadas en el Real Decreto 486/1997, de 14 de abril.

- Nunca será inferior a 100 lux medidos a 2 m del plano de trabajo.
- Estará protegido por un disyuntor diferencial de 30 30mA
- Cuando sea posible, serán fijas. En el caso de usar portalámparas estancos con mango aislante, rejilla de protección en bombillas y ganchos de cuelgue.
- Cuando se utilicen portátiles en tajos en que las condiciones de humedad sean elevadas, estas deberán estar construidas por materiales que dispongan de aislamiento de protección o refuerzo entre sus partes activas y sus masas accesibles y deberán cumplir:
- Los materiales deberán satisfacer las prescripciones señaladas para aparatos con aislamiento de la Clase II, según la Instrucción del R.E.B.T.
- Las partes metálicas accesibles de estos materiales no deben ser puestas a tierra
- En caso de que esto no se cumpla, la Toma de corriente se hará en un transformador portátil de seguridad de 24V
- Cuando se utilicen los focos, se situarán sobre pies derechos de madera o sobre otros elementos recubiertos de material aislante, colocados a un mínimo de 2m de altura sobre el pavimento para evitar los deslumbramientos que suelen producir los focos a baja altura.
- Todas las zonas de paso de la obra estarán bien iluminadas, evitando los "rincones oscuros"
- Mantenimiento y reparaciones
- Todo el equipo eléctrico se revisará periódicamente por el electricista instalador de la obra.
- Las reparaciones jamás se harán bajo corriente. Antes de realizar una reparación se quitarán los interruptores de sobreintensidad, colocando en su lugar una placa de "NO CONECTAR, HOMBRES TRABAJANDO EN RED"
- Las nuevas instalaciones, reparaciones, etc. Únicamente las realizarán los electricistas autorizados,
- Señalización y aislamiento
- Si en la obra hubiera diferentes voltajes (220V, 380V), en cada toma de corriente se indicará el voltaje que corresponda.
- Todos los cuadros eléctricos generales de la maquinaria y carcasas de maquinaria eléctrica tendrán adherencia una señal de "Peligro Electricidad" normalizada.
- Las herramientas tendrán mangos aislantes y estarán homologadas MT para riesgos eléctricos.

Equipos de protección individual

- Calzado de seguridad aislante
- Guantes aislantes de seguridad
- Chaleco reflectante
- Arnés de seguridad (siempre que se realicen trabajos a más de 2 m de altura desde el nivel del suelo)

3 Trabajos previos. Detección de redes de servicio

Descripción

Las redes de servicio son aquellas redes subterráneas o aéreas existentes en la zona de obra antes de comenzar la ejecución de los trabajos. Estas redes han de ser detectadas con anterioridad al comienzo de los trabajos, para evitar cualquier tipo de afección a las mismas. Las redes en cuestión serán redes eléctricas (alta o baja tensión), conducciones de agua (abastecimiento y saneamiento), conducciones de gas, de telecomunicaciones, etc.

Proceso constructivo

Este procedimiento se llevará a cabo disponiendo del suficiente tiempo para poder ejecutarlo. Ante la previsión de encontrarnos con estos servicios en la ejecución de la obra, se pedirán los planos de servicios afectados. Una vez vistos y analizados se ejecutarán los servicios proyectados en diferentes lugares por donde estén estos y en el caso que tuvieran que cambiarse por motivos de interferencias se cambiarán por empresa autorizada para ello.

El responsable de Obra se encargará de la coordinación con las diversas compañías y demás propietarios de los servicios afectados, con la ejecución efectiva de los pertinentes permisos para la ejecución de los mismos.

Se consultará, antes del comienzo de las Obras, a las entidades públicas y privadas afectadas sobre la localización exacta de los servicios existentes y adoptará los procesos constructivos que eviten daños e interferencias.

Se completará este estudio con sondeos cautelosos, llegando a usarse medios no mecánicos (catas manuales) en aquellos casos en los que se tenga algún margen de duda de la situación del servicio que se pretende reponer.

Se avisará con suficiente antelación a las empresas de servicios del comienzo y desarrollo de los trabajos, requiriendo cuando fuera necesario, la presencia de vigilantes. Se adoptarán las medidas oportunas para efectuar el desvío con la señalización, balizamiento y medios auxiliares necesarios para la correcta ejecución de las obras en condiciones plenas de seguridad y cumplimiento de la normativa vigente al respecto, y la reposición de los servicios que sean necesarios para la ejecución de las Obras.

Relación de riesgos existentes

- Caídas a distinto nivel
- Caídas al mismo nivel
- Contactos con servicios urbanos
- Explosiones
- Incendios

Riesgos y medidas preventivas

Caídas a distinto nivel	<ul style="list-style-type: none"> – Si el servicio afectado queda descubierto, existiendo un desnivel, deberá quedar protegido mediante barandillas o señalización según sea el caso.
Caídas al mismo nivel	<ul style="list-style-type: none"> – Se prohíbe la utilización del servicio como apoyo para cualquier herramienta, objeto, así como su empleo como escalera.
Contactos con servicios humanos.	<ul style="list-style-type: none"> – Se solicitarán a las compañías propietarias de los servicios afectados planos de localización y descripción de los mismos. – En el caso en que la Dirección de Obra lo exija, en función del potencial de peligro o las necesidades constructivas, se solicitará formalmente la anulación, desvío o desmontaje de los servicios a las compañías propietarias. – En el caso de que sea imposible la anulación de los servicios se trabajará conforme a las siguientes pautas: <ul style="list-style-type: none"> – La excavación mecánica llegará como máximo hasta la señalización del servicio. – Los trabajos del operador de la excavadora serán apoyados por un peón que conocerá la profundidad y ubicación teórica del servicio. Este trabajador avisará al operador tan pronto como aparezca la marca. – Se continuará el trabajo empleando medios manuales extremando la precaución conforme se profundice. – Una vez descubierta la conducción se apuntalará en caso necesario en función del vano. – -En caso de daño al servicio se dará cuenta a la compañía propietaria. – -Se prohíbe terminantemente manipular o utilizar cualquier aparato, válvula o instrumento de la instalación en servicio. Estas operaciones sólo podrán ser llevadas a cabo por el personal de la compañía propietaria del servicio.
Explosiones	<ul style="list-style-type: none"> – Se prohíbe terminantemente fumar en las instalaciones, en previsión de posibles fugas de gas.
Incendios	<ul style="list-style-type: none"> – Tampoco se permite el empleo de herramientas eléctricas o de combustión junto a las conducciones de gas por el mismo motivo. – En caso de sospecha de fuga de gas el personal se alejará inmediatamente de la zona. Se acordonará la misma y se avisará a la compañía propietaria.

Protecciones colectivas

- Extintor
- Detector de gases

Señalización y balizamiento

- Se señalizarán las zonas detectadas con vallado, cinta de señalización. Se colocarán los carteles de advertencia de los riesgos detectados.

Equipos de protección individual

- Botas de seguridad.
- Botas de PVC impermeables.
- Casco de seguridad.
- Chaleco reflectante.
- Guantes de protección frente a riesgos mecánicos.

4 Instalaciones eléctricas

Descripción

Una instalación eléctrica es el conjunto de los materiales y equipos de un lugar de trabajo mediante los que se genera, convierte, transforma, transporta, distribuye o utiliza la energía eléctrica; se incluyen las baterías, los condensadores y cualquier otro equipo que almacene energía eléctrica.

El tipo de instalación eléctrica de un lugar de trabajo y sus componentes deberán adaptarse a las condiciones del lugar, de la actividad y de los equipos eléctricos (receptores) a utilizar. Deberán tenerse en cuenta las características conductoras del lugar del trabajo (presencia de superficies muy conductoras, agua o humedad), la presencia de atmósferas explosivas, materiales inflamables o ambientes corrosivos y cualquier otro factor que pueda incrementar el riesgo eléctrico.

Sólo podrán utilizarse equipos eléctricos compatibles con el tipo de instalación eléctrica existente y los factores antes mencionados.

Las instalaciones eléctricas se utilizarán y mantendrán en la forma adecuada y el funcionamiento de los sistemas de protección se controlará periódicamente.

Todos los trabajos con tensión se realizarán bajo las medidas y disposiciones indicadas en el RD 614/2001, de 8 de julio, sobre disposiciones mínimas para la protección de la salud y la seguridad de los trabajadores frente al riesgo eléctrico.

En cualquier caso, las instalaciones eléctricas y su uso y mantenimiento deberán cumplir lo establecido en la reglamentación electrotécnica y en la normativa general de seguridad y salud sobre lugares de trabajo, equipos de trabajo y señalización.

Elemento que intervienen

- Elementos de conducción: alambres o cables de instalación.
- Elementos de consumo: Cualquier equipo, aparato o dispositivo que consuma electricidad. Lámparas, motobombas, ventiladores, etc.
- Elementos de control: Apagadores sencillos, cualquier aparato que permita "prender" o "apagar" cualquier aparato.
- Elementos de protección: Interruptor de seguridad, fusibles, centro de carga.
- Elementos complementarios: cajas de conexión, "chalupas", tornillos.

- Elementos mixtos varios o mixtos: Contactos (se consideran como cargas fijas independientes de que tengan o no conectado a ellos un aparato), barra de contactos con supresor de picos, interruptores termomagnéticos.
- Elementos externos: acometida, medidor.

Factores que influyen en los efectos de la corriente eléctrica

Las dos condiciones necesarias para que se pueda producir circulación de la corriente eléctrica son:

- La existencia de un CIRCUITO CONDUCTOR CERRADO.
- Que en ese circuito exista una DIFERENCIA DE POTENCIAL (tensión o voltaje).
- Por tanto, para que exista circulación de la corriente eléctrica por el cuerpo humano es necesario:
- Que el cuerpo humano sea conductor.
- Que el cuerpo humano forme parte del circuito.
- Que entre los puntos de entrada y salida de la corriente eléctrica exista una
- diferencia de potencial.

Al entrar en contacto con la electricidad se establece una diferencia de potencial entre la parte del cuerpo en contacto y la parte del cuerpo puesta en tierra (normalmente mano-pie). Es lo que llamamos tensión de contacto (U). Esta diferencia de potencial hace que circule una corriente por el cuerpo (I), que se comportará como una resistencia (R). De acuerdo con la Ley de Ohm la intensidad de corriente de paso vendrá dada por la fórmula:

$$I=V/R$$

La intensidad de la corriente que circula por el cuerpo será mayor cuando aumenta la tensión a la que está sometido el accidentado y menor cuando aumenta la resistencia que ofrece el cuerpo al paso de dicha corriente.

Son varios los factores que influyen en la gravedad de los efectos del paso de la corriente por el organismo:

Frecuencia (hertzios): En la industria se trabaja normalmente con corriente alterna de una frecuencia de 50 o 60 Hz (hertzios). La superposición de la frecuencia al ritmo nervioso y circulatorio puede producir espasmos y fibrilación ventricular. Las bajas frecuencias son más peligrosas que las altas frecuencias: valores superiores a 100.000 Hz son prácticamente inofensivos. También existen instalaciones de corriente continua. Esta actúa por calentamiento y, puede producir, a intensidades altas y tiempo de exposición prolongado, embolia o muerte por electrólisis de la sangre.

Intensidad (miliamperios): es la medida de la cantidad de corriente que pasa a través de un conductor. Suele ser el factor determinante de la gravedad de las lesiones: a mayor intensidad las consecuencias son más graves.

Resistencia corporal (ohmios): es muy variable y dependerá mucho de la tensión a la que está sometido y de la humedad del emplazamiento. La piel es la primera resistencia al paso de la corriente y gran parte de la energía eléctrica es usada por ella produciendo quemaduras pero evitando lesiones profundas más graves.

Tensión (voltios): es la diferencia de energía existente entre dos puntos de un circuito eléctrico y que hace que la corriente circule. Las lesiones por alto voltaje tienen mayor poder de destrucción de los tejidos y son las responsables de las lesiones severas; aunque con tensiones bajas también pueden producirse electrocuciones.

- **Alta Tensión:** instalaciones cuya tensión nominal es superior a 1000 voltios en corriente alterna.
- **Baja Tensión:** instalaciones cuya tensión nominal es igual o inferior a 1000 voltios en corriente alterna y 1500 en corriente continua.
- **Tensiones de seguridad:** son aquellas que pueden ser aplicadas indefinidamente al cuerpo humano sin peligro. Son usadas como medidas de protección contra contactos indirectos en aquellos emplazamientos muy conductores o en herramientas o máquinas con aislamientos funcionales; con lo que les dispensaría de tomar otras medidas preventivas. Estas tensiones de seguridad no exceden los 50 V en corriente alterna o los 75 V en continua.

Tiempo de contacto: es, junto con la intensidad, el factor más importante que condiciona la gravedad de las lesiones.

Recorrido de la corriente: el punto de entrada y de salida de la corriente eléctrica en el cuerpo humano es muy importante a la hora de establecer la gravedad de las lesiones por contacto eléctrico. La gravedad de las lesiones aumenta cuando la corriente pasa a través de los centros nerviosos y órganos vitales, como el corazón o el cerebro.

Factores personales: el sexo, la edad y las condiciones en que se encuentre la persona (estrés, fatiga, hambre, sed, enfermedades, alcohol ingerido, etc.) pueden modificar la susceptibilidad del organismo a los efectos de la corriente eléctrica.

Protección de las instalaciones

Tenemos que tener en cuenta tanto la protección contra contactos eléctricos directos como indirectos:

- Protección contra contactos eléctricos directos: aquellos en los que la persona entra en contacto con una parte activa de la instalación, que en condiciones normales puede tener tensión (conductores, bobinados, etc.).
- Este contacto implica el paso de cantidades de corriente elevadas, lo que agrava los efectos del choque eléctrico. La protección se consigue mediante alguno de los métodos recogidos en la Instrucción Técnica

Complementaria 24 (ITC-BT-24) del Reglamento Electrotécnico para Baja Tensión, aprobado por el RD 842/2002, de 2 de agosto (en adelante REBT):

- Protección por aislamiento de las partes activas.
- Protección por medio de barreras o envolventes.
- Protección por puesta fuera de alcance por alejamiento.
- Protección complementaria mediante interruptores diferenciales.
- Protección contra contactos eléctricos indirectos: aquellos en los que la persona entra en contacto con algún elemento que no forma parte del circuito eléctrico y que, en condiciones normales no debería tener tensión, pero que la ha adquirido accidentalmente (envolvente, órganos de mando, etc.).
- En los contactos indirectos sólo una parte de la corriente de defecto circula por el cuerpo humano. El resto de la corriente circula por los contactos con tierra de las masas. Así, cuanto menor sea el contacto de las masas con tierra, mayor será el paso de la corriente por la persona que sufre el contacto.
- La protección se consigue con la aplicación de algunas de las medidas recogidas en la ya citada ITC-BT-24:
 - Protección por corte automático de la alimentación.
 - Protección en los locales o emplazamientos no conductores.
 - Protección mediante conexiones equipotenciales locales no conectadas a tierra.
 - Protección por separación eléctrica.

Procedimiento de trabajo en la ejecución de trabajos con tensión:

Para ejecutar los trabajos deberemos tener en cuenta las siguientes consideraciones:

- Revisar previamente el material. Revisar tanto las protecciones personales, como las colectivas y las herramientas aisladas. Se desecharán aquellas que presenten signos de deterioro en su aislamiento. Se realizará prueba de estanqueidad de los guantes aislantes.
- Se revisará la instalación previamente.
- Se identificarán los conductores. Para distinguir el neutro de las fases y la rotación de estas. Para ello se utilizará una pinza amperimétrica y un secuencímetro. Si se trata de una línea desnuda se retira y se vuelve a poner el aislamiento provisional en cada punto donde se efectúe la medición. Si es un conductor aislado se hace una muesca en el aislamiento, que luego se recubre de forma provisional si se va a utilizar ese punto ó sino se regenera el aislamiento.
- Se aislarán de elementos conductores. Se aislarán las masas y las partes en tensión de la zona de trabajo con tela vinílica a medida que se vaya avanzando en el trabajo para impedir contactos no previstos.

Para realizar el aislamiento debe comenzarse por los puntos más inmediatos de modo que el operario esté siempre sobre zona aislada. Deben aislarse todos los elementos que ofrezcan un punto de salida a la corriente:

- Conductores

- Bajadas a tierra de herrajes ó del neutro de la red
- Partes activas de aparellaje eléctrico accesibles

Para realizar el aislamiento se emplearán los siguientes elementos:

- **Tela vinílica:** A partir de rollos se va desenrollando y sujetando con pinzas de madera o cinta aislante. No debe utilizarse sobre puntos calientes.

Una vez se realicen todas las protecciones de las partes activas de la zona de intervención, se procederá al montaje de los equipos de protección formados por un interruptor automático y un interruptor diferencial.

Para poder realizar la conexión entre el interruptor existente y los nuevos equipos se deberá tener en cuenta las siguientes consideraciones:

- Verificar la apertura de los interruptores
- Verificación de ausencia de tensión en los terminales del interruptor existente
- Montaje de puentes de cables entre interruptores

Posteriormente, se procederá a la conexión de la línea de baja tensión y se dejarán los interruptores abiertos.

Una vez realizada la conexión, se procederá a la retirada de los elementos aislantes que protegían las partes activas del cuadro.

Relación de riesgos previsible

El Real Decreto 614/2001 establece los requisitos de cada tipo de trabajo partiendo de la evaluación de los riesgos que dicho trabajo pueda suponer y teniendo en cuenta las características de las instalaciones, del propio trabajo y del entorno en el que va a realizarse.

En principio, todo trabajo en una instalación eléctrica o en su proximidad que conlleve un riesgo eléctrico deberá efectuarse sin tensión, salvo en los siguientes casos:

- Las operaciones elementales (por ejemplo, conectar y desconectar) en instalaciones de baja tensión diseñadas para su uso por el público en general. Estas operaciones deberán realizarse por el procedimiento previsto por el fabricante y previa verificación del buen estado del material.
- Los trabajos en instalaciones con tensiones de seguridad, siempre que su identificación sea clara y que las intensidades de un posible cortocircuito no supongan riesgos de quemadura.

- Las maniobras, mediciones, ensayos y verificaciones cuya naturaleza así lo exija, tales como por ejemplo la apertura y cierre de interruptores o seccionadores, la medición de una intensidad, la realización de ensayos de aislamiento eléctrico, etc.
- Los trabajos en instalaciones, o en su proximidad, cuyas condiciones de explotación o de continuidad del suministro así lo requieran.

Dentro de los riesgos que nos podemos encontrar durante la instalación de aparatos eléctricos son:

- Contactos directos e indirectos.
- Caída de herramientas u objetos pesados.
- Exposición a radiación no ionizante.
- Incendio y/o explosión.

Medidas preventivas

- Estará prohibida la manipulación de cuadros eléctricos por personal no cualificado y no autorizado.
- Se usarán escaleras homologadas y si no lo fueran, que cumplan con las medidas de seguridad de estas. Deberán estar en estado óptimo de uso, usando aquellas de longitud afín al trabajo de altura a ejecutar. Deberán estar previstas de apoyos antideslizantes y mantener la relación de inclinación óptima, siendo esta L/4 la separación de la base respecto a la vertical de apoyo, siendo L la longitud de escalera apoyada. En casos de escaleras de tijera deben poseer limitador de apertura. Deben cumplir el anexo I apartado A.9 del R.D. 486/1997.
- Los materiales pertenecientes a esta fase como, tubos, botella de gas, soplete, herramientas, sanitarios, etc., deberán estar acopiados en lugares concretos si no son de uso continuo y de forma recogida en el lugar de trabajo, evitando la dispersión de los mismos por la obra.
- Se evitarán posturas forzadas. Si no fuera evitable se harán descansos.
- Durante la ejecución de los trabajos en esta fase se emplean máquinas eléctricas, por lo que será obligatorio que estén con marcado CE y en perfecto estado de funcionamiento.
- En la labor de probar las instalaciones eléctricas ya montadas se extremarán las precauciones en cuanto a la existencia por desconocimiento de algún circuito cerrado, como también se avisará previamente a todo el personal que pueda estar afectado por el corte o suministro de herramientas eléctricas de la intención de manipular la red.

Se seguirán las cinco "reglas de oro" por el personal encargado de estos trabajos:

1. Desconectar

- La parte de la instalación en la que se va a realizar el trabajo debe aislarse de todas las fuentes de alimentación.
- El aislamiento estará constituido por una distancia en aire, o la interposición de un aislante.
- Los condensadores u otros elementos que mantengan tensión después de la desconexión deberán descargarse.

2. Prevenir cualquier posible realimentación.

- Los dispositivos utilizados para desconectar la instalación deben asegurarse contra cualquier posible reconexión, preferentemente por bloqueo del mecanismo de maniobra, y deberá colocarse, una señalización para prohibir la maniobra.
- En ausencia de bloqueo mecánico, se adoptarán medidas de protección equivalentes. Cuando se utilicen dispositivos telemandados deberá impedirse la maniobra errónea de los mismos desde el telemando.

- Cuando sea necesaria una fuente de energía auxiliar para maniobrar un dispositivo de corte, ésta deberá desactivarse.

3. Verificar la ausencia de tensión.

- La ausencia de tensión deberá verificarse en todos los elementos activos de la instalación eléctrica en la zona de trabajo. En el caso de alta tensión, el correcto funcionamiento de los dispositivos de verificación de ausencia de tensión deberá comprobarse antes y después de dicha verificación.
- Para verificar la ausencia de tensión en cables o conductores aislados que puedan confundirse con otros existentes en la zona de trabajo, se utilizarán dispositivos que actúen directamente en los conductores (pincha-cables o similares) de forma segura.

4. Poner a tierra y en cortocircuito.

- Las partes de la instalación donde se vaya a trabajar deben ponerse a tierra y en cortocircuito:
- En las instalaciones de alta tensión.
- En las instalaciones de baja tensión que, por inducción, o por otras razones, puedan ponerse accidentalmente en tensión.
- Los equipos o dispositivos de puesta a tierra y en cortocircuito deben conectarse en primer lugar a la toma de tierra y a continuación a los elementos a poner a tierra, y deben ser visibles desde la zona de trabajo.
- Si en el curso del trabajo los conductores deben cortarse o conectarse y existe el peligro de que aparezcan diferencias de potencial en la instalación, deberán tomarse medidas de protección, tales como efectuar puentes o puestas a tierra en la zona de trabajo, antes de proceder al corte o conexión de estos conductores.
- Los conductores utilizados para efectuar la puesta a tierra, el cortocircuito y, en su caso, el puente, deberán ser adecuados y tener la sección suficiente para la corriente de cortocircuito.
- Se tomarán precauciones para asegurar que las puestas a tierra permanezcan correctamente conectadas durante el tiempo en que se realiza el trabajo.

5. Proteger frente a los elementos próximos en tensión y establecer una señalización de seguridad para delimitar la zona de trabajo.

- Si hay elementos de una instalación próximos a la zona de trabajo que tengan que permanecer en tensión, deberán adoptarse medidas de protección adicionales, que se aplicarán antes de iniciar el trabajo.

Equipos de protección individual

- Casco dieléctrico
- Guantes de protección frente agresiones eléctricas.
- Calzado de seguridad dieléctricas de puntera y suela reforzada.
- Ropa de trabajo ignífuga de manga larga.

5 Tendido de cables, empalmes y conexionado de equipos

Descripción y procedimiento

Son trabajos que se realizan tanto a nivel del suelo como en altura. Al trabajar en altura, lo operarios deberán emplear los equipos de protección individual para dichos trabajos.

Los trabajos a nivel del suelo consisten en el tendido de cables en zanjás que se describe en el siguiente apartado.

El extremo de los cables, antes de su conexión, permanecerá aislado sin posibilidad de tocar tierra o parte metálica para no transferir potenciales eléctricos o corrientes vagabundas que pueden existir o generarse intempestivamente.

La conexión de los cables a elementos en activo lo realizará personal autorizado y con formación específica para estos trabajos.

Las características técnicas y el método de realizar los empalmes de cables deberán cumplir con lo especificado en proyecto.

Maquinaria y equipos auxiliares

- Empalmadora
- Herramienta manual
- Herramienta eléctrica

Riesgos

- Caídas al mismo nivel
- Golpes
- Pisadas sobre objetos punzantes
- Incendios
- Electrocución
- Sobreesfuerzos

Riesgos especiales

Durante la ejecución de estos trabajos será preceptiva la presencia de recurso preventivo siempre que se exista tal concurrencia de actividades que requiera que el recurso preventivo controle la ejecución de los métodos de trabajo.

Medidas preventivas

- Se mantendrá el orden y la limpieza en la zona de actuación para evitar golpes o caídas.
- El extremo de los cables, antes de su conexión, permanecerá aislado sin posibilidad de tocar tierra o parte metálica para no transferir potenciales eléctricos o corrientes vagabundas que pueden existir o generarse intempestivamente.
- La conexión de los cables a elementos en activo o al sistema de mando y control se realizará por personal autorizado y formado para la ejecución de estos trabajos y se atenderán las medidas preventivas indicadas en el apartado de "Instalaciones eléctricas".
- Tanto para la realización del tendido de cables como la realización de empalmes en la zona de seguridad se requerirá la presencia de piloto de seguridad para evitar arrollamientos.
- Las características técnicas y el método de realizar los empalmes de cables deberán cumplir lo especificado en proyecto.

- Cuando se ejecuten trabajos en altura (más de 2 m) el operario deberá sujetarse a apoyos de distancias no mayores de 1,5 m utilizando su arnés de seguridad con doble cuerda de espera y se atenderá a las medidas preventivas indicadas en el apartado de "Trabajos en altura".

Protecciones colectivas

- Extintor.
- Verificador de ausencia de tensión.

PROTECCIONES INDIVIDUALES

- Calzado de seguridad
- Guantes de cuero.
- Ropa de trabajo de alta visibilidad.
- Casco de seguridad.
- Guantes aislantes.
- Botas aislantes.

6 Tendido de cables en canalización o en zanja

Descripción y procedimiento

Las canalizaciones mediante conductos de PVC se utilizarán normalmente en el tendido de cables generales entre señales de entrada de las estaciones, subestaciones, centro de conexión, etc.

El tendido del cable se realizará partiendo de la arqueta situada en el punto medio de la sección de cable que se quiera tender, procediendo al tendido de la mitad de la bobina en un sentido y la otra mitad en el contrario.

En primer lugar, se fija la bobina sobre unos gatos en una posición estable y adyacente a la arqueta desde la que se comenzará el tendido. Acto seguido se une el extremo de la manga de tracción al hilo guía por medio de un anillo móvil antigiratorio, para evitar las posibles torsiones de este en su recorrido por el conducto.

Se distribuye a los operarios de la siguiente manera:

El primero permanecerá encargado de la bobina y supervisará la velocidad de giro del carrete, así como su parada y avance cuando se requiera por parte del resto del personal implicado en el tendido.

En la posición donde se encuentra la bobina, además del encargado, se requiere un segundo operario que realiza las funciones de control de giro del carrete e introduce en la arqueta de tendido el cable dándole la curvatura adecuada y evitando el roce del mismo con el suelo ó la boca de la arqueta.

En arquetas intermedias en las que el cable continúa recto un operador se situara en su interior para asegurar el correcto paso por la arqueta, ayudando en la tarea del extraerlo de un conducto y embocarlo en el siguiente.

En la arqueta desde la que se realiza el tiro del cable, un operario se encargará de las tareas de tiro, mientras que un segundo va recibiendo el cable y disponiéndolo de forma adecuada.

Maquinaria y equipos auxiliares

- Camión grúa.
- Gatos portabobinas.
- Herramientas manuales.

Riesgos

- Caídas al mismo nivel.
- Golpes.
- Pisadas sobre objetos punzantes.
- Electrocutación.
- Sobreesfuerzos.

Riesgos Especiales

Durante la ejecución de estos trabajos será preceptiva la presencia de recurso preventivo siempre que se hagan trabajos de manipulación de cargas, trabajos en altura o cuando exista tal concurrencia de actividades que requiera que el recurso preventivo controle la ejecución de los métodos de trabajo.

Medidas Preventivas

- Mantener el lugar de la obra lo más limpio y en orden posible.
- Deberán eliminarse suciedades con las que se puede resbalar y obstáculos contra los que se puede tropezar.
- Delimitar con cinta roja y blanca zonas no transitables.
- Tanto en un caso como en otro deberá prestarse atención a los posibles accidentes del terreno que pudieran producir el vuelco o aceleración del transporte, evitando el arrollamiento de personas.
- Los trabajos serán realizados y supervisados por personal autorizado, formado y cualificado.
- Se deberá asegurar el correcto estado de la toma de tierra, así como la correcta conexión de los armarios y pantallas.
- Los extremos de las bobinas se aislarán para que no estén en contacto con la tierra.
- Se cumplirá en todo momento lo dispuesto en el R.D. 614/2001 en trabajos con riesgos eléctrico (se atenderán las medidas preventivas indicadas en el apartado de "Instalaciones eléctricas").
- Cuando sea necesario el corte de suministro eléctrico se cortará la corriente en el cuadro eléctrico con el aviso de que no se conecte por haber personas trabajando en la red.
- Para la adaptación de los cables a sus conexiones usar herramientas acordes con la necesidad.

- Las operaciones de soldadura se realizarán por personal debidamente formado siguiendo un procedimiento descrito.
- No manipular pesos superiores a 25 Kg. en solitario.
- Cuando la bobina está fija, soportada sobre gatos, habrá que asegurar que éstos están apoyados sobre superficie horizontal, permaneciendo siempre un operario junto a la bobina, para facilitar el giro de ésta y evitar el vuelco al tirar del cable.
- Cuando al tirar del cable desde el interior de la Cámara Registro o de Arquetas se encuentre alguna resistencia, deberá analizarse la causa.
- Toda la maquinaria eléctrica a utilizar en esta obra estará dotada de toma de tierra en combinación con los disyuntores diferenciales del cuadro general de la obra, o de doble aislamiento.
- Se prohíbe la anulación del cable de toma de tierra de las mangueras de alimentación.
- Se utilizará calzado de seguridad de buena calidad, y con protección de su puntera, No se permitirá caminar por la canaleta y se caminará el mínimo imprescindible por las traviesas.
- Informarse cada día de otros trabajos que puedan generar riesgos (huecos, zanjas, etc.), de la realización simultánea de otros trabajos y del estado del entorno de trabajo (obstáculos, suciedad, hielo, etc.).

Protecciones Colectivas

- Balizamiento y señalización de la zona de trabajo.
- Verificador de ausencia de tensión.

Protecciones Individuales

- Calzado de seguridad.
- Guantes de cuero.
- Ropa de trabajo de alta visibilidad.
- Casco de seguridad.
- Guantes aislantes.
- Botas aislantes.

7 Picaje e Instalación de armario y contadores

Descripción y procedimiento constructivo

El picaje es un procedimiento común en trabajos de fontanería y se refiere a la creación de una abertura en una tubería o conducto existente. Esto se hace generalmente para permitir una nueva conexión o para instalar un dispositivo como un contador.

Este proceso implica hacer una conexión a la tubería existente para permitir la instalación de los nuevos contadores.

En esta unidad se tiene previsto realizar un picaje en la acometida existente, siendo esta PEAD DN90 para poder instalar una batería de contadores.

También se tiene previsto suministro e instalación de armario para alojamiento de batería de contadores de agua construido en chapa de acero galvanizado de 1.5mm de espesor sobre dado de hormigón.

Una batería de contadores es un dispositivo utilizado en sistemas de distribución de agua potable y sanitaria. Su función principal es distribuir y repartir el caudal de entrada entre los diferentes contadores o usuarios en un edificio

Es importante tener en cuenta que este tipo de trabajos deben ser realizados por profesionales cualificados para garantizar la seguridad y la eficacia del sistema. Además, es posible que se requieran permisos o autorizaciones dependiendo de las regulaciones locales. La instalación de una batería de contadores de agua es un proceso que debe ser realizado por personal técnico cualificado y autorizado

El procedimiento general para realizar un picaje en fontanería para instalar un contador de agua es el siguiente:

- Adquisición de contadores válidos: Se debe adquirir contadores que sean válidos para la gestión del suministro de agua.
- Preparación de las instalaciones: Antes de la instalación, la batería se monta y prepara para interrumpir el menor tiempo posible los servicios en el lugar donde será instalada.
 - Localizar la tubería principal de agua
 - Corte del suministro de agua: Esto es para evitar fugas de agua durante el proceso.
 - Retirar la tubería y cortarla: Se utilizarán llaves para tuberías para retirar la tubería y cortarla donde se desea instalar el contador.
 - Aplicación de cinta de teflón a los extremos del contador: Esto para sellar la conexión y prevenir fugas.
 - Colocación del contador en la tubería: Intentando mantener una inclinación hacia arriba en el contador para que el agua fluya correctamente.
 - Conectar los extremos de la tubería con el contador: Asegura una conexión firme con las llaves para tuberías.
 - Comprobar que no haya fugas: Abrir el suministro de agua nuevamente y realizar la comprobación de que el contador de agua funcione correctamente.
- Condiciones de instalación: Se debe seguir las condiciones de instalación especificadas por el fabricante y las normativas locales.
- Instalación de la batería de contadores: La batería de contadores debe ser instalada siguiendo las instrucciones del fabricante.
- Precintado: Cada contador individual debe estar debidamente precintado y ser accesible para su lectura y mantenimiento.
- Solicitud de servicio a la empresa suministradora de agua: Se debe solicitar el servicio a la empresa suministradora de agua y presentar los documentos necesarios para la activación de la conexión.
- Realizar el pago de los costos de la conexión: Se debe realizar el pago de los costos de la conexión.

- Esperar la instalación de la conexión por parte de la empresa suministradora: Finalmente, se debe esperar la instalación de la conexión por parte de la empresa suministradora.

Procedimiento general de instalación de armario de contadores

- Selección de la ubicación del Armario: elección de un lugar adecuado para la instalación del armario. Este puede ser en el interior o exterior, dependiendo de las necesidades y las regulaciones locales.
- Preparación de las Instalaciones: Antes de la instalación, es necesario preparar las instalaciones. Esto incluye la adquisición de contadores válidos y la preparación de las condiciones de instalación.
- Instalación del Armario: Coloca el armario en la ubicación elegida este debe encontrarse nivelado y firmemente anclado para evitar cualquier movimiento.
- Instalación de los Contadores: Instala los contadores dentro del armario. Cada contador debe tener su propia protección compuesta por fusibles de seguridad, que se instalarán antes del contador.
- Conexión de los Contadores: Conexión los contadores a la red de agua. Se deben seguir las regulaciones locales y las instrucciones del fabricante para esta tarea.
- Verificación y Precintado: Una vez instalados y conectados los contadores, se deben verificar y precintar. Esto garantiza que los contadores están funcionando correctamente y que no pueden ser manipulados.
- Mantenimiento: Después de la instalación, es importante realizar un mantenimiento regular de los contadores para asegurar su correcto funcionamiento.

Maquinaria y medios auxiliares empleados

- Herramientas manuales y eléctricas (llaves para tuberías, contadores de agua, cinta teflón, llave ajustable, sierra de metales, válvulas para contadores, elementos para alojamiento, accesorios para acometidas de agua, valculería, accesorios para tuberías PE, taladros, brocas, tornillos, etc)

Riesgos más frecuentes

- Caídas al mismo nivel.
- Cortes /Golpes con objetos inmóviles
- Contactos con servicios urbanos
- Sobreesfuerzos
- Proyecciones de partículas

Medidas preventivas

Caídas al mismo nivel.	<ul style="list-style-type: none"> - Las zonas de acopio se encontrarán delimitadas y en estado óptimo de orden y limpieza. - Se mantendrá buenas condiciones de señalización e iluminación
Cortes /Golpes con objetos inmóviles	<ul style="list-style-type: none"> - Las instalaciones serán realizadas por personal especializado y habituado al trabajo para evitar riesgos por impericia: golpes, cortes, sobreesfuerzos, etc. - Se mantendrán el orden y la limpieza en los lugares de trabajo. - Antes de la utilización de cualquier máquina-herramienta, se comprobará que se encuentra en óptimas condiciones y con todos los mecanismos y protectores de seguridad, instalados en buen estado, para evitar accidentes. - La herramienta se almacenará en lugar previsto, con orden y limpieza

Contactos con servicios urbanos	<ul style="list-style-type: none"> Los planos de servicios afectados deberán estar a disposición del personal encargado de realizar esta actividad con el fin de evitar el riesgo derivado del contacto con servicios urbanos.
Sobreesfuerzos	<ul style="list-style-type: none"> Los trabajadores, siempre que sea posible, en la manipulación manual de cargas elevadas serán auxiliados con ayuda mecánica o realizarán las operaciones con ayuda de compañeros. Se utilizarán las herramientas y medios auxiliares adecuados para el transporte de cada tipo de material. Se adecuarán los esfuerzos al estado físico y a la condición del trabajador. Como norma para levantar cargas se debe realizar mediante el esfuerzo de los músculos de las piernas, estando la carga durante el transporte lo más cerca del cuerpo posible. No se manipularán nunca pesos superiores a 25 Kg, si es de forma continuada, y nunca más de 40 Kg. Se evitarán posturas forzadas. Si no fuera evitable, se harán descansos
Proyecciones de partículas	<ul style="list-style-type: none"> Se utilizarán los equipos de protección individual establecidos para estos trabajos

Protecciones colectivas y señalización

- Señalización y balizamiento de la zona de actuación
- Iluminación de la zona de trabajo si fuese necesario.
- Cintas de señalización y balizamiento con distancia de seguridad.

Equipos de protección individual

- Casco de seguridad.
- Calzado de seguridad.
- Cascos o tapones antirruído.
- Guantes de protección mecánica.
- Gafas antiproyecciones.
- Mascarillas antipolvo.
- Chaleco reflectante.
- Ropa de trabajo.

8 Colocación de arquetas prefabricadas

Descripción

Arqueta de registro de hormigón prefabricado con tapa, para el paso, distribución o enlace de canalizaciones subterráneas de media y baja tensión. Las arquetas a colocar en este proyecto son prefabricadas. Las características de piezas prefabricadas deben ser acordes con las normas de producto que les correspondan. Se contempla la instalación de arqueta de hormigón con llave de corte

Se atenderán, de manera complementaria, las medidas preventivas indicadas en el apartado "Manejo manual de cargas" y "Movimiento de cargas suspendidas" ya que se empleará el camión grúa para la ejecución de esta unidad de obra.

Maquinaria y medios auxiliares

- Camión grúa.
- Herramientas manuales y eléctricas

Riesgos

- Sobreesfuerzos: levantamiento de grandes pesos.
- Caídas a distinto nivel.
- Caída de objetos en altura: del propio material que está manipulando.
- Riesgo biológico por contacto de tierras o aguas contaminadas.
- Atropellos por máquinas y vehículos.
- Caídas al mismo nivel.
- Golpes y cortes con máquinas y herramientas.

Medidas preventivas

- Se evitará la presencia de trabajadores en el radio de acción de la máquina.
- Se acotará y señalizará la zona de trabajo.
- Cuando se alcen las piezas para su ubicación en el vaciado se recomienda vigilar que ningún trabajador se encuentre en la vertical de la misma.
- Es recomendable comprobar el empleo de equipos de protección individual indicados.
- Siempre que existan cargas en suspensión, casco de seguridad.
- Se preverá con suficiente antelación la protección de la zona de arquetas excavadas, así como los recorridos de personal y maquinaria.
- Asimismo, se estudiará la necesidad del paso de vehículos sobre zanja. En caso de ser necesaria la protección del paso, se realizará con chapones de acero de alta resistencia. Se aconseja que el lado de circulación de camiones o de maquinaria quede balizado a una distancia de las zanjas o arquetas, no inferior a 2 m, mediante el uso de cinta de señalización de riesgos, a franjas alternativas de colores amarillo y negro.
- Se vigilará que, a las zanjas o arquetas, sólo se baje o suba por escaleras de mano sólidas y seguras, que sobrepase en 1 m el borde de la zanja, estando amarradas firmemente al borde superior de coronación.
- Se recomienda que, las arquetas (piezas sueltas, tapas, etc.) sean transportadas por medios mecánicos. En este caso han de cumplirse las normas de seguridad propias de este tipo de trabajos: comprobar que el sistema a emplear es el correcto, verificar la carga máxima, permitir la visibilidad en todo el recorrido, utilizar gancho con pestillo, comprobar estado de las eslingas, etc.
- La zona de trabajo estará libre de obstáculos.

Señalización y balizamiento

- Conos y cinta de balizamiento en el perímetro de la zona de actuación
- Señalización de riesgo de cargas suspendidas

Protecciones colectivas

- Vallado lateral en zanjas
- Pasarelas de paso sobre zanjas
- Tapas de protección de huecos de arqueta

Protecciones individuales

- Ropa de trabajo
- Calzado de seguridad
- Casco de protección
- Chaleco de alta visibilidad.
- Guantes de protección

9 Aislamiento, impermeabilización y protecciones

Descripción y procedimiento

Se entiende por impermeabilización la acción de proteger un elemento contra las humedades, bien por medio de un mortero hidrófugo, o bien utilizando un material impermeable como revestimiento.

Las medidas preventivas variarán en función del lugar en el que se realicen estos trabajos, siempre que se realicen a más de 2 m sobre el nivel del suelo, se adoptarán las medidas preventivas correspondientes en caso de que se trabaje en ellas y no darán comienzo las actuaciones hasta que no estén instaladas las protecciones colectivas y medios auxiliares necesarios (barandillas de borde, redes, líneas de vida, etc.).

La ejecución de estos trabajos implicará en ciertos casos la manipulación de materiales que impliquen la protección de las superficies en contacto con los mismo mediante guantes, mascarillas, protectores oculares. En estos casos se seguirán, además, las instrucciones de uso propuestas por el fabricante.

Riesgos más frecuentes

- Caídas de personas al mismo nivel.
- Pisadas de objetos.
- Golpes/cortes por objetos y herramientas de mano y bordes de elementos de cubrición.
- Sobreesfuerzos.
- Contacto con sustancias tóxicas
- Inhalación de vapores tóxicos.
- Incendios.

Riesgos y medidas preventivas

Caídas de personas
al mismo nivel

- Se mantendrá el orden y limpieza en todo momento en la zona de actuación

Pisadas de objetos	<ul style="list-style-type: none"> – Se mantendrá la zona ordenada y limpia de herramientas y elementos que obstaculicen el paso y puedan provocar caídas o golpes.
Golpes/cortes por objetos y herramientas de mano y elementos.	<ul style="list-style-type: none"> – Todos los trabajadores deberán usar los guantes de protección – Las herramientas dispondrán de sus carcassas y elementos de protección
Caída de objetos a niveles inferiores	<ul style="list-style-type: none"> – Se mantendrá la zona limpia y ordenada – Se protegerán mediante redes los huecos y aberturas con el objetivo de que los materiales no caigan al nivel inferior.
Iluminación	<ul style="list-style-type: none"> – En el caso de disponer de iluminación portátil, se efectuará utilizando portalámparas estancos con mango aislante y rejilla de protección de la bombilla, alimentados a 24 voltios o protegidos contra chorros de agua. – Con el fin de evitar cualquier tipo de riesgo causado por falta o deficiente iluminación que pueda existir en el lugar de trabajo, se deben complementar los puntos de luz con alumbrado portátil, si fuera necesario.
Sobreesfuerzos	<ul style="list-style-type: none"> – No se realizará ningún trabajo que le suponga un sobreesfuerzo al trabajador. – Se utilizarán las herramientas y medios auxiliares adecuados para el transporte de cada tipo de material. Se adecuarán los esfuerzos al estado físico y a la condición del trabajador. – Se evitarán posturas forzadas. Si no fuera evitable, se harán descansos. – El personal que realice tareas en posturas forzadas, una vez estudiadas las distintas alternativas técnicas sin poder establecer métodos más saludables, deberá tener formación sobre posturas forzadas y manipulación manual de cargas (MMC), no pudiendo superar los 25 kg de peso en el manejo de cargas manuales.
Contacto con sustancias tóxicas	<ul style="list-style-type: none"> – En el vertido de líquidos se extremarán las medidas para evitar derrames accidentales y salpicaduras. – Se utilizarán guantes de protección y mascarillas siempre que el material de trabajo sea tóxico.
Inhalación de vapores tóxicos	<ul style="list-style-type: none"> – Se advertirá al personal de la necesidad de una profunda higiene personal (manos y cara) antes de realizar cualquier tipo de ingesta. – Se consultarán las instrucciones del fabricante de los distintos materiales que se vayan a emplear
Incendios	<ul style="list-style-type: none"> – Se prohibirá fumar o comer en las estancias en que se proyecten aislantes tipo poliuretano o se hagan imprimaciones asfálticas. – Se instalará un extintor de polvo químico seco al lado de la puerta de acceso al almacén de materiales de impermeabilización.

Protecciones colectivas

- Extintor
- En caso de trabajos en altura o en cubiertas, deberán estar instaladas las protecciones colectivas y medios auxiliares correspondientes previo al inicio de estos trabajos (barandillas, redes, líneas de vida, etc.).

Equipos de protección individual

- Casco de seguridad
- Pantalla protectora facial y de ojos para salpicaduras (en caso de sustancias tóxicas que afecten a los ojos)
- Mascarilla filtrante mecánica contra partículas. (en caso de sustancias)
- Guantes de protección.
- Calzado de seguridad.
- Arnés de seguridad (en caso de trabajos en altura).

10 Corte de pavimento

Descripción

Corte con sierra de disco de pavimento de hormigón. En esta obra se tiene contemplado el corte con sierra de disco de pavimento de mezcla bituminosa o hormigón, hasta 40 cm de espesor.

Maquinaria y medios auxiliares empleados

- Depósito de aire comprimido
- Equipo máquina de sierra disco diamante para cortar

Relación de riesgos previsibles

- Caídas de personas al mismo nivel
- Proyección de partículas o fragmentos
- Sobreesfuerzos
- Riesgo de daños a la salud derivados de la exposición a agentes químicos: polvo
- Contactos térmicos y eléctricos
- Ruido
- Explosiones e incendios

Riesgos y medidas preventivas

Caída y golpes de objetos y herramientas por manipulación.	<ul style="list-style-type: none">- Antes de encender la máquina, asegurarse de que estén montadas todas las tapas y armazones protectores- El sistema de accionamiento tiene que permitir su parada con total seguridad.- No golpear el disco al mismo tiempo que se corta.- La máquina ha de ser parada por personal autorizado.- No tocar el disco tras la operación de corte.- No abandonar el equipo mientras se está utilizando.
Proyección de fragmentos o partículas	<ul style="list-style-type: none">- En la vía pública, esta actividad se aislará debidamente de las personas o vehículos.- Antes de utilizar, verificar que no hay personas en el radio de afección de las partículas que se desprenden del corte.

Sobreesfuerzos	<ul style="list-style-type: none"> - Escoger el accesorio más adecuado para cada aplicación. - Sustituir los discos agrietados o gastados. - Evitar el calentamiento de los discos de corte haciéndose girar innecesariamente.
Riesgo de daños a la salud derivados de la exposición a agentes químicos: polvo	<ul style="list-style-type: none"> - Escoger el disco adecuado según el material que se va a cortar. - Realizar los cortes por vía húmeda.
Contactos térmicos y eléctricos	<ul style="list-style-type: none"> - Evitar la presencia de cables eléctricos en las zonas de paso. - Evitar inhalar vapores de gasolina. - La conexión o suministro eléctrico se tiene que realizar con manguera antihumedad. - Las operaciones de limpieza y mantenimiento se han de efectuar previa desconexión de la red eléctrica.
Explosiones e incendios	<ul style="list-style-type: none"> - Antes de empezar a trabajar, limpiar los posibles derrames de aceite o combustible que puedan existir. - Hay que cargar el combustible con el motor parado.
Riesgo de daños a la salud derivados de la exposición a agentes físicos: ruidos	<ul style="list-style-type: none"> - La hoja de la sierra ha de estar en perfecto estado y se tiene que colocar correctamente para evitar vibraciones y movimientos no previstos.

Equipos de protección individual

- Casco de seguridad.
- Calzado de seguridad.
- Botas de goma.
- Guantes contra agresiones mecánicas.
- Ropa de trabajo.
- Mascarilla.
- Protectores auditivos: tapones o auriculares.
- Gafas de seguridad.

11 Demolicion de pavimento

Descripción de las actuaciones

En esta unidad se han considerado la demolición de pavimento de hormigón / mezcla bituminosa/ acera, de hasta 20cm de espesor con medios mecánicos como retroexcavadora con martillo rompedor.

Los restos de la demolición quedarán suficientemente troceados y apilados para facilitar la carga en función de los medios de que se disponga y de las condiciones de transporte.

Los elementos desmontados quedarán apilados para facilitar la carga.

Los materiales quedarán apilados y almacenados en función del uso a que se destinen (transporte a vertedero, reutilización, eliminación en la obra, etc.). Una vez finalizados los trabajos, la base quedará limpia de restos de material y en condiciones de uso.

En definitiva, la demolición consiste en el derribo de construcciones y elementos constructivos hasta la completa eliminación, tanto de edificios como pavimentos, firmes, aceras, fabricas o cualquier otro que sea necesario. En líneas generales los trabajos de demolición incluyen las siguientes fases:

- Trabajos previos: Cortes de instalaciones y acometidas, Preparación, vallado, señalización y protección de toda la zona de trabajo.
- Desmontaje o fragmentación: de los elementos proyectados.
- Clasificación y retirada de los materiales: a los centros homologados para su Gestión.

Se deben tener en cuenta las particularidades de cada fase, que marcarán las limitaciones y condiciones a tener en cuenta antes, durante y tras la finalización de la demolición.

Procedimiento de ejecución

Los operarios con la ayuda de herramientas y máquinas portátiles (martillo percutor, maza, etc.) procede a derruir los elementos descritos; puntualmente también se realizan operaciones con las manos. Además, existe maquinaria específica como sierras o máquinas de disco especiales que se usarán como parte del proceso.

Los escombros procedentes de la demolición y el desmontaje serán recogidos con retroexcavadora y cargados al camión para su transporte a vertedero.

En resumen, la demolición mecánica es el conjunto de operaciones organizadas para demoler de forma parcial o total una construcción, con empleo mayoritario de equipos mecánicos, por técnicas de empuje, tracción, impacto y fragmentación.

Maquinaria y medios auxiliares empleados

- Herramientas manuales y eléctricas (martillo percutor, radial, etc.)
- Compresor
- Cortadora de pavimento
- Martillo neumático
- Retroexcavadora
- Camión de transporte

Relación de riesgos previsibles

- Caída de personas al mismo nivel
- Pisadas sobre objetos

- Atropellos con vehículos
- Golpes - Cortes
- Ruido
- Proyección de partículas y generación de polvo
- Contactos con servicios urbanos
- Vibraciones
- Sobreesfuerzos

Riesgos y medidas preventivas

Caída de personas al mismo nivel	<ul style="list-style-type: none"> - Se mantendrá la zona de trabajo en perfecto orden y limpieza. - Retirar el material procedente de la demolición y no depositarlo en zonas de paso. - Las zonas de tránsito se mantendrán, en la medida de lo posible, libres de materiales, escombros y herramientas.
Pisadas sobre objetos	<ul style="list-style-type: none"> - Se retirarán los restos y elementos de la demolición de zonas de tránsito.
Atropellos con vehículos	<ul style="list-style-type: none"> - Mantener el contacto visual entre el maquinista y el ayudante. - Prestar atención a la señalización luminosa y sonora de los vehículos. - No pasar por detrás de las máquinas en movimiento. - Utilizar ropa reflectante - Prohibir la permanencia de personal en la proximidad de las máquinas en movimiento - Señalizar adecuadamente el movimiento de transporte pesado y maquinaria de obra
Golpes - Cortes	<ul style="list-style-type: none"> - Hacer uso de guantes y calzado de protección - En caso de máquina cortadora se verificará diariamente el disco, debiendo sustituirse inmediatamente en el caso de que se aprecien síntomas de deterioro en su resistencia como estructural, tales como fisuras, ausencia de dientes, los cuales pueden provocar proyecciones incontroladas e imprevisibles a gran velocidad. - En caso de radiales, se permanecerá fuera del alcance de los materiales proyectados por las mismas. Deberán estar provistas de los elementos de protección originales, tratándose de herramientas con marcado CE, conservarse en buen estado y no inutilizar las protecciones colectivas de las máquinas y herramientas. En cuanto a la protección personal será conveniente el uso de guantes y pantallas o gafas.
Ruido	<ul style="list-style-type: none"> - Se deberá utilizar protección auditiva cuando exista un alto nivel de ruido provocado por las tareas desarrolladas, como puede ser el uso de herramientas eléctricas o maquinaria ruidosa o en situaciones de un nivel de ruido muy alto, aunque la exposición sea corta. - Realizar un correcto mantenimiento de las máquinas - Respetar los turnos de trabajo

Proyección de partículas y generación de polvo	<ul style="list-style-type: none"> - Hacer uso de las protecciones oculares y las mascarillas FFP - En caso de exceso de formación de polvo, se efectuará un regado de la zona demolida
Contactos con servicios urbanos	<ul style="list-style-type: none"> - Se solicitarán a las compañías propietarias de los servicios afectados planos de localización y descripción de los mismos. - En el caso en que la Dirección de Obra lo exija, en función del potencial peligro o las necesidades constructivas, se solicitara formalmente la anulación, desvío o desmontaje de los servicios a las compañías propietarias. - En caso de daño al servicio se dará cuenta a la compañía propietaria. - Se prohíbe terminantemente manipular o utilizar cualquier instrumento de la instalación en servicio. Estas operaciones solo podrán ser llevadas a cabo por el personal de la compañía propietaria del servicio.
Vibraciones	<ul style="list-style-type: none"> - Las máquinas o herramientas que originen vibraciones deberán estar provistas de dispositivos amortiguadores y al trabajador que las utilice se le proveerá de equipo protección antivibratorio. - Cuando los equipos no cuenten con sistemas de amortiguación de fábrica contra vibración, se implementarán controles en caso de que los límites excedan los requisitos legales vigentes. - Se respetar los turnos de trabajo y descanso
Sobreesfuerzos	<ul style="list-style-type: none"> - Limitar el tiempo de exposición del trabajador. - Rotación en los puestos de trabajo ante las temperaturas excesivas, frío o calor.

Protecciones colectivas y señalización

- Valla de seguridad en la zona de afección
- Cinta de balizamiento (bicolor) o malla de señalización (tipo stopper).
- Dispositivo de seguridad en toma de corriente para herramientas de corte.

Equipos de protección individual

- Casco de seguridad.
- Calzado de seguridad con puntera y suela reforzada
- Cascos o tapones antirruído.
- Guantes contra agresiones mecánicas
- Gafas de protección
- Mascarilla FFP3

12 Excavación en zanjas de mediana profundidad

Descripción

Excavación de zanjas de mediana profundidad, de 1 (uno) a 3 (tres) metros de profundidad conforme las especificaciones indicadas den NTP 820 – Ergonomía y construcción: trabajo en zanjas; previamente replanteadas en terrenos, con la finalidad de albergar redes de saneamiento, electricidad, alumbrado público, etc. Incluye carga y transporte de los productos a vertedero. Se realizarán los trabajos propios de excavación de las zanjas mediante la maquinaria prevista, hasta llegar a la cota de excavación exigida por el proyecto a realizar.

Proceso constructivo

Previo al comienzo de la excavación se replantea el trazado de la zanja y la profundidad de la misma en toda la longitud. Si en el terreno hay pavimento existente (acerado, firme de aglomerado, etc) se procede a la demolición del mismo (descrito en el procedimiento correspondiente de demoliciones). Si es terreno desnudo directamente se comienza la excavación con medios mecánicos, retroexcavadora o retroexcavadora mini, dependiendo de las dimensiones de la zanja (ancho y profundidad). Periódicamente, el operario encargado de guiar la máquina va midiendo la profundidad y homogeneidad del fondo de la excavación para llegar a la cota adecuada definida en el proyecto.

Maquinaria y medios auxiliares empleados

- Retroexcavadora
- Herramientas manuales y eléctricas
- Camión basculante

Relación de riesgos existentes

- Caídas de personas a distinto nivel
- Caídas de personas al mismo nivel
- Caídas de objetos por desplome
- Caídas de objetos desprendidos
- Desprendimiento de tierras
- Atrapamiento por o entre objetos
- Atrapamientos por vuelco de máquinas
- Contacto eléctrico directo con líneas eléctricas enterradas y aéreas
- En caso de vías de circulación cercanas: atropellamiento de personas
- Otros: Inundaciones

Riesgos y medidas preventivas

Caídas de personas al mismo nivel

- Los distintos tramos de excavación dispondrán de pasos seguros mediante tabloncillos de madera y chapones de acero.
- Se comprobará periódicamente la seguridad y la estabilidad de dichas pasarelas. Se prohíbe expresamente el paso de un borde a otro de la excavación que no sea empleando estas pasarelas.

<p>Caídas de personas a distinto nivel</p>	<ul style="list-style-type: none"> - Los bordes de las zanjas con profundidad menor a 2 (dos) metros permanecerán al menos con señalización a base de cinta de balizamiento o malla plástica, debidamente sustentada y retranqueada del borde. - Se comprobará periódicamente la seguridad y la estabilidad de dichas pasarelas. Se prohíbe expresamente el paso de un borde a otro de la zanja que no sea empleando estas pasarelas. - Se recomienda instalar el vallado a una distancia del borde de excavación no menor de 1,50 (uno coma cinco) metros. - Por la noche deberá señalizarse la zona de peligro con balizas luminosas. - En zanjas de profundidad mayor de 1,30 (uno con treinta) metros, siempre que estén los operarios trabajando en su interior, se mantendrá uno de vigilancia en el exterior, que además de ayudar en el trabajo dará la voz de alarma en caso de emergencia. - Se deberá disponer, al menos, de una escalera portátil por cada equipo de trabajo, dicha escalera deberá sobrepasar en 1 (un) metro el borde de la zanja. - Al finalizar la jornada o en interrupciones largas, se protegerán las bocas de las zanjas de profundidad mayor de 1,30 (uno con treinta) metros con un tablero resistente, red o elemento equivalente.
<p>Caídas de objetos por desplome o derrumbamiento</p>	<ul style="list-style-type: none"> - Antes del inicio de la jornada, al final y tras interrupciones prolongadas, se inspeccionará la obra con el fin de detectar posibles grietas o movimientos del terreno. - Las bocas de zanjas estarán convenientemente protegidas, mediante barandillas de protección de 0,90 (cero coma noventa) metros de altura y un rodapié que impida la caída de materiales. - Siempre que ello sea materialmente posible, no se acopiará material a una distancia del borde menor a la profundidad de la zanja. - Igualmente, siempre que ello sea posible, se prohibirá el acopio de tierras y materiales en un círculo mínimo de 2 (dos) metros en torno a la bocana de los pozos. - Se sanearán todas aquellas zonas del frente de trabajo donde existan bloques sueltos que pudieran desprenderse. - La parte más exterior de la pared de la zanja se biselará, para evitar la caída de material al interior. - Se revisará el estado de taludes a intervalos regulares en aquellos casos en los que puedan recibir empujes por proximidad de caminos transitados por vehículos, o en aquellos casos donde se establezcan tajos con uso de martillos neumáticos, compactaciones por vibrador o paso de maquinaria para el movimiento de tierras. - No se permitirá que en la proximidad se establezcan tajos con uso de martillos neumáticos, compactaciones por vibración o paso de maquinaria pesada para el movimiento de tierras. - Al finalizar la jornada no deben quedar paños excavados sin entibar, y se habrán suprimido los bloques sueltos que puedan desprenderse.
<p>Atrapamiento por vuelcos de máquinas</p>	<ul style="list-style-type: none"> - En zanjas sin entibar: - En terrenos no asfaltados se recomienda mantener la circulación de vehículos a una distancia mínima de aproximación del borde de coronación del vaciado

	<p>de 3 (tres) metros para vehículos ligeros y de 4 (cuatro) metros para los pesados. Cuando esta distancia no se pueda garantizar, se analizarán las posibles alternativas y, en caso de considerarse necesario, se cortará el tráfico.</p> <ul style="list-style-type: none"> - En terrenos asfaltados, se recomienda mantener la circulación de cualquier tipo de vehículo a una distancia mínima de aproximación del borde de coronación del vaciado de 2 (dos) metros, pudiendo reducirse a 1 (un) metro para vehículos ligeros. Sin embargo, en el momento en que aparezcan grietas o desplazamiento del suelo no se podrá seguir sin montar la entibación correspondiente. - Cuando los vehículos circulen en dirección al corte, la zona acotada ampliará esa dirección en dos veces la profundidad del corte y no menos de 4 (cuatro) metros cuando se adopte una señalización de reducción de velocidad. - Los operadores de la maquinaria empleada en las tareas de excavación de zanjas deberán estar habilitados por escrito para ello y conocer las reglas y recomendaciones que vienen especificadas en el manual de conducción y mantenimiento suministrado por el fabricante de la máquina. - Se chequeará que la maquinaria haya recibido el mantenimiento exigido para trabajar en condiciones óptimas de seguridad. - La maquinaria constará de claxon de marcha atrás y luz rotativa. - Se contará, cuando sea necesario, con el trabajo de un señalista para realizar en condiciones de seguridad las maniobras de la maquinaria de obra.
<p>Desprendimiento de tierras</p>	<ul style="list-style-type: none"> - En cortes de profundidad mayor de 1,30 (uno coma treinta) metros, las entibaciones deberán sobrepasar como mínimo 20 (veinte) centímetros el nivel superior del terreno y 75 (setenta y cinco) centímetros en el borde superior de laderas.
<p>Contactos con servicios urbanos</p>	<ul style="list-style-type: none"> - Antes de la apertura de una zanja se solicitarán a las empresas propietarias de los servicios los planos correspondientes a la zona afectada, se distribuirán entre los maquinistas, se replantearán las conducciones y un peón servirá de apoyo al maquinista. - Se deberá establecer la señalización oportuna durante la excavación de zanjas, así como los vallados y balizamientos necesarios. - En presencia de riesgo de deslizamiento de un talud, se dará orden de desalojo inmediato y se acordonará la zona en prevención de accidentes.
<p>Contacto eléctrico directo con líneas eléctricas enterradas y aéreas</p>	<ul style="list-style-type: none"> - Antes de comenzar los trabajos de movimiento de tierras, deberán tomarse medidas para localizar y reducir al mínimo los peligros debidos a la presencia de posibles cables subterráneos y demás sistemas de distribución. - Cuando en las proximidades de las zonas de la excavación hubiese líneas eléctricas aéreas, y se emplee maquinaria móvil, se adoptarán algunas de las medidas que detallamos: <ul style="list-style-type: none"> - Desvío de la línea - Anulación de tensión. - Colocación de adecuadas pantallas y/o pórticos. - En los casos en que no resulte posible la adopción de alguna de las medidas anteriores, deberá guardarse en todo momento una distancia no superior a 5 (cinco) metros y siempre determinada en función de la tensión de la línea.

Atropellamiento de personas	<ul style="list-style-type: none"> - En trabajos cercanos a tránsito de vehículos: - Cuando se prevea el paso de peatones o vehículos junto al borde de la excavación, se dispondrán vallas móviles que se iluminen cada 10 (diez) metros. - Cuando los vehículos circulen en dirección al corte, la zona acotada ampliará esa dirección en dos veces la profundidad del corte y no menos de 4 (cuatro) metros cuando se adopte una señalización de reducción de velocidades. -
Otros: Inundaciones	<ul style="list-style-type: none"> - En régimen de lluvias se realizará la revisión minuciosa y detallada de las zanjas antes de reanudar los trabajos. Con fuertes lluvias se prohíbe el trabajo en el interior de las zanjas.

Equipo de protección individual (EPIS)

- Calzado de seguridad.
- Arnés de seguridad.
- Guantes de protección mecánica.
- Casco de seguridad.
- Gafas de seguridad antiproyecciones.
- Chaleco reflectante.
- Ropa impermeable para tiempo lluvioso.
- Mascarillas antipolvo con filtro mecánico intercambiable.

Protecciones colectivas

- Vallas de delimitación a una distancia no menor de 1,5 (uno y medio) metros de la zanja.
- Cintas de señalización y balizamiento con distancia de seguridad.
- Vallado de obra.
- Barandilla de seguridad en el acceso.
- Señalización de acceso y salida.
- Balizas.
- En caso necesario, vías de circulación de vehículos cercanas. Delimitación de las vías mediante franjas continuas de un color visible.
- Pórtico de seguridad para descarga y rescate.

Señalizaciones

- Desniveles, obstáculos u elementos que originen riesgos de caída, choques o golpes, se realizará mediante su panel que corresponda según el Anexo III del Real Decreto 485/1997, y/o por un color de seguridad, que consistirá en franjas amarillas y negras alternas de igual ancho y una inclinación de 45° (cuarenta y cinco grados) aproximadamente.
- Delimitación de aquellas zonas en las que se presenten riesgos de caída, choques o golpes, se hará mediante un color de seguridad, conformado por franjas amarillas y negras alternas de igual ancho y una inclinación de 45° (cuarenta y cinco grados) aproximadamente.
- En caso necesario, vías de circulación de vehículos cercanas. Delimitación de las vías mediante franjas continuas de un color visible.

- Señalización según Real Decreto 485/1997, de 14 de abril, señalización de seguridad y salud en el trabajo.

13 Ejecución de pozos y arquetas

Descripción

Ejecución de arqueta de registro in-situ, con paredes de 15 cm de espesor de hormigón y solera de ladrillo perforado, sobre lecho de arena. Incluye tapa y marco

Proceso constructivo

Una vez excavados y perfilados paredes y fondo se proceden a la ejecución del fondo de arqueta mediante hormigón. Se procede entonces a la ejecución de las paredes de la arqueta mediante ferralla y el posterior enfoscado interior de la arqueta.

En el caso de cumplir con las características descritas en la NTP 223: Trabajos en recintos confinados, se contemplarán los riesgos y medidas que supone una zona de dichas características en la ficha técnica mencionada.

Maquinaria y medios auxiliares empleados

- Retroexcavadora.
- Herramientas manuales y eléctricas.
- Camión basculante.
- Herramientas manuales y eléctricas para el forjado.

Relación de riesgos existentes

- Caída de personas al mismo nivel.
- Caída de personas a distinto nivel.
- Caídas de objetos por manipulación.
- Caídas de objetos desprendidos.
- Caídas de objetos por derrumbamiento.
- Contactos eléctricos.
- Contactos térmicos.
- Golpes y contactos con elementos móviles de las máquinas.
- Proyección de fragmentos o partículas.
- Atropellos, golpes y choques con o contra vehículos.
- Pisadas de objetos
- Contactos con sustancias cáusticas
- Sobreesfuerzo.

Riesgos y medidas preventivas

<p>Caída de personas al mismo nivel</p>	<ul style="list-style-type: none"> - Se mantendrá el orden y la limpieza en todas las zonas de obra. - Los escombros y cascotes se verterán en las cubas adecuadas a la espera de su retirada a vertedero. - Los bordes con profundidad menor a 2 (dos) metros permanecerán al menos con señalización a base de cinta de balizamiento o malla plástica, debidamente sustentada y retranqueada del borde.
<p>Caídas de personas a distinto nivel</p>	<ul style="list-style-type: none"> - El ascenso y descenso a las zonas de trabajo se hará por escaleras, nunca empleando la entibación, servicios existentes, el cazo de la excavadora, etc. - No existirán trabajadores ejecutando labores distintas en el borde de los pozos, para evitar la caída de materiales o personas dentro de ellas. - Se mantendrán valladas aquellas zonas de las zanjas de más de dos metros de profundidad por donde no se vaya a realizar el acceso a éstas.
<p>Caída de objetos por desplome Caídas de objetos por manipulación Caídas de objetos desprendidos</p>	<ul style="list-style-type: none"> - La zona de acopios estará ordenada, según tipo de material, tamaño, etc. Los sacos de cemento o yeso se distribuirán por la superficie de planta de manera regular, próximos a su lugar de empleo. - Toda persona que se encuentre en un nivel inferior hará uso del casco de protección para la cabeza. - No se permitirá que en la proximidad se establezcan tajos con uso de martillos neumáticos, compactaciones por vibración o paso de maquinaria pesada para el movimiento de tierras.
<p>Contactos eléctricos Contactos térmicos</p>	<ul style="list-style-type: none"> - Las partes en tensión de la maquinaria deben estar convenientemente aisladas y señalizadas. - La manipulación de las partes activas eléctricamente solamente se llevará a cabo por personal especializado correctamente formado y autorizado para ello. - Las conexiones se efectuarán siempre por medio de clavijas normalizadas, evitando también que los cableados y las conexiones obstruyan zonas de paso de personas y/o maquinaria. - La instalación, maquinaria y aparatos eléctricos contarán con sistemas de aislamiento adecuados, así como mecanismos de protección para evitar que las partes no activas entren accidentalmente en tensión - Cuando se utilicen vibradores eléctricos habrá que tener en cuenta: conexión a tierra, cables conductores perfectamente aislados, desconectar la corriente cuando no se esté empleando. - Durante soldaduras, los elementos sometidos directamente llegan a adquirir temperaturas de fusión, por lo que no se deberá tocar directamente, siempre mediante medios o esperar a que la zona se enfríe. - Un buen mantenimiento de las herramientas, conservando en estado óptimo los elementos amortiguadores. - Señalización adecuada de las zonas de la maquinaria con riesgo por contacto térmico. - Correcto aislamiento de las partes calientes de la maquinaria, o bien impedir el acceso a las mismas mediante resguardos u otros sistemas de protección A las herramientas, conservando en estado óptimo los elementos amortiguadores.

Golpes y contactos con elementos móviles de las máquinas	<ul style="list-style-type: none"> - El trabajador pondrá máxima atención en la realización de estos trabajos. - Hacer uso de las protecciones necesarios para la ejecución de este tipo de trabajos.
Proyección de fragmentos o partículas	<ul style="list-style-type: none"> - Las herramientas se encontrarán en perfecto estado y limpias. Se realizará el mantenimiento adecuado de las mismas.
Pisadas de objetos	<ul style="list-style-type: none"> - Se efectuará un barrido diario de puntas, alambres y recortes de ferralla en torno al banco de trabajo.
Contactos con sustancias cáusticas	<ul style="list-style-type: none"> - El trabajador no estará en contacto directamente con el mortero de cemento, usando para ello guantes de protección.
Atropellos, golpes y choques con o contra vehículos	<ul style="list-style-type: none"> - En caso de zonas cercana a tránsito de vehículos se encontrarán señalizadas. - Los trabajadores harán uso del chaleco reflectante. - En horas con poca iluminación, se mantendrá la suficiente iluminación artificial.
Sobreesfuerzo	<ul style="list-style-type: none"> - Se alternarán las posturas de pie y agachado, intentando no tener la espalda encorvada demasiado tiempo, en previsión de lesiones dorsolumbares.

Equipo de protección individual

- Botas de seguridad.
- Botas de PVC impermeables
- Cascos protectores auditivos.
- Casco de seguridad.
- Chaleco reflectante.
- Gafas de seguridad.
- Elemento de protección auditiva (puestos que superen los 85 decibelios).
- Pantalla para soldar (o gafas de protección para soldadura en caso de máquinas ensambladoras)..
- Botas dieléctricas.

Protecciones colectivas

- Vallas de delimitación a una distancia no menor de 1,5 (uno y medio).
- Cintas de señalización y balizamiento con distancia de seguridad.
- Vallado de obra.
- Señalización de acceso y salida.
- Balizas.

Señalización y balizamiento

- Desniveles, obstáculos u elementos que originen riesgos de caída, choques o golpes, se realizará mediante su panel que corresponda según el Anexo III del Real Decreto 485/1997, y/o por un color de seguridad, que

consistirá en franjas amarillas y negras alternas de igual ancho y una inclinación de 45° (cuarenta y cinco grados) aproximadamente.

- Delimitación de aquellas zonas en las que se presenten riesgos de caída, choques o golpes, se hará mediante un color de seguridad, conformado por franjas amarillas y negras alternas de igual ancho y una inclinación de 45° (cuarenta y cinco grados) aproximadamente.
- En caso necesario, vías de circulación de vehículos cercanas. Delimitación de las vías mediante franjas continuas de un color visible.
- Se colocarán señales de uso obligatorio de:
 - Casco.
 - Botas de seguridad.
 - Guantes.
 - Protección auditiva donde proceda.
- Se colocarán señales de advertencia de:
 - Peligro de caída de objetos.
 - Peligro de caída a distinto nivel.

14 Instalación de tuberías de abastecimiento

Descripción

Colocación de tuberías, montaje de piecería diversa de abastecimiento y labores complementarias.

Procedimiento constructivo

La colocación de los tubos en el interior de zanjas se realizará por medios manuales. En caso de que sea necesario el empleo de medios mecánicos para la colocación de los mismos, se atenderán las medidas preventivas indicadas para dicha maquinaria.

Maquinaria y medios auxiliares empleados

- Herramientas manuales y eléctricas (martillos, taladro, radial, etc.)

Relación de riesgos previsibles

- Caídas al mismo nivel.
- Caídas por manipulación de objetos.
- Desplome, derrumbamiento.
- Choques de objetos desprendidos.
- Choques contra objetos móviles.
- Atrapamiento por vuelcos de máquinas.
- Golpes - Cortes.
- Contactos con servicios urbanos.
- Proyección de partículas.
- Pisadas sobre objetos.

- Sobreesfuerzos.
- Ruido.

Riesgos y medidas preventivas

Caídas al mismo nivel.	<ul style="list-style-type: none"> - En el caso de trabajos en zanjas, se adoptarán todas las medidas colectivas indicadas. - Se mantendrá el orden y limpieza en la zona de actuación
Caídas al mismo nivel	<ul style="list-style-type: none"> - Se mantendrá en todo momento el orden y la limpieza en la obra y los pasillos y recorridos interiores despejados de material y herramientas.
Desplome, derrumbamiento. Choques de objetos desprendidos. Caídas por manipulación de objetos Pisadas sobre objetos Golpes - Cortes Atrapamiento por vuelcos de máquinas	<ul style="list-style-type: none"> - El montaje será realizado por personal especializado y habituado al trabajo para evitar riesgos por impericia: golpes, cortes, sobreesfuerzos, etc. - Toda persona que se encuentre dentro de la zanja hará uso del casco de protección para la cabeza. - Durante las operaciones de descenso de los elementos al interior de las zanjas, los trabajadores deben permanecer retirados de su recorrido y sólo ayudar a la colocación por las zonas más seguras (extremos). - Aunque no es previsible, si la profundidad de las zanjas superase los 1,50 metros se procederá a entibar o a dotar a la zanja del talud natural del terreno. - Las personas que permanezcan en el interior de las zanjas deben estar retiradas de la zona de apoyo de las excavadoras o camiones en previsión de fallo del terreno. - El personal que utilice herramientas de corte estará formado para dichos trabajos y seguirá el manual de instrucciones.
Contactos con servicios urbanos	<ul style="list-style-type: none"> - Tener los planos de servicios afectados, distribuirlos, replantearlos y en caso necesario localizarlos con aparatos especiales.
Proyección de partículas	<ul style="list-style-type: none"> - Durante el uso de las máquinas con proyección de partículas se hará uso de protección ocular.
Choque contra objetos móviles	<ul style="list-style-type: none"> - Los trabajadores pondrán máxima atención a los movimientos de las máquinas que se encuentren cercanas a los trabajos, así como a los movimientos de las cargas suspendidas.
Sobreesfuerzos	<ul style="list-style-type: none"> - Los trabajadores, siempre que sea posible en la manipulación manual de cargas elevadas serán auxiliados con ayuda mecánica o realizarán las operaciones con ayuda de compañeros.

Equipos de protección individual (EPIs)

- Botas de seguridad.
- Botas de PVC impermeables.
- Casco de seguridad.
- chaleco reflectante.
- Gafas de protección
- Guantes de protección
- Arnés de seguridad (en caso de ser necesario)

15 Vertido y vibrado de hormigón.

Descripción

Se incluyen los trabajos de hormigonado que puedan surgir en el transcurso de la obra

Proceso constructivo

Vertido por bombeo

En este caso, el hormigón es transportado a través de una tubería desde el camión que lo transporta a la obra hasta su lugar de puesta en obra, impulsado por una bomba rotativa o de pistones. Para que un hormigón pueda ser bombeado debe de tener una serie de características concretas que permitan el éxito de la operación. Así, el asiento del cono de Abrams (ensayo de consistencia) debe estar comprendido entre 8 (ocho) y 20 (veinte) centímetros para evitar problemas de segregación del árido grueso y el bloqueo del hormigón dentro de la tubería. En cuanto a los áridos, la arena debe de corresponder al 40-45% (cuarenta a cuarenta y cinco) del total de áridos, mientras que la proporción de finos debe de situarse entre 350 (trescientos cincuenta) y 400 (cuatrocientos) kg/m³, además, la relación agua-cemento debe estar entre 0,5 (cero coma cinco) y 0,6 (cero coma seis).

Cabe destacar que las bombas permiten un hormigonado continuo, obteniendo buenos rendimientos y llegando a puntos de difícil acceso, además es una tecnología que está en continuo avance y permite la elección del tipo de bomba entre una gran variedad de ellas. Sin embargo, también existen una serie de inconvenientes que debemos tener en cuenta a la hora de seleccionar este método, como es que para rentabilizarlo económicamente deberemos hormigonar alrededor de 30-150 (treinta a ciento cincuenta) m³/h, ya que conlleva un proceso de instalación complejo, que necesita de un personal especializado y de una detallada planificación que terminan por incrementar su coste.

- El equipo encargado del manejo de la bomba estará formado por personal cualificado.
- La tubería de la bomba se apoyará arriostrando las partes susceptibles de movimiento.
- El extremo de la manguera será gobernado por al menos dos operarios para evitar caídas por el movimiento incontrolado.
- Antes de iniciar el bombeo se deberá preparar el conducto para evitar taponamientos.
- Se prohíbe introducir o accionar la pelota de limpieza sin antes instalar la redcilla de recogida a la salida de la manguera tras el recorrido total del circuito. En caso de detención de la bola, se paralizará la máquina, se reducirá la presión a cero y se desmontará la tubería.
- Antes del inicio del hormigonado de una determinada superficie se establecerá un camino de tablonos seguro para que los operarios que manejen la manguera se apoyen.
- El manejo, montaje y desmontaje de la tubería de la bomba de hormigonado será dirigido por un operario especialista, en evitación de accidentes por "tapones" y "sobrepresiones" internas.

- Se revisarán periódicamente los circuitos de aceite de la bomba de hormigonado, cumplimentando el libro de mantenimiento.

Maquinaria y medios auxiliares empleados

- Camión bomba hormigonar
- Vibrador de hormigón

Relación de riesgos existentes

- Caída de personas al mismo nivel.
- Pisadas sobre objetos
- Golpes y contactos con elementos móviles de las máquinas.
- Proyección de fragmentos o partículas.
- Atrapamientos por vuelcos de máquina.
- Contactos con sustancias cáusticas o corrosivas.
- Exposición a agentes físicos (ruido y vibraciones).
- Otro: trabajos sobre suelos húmedos o mojados.
- Otro: sobreesfuerzo por posturas inadecuadas.

Riesgos especiales

Durante la ejecución de estos trabajos será preceptiva la presencia de recurso preventivo siempre que se hagan trabajos de manipulación de cargas, trabajos en altura o cuando exista tal concurrencia de actividades que requiera que el recurso preventivo controle la ejecución de los métodos de trabajo.

Riesgos y medidas preventivas

Caída de personas al mismo nivel	<ul style="list-style-type: none"> - Se esmerará el orden y la limpieza durante la ejecución de los trabajos. - Dictar normas de actuación a los operadores de la maquinaria utilizada. - La zona donde se va a verter el hormigón se habrá despejado previamente de personas y cosas.
Pisadas de objetos	<ul style="list-style-type: none"> - En todo momento se mantendrán limpias y ordenadas las zonas de trabajo.
Golpes y contactos con elementos móviles de las máquinas	<ul style="list-style-type: none"> - Dotar de la adecuada protección personal y velar por su utilización. - Se utilizará ropa ceñida, evitando así la ropa demasiado suelta como bufandas u otros atuendos que impidan trabajar con seguridad.
Proyección de partículas	<ul style="list-style-type: none"> - Las cargas de los camiones no sobrepasarán los límites establecidos y reglamentarios. - Se prohibirá la presencia de operarios sobre el material cargado (especialmente si los equipos de transporte se encuentran en movimiento) y se adoptarán las medidas precisas para garantizar su seguridad

	<ul style="list-style-type: none"> – Los operarios que manejen el hormigón, además de la ropa normal de trabajo usarán obligatoriamente botas de goma, guantes y gafas antipartículas.
Atrapamiento por vuelco de máquinas	<ul style="list-style-type: none"> – Respetar la velocidad de circulación en el interior de obras. – Los conductores de los camiones respetarán las normas del tajo, así como la señalización y normas para conductores de vehículos y las normas de seguridad para conductores del camión bomba de hormigón. – Se señalizarán las zonas de cruce de las vías por donde circule la maquinaria. – Se prohibirá terminantemente la presencia de trabajadores en el radio de acción de la maquinaria durante los trabajos, la cual obligatoriamente deberá mantener en todo momento activados sus elementos de señalización (rotativos luminosos, avisador acústico de marcha atrás, etc.).
Contactos con sustancias cáusticas o corrosivas	<ul style="list-style-type: none"> – Se dispondrá de las fichas de los productos contaminantes y protocolo de actuación para cada caso. – Se evitará el contacto de las manos con la lechada. – Todo el personal que trabaje en posible contacto con hormigón debe hacer uso de guantes y ropa adecuada para evitar el daño a la piel producido por este material.
Exposición a agentes físicos: ruidos y vibraciones	<ul style="list-style-type: none"> – Realizar un correcto mantenimiento de las máquinas. – Los vibradores estarán provistos de toma de tierra. – Los vibradores sólo pueden ser manejados por trabajadores en buen estado físico y habrá que adoptarse las medidas posibles para reducir las vibraciones transmitidas al operario por el vibrador. – Reducir la exposición a vibraciones alternando tareas o haciendo pausas. – Usos de elementos de protección frente a vibraciones, como guantes, fajas, muñequeras, etc. – Frente a la exposición prolongada será necesario situarse en zonas donde el nivel sonoro del ruido no sea molesto, y en casos de permanencia obligada el uso de equipo de protección individual.
Otro: Trabajos sobre suelos húmedos o mojados	<ul style="list-style-type: none"> – Uso de calzado aislante por parte de los trabajadores, tal y como indica la norma UNE-EN 50321:2000.
Otro: Sobreesfuerzos por posturas inadecuadas	<ul style="list-style-type: none"> – Se utilizarán las herramientas y medios auxiliares adecuados para el transporte de cada tipo de material. Se adecuarán los esfuerzos al estado físico y a la condición del trabajador. – Como norma para levantar cargas, se debe realizar mediante el esfuerzo de los músculos de las piernas, estando la carga durante el transporte lo más cerca del cuerpo posible. – No se manipularán nunca pesos superiores a 25 (veinticinco) Kg si es de forma continuada, y nunca más de 40 (cuarenta) Kg. Se evitarán posturas forzadas, si no fuera evitable se harán descansos.

Equipo de protección individual

- Casco de seguridad.
- Guantes impermeabilizados y de cuero.
- Guantes contra agresiones mecánicas y vibraciones.
- Calzado de seguridad.
- Calzado de goma o P.V.C. de seguridad.
- Gafas de seguridad.
- Ropa o chaleco reflectante de alta visibilidad.

Protecciones colectivas

- Vallado de la zona de actuación

Señalización y balizamiento

- Señalización y balizamiento de la zona de actuación mediante cintas /mallas de señalización o conos.

16 Movimiento de tierra. Relleno y compactado de zanjas

Descripción

Aportación de tierras para la restitución de nivel de la explanación inicial en la ejecución de zanjas empleando excavadoras y compactadoras manuales o autopropulsadas. Se trata de realizar el relleno de las excavaciones de las distintas instalaciones proyectadas con material granular o adecuado en los diversos viales de la obra.

Procedimiento constructivo

El relleno se realizará con medios mecánicos (retroexcavadoras) y el movimiento del material se hará con camiones basculantes o dumper. Se extenderán por tongadas del espesor indicado en proyecto y se irán compactando con el compactador de zanjas mecánico o manual (Pisón o rana), hasta la cota necesaria. Por último, se realizará un repaso y compactación de suelo de zanja, con compactación del 95% PM con el rodillo vibratorio autopropulsado.

Maquinaria y medios auxiliares

- Retroexcavadora
- Pisón compactador
- Rodillo vibratorio autopropulsado
- Camión caja basculante

Relación de riesgos previsibles

- Caídas a distinto nivel.

- Caídas al mismo nivel.
- Atrapamientos por o entre objetos.
- Atrapamientos por vuelcos de máquinas.
- Atropellos
- Contactos con servicios urbanos
- Ruido.
- Vibraciones.

Riesgos y medidas preventivas

Caídas a distinto nivel	<ul style="list-style-type: none"> - Los bordes de las zanjas con profundidad menor a 2 (dos) metros permanecerán al menos con señalización a base de cinta de balizamiento o malla plástica, debidamente sustentada y retranqueada del borde. - Se recomienda instalar el vallado a una distancia del borde de excavación no menor de 1,50 (uno coma cinco) metros. - Por la noche deberá señalizarse la zona de peligro con balizas luminosas.
Caída al mismo nivel	<ul style="list-style-type: none"> - Se mantendrá el orden y limpieza en la zona de actuación en todo momento.
Atropamiento por o entre objetos	<ul style="list-style-type: none"> - Nunca se realizarán trabajos de compactación en una zanja al mismo tiempo en que se estén ejecutando otros trabajos en su interior debido a la vibración transmitida - Se vigilará desde el exterior, en todo momento, la estabilidad de la zanja, dando la voz de alarma al primer síntoma de desprendimiento
Atrapamientos por vuelco de máquinas	<ul style="list-style-type: none"> - Se contará, cuando sea necesario, con el trabajo de un señalista para realizar en condiciones de seguridad las maniobras de la maquinaria de obra. - Se colocarán topes de desplazamiento en la maquinaria
Contactos con servicios urbanos	<ul style="list-style-type: none"> - Tener los planos de servicios afectados, distribuirlos, replantearlos y en caso necesario localizarlos con aparatos especiales.
Atropellos	<ul style="list-style-type: none"> - Cuando se prevea el paso de peatones o vehículos junto al borde de la excavación, se dispondrán vallas móviles que se iluminen cada 10 (diez) metros. - Los operadores de la maquinaria empleada en las tareas de relleno y compactación de zanjas deberán estar habilitados por escrito para ello y conocer las reglas y recomendaciones que vienen especificadas en el manual de conducción y mantenimiento suministrado por el fabricante de la máquina. - Se verificará que la maquinaria haya recibido el mantenimiento exigido para trabajar en condiciones óptimas de seguridad. - La maquinaria constará de claxon de marcha atrás y luz rotativa.
Ruido	<ul style="list-style-type: none"> - Hacer uso de protecciones auditivas.

Vibraciones

- Hacer uso de cinturón antivibraciones.

Protecciones colectivas

- Vallas de delimitación a una distancia no menor de 1,5 (uno y medio) metros de la zanja.
- Topes de desplazamiento

Señalización y balizamiento

- Los bordes de las zanjas con profundidad menor a 2 (dos) metros permanecerán al menos con señalización a base de cinta de balizamiento o malla plástica, debidamente sustentada y retranqueada del borde.

Equipos de protección individual (EPIs)

- Calzado de seguridad.
- Casco de seguridad.
- Chaleco reflectante.
- Mascarillas FFP
- Gafas de seguridad antiproyecciones.
- Guantes de protección contra las vibraciones
- Protecciones auditivas

17 Firmes y pavimentación. Riego de imprimación y de adherencia

Descripción

Preparación de la superficie para mejorar la adherencia para el posterior extendido de la mezcla bituminosa.

Procedimiento constructivo

Estos trabajos de rociado de asfalto se realizan mediante un camión de riego. Los camiones usados para el transporte de riego de betunes licuados son camiones tanque de dos ejes.

La barra tiene varias toberas espaciadas regularmente, con inclinaciones variables para graduar los traslapes deseados en la zona de riego. Esta también se extiende a todo lo ancho del camión.

Maquinaria empleada

- Camión cisterna

Relación de riesgos previsible

- Atrapamiento por vuelco de la máquina
- Caídas a distinto nivel
- Contactos térmicos
- Contactos eléctricos directos
- Explosiones
- Incendios
- Contaminantes químicos: vapores
- Atropello o golpes con vehículos
- Ruido
- Vibraciones

Riesgos y medidas preventivas

Atropello o golpes con vehículos	<ul style="list-style-type: none"> - Utilizar camiones cisterna con marcado CE prioritariamente o adaptados al RD 1215/1997 - Se recomienda que el camión cisterna esté dotado de avisador luminoso de tipo rotatorio de flash - Ha de estar dotado de señal acústica de marcha atrás - Cuando esta máquina circule únicamente por la obra, verificar que la persona que la conduce está autorizada, tiene la formación e informa específica de PRL que fija el RD 1215/1997, de 18 de julio, artículo 5, y se ha leído su manual de instrucciones. - Si la máquina circula por una vía pública, es necesario, además, que el conductor tenga el carnet C de conducir. - Verificar que se mantiene al día la ITV, Inspección Técnica de Vehículos - Antes de iniciar los trabajos, comprobar que todos los dispositivos del camión cisterna responden correctamente y están en perfecto estado: frenos, faros, etc. - Para utilizar el teléfono móvil durante la conducción hay que disponer de un sistema de manos libres. - Ajustar el asiento y los mandos a la posición adecuada - Asegurar la máxima visibilidad del camión cisterna limpiando los retrovisores, parabrisas y espejos. - Verificar que la cabina esté limpia - Cuando las operaciones comporten maniobras complejas o peligrosas, el maquinista tiene que disponer de un señalista experto que lo guíe - Hay que respetar la señalización interna de la obra - Mantener el contacto visual permanente con los equipos de obra que estén en movimiento y los trabajadores del puesto de trabajo - Si la visibilidad en el trabajo disminuye por circunstancias meteorológicas o similares por debajo de los límites de seguridad, hay que aparcar la máquina en un lugar seguro y esperar. - Prohibir la presencia de trabajadores o terceros en el radio de acción de la máquina.
----------------------------------	--

Caídas a distinto nivel	<ul style="list-style-type: none"> - El conductor ha de limpiarse el calzado antes de utilizar la escalera de acceso a la cabina - Subir y bajar del camión únicamente por la escalera prevista por el fabricante - Para subir y bajar por la escalera hay que utilizar las dos manos y hacerlo siempre de cara al camión cisterna. - Mantener limpios los accesos, asideros y escaleras - No subir ni bajar con el camión en movimiento - Prohibir el transporte de personas ajenas a la actividad - Durante la conducción, utilizar siempre un sistema de retención.
Contactos térmicos	<ul style="list-style-type: none"> - Hacer uso de ropa y guantes de protección
Contactos eléctricos directos	<ul style="list-style-type: none"> - Verificar que la altura máxima del camión es la adecuada para evitar interferencias con elementos varios o similares. - En operaciones próximas a cables eléctricos se ha de verificar la tensión de los mismo para identificar la distancia mínima de trabajo
Explosiones Incendios	<ul style="list-style-type: none"> - Verificar la existencia de un extintor en el camión. - Señalizar, en los laterales de la cisterna, un lugar visible y con cartel reflectante, el número de identificación del producto transportado
Atrapamiento por vuelco de máquinas	<ul style="list-style-type: none"> - No está permitido bajar pendientes con el motor parado o en punto muerto - Evitar desplazamientos del camión en zonas a menos de 2m del borde de coronación de taludes - Al reiniciar una actividad tras producirse lluvias importantes, hay que tener presente que las condiciones del terreno pueden haber cambiado. Asimismo, hay que comprobar el funcionamiento de los frenos
Contaminantes químicos: vapores	<ul style="list-style-type: none"> - Hacer uso de mascarillas de protección contra vapores de asfalto
Ruido Vibraciones	<ul style="list-style-type: none"> - El personal que esté expuesto a niveles altos de ruido debe utilizar protectores auditivos - Las vibraciones producidas en el manejo de desminadas herramientas provocan lesiones en la columna vertebral y en el apartado digestivo.

Señalización y balizamiento

- Se señalizará y balizará la zona de actuación mediante conos/New Jerseys, cinta/malla de balizamiento
- Se colocarán señales de advertencia y de prohibición del paso a personal no autorizado a la zona de actuación

Equipos de protección individual (EPI)

- Calzado de seguridad
- Casco de seguridad
- Chaleco reflectante

- Guantes de protección
- Mascarillas FFP3

18 Firmes y pavimentos. Extendido de MBC

Descripción

Replanteo, extendido y compactación de capas bituminosas en la ejecución de firmes. Se trata de realizar el extendido de aglomerado con medios mecánicos (extendedora de aglomerado). Aplicación en una capa de áridos, previo riego de imprimación de betún. El transporte del aglomerado se hará por medio de camiones basculantes. Una vez extendido se pasará el rulo compactador para darle la compactación necesaria y el rulo de neumáticos para cerrar las juntas del aglomerado.

Procedimiento constructivo

Se volcará la cantidad de aglomerado en la máquina extendedora (en el silo destinado para ello) por medio de los camiones basculantes y se irá lentamente extendido el aglomerado por la superficie de los viales proyectados. Una vez extendido se pasará el rulo compactador para darle la compactación deseada y el rulo de neumáticos para cerrar las juntas que pudiera dejar la extendedora.

Maquinaria empleada

- Extendedora de pavimento de MBC
- Rodillo vibratorio autopropulsado
- Compactador

Relación de riesgos previsibles

- Caídas a mismo nivel.
- Caídas por manipulación de objetos.
- Choques de objetos desprendidos.
- Proyección de partículas.
- Atrapamiento por o entre objetos.
- Contactos térmicos.
- Exposiciones a sustancias nocivas.
- Explosiones.
- Incendios.
- Atropello o golpes con vehículos.
- Ruido.
- Vibraciones.
- Temperatura (calor-frio).

Riesgos y medidas preventivas

<p>Caídas al mismo nivel</p>	<ul style="list-style-type: none"> - Se prohíbe terminantemente subir o bajar de la máquina en marcha - Mantener buena iluminación en la superficie de trabajo durante toda la jornada laboral - Para subir y bajar de la máquina se emplearán los peldaños o asideros dispuestos para tal función
<p>Caídas por manipulación de objetos</p> <p>Choques de objetos desprendidos</p> <p>Proyección de partículas</p> <p>Atrapamiento por o entre objetos</p> <p>Atropello o golpes con vehículos</p>	<ul style="list-style-type: none"> - Mientras se encuentre en marcha la extendedora no se permite la presencia sobre ella salvo al conductor de la misma y al reglista únicamente cuando sea preciso - Todos los operarios de auxilio quedarán en posición, alejados, de la máquina durante las operaciones de llenado de la tolva, en prevención de los riesgos por atrapamiento y atropello durante la maniobra. - Las maniobras de aproximación y vertido de productos asfálticos en la tolva estarán dirigidas por un especialista en prevención de los riesgos por impericia. - El compactador de neumáticos debe llevar la velocidad adecuada a las condiciones de la vía en especial en curvas cerradas. - Se prohíbe trabajar con la máquina en situación de avería o funcionamiento irregular - Si la avería de la máquina pudiera dar lugar a una situación de máquina fuera de control se deberá suspender inmediatamente el uso de dicha máquina y para evitar su puesta en servicio, se bloquearán los arrancadores, o en su caso, se extenderán los fusibles eléctricos. - Tan solo podrán manejar las máquinas el personal adiestrado para este fin - Se deberá vigilar especialmente las maniobras de aproximación de la máquina y trabajadores a zonas con riesgos de accidentes con vehículos en circulación. Estas maniobras estarán dirigidas por una o dos personas que vigilarán la situación de las máquinas, de vehículos y de sus compañeros, indicando convenientemente las maniobras a efectuar. - Se prohíbe la permanencia de personas en las inmediaciones de las compactadoras. - Se evitará la aproximación de compactadoras a una distancia mínima de cinco metros del operario de extendido más próximo. En su caso de absoluta necesidad, se trabajará con especial precaución. - Para los trabajos en zonas con riesgo de caída de cualquiera de las máquinas, los conductores han de ser ayudados por algún auxiliar - Los trabajos de mantenimiento de la maquinaria deben ser llevados a cabo únicamente por el maquinista o mecánico. Se prohíbe realizar trabajos de mantenimiento a personal no autorizado o inexperto. - Las escaleras de acceso a la fresadora deben disponer de barandillas a ambos lados - Se prohíbe a todo el personal acceder al interior de la extendedora sino es bajo las instrucciones del maquinista. - Todo el personal debe hacer uso de chalecos reflectantes. - Los conductores de camión deben permanecer en el interior de los vehículos. Si por algún motivo han de descender de los mismos, están obligados a hacer uso de chalecos reflectantes.

<p>Contactos térmicos Exposición a sustancias nocivas</p>	<ul style="list-style-type: none"> - Todo el personal del tajo conocerá las partes calientes de la máquina, en prevención de quemaduras. Si han de manipular zonas calientes deben utilizar guantes. - Todo el personal que trabaje en posible contacto con las mezclas bituminosas debe hacer uso de guantes y ropa adecuada para evitar el daño a la piel producido por este material. Si se produce un contacto con el betún no tratar de quitárselo sino sumergir el miembro en agua durante 15 min como mínimo y acudir al médico. - Si se pulveriza betún (emulsiones) el trabajador debe ponerse de espaldas al viento y cuidar de no manchar a sus compañeros. Especialmente se debe tener cuidado con los ojos.
<p>Explosiones Incendios</p>	<ul style="list-style-type: none"> - No golpear las botellas de propano de los quemadores - Para transportar las botellas debe asegurarse de que se encuentran completamente cerradas, aunque se piense que están vacías (siempre queda gas residual capaz de provocar una explosión) - Las botellas deben transportarse bien sujetas evitando golpes peligrosos
<p>Atropello o golpes de vehículos</p>	<ul style="list-style-type: none"> - Todo el personal debe hacer uso de petos reflectantes - Los conductores de camión deben permanecer en el interior de los vehículos. Si por algún motivo han de descender de los mismos están obligados a hacer uso de petos reflectantes. - Sólo podrán conducir las máquinas personas que hayan sido autorizadas por el Encargado para evitar accidentes por impericia - Se señalarán correctamente las zonas de trabajo, realizando los cortes de carril necesarios para la realización de los trabajos. - Las operaciones de fresado se realizarán dentro de la zona marcada como obra siendo afectada por lo tanto por la señalización, aunque los trabajos se puedan llevar a cabo en un lugar distinto al de extendido - Se prohíbe la estancia en las inmediaciones de la extendedora salvo indicaciones del maquinista por necesidades urgentes. - Durante los trabajos de extendido, el maquinista es el responsable de informar al conductor del camión del avance o parada. - Las operaciones de extendido se realizarán dentro de la zona marcada como obra siendo afectada por lo tanto por la señalización, aunque los trabajos se puedan llevar a cabo en un lugar distinto al de fresado. - En el caso de tener que abandonar la máquina extendedora, el maquinista está obligado a desconectar la máquina y retirar la llave que quedará bajo su custodia.
<p>Ruido Vibraciones</p>	<ul style="list-style-type: none"> - El personal que haga uso de herramientas con niveles sonoros elevados debe utilizar protectores auditivos - Limitar el tiempo de exposición al trabajador
<p>Temperatura (calor-frio)</p>	<ul style="list-style-type: none"> - Con relación al riesgo d insolación, deshidratación y golpes de calor se recomienda: utilizar alguna protección para la cabeza, beber abundante líquido, no beber alcohol, utilizar cremas protectoras contra el sol, llevar ropa adecuada y no realizar comidas pesadas. - Limitar el tiempo de exposición al trabajador.

Distancias de seguridad a líneas aéreas

TENSIÓN DE LA LÍNEA	DISTANCIA DE SEGURIDAD
Menor de 1.000 voltios	3 metros
Entre 1.000 y 66.000 voltios	3 metros
Entre 66.000 y 220.000 voltios	5 metros
Entre 220.000 y 380.000 voltios	7 metros

Señalización y balizamiento

- Se señalizará y balizará la zona de actuación mediante conos/New Jerseys, cinta/mañlla de balizamiento
- Se colocarán señales de advertencia y de prohibición del paso a personal no autorizado a la zona de actuación

Equipos de protección individual (EPIs)

- Calzado de seguridad.
- Gafas de seguridad antiproyecciones.
- Guantes de protección
- Casco de seguridad.
- Chaleco reflectante.
- Mascarillas FFP3

19 Trabajos de albañilería

Unidades aplicables

Trabajos de albañilería que tengan riesgo de ejecución considerable por realizarse en altura, por manejar sustancias nocivas o tóxicas, por conllevar la manipulación de elementos pesados (riesgos a los que prestar especial atención)

Maquinaria y medios auxiliares empleados

- Herramientas manuales y eléctricas (llana, paleta, fratás, reglas, talocha, paletín, rozadora radial, etc.)
- Carretilla manual

Relación de riesgos previsibles

- Caída de personas al mismo nivel
- Golpes con objetos y herramientas
- Contacto con sustancias nocivas o tóxicas
- Sobreesfuerzos
- Riesgo por contacto eléctrico

Riesgos y medidas preventivas

Caídas de personas al mismo nivel	<ul style="list-style-type: none"> - Se mantendrán el orden y la limpieza de los lugares de trabajo. - Se mantendrán buenas condiciones de iluminación y señalización.
Golpes/cortes con objetos y herramientas	<ul style="list-style-type: none"> - Se mantendrán el orden y la limpieza en los lugares de trabajo. - Antes de la utilización de cualquier máquina-herramienta, se comprobará que se encuentra en óptimas condiciones y con todos los mecanismos y protectores de seguridad, instalados en buen estado, para evitar accidentes. - La herramienta se almacenará en lugar previsto, con orden y limpieza
Contacto con sustancias nocivas o tóxicas	<ul style="list-style-type: none"> - Se recomienda el uso de guantes y gafas de protección para evitar alérgicas o abrasiones por contacto o salpicaduras de sustancias propias del mortero y hormigón, entre otros. - Se dispondrá de las fichas de los productos contaminantes y protocolo de actuación para cada caso.
Sobreesfuerzos	<ul style="list-style-type: none"> - Se utilizarán las herramientas y medios auxiliares adecuados para el transporte de cada tipo de material. Se adecuarán los esfuerzos al estado físico y a la condición del trabajador. - Como norma para levantar cargas se debe realizar mediante el esfuerzo de los músculos de las piernas, estando la carga durante el transporte lo más cerca del cuerpo posible. - No se manipularán nunca pesos superiores a 25 Kg, si es de forma continuada, y nunca más de 40 Kg. - Se evitarán posturas forzadas. Si no fuera evitable, se harán descansos.
Riesgo por contacto eléctrico	<ul style="list-style-type: none"> - Toda herramienta y maquinaria eléctrica, una vez finalizado su uso, se apagará y guardará en las zonas habilitadas para su almacenamiento.

Protecciones colectivas y señalización

- Balizamiento y señalización de la zona de actuación.
- Señalización de la ruta de evacuación.
- Carcasas o resguardos de las partes móviles de las máquinas

Equipos de protección individual

- Casco de seguridad contra impactos
- Protecciones auditivas
- Gafas de seguridad contra impactos.
- Ropa de trabajo
- chaleco reflectante
- Guantes de protección frente agresiones mecánicas.
- Calzado de seguridad con puntera y plantilla metálica contra golpes y perforación.
- Mascarilla
- Gafas de seguridad

20 Solerías y pavimentos

Descripción

Se incluyen en estas actividades la colocación de bordillos y ejecución de pavimentaciones exteriores y demás trabajos de albañilería asociados a estas actividades.

Procedimiento de ejecución

Colocación de bordillo

- Verter el hormigón formando un cordón longitudinal para colocar los bordillos sobre él.
- Depositar y colocar correctamente en alineaciones rectas, curvas o mixtas los bordillos. En esta fase puede resultar necesario el corte de bordillos para un adecuado ajuste.
- Rejuntar los bordillos y posteriormente repasar con la esponja.

Acopio de materiales y herramientas

- Provisión de materiales y herramientas necesarias en la zona de trabajo.

Extendido del material de base (hormigón, grava, etc.)

- Verter el material de relleno.
- Nivelar el material, manualmente mediante regletas o con la ayuda de vibradoras autonivelantes.

Colocación de baldosas o adoquines

- Proveerse de un grupo considerable de adoquines o baldosas desde el palet hasta el tajo.
- Colocar los elementos alineados y nivelarlos a la línea colocada anteriormente y que marca el nivel a seguir.
- Rejuntar con el extendido de arena seca mediante pala y posterior cepillado o con mortero mediante una rasqueta de goma.
- Nivelar las baldosas mediante un pisón manual y a la vez facilitar que la arena rellene adecuadamente las juntas.

Maquinaria empleada

- Herramientas manuales y eléctricas (llana, paleta, fratás, reglas, talocha, paletín, rozadora radial, útiles de nivelación, etc.)
- Hormigonera
- Bomba de hormigón sobre camión
- Vibrador de hormigón

Relación de riesgos previsibles

- Caídas al mismo nivel

- Golpes /cortes con objetos y herramientas
- Atrapamiento por vuelco de máquinas
- Contacto con sustancias nocivas o tóxicas
- Sobreesfuerzos
- Polvo
- Ruido

Riesgos y medidas preventivas

Caídas al mismo nivel	<ul style="list-style-type: none"> - Se mantendrá la zona de trabajo y tránsito ordenada y limpia. - Se mantendrán buenas condiciones de iluminación y señalización. - Las zonas soladas resbaladizas se acotarán.
Golpes/cortes con objetos y herramientas	<ul style="list-style-type: none"> - Se mantendrán el orden y la limpieza en los lugares de trabajo. - Antes de la utilización de cualquier máquina-herramienta, se comprobará que se encuentra en óptimas condiciones y con todos los mecanismos y protectores de seguridad, instalados en buen estado, para evitar accidentes. - Todas las herramientas de corte, una vez finalizados los trabajos se guardarán en lugar habilitado para las mismas y cubiertos los elementos de corte con la correspondiente tapa de seguridad.
Atrapamiento por vuelco de máquinas	<ul style="list-style-type: none"> - Verificar la zona de ubicación de la maquinaria para evitar la pérdida de estabilidad. - Los vehículos se cargarán adecuadamente tanto en peso a transportar como en distribución de la carga, estableciéndose el control necesario para que no se produzcan excesos que puedan provocar riesgos por caída incontrolada de material desde los vehículos o por circulación de estos con sobrecarga
Contacto con sustancias nocivas o tóxicas	<ul style="list-style-type: none"> - Se recomienda el uso de guantes y gafas de protección para evitar alergias o abrasiones por contacto o salpicaduras de sustancias propias del mortero y hormigón, entre otros. - Se dispondrá de las fichas de los productos contaminantes y protocolo de actuación para cada caso.
Polvo	<ul style="list-style-type: none"> - En caso de ambiente pulverulento, hacer uso de mascarillas FFP
Ruido	<ul style="list-style-type: none"> - Siempre que se vayan a realizar tareas con ruidos por encima del permitido o con picos de niveles muy altos será obligatorio el uso de los cascos de protección auditiva para todo el personal que se encuentre en la zona de actuación
Sobreesfuerzos	<ul style="list-style-type: none"> - Atender a las medidas preventivas expuestas en la ficha : « General-Manejo manual de cargas ». - De manera general, se atenderán las siguientes consideraciones : - Se utilizarán las herramientas y medios auxiliares adecuados para el transporte de cada tipo de material. Se adecuarán los esfuerzos al estado físico y a la condición del trabajador.

- Como norma para levantar cargas se debe realizar mediante el esfuerzo de los músculos de las piernas, estando la carga durante el transporte lo más cerca del cuerpo posible.
- No se manipularán nunca pesos superiores a 25 Kg, si es de forma continuada, y nunca más de 40 Kg.
- Se evitarán posturas forzadas. Si no fuera evitable, se harán descansos.

Protecciones colectivas

- Vallado de protección

Señalización y balizamiento

- Conos de señalización
- New Jersey
- Cinta de balizamiento
- Señalización provisional de obra (señales de peligro por obra, cartel de normas de seguridad, carteles de indicación de riesgos) en la zona de actuación.

Equipos de protección individual

- Casco de seguridad.
- Calzado de seguridad
- Guantes de protección
- Protecciones auditivas
- Gafas de seguridad
- Chaleco reflectante.
- Mascarillas FFP

21 Acabados

Descripción

Esta unidad incluye los trabajos de enfoscados, solados y pinturas contemplados en obra

Maquinaria y medios auxiliares empleados

- Herramientas manuales y eléctricas (llana, paleta, fratás, reglas, talocha, paletín, etc.).
- Carretilla manual.
- Andamio homologado.
- Escaleras homologadas.
- Eslingas cables y ganchos (en caso de realizar trabajos en altura).
- Línea de vida (en caso de realizar trabajos en altura).

Relación de riesgos previsibles

- Caída de personas al mismo nivel.

- Caída de personas a distinto nivel.
- Golpes / cortes con objetos y herramientas.
- Contacto con sustancias nocivas o tóxicas.
- Sobreesfuerzos.
- Riesgo por contacto eléctrico.

Riesgos y medidas preventivas

Caídas de personas al mismo nivel	<ul style="list-style-type: none"> - En todo momento se mantendrán limpias y ordenadas las superficies de tránsito y de para evitar los accidentes por resbalón. - Los acopios materiales se ubicarán en los lugares definidos en los planos, para evitar accidentes por interferencias. - Se mantendrán buenas condiciones de iluminación y señalización.
Caída de personas a distinto nivel	<ul style="list-style-type: none"> - En el caso de requerir el uso de platadormas de trabajo las mismas serán homologadas y se implantarán todas las medidas colectivas correspondientes para el uso seguro de las mismas.
Golpes/cortes con objetos y herramientas	<ul style="list-style-type: none"> - Se mantendrán el orden y la limpieza en los lugares de trabajo. - Antes de la utilización de cualquier máquina-herramienta, se comprobará que se encuentra en óptimas condiciones y con todos los mecanismos y protectores de seguridad, instalados en buen estado, para evitar accidentes. - La herramienta se almacenará en lugar previsto, con orden y limpieza. - La colocación de elementos de peso considerable (puertas, ventanas, etc), se efectuará por un mínimo de dos operarios, para evitar accidentes por desequilibrio, vuelco, golpes y caídas y sobreesfuerzos. - Se prohíbe permanecer o trabajar en la vertical de un tajo de instalación de vidrio, delimitando la zona de trabajo, para evitar cortes y golpes. - La manipulación de las planchas de vidrio se ejecutará con la ayuda de ventosas de seguridad. - El vidrio presentado en la carpintería correspondiente se recibirá y terminará de instalar inmediatamente, para evitar el riesgo de accidentes por roturas.
Contacto con sustancias nocivas o tóxicas	<ul style="list-style-type: none"> - Se recomienda el uso de guantes y gafas de protección para evitar alérgicas o abrasiones por contacto o salpicaduras de sustancias propias del mortero y hormigón, entre otros. - Se dispondrá de las fichas de los productos contaminantes y protocolo de actuación para cada caso. - Se advertirá al personal encargado de manejar disolventes orgánicos (o pigmentos tóxicos) de la necesidad de una profunda higiene personal (manos y cara) antes de realizar cualquier tipo de ingesta. - Las pinturas, los barnices, disolventes, etc. se almacenarán en lugares bien ventilados.
Incendios y explosiones	<ul style="list-style-type: none"> - Se instalará un extintor de polvo químico seco al lado de la puerta de acceso de almacén de pinturas. - Se prohíbe almacenar pinturas susceptibles de emanar vapores inflamables con los

	<ul style="list-style-type: none"> - recipientes mal o incompletamente cerrados, para evitar accidentes por generación de atmósferas tóxicas o explosivas. - Sobre la hoja de la puerta de acceso al almacén de pinturas se instalará una señal de "peligro de incendios" y otra de "prohibido fumar". - Se evitará la formación de atmósferas nocivas manteniéndose siempre ventilado el local que se está pintando (ventanas y puertas abiertas). - Se prohíbe realizar trabajos de soldadura y oxicorte en lugares próximos a los tajos en los que se empleen pinturas inflamables, para evitar el riesgo de explosión o de incendio
Sobreesfuerzos	<ul style="list-style-type: none"> - Se utilizarán las herramientas y medios auxiliares adecuados para el transporte de cada tipo de material. Se adecuarán los esfuerzos al estado físico y a la condición del trabajador. - Como norma para levantar cargas se debe realizar mediante el esfuerzo de los músculos de las piernas, estando la carga durante el transporte lo más cerca del cuerpo posible. - No se manipularán nunca pesos superiores a 25 Kg, si es de forma continuada, y nunca más de 40 Kg. - Se evitarán posturas forzadas. Si no fuera evitable, se harán descansos. - El transporte de sacos de aglomerantes o de áridos se realizará preferentemente sobre carretilla de mano, para evitar sobreesfuerzos. - La colocación de elementos de peso considerables (puertas, ventanas, etc), se efectuará por un mínimo de dos operarios, para evitar accidentes por desequilibrio, vuelco, golpes y caídas y sobreesfuerzos.
Riesgo por contacto eléctrico	<ul style="list-style-type: none"> - Toda herramienta y maquinaria eléctrica, una vez finalizado su uso, se apagará y guardará en las zonas habilitadas para su almacenamiento.

Protecciones colectivas y señalización

- Balizamiento y señalización de la zona de actuación.
- Señalización de la ruta de evacuación.
- Extintores.

Equipos de protección individual

- Casco de seguridad contra impactos.
- Protecciones auditivas.
- Gafas de seguridad contra impactos.
- Ropa de trabajo
- Chaleco reflectante.
- Guantes de protección frente agresiones mecánicas.
- Calzado de seguridad con puntera y plantilla metálica contra golpes y perforación.
- Mascarilla.
- Gafas de seguridad.
- Arnés de seguridad (en caso de realizar trabajos en altura).

22 General. Trabajos de soldadura

Descripción y procedimiento

Estos trabajos se van a llevar a cabo en las uniones de elementos metálicos. Consiste en unir los dos bornes de una fuente de corriente eléctrica, mediante conductores a la pieza por una parte y por otra al electrodo.

Si no entran en contacto el electrodo y la pieza, el circuito permanece abierto y no hay paso de corriente. Si el electrodo y la pieza entran en contacto, se produce el paso de la corriente eléctrica generándose calor en la zona de peor contacto.

Si se separa unos milímetros el electrodo de la pieza, la corriente se transmite a través del aire, produciéndose un arco eléctrico, fundiéndose el extremo del electrodo, que se transporta a la pieza por medio del arco.

Procedimiento

El procedimiento de soldadura constará de los siguientes pasos:

- Preparación de los equipos de soldadura y del área de trabajo. La superficie donde se ejecutará la soldadura debe estar libre de material inflamable y en orden y limpieza.
- Preparación de los elementos a soldar. Se preparan las superficies que se van a unir, de tal manera que se limpiarán los elementos a unir, así como se limará uno de los bordes en forma de bisel en los lados que se unirán.
- Unión de piezas de metal para que una correcta sujeción asegure la correcta soldadura.
- Colocación de pinzas de masa a pieza de mayor tamaño a soldar. Eliminando óxido o pintura para que no interfiera el flujo eléctrico y se produzca el arco eléctrico con más facilidad.
- Colocación de la varilla electrodo.
- Se acerca el electrodo a la superficie del metal que se requiere unir.
- Una vez finalizada la soldadura se procede a limpiar la soldadura ya acabada.
- Se aplica la pintura que evite la oxidación y protegerla de la correspondiente corrosión.

Maquinaria y medios auxiliares

- Equipo de soldadura.
- Herramientas auxiliares.

Riesgos más comunes.

- Contactos directos e indirectos
- Arcos voltaicos
- Radiaciones
- Inhalación de gases y vapores nocivos
- Quemaduras
- Incendio/Explosión

Medidas preventivas

- El trabajo de soldadura será realizado por soldadores que cuenten con las acreditaciones formativas de soldador cualificado.
- El área de trabajo deberá estar limpia y despejada de elementos que puedan aumentar la probabilidad de explosión o incendio.
- Es imprescindible que el grupo de soldadura se conecte a un cuadro eléctrico con protección diferencial y magnetotérmica. Además, deberá ponerse a tierra la masa metálica del grupo y deberá existir tapa cubrebornes de las mangueras de entrada y salida. Siempre debe comprobarse el aislamiento perfecto de las bornes de conexión, los cables y las pinzas portaelectrodos.
- No se deberá mover el grupo de soldadura ni cambiar de intensidad sin haber desconectado previamente la conexión eléctrica.
- Debe prohibirse la realización de trabajos de soldadura a una distancia inferior a 1,50 m. de materiales combustibles ni a 6,00 m. de productos inflamables o cuando exista riesgo evidente de incendio o explosión.
- Los electrodos no deben entrar en contacto con la piel del trabajador o con ropa húmeda que cubra el cuerpo, no debiéndose permitir el cambio de electrodos a mano desnuda, o con guantes húmedos y suelo mojado. Nunca se introducirá el portaelectrodo en agua para enfriarlo.

Equipos de protección colectiva

- Mantas ignífugas y mamparas opacas para resguardar de rebotes al personal próximo.
- Porta electrodos completamente aislados.
- Equipos de soldar equipados con dispositivos reductores de tensión (en el caso de tratarse de soldadura al arco con corriente alterna)
- Extintor portátil de polvo polivalente ABC.

Señalización y balizamiento:

- Señalización y balizamiento de la zona de actuación mediante (cinta de balizamiento).

Equipos de protección individual

- Ropa de trabajo adecuada (pura lana o algodón ignífugo)
- Guantes, polainas, manguitos y mandiles de cuero
- Calzado de seguridad
- Caretas o pantallas faciales equipadas con filtros ópticos
- Gafas o pantallas faciales contra impactos
- Protección respiratoria (FFP2 o FFP3)

23 General. Manejo manual de cargas

Descripción

Se entenderá por manipulación manual de cargas cualquier operación de transporte o sujeción de una carga por parte de uno o varios trabajadores, así como el levantamiento, la colocación, el empuje, la tracción o

el desplazamiento, que por sus características o condiciones ergonómicas inadecuadas entrañe riesgos, particulares dorsolumbares, para los trabajadores.

Riesgos asociados a esta actividad

- Caídas a distinto nivel
- Caídas al mismo nivel
- Caída de objetos por manipulación
- Pisadas sobre objetos
- Golpes por objetos o herramientas
- Sobreesfuerzos

Medidas preventivas

Caídas a distinto nivel	<ul style="list-style-type: none"> - Siempre que durante la actividad se presente este riesgo, el operario deberá contar con la protección colectiva (líneas de vida) o individual (arnés fijado a un elemento de anclaje fuerte) correspondiente.
Caídas al mismo nivel	<ul style="list-style-type: none"> - Se mantendrá el orden y limpieza en la zona de trabajo.
Caída de objetos por manipulación	<ul style="list-style-type: none"> - No realizar movimientos bruscos durante la manipulación o transporte de cargas. - No manipular ni transportar materiales de pesos excesivos para la persona. - Antes de levantar la carga, hay que examinarla para detectar esquinas puntiagudas, suciedad, etc., y decidir, según su forma, peso y volumen, el mejor lugar para sujetarla. - Cuando el traslado de estos materiales se tiene que hacer utilizando elementos auxiliares como escaleras, andamios o similares, estos elementos tienen que ser utilizados de forma adecuada. - En el momento de iniciar el levantamiento de la carga, los pies han de estar separados a una distancia equivalente a la anchura de los hombros.
Pisadas sobre objetos	<ul style="list-style-type: none"> - Se limpiará la zona de trabajo lo antes posible. - Los restos, materiales o herramientas no se dejarán en la zona de trabajo donde puedan interrumpir el paso.
Golpes por objetos o herramientas	<ul style="list-style-type: none"> - Utilizar las herramientas únicamente para su uso específico. - Cuando sea necesario, los trabajadores tienen que disponer de instrucciones precisas sobre el uso de las herramientas y las medidas de seguridad asociadas. - Antes de utilizar una herramienta, hay que verificar su correcto estado. - Para llevar las herramientas hay que utilizar cajas o maletas portaherramientas, cartucheras fijadas a la cintura o sistemas similares. - El mantenimiento de las herramientas es fundamental para conservarlas en buen estado para su utilización. Hay que realizar inspecciones periódicas para mantenerlas en buen estado, limpias y afiladas, y con las articulaciones engrasadas.

	<ul style="list-style-type: none"> - Se mantendrá una distancia de seguridad alrededor de la herramienta que está siendo utilizada. - Uso de guantes de protección.
Sobreesfuerzos	<ul style="list-style-type: none"> - Se utilizarán las herramientas y medios auxiliares adecuados para el transporte de cada tipo de material. Se adecuarán los esfuerzos al estado físico y a la condición del trabajador. - Como norma para levantar cargas, se debe realizar mediante el esfuerzo de los músculos de las piernas, estando la carga durante el transporte lo más cerca del cuerpo posible. - No se manipularán nunca pesos superiores a 25 (veinticinco) Kg si es de forma continuada, y nunca más de 40 (cuarenta) Kg. Se evitarán posturas forzadas, si no fuera evitable se harán descansos.

Proceso para un correcto levantamiento de cargas

Para levantar una carga hay que aproximarse a ella. El centro de gravedad de la persona debe estar lo más próximo que sea posible y por encima del centro de gravedad de la carga.

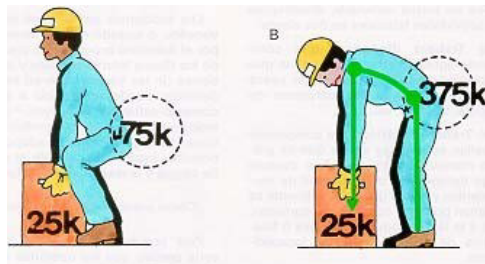

El equilibrio imprescindible para levantar una carga correctamente, sólo se consigue si los pies están bien situados:

- Enmarcando la carga
- Ligeramente separados
- Ligeramente adelantado uno respecto del otro.

Para levantar una carga, el centro de gravedad del operario debe situarse siempre dentro del polígono de sustentación.



Técnica segura del levantamiento:

- Sitúe el peso cerca del cuerpo.
- Mantenga la espalda plana.

- No doble la espalda mientras levanta la carga.
- Se mantendrán libres de obstáculos y paquetes los espacios en los que se realiza la toma de cargas.
- Los recorridos, una vez cogida la carga, serán lo más cortos posibles.
- Nunca deben tomarse las cajas o paquetes estando en situación inestable o desequilibrada. - Conviene preparar la carga antes de cogerla.
- La carga se llevará de forma que no impida ver lo que tenemos delante de nosotros y que estorbe lo menos posible al andar natural.
- En el caso de levantamiento de un bidón o una caja, se conservará un pie separado hacia atrás, con el fin de poderse retirar rápidamente en caso de que la carga bascule.



- Para transportar una carga, ésta debe mantenerse pegada al cuerpo, sujetándola con los brazos extendidos, no flexionados.

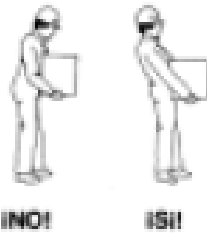

- Use los músculos más fuertes, como son los de los brazos, piernas y muslos.
- Asir mal un objeto para levantarlo provoca una contracción involuntaria de los músculos de todo el cuerpo. Para sentir un objeto al cogerlo lo correcto es hacerlo con la palma de la mano y la base de los dedos. Para cumplir este principio y tratándose de objetos pesados, se puede, antes de asirlos, prepararlos sobre calzos para facilitar la tarea de meter las manos y situarlas correctamente. Las cargas deben levantarse manteniendo la columna vertebral recta y alineada.



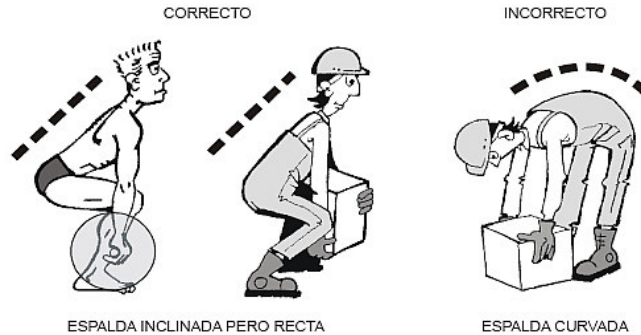

En caso de tener que rotar el tronco, se descompondrá el movimiento en dos:

- Primero levantar la carga y luego girar todo el cuerpo moviendo los pies a base de pequeños movimientos.
- O bien, antes de elevar la carga, orientarse correctamente en la dirección de marcha que luego tomaremos, para no tener que girar el cuerpo.
- Utilizaremos los músculos de las piernas para dar el primer impulso a la carga que vamos a levantar. Para ello flexionaremos las piernas, doblando las rodillas, sin llegar a sentarnos en los talones, pues entonces resulta difícil levantarse (el muslo y la pantorrilla deben formar un ángulo de más de 90°)

El peso del cuerpo puede ser utilizado:

- Empujando para desplazar un móvil (carretilla, por ejemplo), con los brazos extendidos y bloqueados para que nuestro peso se transmita íntegro al móvil.
- Tirando de una caja o un bidón que se desea tumbar, para desequilibrarlo.



- Si el ángulo formado por la dirección de empuje y la diagonal es mayor de 90°, lo que conseguimos es hacer deslizar a la caja hacia adelante, pero nunca levantarla.



- Para depositar en un plano inferior algún objeto que se encuentre en un plano superior, aprovecharemos su peso y nos limitaremos a frenar su caída.

- Para levantar una carga que luego va a ser depositada sobre el hombro, deben encadenarse las operaciones, sin pararse, para aprovechar el impulso que hemos dado a la carga para despejarla del suelo.

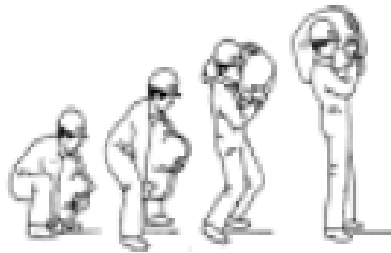

- Las operaciones de manutención en las que intervengan varias personas deben excluir la improvisación, y a que una falsa maniobra de uno de los porteadores puede lesionar a varios. Debe designarse un jefe de equipo que dirigirá el trabajo y que deberá a tender a:
 - o La evaluación del peso de la carga a levantar para determinar el número de porteadores precisos, el sentido del desplazamiento, el recorrido a cubrir y las dificultades que puedan surgir.
 - o La determinación de las fases y movimientos de que se compondrá la maniobra.
 - o La explicación a los porteadores de los detalles de la operación (ademanes a realizar, posición de los pies, posición de las manos, agarre, hombro a cargar, cómo pasar bajo la carga, etc.)
 - o La situación de los porteadores en la posición de trabajo correcta, reparto de la carga entre las personas según su talla (los más bajos delante en el sentido de la marcha).
 - o El transporte se debe efectuar:
 - o Estando el porteador de detrás ligeramente desplazado del de delante, para facilitar la visibilidad de aquél.
 - o A contrapié, (con el paso desfasado), para evitar las sacudidas de la carga.
 - o Asegurando el mando de la maniobra; será una sola persona (el jefe de la operación), quién dé las órdenes preparatorias, de elevación y transporte.



Equipos de protección individual

- Casco de seguridad.
- Calzado de seguridad.
- Guantes de protección
- Chaleco reflectante.
- Arnés de seguridad (en caso de trabajos en altura).
-

24 General. Transporte y acopio de materiales

Descripción y procedimiento

Transporte de materiales hacia y desde zona de actuación mediante camión de transporte, camión grúa o similares

La zona de acopio estará ubicada de forma que se pueda llegar a ella de forma sencilla y sea accesible para la carga y descarga de camiones.

*Las medidas preventivas son las indicadas en este apartado más las expuestas en el apartado "movimiento de cargas suspendidas" en caso de que la descarga se realice con el camión grúa o similares.

Maquinaria y medios auxiliares

- Camión de transporte.
- Camión grúa*
- Carretilla manual
- Pala cargadora

Identificación de riesgos

- Caída de personas a distinto nivel.
- Caída de personas al mismo nivel.
- Caída de cargas en suspensión*
- Pisadas sobre objetos.
- Golpes por objetos o herramientas.
- Atrapamiento por y entre objetos.
- Sobreesfuerzos.

Normas preventivas

Caída de personas a distinto nivel

- Delimitación de las zonas a diferente altura con vallas o barandillas.

Caída de personas al mismo nivel	<ul style="list-style-type: none"> - Mantener la atención en los desplazamientos, evitando distracciones y prisas que puedan provocar un accidente. - Se mantendrá el orden y limpieza en el tajo.
Pisadas sobre objetos	<ul style="list-style-type: none"> - Durante el desembalaje de los equipos/elementos de la obra, los desechos deben liberarse según se producen, apilándolos y separándolos de la zona de desembalaje para evitar caídas del personal al tropezar con ellos accidentalmente. - Se mantendrá el orden y limpieza en los recorridos internos de la obra.
Golpes por objetos o herramientas	<ul style="list-style-type: none"> - Las herramientas serán utilizadas por trabajadores especializados. - Contarán con CE correspondiente. - Se mantendrá una distancia de seguridad con los tajos en los que se esté empleando una herramienta.
Atrapamiento por y entre objetos	<ul style="list-style-type: none"> - Las operaciones de movimiento de tierras en general se tienen que realizar de acuerdo con los criterios definidos por el estudio geotécnico del proyecto, el proceso constructivo propuesto por el proyecto y el estado del terreno en función de las condiciones climatológicas. - La manipulación manual de objetos también puede originar atrapamientos a las personas . Se recomienda tener en cuenta las siguientes medidas: <ul style="list-style-type: none"> - Los objetos deben estar limpios y exentos de sustancias resbaladizas. - La forma y dimensiones de los objetos deben facilitar su manipulación. La base de apoyo de los objetos debe ser estable. - El personal debe estar adiestrado en la manipulación correcta de los objetos. - El nivel de iluminación debe ser el adecuado para cada puesto de trabajo. - Utilizar siempre que sea posible medios auxiliares en la manipulación manual de objetos.
Pisadas sobre objetos	<ul style="list-style-type: none"> - Mantener las zonas de circulación y las salidas convenientemente señalizadas y libres de obstáculos (cajas, herramientas...) respetando la anchura de los mismos para prevenir los golpes contra objetos y las caídas. - Mantener en todo momento el orden y la limpieza en los locales donde se realice cualquier tipo de tarea. Recoger toda la herramienta y el material al finalizar la jornada. Depositar las basuras y desperdicios en recipientes adecuados. - Eliminar con rapidez las basuras y los desperdicios generados colocándolos en recipientes adecuados. Cuando sea necesario, señalar la zona afectada para evitar el tránsito de personas hasta la definitiva limpieza del espacio afectado y/o retirada de los objetos existentes. Las operaciones de limpieza no deberán constituir una fuente de riesgo, realizándose a tal fin en los momentos, de la forma y con los medios más adecuados. - Si la iluminación es insuficiente, hacer uso de medios auxiliares y comunicar dicha situación para proceder a su corrección.
Sobreesfuerzos por posturas forzadas	<ul style="list-style-type: none"> - Si los elementos a transportar pesan más de 15 Kg. se deberá hacer uso de un medio auxiliar mecánico para el transporte de cargas.

- Especial cuidado en el uso de la carretilla manual. Se deberá cumplir con las medidas preventivas que se incluyen en el capítulo "Medios Auxiliares" carretilla manual.
- Los acopios de tierras y áridos deben efectuarse siguiendo las siguientes normas:
- No se deben acopiar tierras o áridos junto a excavaciones o desniveles que puedan dar lugar a deslizamientos y/o vertidos del propio material acopiado.
- En los acopios de tubos, elementos prefabricados y ferralla se observarán las siguientes normas de seguridad:
- El acopio de tuberías o marcos se realizará de forma que quede asegurada su estabilidad, empleando para ello calzos preparados al efecto para los tubos. El transporte se realizará empleando útiles y medios auxiliares adecuados que impidan el deslizamiento y caída de los elementos transportados. Estos útiles se revisarán periódicamente, con el fin de garantizar su perfecto estado de empleo.
- La ferralla se acopiará junto al tajo correspondiente solamente aquella que se va a utilizar en el día, evitando que haga contacto con suelo húmedo para paliar su posible oxidación y consiguiente disminución de resistencia.
- Los acopios de pintura y combustible se observarán las siguientes normas de seguridad:
- Habrá de preverse un almacén cubierto y separado para los productos combustibles o tóxicos que hayan de emplearse en la obra. A estos almacenes no podrá accederse fumando ni podrán realizarse labores que generen calor intenso, como soldaduras. Si existan materiales que desprendan vapores nocivos, deberán vigilarse periódicamente los orificios de ventilación del recinto. Además, los trabajadores que accedan a estos recintos deberán disponer de filtros respiratorios.
- Si los productos revisten toxicidad ecológica intensa, el punto de almacenamiento no se ubicará en vaguadas o terrenos extremadamente permeables para minimizar los efectos de un derrame ocasional.
- Los almacenes estarán equipados con extintores adecuados al producto inflamable en cuestión en número suficiente y correctamente mantenidos. En cualquier caso, habrá de tenerse en cuenta la normativa respecto a sustancias tóxicas y peligrosas, en lo referente a la obligatoriedad de disponer de un consejero de seguridad en estos temas.

El acopio de estos elementos deberá hacerse de forma racional, minimizando los desplazamientos y evitando provocar obstáculos y peligros innecesarios a la circulación. Se ha incluido en el plano "Organización de obra" de este Estudio la localización de esta zona de acopio de material.

Protecciones colectivas

- Vallado y delimitación de la zona de acopio.
- Extintor en la zona de acopio.

Señalización y balizamiento

- Cartel de normas de seguridad en el acceso a la zona de acopio y prohibición de entrada a personal ajeno a la obra.
- Señal de presencia obligatoria de extintor.

25 Trabajos especiales. Movimiento de cargas suspendidas

Descripción

Las operaciones de manipulación de cargas pesadas se realizarán siempre bajo la vigilancia, control y supervisión de una persona competente.

Para la ejecución de los trabajos de movimiento de cargas suspendidas se decide realizar un análisis particular de las medidas preventivas a tener en cuenta para todos los izados de cargas con medios mecánicos que se realicen en la obra. Asimismo, se establecerán diferentes condiciones en relación a la viabilidad de los medios mecánicos a emplear.

Como punto de partida, los camiones autocargantes sólo se emplearán para carga y descarga, en cumplimiento del R.D. 837/03. Únicamente se podrán emplear para colocar cargas en el espacio equipos de elevación de cargas si existe un manual del fabricante que autorice ese uso y cumplen el R.D. 837/03.

Se llevarán este tipo de actuaciones en los trabajos de instalación de arquetas y hornacina prefabricada de hormigón.

Maquinaria y medios auxiliares:

- Camión grúa.
- Grúa móvil autopropulsada
- Accesorios y aparejos de elevación.

Identificación de riesgos especiales

Durante las tareas de izado de cargas con medios mecánicos estará siempre presente un recurso preventivo que vigile el cumplimiento de las medidas preventivas y compruebe su eficacia, además del jefe de maniobras que supervise y dirija las operaciones de izado de cargas.

Medidas preventivas

Ante estos trabajos, el Plan de Seguridad y Salud laboral de la obra desarrollará de los trabajos descritos anteriormente, al menos, los siguientes aspectos:

- Las eslingas, cadenas, cables, pinzas y todos los elementos, útiles y accesorios de izado que se empleen deberán ser los adecuados dependiendo de la carga y tipología de las piezas que se vayan a levantar. Todas las cargas serán izadas desde puntos específicamente habilitados para ello por su fabricante, de modo que se garantice en todo momento su estabilidad durante el proceso de izado.
- Los materiales y elementos estructurales se apilarán en lugares preseñalados, debiendo quedar libres de obstáculos las zonas de trabajo y paso del personal, con el fin de evitar accidentes por interferencias.
- Las áreas sobre las que exista riesgo de caída de herramientas o materiales se acotarán debidamente y el paso a través de ellas quedará prohibido.
- Todos los elementos y accesorios de izado (eslingas, cadenas, ganchos con pestillo de seguridad...) serán objeto de revisión diaria mediante la que se garanticen adecuadas condiciones de conservación y mantenimiento. Estas revisiones se justificarán de forma documental y se registrarán debidamente.

- En todo caso, los accesorios de elevación deberán seleccionarse en función de las cargas, puntos de presión, dispositivo de enganche y la modalidad y la configuración del amarre.
- En ningún caso se rebasará la capacidad máxima de carga del equipo mediante el que se desarrollen los trabajos de izado de cargas.
- Las maniobras de izado de cargas serán supervisadas y dirigidas por un jefe de maniobras previamente designado. Tanto el jefe de maniobras como el personal encargado de las labores de estrobaje y de señalización dispondrán de una formación adecuada y suficiente para los trabajos a desempeñar.
- Las diferentes piezas contarán con los elementos auxiliares apropiados de transporte y unión, a fin de que sean mínimos los riesgos de montaje.
- Durante el proceso de izado ningún trabajador quedará situado ocasionalmente debajo de la carga, ni en su radio de acción (zona de influencia).
- No se pasarán las cargas suspendidas sobre otros puestos de trabajo. Para ello, se acotarán debidamente las zonas de batido de cargas de manera que no haya presencia en la misma de trabajadores no autorizados.
- Los ganchos irán provistos de pestillos de seguridad.
- Se verificará la correcta colocación y fijación de los ganchos u otros accesorios de izado a la carga a suspender. Si la carga estuviese izada en condiciones inseguras, se deberá parar el proceso, se descenderá la carga al suelo y se procederá a su correcto enganche para poder continuar con la operación en condiciones seguras.
- Si en la revisión previa al izado de la carga se detectase que el muelle recuperador de algún gancho de seguridad no funciona correctamente, se le comunicará de inmediato al responsable, parando éste los trabajos hasta que no se sustituyan los útiles afectados por otros que funcionen correctamente.
- En el izado de cargas, se colocarán los pestillos de seguridad hacia fuera, de este modo el alma de cada gancho serán los elementos que soporten la tensión que la carga les transmitirá al ser izada y no sean los pestillos los que soporten dicha tensión.
- El punto de anclaje se seleccionará correctamente y no se elegirán puntos sueltos o puntos que no formen parte del elemento a elevar.
- Antes de la utilización de cualquier máquina-herramienta, se comprobará que se encuentra en óptimas condiciones y con todos los mecanismos y protectores de seguridad, instalados en buen estado, para evitar accidentes.
- Todos los equipos y accesorios de izado estarán debidamente certificados y se emplearán conforme a las instrucciones de uso de su fabricante, siempre por personal debidamente formado y autorizado.
- El responsable del izado de cargas deberá ver en todo momento la carga, y si no fuera posible, las maniobras serán realizadas con un guía destinado a ese trabajo.
- No se transportarán cargas por encima de los trabajadores.
- No se guiarán las cargas con la mano cuando estas estén izadas. Para su dirección se emplearán cabos de gobierno.
- En las zonas de acopios, se instalarán señales de riesgo de cargas en suspensión, y en todas las zonas de izado de cargas, ya sea en acopios o en tajos, se dispondrá de una señalización e iluminación necesarias para la correcta ejecución de los trabajos. Ante nieblas densas se paralizarán los trabajos de izado de cargas.
- Ante la existencia de trabajos de izado de cargas en presencia de líneas eléctricas deberá atenderse a lo analizado en el Tratamiento de los servicios afectados del Estudio, teniendo presente que todo parte del estudio de gálibos que debe desarrollar la empresa contratista en su Plan de Seguridad y Salud.
- En zonas de acopios de materiales, se instalarán barandillas de protección en los pasillos habilitados para los trabajadores, con el fin de separarlos de los equipos de izado de cargas.

Protecciones colectivas

- Las propias protecciones de la maquinaria

Señalización y balizamiento

- Señalización informativa de aviso de cargas suspendidas.
- Señalización y balizamiento de las zonas de exclusión.

Equipos de protección individual

- Guantes de seguridad.
- Calzado de seguridad.
- Casco protector de la cabeza
- Chaleco reflectante.



**APÉNDICE 2: FICHAS RIESGOS Y
MEDIDAS PREVENTIVAS DE LA
MAQUINARIA**



APÉNDICE 2: FICHAS RIESGOS Y MEDIDAS PREVENTIVAS DE LOS MEDIOS AUXILIARES

ESTUDIO BÁSICO DE SEGURIDAD Y SALUD P.O. 41.24 "
ADECUACIÓN DE LAS ACOMETIDAS DE LA LUZ Y AGUA DE
LA ZONA DE LEVANTE DEL PUERTO DE LA SAVINA"

Autor: Dña. Cristina Cobalea Medina

Ingeniero Industrial- Nº Col: 980

1 Carretilla de mano

Descripción

Equipo de trabajo consistente en un recipiente de forma prismática al que se le ha colocado una rueda en su parte anterior y mangos en la posterior. Se emplea para el transporte de materiales.

Relación de riesgos

- Golpes contra objetos inmóviles.
- Sobreesfuerzos.
-

Medidas preventivas

- Utilizar ruedas de goma.
- Es necesario que el usuario de la carretilla de mano la conduzca a una velocidad adecuada.
- Deben evitarse o minimizarse las posturas forzadas y los sobreesfuerzos durante el trabajo.
- Prohibir el transporte de personas.
- No sobrecargar la carretilla
- Distribuir homogéneamente la carga y, si fuese necesario, atarla correctamente.
- Dejar un margen de seguridad en la carga de materiales líquidos en la carretilla para evitar vertidos.
- Velar por que la rueda neumática disponga en todos los casos de la presión de aire adecuada.

Equipos de protección individual

- Botas de seguridad.
- Chaleco/ropa alta visibilidad.
- Casco de protección frente a riesgos mecánicos.
- Guantes de protección.

2 Eslingas, cables y ganchos

Descripción

- Medios auxiliares necesarios para la elevación y sustentación de cargas por medios mecánicos.

Relación de riesgos

- Caídas de objetos por desplome o derrumbamiento.

Riesgos y medidas preventivas

- No se debe superar nunca la carga máxima de los elementos. Si se desconoce, comenzar siempre el izado de manera lenta, manteniendo la carga cercana al suelo durante unos instantes antes de continuar

- el izado. Informarse lo antes posible de la carga máxima, o sustituir los elementos por otros que ofrezcan esa garantía.
- Para estar del lado de la seguridad, debemos emplear un coeficiente de seguridad de 6 para el empleo de cables. (Ejemplo: para una carga máxima del cable de 6000 Kg., el peso máximo a elevar es de 1000 Kg.).
 - No emplear elementos que se vean viejos o deteriorados como ganchos torcidos o rectificadas, braga de tela deshilachada, cables pelados, etc.
 - Los ganchos empleados en esta obra deben contar con pestillo de seguridad.
 - Debe revisarse estos elementos frecuentemente y siempre antes de su uso.
 - Se deben desechar cables o ganchos oxidados.
 - En la ejecución de la gaza de la eslinga con perrillos debe hacerse teniendo en cuenta lo siguiente:
 - Todos los perrillos deben amarrarse por el mismo lado del cable, estando colocadas las roscas por el lado del cable largo.
 - Nunca debe hacerse trabajar una eslinga con un ángulo mayor de 90°.
 - Para confeccionar eslingas deben emplearse cables muy flexibles, por ello no deben emplearse cables con alma metálica, sino aquellos que tienen alma de fibra. Los que tienen alma metálica pueden romperse por la flexión a la que se les sometería.
 - Nunca deben emplearse redondos de ferralla para sustituir a las eslingas.
 - Debe tenerse cuidado de que la eslinga quede bien asentada en la parte baja del gancho.
 - No deben cruzarse eslingas unas sobre otras, porque podría producirse la rotura de la queda aprisionada.
 - Se debe prestar especial atención a los puntos de agarre de la carga.
 - Si la carga no tiene puntos de agarre habrá que embragarla. En este caso se debe tener especial cuidado de que las aristas vivas no dañen la eslinga. Para ello, una medida útil puede ser cubrir la arista con paños, plásticos, etc.

Equipos de protección individual (EPI)

- Botas de seguridad.
- Casco de protección frente a riesgos mecánicos.
- Chaleco reflectante y ropa de alta visibilidad.
- Guantes de protección

3 Andamios sobre ruedas

Descripción

Equipo de trabajo formado por una estructura provisional móvil, que sirve para el sostén de una plataforma de trabajo, por lo que se facilita así la ejecución de trabajos en lugares de difícil acceso. La movilidad la proporcionan las ruedas, que permiten desplazar el andamio por la zona de trabajo.

Riesgos y medidas preventivas

Caída de personas a distinto y mismo nivel	<ul style="list-style-type: none"> - Las plataformas de trabajo tendrán un mínimo de 60 cm. de anchura, cuando el uso del andamio no exija el almacenamiento de materiales (Para este caso el mínimo de plataforma son 90cm), siempre que no existan aberturas con riesgo de caída y la superficie será de material antideslizante. - Cuando el acceso o el descenso se realicen con caída de 3,5m de altura hasta el suelo, se realizarán con un elemento de protección anticaídas fijado o se instalarán escaleras incorporadas al propio andamio, mediante la utilización de plataformas con trampilla.
Caída de objetos por manipulación.	<ul style="list-style-type: none"> - Se prohíbe expresamente en esta obra el apoyo de los andamios tubulares sobre suplementos formados por bidones, pilas de materiales diversos, "torretas de maderas diversas" y asimilables.
Golpes contra/por objetos o herramientas	<ul style="list-style-type: none"> - Los andamios tubulares sobre módulos con escalerilla lateral se montarán con ésta hacia la cara exterior, es decir, hacia la cara en la que no se trabaja.
Atrapamientos	<ul style="list-style-type: none"> - Las plataformas de trabajo cuando la caída sea mayor de 2m, se limitarán en su contorno con una barandilla sólida de 90 cm. de alto, formada por pasamanos, barra intermedia y rodapié.
Deslizamientos	<ul style="list-style-type: none"> - Se prohíbe transportar personas o materiales sobre las torretas sobre ruedas durante las maniobras de cambio de posición - Los módulos de base de los andamios tubulares se apoyarán sobre tablones de reparto de cargas (tacos de madera o durmientes) en cualquier caso (tanto si es apoyo directo sobre el terreno como si es sobre soleras o aceras). - Se prohíbe subir a/ o realizar trabajos apoyados sobre las plataformas de andamios sobre ruedas sin haber instalado previamente los frenos antirrodamiento de las ruedas.
Vuelcos	<ul style="list-style-type: none"> - En la base y a nivel de las ruedas, se montarán dos barras en diagonal, para seguridad y hacer el conjunto indeformable y más estable. - Los módulos de fundamento de los andamios tubulares estarán dotados de las bases nivelables sobre tornillos sin fin (husillos de nivelación), con el fin de garantizar una mayor estabilidad del conjunto.
Roturas.	<ul style="list-style-type: none"> - Todos los andamios permanecerán en buen estado llevando un mantenimiento constante de ellos.

Equipos de protección individual

- Casco de seguridad de polietileno (opcional con barbuquejo).
- Calzado de seguridad
- Ropa de trabajo
- Arnés de Seguridad

4 Escalera manual

Descripción

Escaleras rectas transportables, constituidas por dos travesaños paralelos y peldaños equidistantes, empleadas para trabajos en altura en los que no sea posible utilizar plataformas de trabajo.

Se restringirá el uso de escaleras de mano en los casos en los que no sea técnicamente posible el establecimiento de otros medios auxiliares, cuando el montaje de los medios auxiliares suponga un mayor riesgo que el uso de las escaleras o cuando el trabajo sea de corta duración o una emergencia.

Dicho uso deberá estar justificado técnicamente por la imposibilidad de emplear otras plataformas de trabajo seguro como:

- Andamios.
- Escaleras de mano tipo "faraone".
- Borriquetas.

Antes de la utilización de las escaleras se deberá solicitar la autorización de uso de las mismas. Todas las escaleras deberán cumplir con la UNE-EN-131 y deberán venir marcadas.

Relación de riesgos

- Caídas a distinto nivel.
- Golpes por objetos y herramientas.
- Sobreesfuerzos.

Riesgos y medidas preventivas

- Las escaleras de mano tendrán la resistencia y los elementos de apoyo necesarios para que su utilización no suponga riesgo de caída. Su estabilidad quedará garantizada en la base y, en su caso, en la parte superior (sujeta al paramento). Se deben utilizar escaleras de mano con calzos antideslizantes y antivuelco.
- Queda prohibido el uso de escaleras de mano de construcción improvisadas (pallets, maderas, etc.).
- Las escaleras se deben colocar formando un ángulo aproximado de 75° con la horizontal.
- Los largueros deben sobrepasar, en al menos un metro, el borde superior de la superficie a la que se acceda.
- No se debe superar el peso máximo previsto por el fabricante. Al ser el peso máximo un dato normalmente desconocido en obra se tomará como precaución el que no se utilice la misma escalera dos personas a la vez.
- El trabajo a más de 3,5 metros de altura, que requieran movimientos o esfuerzos que pongan en peligro la estabilidad del trabajador sólo se realizará si se utiliza arnés de seguridad.
- No se emplearán escaleras de madera pintadas, por la dificultad que supone la detección de sus posibles defectos.

Equipos de protección individual (EPIs)

- Arnés de seguridad en trabajos a más de 2 metros.
- Botas de seguridad.
- Casco de protección frente a riesgos mecánicos.
- Chaleco reflectante y ropa de alta visibilidad.

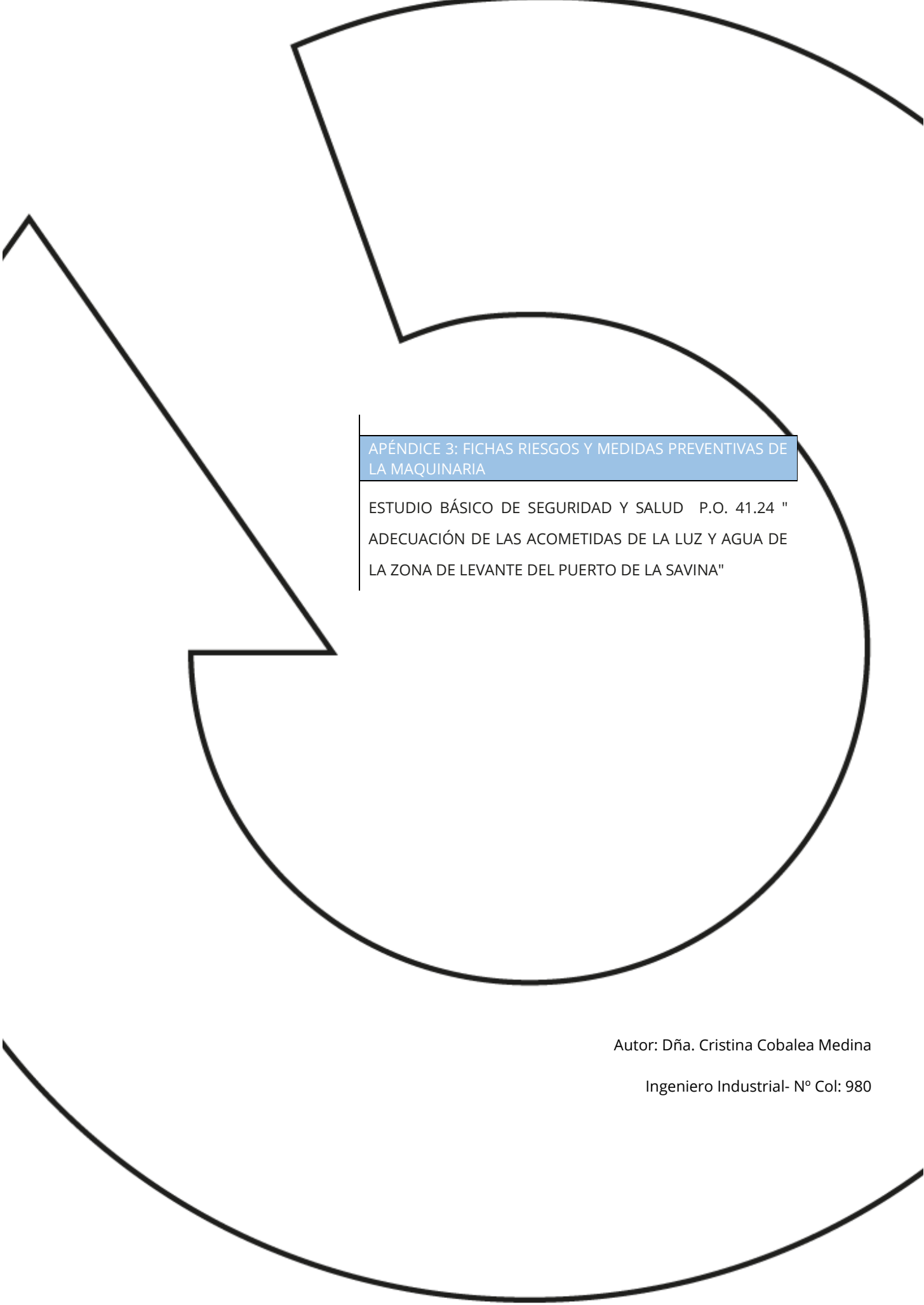

APÉNDICE 3: FICHAS RIESGOS Y MEDIDAS PREVENTIVAS DE LA MAQUINARIA

ESTUDIO BÁSICO DE SEGURIDAD Y SALUD P.O. 41.24 "
ADECUACIÓN DE LAS ACOMETIDAS DE LA LUZ Y AGUA DE
LA ZONA DE LEVANTE DEL PUERTO DE LA SAVINA"

Autor: Dña. Cristina Cobalea Medina

Ingeniero Industrial- N° Col: 980

1 Herramientas manuales

Descripción

Equipos de trabajo utilizados generalmente de forma individual que únicamente requieren para su accionamiento la fuerza motriz humana: martillos, mazas, hachas, punzones, tenazas, alicates, palas, cepillos, palancas, gatos, rodillos, pies de cabra, destornilladores, etc.

Relación de riesgos previsibles

- Caída de objetos por manipulación.
- Caída de objetos desprendidos.
- Pisadas sobre objetos.
- Golpes por objetos o herramientas.
- Proyección de fragmentos o partículas.
- Sobreesfuerzos.
- Posturas forzadas.

Medidas preventivas

Recomendaciones generales

- Se tiene que formar previamente al usuario acerca de cómo funciona la herramienta y la forma de utilizarla de la manera más segura, evitando que los dedos, manos o cualquier parte del cuerpo pueda verse afectada por la herramienta.
- Deben evitarse o minimizarse las posturas forzadas y los sobreesfuerzos durante el trabajo.

Recomendaciones particulares

- Utilizarlas adecuadamente y para su uso específico.
- Cuando sea necesario, los trabajadores tienen que disponer de instrucciones precisas sobre el uso de las herramientas y las medidas de seguridad asociadas.
- Al transportar herramientas (quedan excluidas las de volumen importante):
 - Los trabajadores no las tienen que transportar ni en las manos ni en los bolsillos.
 - Llevarlas en cajas o maletas portaherramientas, con las partes punzantes protegidas.
 - Para subir a una escalera, poste, andamio o similar, hay que utilizar una cartera o cartuchera fijada a la cintura, o un bolso bandolera, de forma que queden las manos libres.
- El mantenimiento de las herramientas es fundamental para conservarlas en buen estado para su utilización. Hay que realizar inspecciones periódicas para mantenerlas en buen estado, limpias y afiladas y con las articulaciones engrasadas.

Equipos de protección individual (EPI)

- Botas de seguridad.
- Chaleco/ropa alta visibilidad.
- Casco de protección frente a riesgos mecánicos.
- Guantes de protección.
- Gafas de protección anti impacto.
- Protección auricular frente.

2 Herramientas manuales eléctricas

Descripción

Las herramientas eléctricas son aquellas que para su funcionamiento necesitan de electricidad. Realmente se les debería llamar máquinas-herramientas, ya que son herramientas a las que al aplicarles un motor se convierten en máquinas.

Entre las herramientas eléctricas más usadas están las sierras eléctricas, taladros y martillos eléctricos, destornilladores-atornilladores eléctricos, lijadoras, las decapadoras (para calentar y quitar la pintura), las fresadoras, las grapadoras

Relación de riesgos previsibles

- Exposiciones a contactos eléctricos.
- Golpes, cortes por objetos o herramientas
- Proyección de fragmentos o partículas.
- Quemaduras
- Incendios
- Ruidos

Medidas preventivas

- La primera norma es no usar ninguna herramienta que no conozcamos como se maneja.
- Al ser la mayoría máquinas giratorias cuidado con la ropa y el pelo suelto, peligro de enganche.
- Conectar las herramientas siempre a la tensión de uso.
- Inspeccionar el cable antes de cada uso por si estuviera desgastado o con daños en alguna parte. En tal caso no usar la herramienta hasta que no se repare. Mantenga los cables de alimentación alejado del calor, agua, aceite, bordes afilados y piezas móviles.
- Usar gafas de protección cuando hay riesgo de saltar virutas de madera, metal o cualquier otro material.
- Usar cada herramienta solo para el uso que está diseñada.
- En los trabajos de mantenimiento, cambio de accesorios y limpieza tener la herramienta siempre desconectada de la red eléctrica.
- No quitar nunca las protecciones que traen las herramientas.
- Si la herramienta se calienta desconectarla para dejarla enfriar.

- Si una herramienta está defectuosa, quitarla de servicio y etiquetarlo claramente "fuera de servicio para su reparación".
- Asegúrese de que las herramientas estén conectadas a tierra utilizando un enchufe de tres clavijas de conexión.
- Si es una herramienta inalámbrica, recargar su batería solamente con un cargador que está pensado específicamente para la batería de la herramienta.
- Retirar cualquier llave de ajuste antes de encender la herramienta, por ejemplo, la llave de buzas en el taladro.
- Utilice abrazaderas, un tornillo de banco u otros dispositivos para sujetar y apoyar la pieza que se está trabajando, cuando sea práctico hacerlo. Esto le permitirá utilizar las dos manos para un mejor control de la herramienta y ayudará a prevenir lesiones por malas posturas.
- Tirar del enchufe, no del cable al desconectar la herramienta.
- Asegúrese de que los accesorios como las brocas, cuchillas, etc., se mantiene afilados y limpios.
- No deje una herramienta en funcionamiento sin vigilancia. No la deje hasta que haya sido desactivado, ha dejado de funcionar por completo, y se ha desenchufado.
- No utilice la herramienta en un área que contiene vapores o gases explosivos.
- No limpie las herramientas con disolventes inflamables o tóxicos.
- No sorprenda, moleste o toque cualquier persona que esté trabajando con una herramienta eléctrica, podría llegar a causar un accidente o una lesión.
- Hacer caso siempre de las Señales de Seguridad

Equipos de protección individual (EPIs)

- Casco de seguridad
- Gafas de protección
- Guantes de protección
- Ropa de trabajo

3 Camión de transporte

Descripción del equipo:

Se incluyen en este apartado todo tipo de camiones que intervienen en la obra: camiones de transporte de materiales, camión caja contenedor, camión de escombros, góndola, camión cisterna, etc.

Riesgos

- Golpes y cortes por objetos/herramientas
- Atrapamiento por o entre objetos
- Accidentes con máquinas o vehículos
- Accidente por sustancias nocivas/tóxicas
- Incendios

Procedimientos preventivos

Medidas preventivas de circulación:

- Se establecerá una disposición interna de seguridad para la regulación del tráfico y la señalización en la obra, con velocidades máximas permitidas, condiciones de estacionamiento y aparcamiento, normas de prioridad de los vehículos, sistemas de aviso y la señalización vial.
- Se establecerán zonas de paso independiente para vehículos y peatones. Se establecerán zonas de trabajo delimitadas y controladas. Se respetarán los caminos de circulación habilitados en el interior de la obra, y la señalización vial de obra. Mantener una distancia máxima en el interior de la obra de 20 km/h. Auxiliarse de una persona que le indique durante las maniobras complicadas.
- Se utilizarán todos los equipos de protección individual indicados cuando el conductor baje de la cabina del camión (chaleco reflectante, casco de seguridad, calzado de seguridad).
- Antes de la circulación, inspeccionar el terreno y asegurarse de que exista espacio suficiente para el paso, tanto en altura como en anchura. Asegurarse de que no existan obstáculos en la zona de maniobra, especialmente si ha de ser marcha atrás.
- Se comprobará la resistencia y solidez del suelo o terreno por donde circula. Se realizará un acondicionamiento periódico de pistas, accesos y zonas de trabajo. Extender una capa de material repartido de forma uniforme, que evite que se formen barro y encharcamientos (grava, restos de material cerámico, hormigón pobre). Humedecer la zona de trabajo y caminos de circulación, sobre todo en épocas estivales.
- El camión se mantendrá alejado de los bordes de excavaciones y taludes a una distancia aproximada de 2 metros.
- Evite circular por rodadas que puedan poner en peligro la inestabilidad del vehículo. No realizar maniobras bruscas en la inmediaciones de vaciados, cunetas, terraplenes, etc., sobre todo en época de lluvias con el firme irregular,
- Conducir con velocidad lenta en lugares embarrados, deslizantes o inclinados. Las operaciones de giro, carga y descarga se hará sobre terreno nivelado.
- Mantener las distancias de seguridad tanto de otras máquinas en movimiento como de obstáculos que puedan causar daños y situaciones de peligro.
- El conductor del vehículo avisará con señales a las personas que trabajan en su proximidad antes de cualquier maniobra según un sistema establecido de avisos o señales.
- Vigilar que no hay personal trabajando en el radio de acción de la máquina. Tenga especial precaución cuando circule cerca de maquinaria o vehículos que estén o se vayan a poner en marcha. Cuando tenga que pasar próximo a ellos hágalo de forma que sea visible en todo momento para el conductor del vehículo o la máquina
- Se prohibirá el transporte de personas encaramadas en cualquier parte del camión.
- Medidas preventivas del camión:
 - Se le realizarán al camión las revisiones periódicas, en particular a los frenos, luces, parabrisas, espejos retrovisores, dejando constancia del mantenimiento. El mantenimiento lo realizará personal cualificado. Realización del mantenimiento con el motor apagado. Se mantendrá la presión de los neumáticos en la tara que marque el fabricante.
 - Los peldaños de acceso y la zona de apoyo de los pies en el puesto de la caja deben ser antideslizantes y estar limpios. Así mismo dispondrá de asideros suficientes. Se limpiarán periódicamente.
 - Evitar el contacto con el electrolito de la batería y líquidos anticongelantes. Se utilizarán guantes y gafas protectoras durante las labores de mantenimiento. Mantenga la zona del motor limpia de trapos impregnados de aceites o grasas.
 - El repostado de los vehículos se deberá efectuar con el motor parado y los circuitos eléctricos desconectados, lejos de elementos que puedan producir chispas o llamas. Se prohíbe fumar o utilizar

dispositivos de llama abierta, en un área comprendida dentro de 15 m de la zona de repostado o de almacenamiento de combustible. Se colocarán carteles visibles que indiquen esta prohibición.

- El camión deberá estar dotados de medios de extinción en función de su P.M.A.: hasta 7.000 kg, 1 extintor de eficacia 21A113B, hasta 20.000 kg, 1 extintor de eficacia 34A144B, más de 20.000 kg, 2 extintores de eficacia 34A144B. Compruebe la accesibilidad, la carga y la presión del extintor.
- Durante las operaciones de carga:
- Cuando se están realizando operaciones de carga y descarga no debe situarse ninguna persona en el radio de acción.
- El conductor debe tener a la vista la carga, si es necesario le deberá ayudar un señalista.
- Antes de iniciar las maniobras de carga y descarga, además de haber sido accionado el freno de mano, se extenderán totalmente los gatos estabilizadores de los camiones contenedor. No permita que nadie se acerque a ellos durante su extendido.
- Las cargas se instalarán sobre la caja de forma uniforme compensando los pesos, de la manera más uniformemente repartida posible.
- Asegúrese de que los gatos estabilizadores se asientan sobre un terreno firme, en caso contrario, ponga debajo de ellas tabloncillos gruesos o chapas metálicas para asegurar la estabilidad.
- Revisiones periódicas de acuerdo con las instrucciones del fabricante del sistema hidráulico y de los mecanismos.
- Asegurarse de la inexistencia de líneas aéreas. En caso, se establecerá una distancia de seguridad de 5 metros entre el extremo superior de la grúa y la línea.

Actuación en caso de contacto:

- El conductor permanecerá en la cabina, maniobrando, si es posible, para que cese el contacto. Indicará a todas las personas que se alejen del lugar hasta que cese el contacto, o le confirmen que la instalación ha sido desconectada. Si el vehículo se incendiara y se viera obligado a abandonarlo podrá hacerlo comprobando que no hay cables en el suelo, ni en el vehículo. Descenderá del camión dando un salto con los pies juntos. No tocará el camión y el suelo al mismo tiempo. Se alejará del camión con pasos cortos

4 Camión grúa

Descripción

Camión dotado de una pequeña grúa o pluma, para el movimiento de cargas. Esta grúa o pluma se encuentra incorporada en el chasis en la parte delantera de la caja del camión que sirve como habitáculo para el transporte de materiales a la obra. Con la incorporación de una grúa en el camión se consigue una mayor independencia a la hora de la carga y descarga del material transportado, no dependiendo de maquinaria auxiliar como carretillas elevadoras.

Riesgos

- Atropello de personas en maniobras.
- Colisión contra otras máquinas, vehículos y/o elementos fijos de la obra.
- Vuelco del camión.

- Proyección de objetos sobre el personal cercano a la máquina.
- Lesiones, caídas y golpes.
- Atrapamientos.
- Desplome de la carga.
- Contactos eléctricos y/o incendios.

Medidas preventivas

- Los camiones grúa tendrán marcado CE prioritariamente o adaptados al RD 1215/1997.
- Se recomienda que el camión grúa esté dotado de avisador luminoso de tipo rotatorio o flash.
- Ha de estar dotado de acústico marcha atrás. Incluyéndose en las maniobras, si es necesario, la labor de señalista.
- Es necesario comprobar que la persona que la conduce tiene la autorización, dispone de la formación y de las informaciones específicas de PRL que fija el R. D. 1215/97, de 18 de julio, artículo 5 o el Convenio Colectivo General del sector de la Construcción y ha leído el manual de instrucciones correspondiente. Si la máquina circula por una vía pública, es necesario, además, que el conductor tenga el carnet C de conducir.
- Deben utilizarse equipos que prioritariamente dispongan de marcado CE, declaración de conformidad y manual de instrucciones o que se hayan sometido a puesta en conformidad de acuerdo con lo que especifica el R.D. 1215/1997.
- El personal de obra debe alejarse cuando el equipo este izando o descargando material.
- Se prohíbe transportar cargas por encima de los operarios y la permanencia bajo las cargas en suspensión.
- Deben evitarse o minimizarse las posturas forzadas y los sobreesfuerzos durante el trabajo. Ajustar el asiento y los mandos a la posición adecuada.
- Se recomienda que el camión esté dotado de avisador luminoso de tipo rotatorio o flash.
- Garantizar en cualquier momento la comunicación entre el conductor y encargado.
- Diariamente, el gruista debe de observar:
 - La vía.
 - El estado de la grúa.
 - Los lastres y contrapesos.
 - Niveles de aceite.
 - Los mandos en vacío.
 - Dispositivos de seguridad.
 - Cables y accesorios de elevación.
- Hacer uso de chaleco o ropa de trabajo con características de alta visibilidad cuando esté fuera de la cabina.
- Asegurar la máxima visibilidad limpiando los retrovisores, parabrisas y espejos.
- Verificar que la cabina este limpia, sin restos de aceite, grasa o barro y sin objetos descontrolados en la zona de los mandos.
- El conductor tiene que limpiarse el calzado antes de utilizar la escalera de acceso a la cabina.
- Subir y bajar del camión únicamente por la escalera prevista por el fabricante.
- Para subir y bajar por la escalera, hay que utilizar las dos manos y hacerlo siempre de cara al camión.
- Comprobar que todos los rótulos de información de los riesgos estén en buen estado y situados en lugares visibles.
- Comprobar que existe un extintor en carga y con las revisiones pertinentes.

- Comprobar que existe en la cabina un botiquín con lo reglamentariamente requerido.
- Mantener limpios los accesos, asideros y escaleras. Las cargas se guiarán con cabos de gobierno, en caso necesario, por la dificultad del manejo de las cargas o la existencia de fuerte viento
- El operador siempre que sea posible, tiene que poder ver la zona de carga y descarga de material y si no debe tener la ayuda de un señalista.

Equipos de protección individual

- Botas de seguridad.
- chaleco/ropa alta visibilidad.
- Casco de protección frente a riesgos mecánicos.
- Guantes de protección.
- Gafas de protección antiimpacto.

5 Camión con caja basculante

Descripción

Vehículo automóvil dotado de una caja basculante para el transporte de materiales. Está dotado de una caja abierta basculante que descarga por vuelco.

Riesgos

- Caídas de personas a distinto nivel
- Incendios y explosiones
- Atrapamiento por vuelco de máquinas, tractores o vehículos
- Atrapamiento por o entre objetos
- Sobreesfuerzos
- Caída de objetos por manipulación
- Atropello o golpes con vehículos

Medidas preventivas

- Es necesario comprobar que la persona que la conduce tiene la autorización, dispone de la formación y de la información específica de PRL que fija el R. D. 1215/97, de 18 de julio, artículo 5 o el Convenio Colectivo General del sector de la Construcción y ha leído el manual de instrucciones correspondiente.
- Abróchese el cinturón de seguridad.
- Disponer de extintor y con la revisión pertinente.
- Antes de iniciar las maniobras de carga y descarga del material se habrá instalado el freno de mano de la cabina del camión y calzados de inmovilización de las ruedas siempre que la superficie tenga una inclinación fuerte.
- El ascenso y descenso de las cajas de los camiones, se efectuará por el lugar indicado. Se debe cuidar de que estén limpias de barro, tanto las escalerillas como las botas del conductor.
- Abróchese el cinturón de seguridad.

- Pasar la inspección ITV en los plazos establecidos. Los vehículos dispondrán de la indicación de carga máxima admisible.
- Disponer de botiquín con lo reglamentariamente exigido.
- Las operaciones de carga y descarga de los camiones, se efectuarán en los lugares señalados.
- Dispondrá de acústico marcha atrás. Incluyéndose en las maniobras, si es necesario, la labor de señalista.
- Asegurar la máxima visibilidad del camión de obra mediante la limpieza de los retrovisores, parabrisas y espejos.
- El conductor del camión será informado de la circulación que deberá seguir, cuando acceda a la obra.
- Respetar las normas de circulación.
- Prohibido conducir si se ha ingerido alguna bebida alcohólica o cualquier otra sustancia que pueda alterar la capacidad física o psíquica del conductor.
- Avise siempre con antelación suficiente antes de realizar una maniobra.
- Respete siempre los límites de velocidad establecidos.
- Mantenga la distancia de seguridad con el vehículo que circula delante suyo.
- Conduzca con prudencia evitando riesgos innecesarios.
- Si tiene un fallo en los frenos, accione intermitentemente el pedal de forma rápida y frecuente, actuando con el freno de mano de manera progresiva, pero no violentamente y cambiando enseguida a una velocidad menor. Si es absolutamente preciso, desvíe su vehículo fuera de la carretera. Si tiene un reventón en un neumático circulando a velocidad elevada no pise el freno, sujete firmemente el volante con las dos manos y gire lo necesario para mantener la dirección del vehículo.

Protecciones colectivas

- Cabina o escudo de seguridad en puesto de maquinista
- Extintor de incendios
- Resguardos de las máquinas.

Equipos de protección individual

- Casco (sólo fuera de la máquina).
- Protectores auditivos: tapones o auriculares (cuando sea necesario).
- Mascarilla (cuando sea necesaria).
- Calzado de seguridad.
- Ropa y accesorios de señalización (sólo fuera de la máquina).

6 Pala cargadora

Descripción

Una pala cargadora o pala mecánica es una máquina de uso frecuente en obras y otras actividades que implican el movimiento de tierra o roca en grandes volúmenes y superficies.

Riesgos

- Caída de personas a diferente nivel.
- Golpes y contactos con elementos móviles de la máquina.
- Atrapamientos por o entre objetos.
- Atrapamientos por vuelco de máquinas.
- Contactos térmicos.
- Contactos eléctricos.
- Explosiones.
- Incendios.
- Atropellos, golpes y choques con o contra vehículos.
- Riesgo de daños a la salud derivados de la exposición a agentes químicos: polvo.
- Riesgo de daños a la salud derivados de la exposición a agentes físicos: ruidos y vibraciones.

Medidas Preventivas

Normas generales

- Deben utilizarse palas cargadoras de ruedas que prioritariamente dispongan de marcado CE, declaración de conformidad y manual de instrucciones o que se hayan sometido a puesta en conformidad de acuerdo con lo que especifica el RD 1215/97.
- Se recomienda que la pala cargadora esté dotada de avisador luminoso de tipo rotatorio o flash.
- Ha de estar dotada de señal acústica de marcha atrás.
- Cuando esta máquina circule únicamente por la obra, es necesario comprobar que la persona que la conduce tiene la autorización, dispone de la formación y de la información específicas de PRL que fija el RD 1215/97, de 18 de julio, artículo 5 o el Convenio Colectivo General del sector de la Construcción, artículo 156, y ha leído el manual de instrucciones correspondiente. Si la máquina circula por una vía pública, el conductor tiene que tener, además, el carné de conducir B.
- Verificar que se mantiene al día la ITV (Inspección Técnica de Vehículos).
- Antes de iniciar los trabajos, comprobar que todos los dispositivos de la pala responden correctamente y están en perfecto estado: frenos, neumáticos, etc.
- Para utilizar el teléfono móvil durante la conducción hay que disponer de un sistema de manos libres.
- Ajustar el asiento y los mandos a la posición adecuada.
- Asegurar la máxima visibilidad de la pala limpiando los retrovisores, parabrisas y espejos.
- Verificar que la cabina esté limpia, sin restos de aceite, grasa o barro y sin objetos descontrolados en la zona de los mandos.
- El conductor tiene que limpiarse el calzado antes de utilizar la escalera de acceso a la cabina.
- Subir y bajar de la pala únicamente por la escalera prevista por el fabricante.
- Para subir y bajar por la escalera, hay que utilizar las dos manos y hacerlo siempre de cara a la pala.
- Comprobar que todos los rótulos de información de los riesgos estén en buen estado y situados en lugares visibles.
- Verificar la existencia de un extintor en la pala.
- Mantener limpios los accesos, asideros y escaleras.

Normas de uso y mantenimiento

- Antes de empezar los trabajos hay que localizar y reducir al mínimo los riesgos derivados de cables subterráneos, aéreos u otros sistemas de distribución.
- Controlar la máquina únicamente desde el asiento del conductor.
- Prohibir la presencia de trabajadores o terceros en el radio de acción de la máquina.

- La pala cargadora de ruedas no se utilizará como medio para transportar personas, excepto que la máquina disponga de asientos previstos por el fabricante con este fin.
- Prohibir el transporte de personas en la cuchara.
- No subir ni bajar con la cuchara en movimiento.
- Durante la conducción, utilizar siempre un sistema de retención (cabina, Arnés de seguridad o similar). Fuera de la obra, hay que utilizar el Arnés de seguridad obligatoriamente.
- En trabajos en zonas de servicios afectados, cuando no se disponga de una buena visibilidad de la ubicación del conducto o cable, será necesaria la colaboración de un señalista.
- Al reiniciar una actividad tras producirse lluvias importantes, hay que tener presente que las condiciones del terreno pueden haber cambiado. Asimismo, hay que comprobar el funcionamiento de los frenos.
- En operaciones en zonas próximas a cables eléctricos, es necesario comprobar la tensión de estos cables para poder identificar la distancia mínima de seguridad. Estas distancias de seguridad dependen de la tensión nominal de la instalación y serán de 3, 5 o 7 m dependiendo de ésta.
- Si la visibilidad en el trabajo disminuye por circunstancias meteorológicas o similares por debajo de los límites de seguridad, hay que aparcar la máquina en un lugar seguro y esperar.
- No está permitido bajar pendientes con el motor parado o en punto muerto.
- Realizar las entradas o salidas del solar con precaución y, si fuese necesario, con el apoyo de un señalista.
- Cuando las operaciones comporten maniobras complejas o peligrosas, el maquinista tiene que disponer de un señalista experto que lo guíe.
- Mantener el contacto visual permanente con los equipos de obra que estén en movimiento y los trabajadores del puesto de trabajo.
- Con el fin de evitar choques (colisiones), deben definirse y señalizarse los recorridos de la obra.
- Evitar desplazamientos de la pala en zonas a menos de 2 m del borde de coronación de taludes.
- Si se tiene que trabajar en lugares cerrados, comprobar que la ventilación es suficiente o que los gases se han extraído.
- Si la máquina empieza a inclinarse hacia adelante, bajar la cuchara rápidamente para volverla a equilibrar.
- En operaciones de carga de camiones, verificar que el conductor se encuentra fuera de la zona de trabajo de la máquina. Durante esta operación, hay que asegurarse de que el material queda uniformemente distribuido en el camión, que la carga no es excesiva y que se deja sobre el camión con precaución.
- No utilizar cucharas y accesorios más grandes de lo que permite el fabricante.
- Extraer siempre el material de cara a la pendiente.
- Mover la máquina siempre con la cuchara recogida.
- No derribar elementos que estén situados por encima de la altura de la pala.
- Circular con la cuchara a unos 40 cm del suelo.
- La tierra extraída de las excavaciones se ha de acopiar como mínimo a 2 m del borde de coronación del talud y siempre en función de las características del terreno.
- No utilizar la cuchara como andamio o plataforma de trabajo.
- Trabajar, siempre que sea posible, con viento posterior para que el polvo no impida la visibilidad del operario.
- Para desplazarse sobre terrenos en pendiente, orientar el brazo hacia abajo, casi tocando el suelo.
- Trabajar a una velocidad adecuada y sin realizar giros pronunciados cuando se trabaje en pendientes.
- Hay que evitar que la cuchara de la pala se sitúe por encima de las personas.
- Dejar la cuchara en el suelo una vez hayan finalizado los trabajos, aplicando una ligera presión hacia abajo.
- No superar las pendientes fijadas por el manual de instrucciones.

- Efectuar las tareas de reparación de la pala con el motor parado y la máquina estacionada.
- En operaciones de cambio de cuchara o brazo, no controlar la alineación de los cojinetes y juntas con la mano, sino que aseguraremos su posición con cinta adhesiva.
- Los residuos generados como consecuencia de una avería o de su resolución hay que segregarlos en contenedores.
- En operaciones de transporte, comprobar si la longitud, la tara y el sistema de bloqueo y sujeción son los adecuados. Asimismo, hay que asegurarse de que las rampas de acceso pueden soportar el peso de la pala y, una vez situada, hay que retirar la llave del contacto.
- Estacionar la pala en zonas adecuadas, de terreno llano y firme, sin riesgos de desplomes, desprendimientos o inundaciones (como mínimo a 2 m de los bordes de coronación). Hay que poner los frenos, sacar las llaves del contacto, cerrar el interruptor de la batería, cerrar la cabina y el compartimento del motor y apoyar la pala en el suelo.
- Deben adoptarse las medidas preventivas adecuadas para evitar que la pala cargadora de ruedas caiga en las excavaciones o en el agua.
- Regar para evitar la emisión de polvo.
- Está prohibido abandonar la pala cargadora de ruedas con el motor en marcha.

Protecciones colectivas

- Cabina o escudo de seguridad en puesto de maquinista
- Vallas de limitación de zonas de trabajo
- Extintor de incendios

Señalización y balizamiento

- Señalización de seguridad y vial

Equipos de protección individual

- Casco (sólo fuera de la máquina).
- Protectores auditivos: tapones o auriculares (cuando sea necesario).
- Mascarilla (cuando sea necesaria).
- Calzado de seguridad.
- Fajas y cinturones antivibraciones.
- Ropa y accesorios de señalización (sólo fuera de la máquina).

7 Retroexcavadora

Descripción

La retroexcavadora, es una máquina que se utiliza para realizar excavaciones en terrenos, consistente en un balde de excavación en el extremo de un brazo articulado de dos partes.

La retroexcavadora se utiliza habitualmente en obras para el movimiento de tierras, para realizar rampas en solares o para abrir surcos destinados al pasaje de tuberías, cables, drenajes, etc., así como también

para preparar los sitios donde se asientan los cimientos de los edificios. La máquina hunde sobre el terreno una cuchara con la que arranca los materiales que arrastra y deposita en su interior.

El chasis puede estar montado sobre cadenas o bien sobre neumáticos. En este último caso están provistas de gatos hidráulicos para fijar la máquina al suelo.

Riesgos y medidas preventivas

Atropello	<ul style="list-style-type: none"> - Conocer las posibilidades y los límites de la máquina y particularmente el espacio necesario para llevar a cabo las maniobras. - Balizar la zona de evaluación de la misma cuando el espacio es reducido. - Vigilar la posición, la función, el sentido de funcionamiento de cada uno de los mandos, de los dispositivos de señalización y de los dispositivos de seguridad. - Regular el asiento y la comodidad, estatura y peso del conductor. - No abandonar la retroexcavadora sin apoyar el equipo en el suelo, parar el motor y colocar el freno. Conservar la llave de contacto encima.
Choque con otros vehículos	<ul style="list-style-type: none"> - Conocimiento del plan de circulación de la obra y de los trabajos que se realizan a diario en la obra que pueden constituir riesgo: zanjas abiertas, tendido de cables, etc. - Conocer la altura de la máquina circulando y trabajando, así como las zonas de altura limitada o estrechas. - Con el tren de rodadura de ruedas, circular con precaución a velocidad lenta en zonas de polvo, barro o suelo helado.
Golpes	<ul style="list-style-type: none"> - Se realizará la carga en los camiones con precaución. Cuando no se tenga práctica probar con dos postes y una barra horizontal. - Colocar el equipo de la cuchara apoyado en el suelo, aunque sea para paradas de corta duración.
Vuelco	<ul style="list-style-type: none"> - Cuando se vaya a circular en carretera se bloquearán los estabilizadores de la pluma y la zona que gira con los mecanismos previstos para tal efecto - Cuando se circula hacia atrás estar muy atentos o mejor hacerse guiar. - Guardar distancias a las zanjas, taludes y toda alteración de terreno que pueda posibilitar el vuelco de la máquina. - No comenzar nunca ningún trabajo sin los estabilizadores si la máquina es de neumáticos. - Para la extracción de material en pendiente, hacerlo siempre de cara a la pendiente. - En pendientes, orientar el brazo hacia la parte de abajo, tocando casi el suelo.
Contactos eléctricos	<ul style="list-style-type: none"> - Al circular junto a una línea eléctrica aérea es necesario tener en cuenta las sinuosidades del camino, los baches y demás irregularidades para conservar la distancia de seguridad frente a las mismas.
Caída de objetos	<ul style="list-style-type: none"> - No derribar elementos que sean más altos que la máquina con la cuchara extendida.

Equipos de protección individual (EPI)

- Casco de seguridad para circular hasta el interior de la cabina
- Calzado de seguridad

- Botas de goma
- Guantes de cuero
- Cinturón antivibratorio
- Protectores auditivos en caso de no disponer de cabina insonorizada
- Ropa de trabajo
- Ropa de lluvia
- Mascarilla filtrante
- Chaleco reflectante

8 Rodillo vibrante manual

Descripción

Un rodillo vibrante dúplex es una máquina autopropulsada de compactar materiales (tierras, gravas, capas asfálticas, etc.) provista de dos rulos metálicos, en las que los mandos para el desplazamiento, dirección, frenado y vibración están dispuestos de forma que el control de la máquina se realiza por un operador a pie.

Relación de riesgos

- Movimientos incontrolados de la máquina.
- Golpes.
- Atropellos.
- Atrapamientos.
- Vuelco.
- Caídas a distinto nivel.
- Vibraciones.

Riesgos y medidas preventivas

Movimientos incontrolados de la máquina	<ul style="list-style-type: none"> - Antes de arrancar el motor, verificar en primer lugar que la palanca de aceleración se encuentra en posición neutra y que el interruptor de vibración está desconectado. - No abandonar la máquina mientras el motor permanezca en funcionamiento. - No subirse sobre la máquina ni mantener los pies cerca de los rodillos. - Emplear el grado de vibración adecuado según el tipo de material a compactar. Ajustar la velocidad de desplazamiento al tipo y condición del terreno a compactar.
Golpes.	<ul style="list-style-type: none"> - Antes de arrancar el motor, comprobar que no haya trabajadores en el radio de acción de la máquina. No permitir la presencia de otros trabajadores dentro del radio de acción de la máquina durante su uso. - Antes de arrancar el motor, comprobar que no haya trabajadores en el radio de acción de la máquina. No permitir la presencia de otros trabajadores dentro del radio de acción de la máquina durante su uso.
Atropellos	<ul style="list-style-type: none"> - Cuando no se pueda evitar la realización simultánea de otros trabajos, ajenos a las operaciones con la propia máquina, deberá establecerse una coordinación entre trabajos.

Atrapamientos	<ul style="list-style-type: none"> – Seguir siempre con la vista la trayectoria de la máquina. No conducir la máquina de forma que pueda quedarse atrapado entre la máquina y un objeto fijo. Antes de invertir el sentido de la marcha, comprobar que se dispone de espacio suficiente y que no haya zanjas, huecos, objetos, etc.
Vuelco	<ul style="list-style-type: none"> – Evitar trabajar cerca de los bordes de excavaciones, zanjas, taludes o desniveles. Mantener una distancia de seguridad a dichos bordes.
Caídas a distinto nivel	<ul style="list-style-type: none"> – Al trabajar en pendientes hacerlo hacia arriba o abajo, evitando realizar giros. No situarse nunca en la dirección de caída de la máquina. No trabajar nunca en dirección transversal a la pendiente. – No trabajar nunca en pendientes superiores a las recomendadas por el fabricante. La pendiente máxima recomendada suele ser del 25 % con la vibración activada y del 35 % con la vibración desconectada.
Vibraciones	<ul style="list-style-type: none"> – Evitar usar la máquina de forma continuada por un mismo operador durante largos períodos de tiempo. – Organizar la tarea teniendo en cuenta los elevados niveles de vibración emitidos por la máquina. – Agarrar la empuñadura con la menor fuerza posible, siempre compatible con un uso seguro. No limitar el movimiento de la máquina durante su utilización. – Cuando se trabaje en ambientes fríos, se recomienda utilizar guantes para mantener las manos lo más calientes posibles, ya que se reducirán los efectos de las vibraciones.

Equipos de protección individual

- Calzado de seguridad
- Casco
- Protectores auditivos
- Guantes

9 Pisón compactador

Descripción

Un pisón de percusión es una máquina de compactar materiales manejada por un operador a pie y cuya parte activa es una placa afectada por un movimiento vertical debido a la presión de una explosión interna.

Un pisón es una máquina diseñada principalmente para realizar trabajos de compactación ligera de tierra en zanjas con conducciones enterradas y para el parchado de asfalto.

Riesgos

- Caídas al mismo nivel.
- Caídas a distinto nivel.
- Vuelco.
- Intoxicación por inhalación de monóxido de carbono.

- Incendio.
- Inhalación de polvo.
- Golpes.
- Pérdida de control de la máquina.
- Desplome de la carga.

Medidas preventivas

Caídas al mismo nivel	- Conocer las instrucciones de seguridad contenidas en el Estudio de Seguridad y Salud de la obra para la realización de trabajos con este tipo de máquina.
Caídas a distinto nivel	- Informarse cada día de otros trabajos que puedan generar riesgos (huecos, zanjas, etc.), de la realización simultánea de otros trabajos y del estado del entorno de trabajo (pendientes, obstáculos, hielo, etc.).
Vuelco	- Conocer el lugar de trabajo por donde se desplazará o trabajará la máquina para evitar vuelcos o inestabilidad de la máquina.
Intoxicación por inhalación de monóxido de carbono.	- Sólo se podrá trabajar con la máquina en lugares cerrados (interior de naves, túneles, etc.) cuando se pueda garantizar que se mantendrá una ventilación adecuada y suficiente durante la realización del trabajo. En tal caso, deberá detenerse el motor cuando no se emplee la máquina.
Incendio	- No utilizar nunca la máquina en atmósferas potencialmente explosivas (cerca de almacenamientos de materiales inflamables como pintura, combustible, etc.).
Inhalación de polvo	- Regar la zona a compactar para evitar la generación de polvo ambiental durante la utilización del pisón.
Golpes	- Cuando la iluminación natural sea insuficiente, deberá paralizarse el trabajo si no existe una iluminación artificial que garantice una adecuada visibilidad en el lugar de trabajo.
Pérdida de control de la máquina	- Suspender los trabajos cuando las condiciones climatológicas sean adversas (niebla, lluvia, etc.).
Desplome de la carga	- Para el desplazamiento dentro de la obra, utilizar los anclajes para elevación dispuestos en la máquina.

Equipos de protección individual

- Calzado de seguridad.
- Casco.
- Protectores auditivos.
- Guantes.
- Mascarilla con filtro mecánico.
- Chaleco reflectante.

10 Cortadora de pavimento

Descripción

Equipo de trabajo que se utiliza para cortar pavimentos mediante el movimiento rotatorio de un disco abrasivo.

Riesgos y medidas preventivas

Caída y golpes de objetos y herramientas por manipulación.	<ul style="list-style-type: none"> - Antes de encender la máquina, asegurarse de que estén montadas todas las tapas y armazones protectores - El sistema de accionamiento tiene que permitir su parada con total seguridad. - No golpear el disco al mismo tiempo que se corta. - La máquina ha de ser parada por personal autorizado.. - No tocar el disco tras la operación de corte. - No abandonar el equipo mientras se está utilizando.
Proyección de fragmentos o partículas	<ul style="list-style-type: none"> - En la vía pública, esta actividad se aislará debidamente de las personas o vehículos. - Antes de utilizar, verificar que no hay personas en el radio de afección de las partículas que se desprenden del corte.
Sobreesfuerzos	<ul style="list-style-type: none"> - Escoger el accesorio más adecuado para cada aplicación. - Sustituir los discos agrietados o gastados. - Evitar el calentamiento de los discos de corte haciéndose girar innecesariamente.
Riesgo de daños a la salud derivados de la exposición a agentes químicos: polvo	<ul style="list-style-type: none"> - Escoger el disco adecuado según el material que se va a cortar. - Realizar los cortes por vía húmeda.
Contactos térmicos y eléctricos	<ul style="list-style-type: none"> - Evitar la presencia de cables eléctricos en las zonas de paso. - Evitar inhalar vapores de gasolina. - La conexión o suministro eléctrico se tiene que realizar con manguera antihumedad. - Las operaciones de limpieza y mantenimiento se han de efectuar previa desconexión de la red eléctrica.
Explosiones e incendios	<ul style="list-style-type: none"> - Antes de empezar a trabajar, limpiar los posibles derrames de aceite o combustible que puedan existir. - -Hay que cargar el combustible con el motor parado.
Riesgo de daños a la salud derivados de la exposición a agentes físicos: ruidos	<ul style="list-style-type: none"> - La hoja de la sierra ha de estar en perfecto estado y se tiene que colocar correctamente para evitar vibraciones y movimientos no previstos.

Equipos de protección individual

- Casco de seguridad.
- Calzado de seguridad.
- Botas de goma.
- Guantes contra agresiones mecánicas.
- Ropa de trabajo.
- Mascarilla.
- Protectores auditivos: tapones o auriculares.
- Gafas de seguridad.

11 Martillo neumático.

Descripción

Herramienta de percusión, mecánica, accionado por aire a presión, empleado en la demolición manual de pavimentos, realizar agujeros de grandes dimensiones, picar tierra o demoler construcciones de diversa índole.

Riesgos y medidas preventivas

- Caídas al mismo nivel
Conocer las instrucciones de seguridad contenidas en el Plan de Seguridad y Salud de la obra para la realización de trabajos con este tipo de máquina.
Nunca trabajar encaramado sobre muros, pilares, paneles de encofrar, salientes, etc.
Cuando la manguera descansa sobre el suelo, evitar que pueda originar caídas o ser pisada por máquinas en movimiento. No depositar nunca materiales sobre la manguera neumática.
Mantener la manguera desenrollada y alejada del calor, aristas vivas o partes móviles.
- Caídas a distinto nivel
Informarse cada día de otros trabajos que puedan generar riesgos (huecos, zanjas, etc.), de la realización simultánea de otros trabajos y del estado del entorno de trabajo (obstáculos, suciedad, hielo, etc.).
Comprobar que el acceso al lugar de trabajo sea cómodo y seguro
Verificar la existencia de protecciones colectivas efectivas (barandillas, redes, etc.) cuando se deban realizar trabajos en altura (más de 2 m) o próximos al borde de zanjas, huecos, etc.
- Contactos con servicios
Se solicitarán a las empresas propietarias de los servicios los planos correspondientes a la zona afectada.

Conocer el tipo y contenido del material sobre el que se vaya a utilizar el martillo. Conocer de forma precisa la situación y profundidad de las conducciones subterráneas (tuberías de agua, gas, redes de alcantarillado y cables eléctricos).

Como norma general, sólo se podrá emplear el martillo hasta llegar a una distancia de 50 cm de la conducción enterrada.

- Caída de objetos sobre el operador

Verificar que no pueda existir un riesgo de caída de objetos desde altura originados por el trabajo con el propio martillo o por la realización de trabajos en niveles superiores.

- Desplome del terreno

Inspeccionar el terreno circundante para detectar la posibilidad de que se puedan producir desprendimientos por las vibraciones transmitidas al entorno.

- Proyección de objetos

En caso necesario, situar las protecciones adecuadas respecto a la zona de circulación de peatones, trabajadores o vehículos (vallas, señales, etc.).

- Inhalación de polvo

Se recomienda utilizar sistemas de extracción localizada de aire cuando se trabaje en lugares cerrados (interior de naves, túneles, etc.).

- Golpes por falta de visibilidad

Cuando la iluminación natural sea insuficiente, deberá paralizarse el trabajo si no existe una iluminación artificial que garantice una adecuada visibilidad en el lugar de trabajo.

- Golpes por movimientos incontrolados de la manguera

Emplear mangueras y conexiones del tamaño correcto, adecuadas a la presión y caudal de trabajo y con un grado de resistencia física acorde a la zona de uso.

No utilizar presillas, alambres o similares para acoplar mangueras neumáticas.

- Incendios / Explosión

No utilizar nunca la máquina en atmósferas potencialmente explosivas (cerca de almacenamientos de materiales inflamables como pintura, combustible, etc.)

- Exposiciones al ruido

Situar el compresor a una distancia mínima de 10 m de la zona de trabajo.

Hay que asegurarse del buen acoplamiento de la herramienta de ataque en el martillo

El trabajador que haga uso del martillo empleará cascos protectores auditivos

- Exposiciones a vibraciones

Antes del inicio del trabajo se inspeccionará el terreno (o elementos estructurales) para detectar la posibilidad de desprendimiento por la vibración transmitida.

Equipos de protección individual

- Calzado de seguridad. Su uso es obligatorio en una obra. Deberá poseer suela antiperforante/antideslizante y puntera reforzada.
- Gafas de protección y casco de protección. Su uso es obligatorio ya que existe riesgo de proyección de fragmentos con aristas cortantes.
- Protectores auditivos. Será obligatorio cuando el valor de exposición a ruido (LAeq,d) supere los 87 dB(A).
- Guantes. Para evitar cortes por la proyección de objetos cortantes y reducir la transmisión de vibraciones.
- Mascarilla con filtro mecánico. Se usará cuando se trabaje en lugares con escasa ventilación.
- Ropa o chaleco reflectante. Será obligatorio cuando existan otros vehículos trabajando en las proximidades.

12 Compresor

Descripción

Máquina que toma el aire de la atmósfera para comprimirlo a la presión necesaria de trabajo, almacenándolo en un depósito desde donde es conducido por medio de una canalización hasta otra máquina o herramienta, que utilizará el aire comprimido como energía para su funcionamiento. El compresor funciona por un motor de combustión y es conducido a la obra remolcado o montado sobre camión.

Relación de riesgos previsibles

- Vuelco.
- Atrapamiento de personas.
- Desprendimiento durante el transporte en suspensión
- En servicio:
 - Exposición a sustancias tóxicas
 - Explosiones y/o incendios.
 - Exposición al ruido.

Medidas preventivas

- El compresor se ubicará en los lugares señalados para ello en los planos, en prevención de los riesgos por imprevisión o por creación de atmósferas ruidosas.
- El arrastre directo para la ubicación del compresor por los operarios, se realizará a una distancia nunca inferior a los 2 metros (como norma general), del borde de coronación de cortes y taludes, en prevención del riesgo de desprendimiento de la cabeza del talud por sobrecarga.

- El transporte en suspensión se efectuará mediante un eslingado a cuatro puntos del compresor, de tal forma que quede garantizada la seguridad de la carga.
- Las carcasas protectoras de los compresores a utilizar estarán instaladas en posición de cerradas, en prevención de posibles atrapamientos y ruido.
- Hay que prestar atención a que los datos (placa de características) que aparecen en la máquina de accionamiento, en el compresor y en el depósito almacenador. Las instrucciones deberán encontrarse situadas siempre en el mismo lugar donde funciona el compresor.
- Hay que prestar atención a que los compresores destinados a producir aire a presión que aspiren solamente aire puro, es decir, libre de impurezas de todo tipo. El aire mezclado con gases y vapores combustibles (explosivos) o también con polvo puede conducir a la explosión del compresor recalentado por su funcionamiento. Esta podría conducir a la destrucción de la máquina y a otros daños colaterales. Los manómetros de los propios compresores deberán ser fácilmente visibles para que el operario pueda supervisar el grado de presión. Además, deberán ser controlados a intervalos regulares por los especialistas del caso, que comprobarán su buen funcionamiento.
- Todos los compresores y depósitos almacenadores de aire a presión deberán poseer válvulas de seguridad que reaccionan automáticamente al sobrepasar el límite de presión admitida. También se deberá controlar con frecuencia el funcionamiento de tales válvulas, sobre todo bajo condiciones atmosféricas desfavorables.
- Se deberán controlar las temperaturas que se alcanzan, tanto en el compresor como en los depósitos almacenadores. Para ello, se deberán emplear termómetros con dispositivos indicadores lo más visibles posible.
- El chorro de aire comprimido no deberá estar dirigido en ningún caso hacia partes del cuerpo de algún operario. Las presiones elevadas pueden provocar graves lesiones.
- El compresor debe estar parado cuando se quieran realizar trabajos de limpieza y mantenimiento en el mismo. También será necesario llevar a cabo un control a intervalos regulares de los depósitos que almacenan el aire a presión por especialistas apropiados, a efectos de poder diagnosticar la posibilidad de seguirlos empleando. Esta comprobación se realizará mediante tu control interior y una prueba hidráulica con una presión de 1,5 veces mayor que la presión máxima de servicio normal.
- El servicio y mantenimiento de compresores no será realizado por personal competente en la materia que haya recibido las instrucciones pertinentes acerca del funcionamiento y características de la máquina.
- Jamás se realizará la búsqueda de escapes en las tuberías y depósitos en donde se almacena el aire comprimido, sometidos a una presión elevada con una mano, pues un chorro finísimo de aire comprimido actúa como un cuchillo afilado.
- Un exceso de presión puede causar el estallido de los compresores depósitos y tuberías, por ello, para paliar tal condición insegura, será obligatorio disponer de una válvula de seguridad calibrada por la presión máxima de trabajo y un dispositivo que para automáticamente la compresión precisamente al llegar a la presión máxima indicada (a veces se prevé otra válvula que impide la entrada del aire a las cámaras de compresión a partir de un determinado valor de la presión predeterminada en el depósito y admitiéndola posteriormente de nuevo en el depósito. Consecuencia del consumo alcanzado por haber descendido otro determinado valor). En los indicados depósitos será preceptivo disponer también de un manómetro y de un purgador de fondo.
- El aire que sale del compresor puede contener agua y aceite, que son nocivos al buen funcionamiento del aparato (el aceite puede también dar lugar a explosiones) y como consecuencia de ello se debe instalar un depósito separador o filtro de retención. Ahora bien, como el aire puede contener fácilmente óxido de carbono (procedente del motor de combustión interna o de la destilación de lubricantes o de

depósitos carbonosos) que es tóxico también en pequeñas cantidades, por lo cual al difundirse el aire comprimido en ambientes cerrados y poco ventilados, será necesario aplicar otro filtro que retenga el mentado óxido de carbono; este filtro no tiene una duración ilimitada, sino que requiere un cambio después de un determinado período de tiempo.

- Como norma general, previo a la puesta en marcha del compresor, se deberán verificar todos los órganos, los dispositivos de lubricación, los filtros y, antes de poner en funcionamiento el motor, será necesario abrir la descarga en la atmósfera y poner en marcha el sistema de enfriamiento. Sólo después de haber alcanzado el estado de régimen se podrá abrir lentamente la comunicación con el depósito, cerrando la descarga en la atmósfera.
- Durante el funcionamiento será conveniente: observar frecuentemente los manómetros, las válvulas, los purgadores de la condensación; controlar la temperatura del aire que sale del depósito del agua de enfriamiento de los soportes y buscar y eliminar las eventuales pérdidas.
- El mantenimiento y limpieza de las distintas partes del compresor (filtros, válvulas, tuberías, depósitos, etc.) se debe realizar con muchísimo esmero y cuidado, según el plan general preconcebido y los plazos semanales, mensuales o semestrales, fijados por el constructor.
- La presión del aire a la salida depende de la presión y temperatura del aire que entra, y por eso varía según que el lugar en donde queda situado el compresor (nivel del mar o a cotas más altas) y según que aspire aire caliente o frío. Cuando se pueda, conviene aspirar de subterráneos y otros lugares fríos pero no húmedos, a menos que no tengan un óptimo sistema de eliminación de la humedad del aire.
- Es una equivocación y hasta peligroso querer forzar el rendimiento elevando la presión del compresor y actuando sobre su velocidad más allá de los límites dados por el regulador del que está provisto o, de todas formas, de su construcción. En cambio, es necesario saber elegir el tipo justo en el momento de su adquisición, teniendo presentes las previsibles y distintas posibilidades de empleo.
- Para el trabajo de los compresores, será necesario seguir las instrucciones de los fabricantes, que hay que exponer e ilustrar al personal que trabaja con ellos.
- El compresor siempre se situará de forma nivelada, procediéndose al calzado del mismo antes de su puesta en funcionamiento.

Equipos de protección individual

- Calzado de seguridad
- Chaleco/ropa alta visibilidad.
- Casco de seguridad homologado
- Protección auricular frente al ruido.

13 Camión hormigonera

Descripción

Es un camión especializado en el transporte de hormigón. La diferencia con otros camiones se basa en que sobre el bastidor del camión tiene una cuba de forma aproximada cilíndrica. Esta cuba va montada sobre un eje inclinado con respecto al bastidor, de forma que pueda girar.

Riesgos

- Caída de personas a diferente nivel.
- Golpes o contactos con elementos móviles de la máquina.
- Proyección de fragmentos o partículas.
- Atrapamientos por o entre objetos.
- Atrapamientos por vuelco de máquinas.
- Sobreesfuerzos.
- Atropellos, golpes y choques con o contra vehículos.
- Contactos térmicos.
- Contactos eléctricos.
- Explosiones.
- Incendios.
- Atropellos, golpes y choques con o contra vehículos.
- Riesgo de daños a la salud derivados de la exposición a agentes químicos: polvo.
- Riesgo de daños a la salud derivados de la exposición a agentes físicos: ruidos y vibraciones.

Medidas Preventivas

Normas generales

- Deben evitarse o minimizarse las posturas forzadas y los sobreesfuerzos durante el trabajo.
- Deben utilizarse los camiones hormigonera que prioritariamente dispongan de marcado CE, declaración de conformidad y manual de instrucciones o que se hayan sometido a puesta en conformidad de acuerdo con lo que especifica el RD 1215/97.
- Se recomienda que el camión hormigonera esté dotado de avisador luminoso de tipo rotatorio o flash.
- Ha de estar dotado de señal acústica de marcha atrás.
- Cuando esta máquina circule únicamente por la obra, es necesario comprobar que la persona que la conduce tiene la autorización, dispone de la formación y de la información específicas de PRL que fija el RD 1215/97, de 18 de julio, artículo 5 o el Convenio Colectivo General del sector de la Construcción, artículo 156, y ha leído el manual de instrucciones correspondiente. Si la máquina circula por una vía pública, el conductor debe tener, además, el carné de conducir C.
- Verificar que se mantiene al día la ITV, Inspección Técnica de Vehículos.
- Antes de iniciar los trabajos, comprobar que todos los dispositivos del camión hormigonera responden correctamente y están en perfecto estado: frenos, neumáticos, etc.
- Para utilizar el teléfono móvil durante la conducción hay que disponer de un sistema de manos libres.
- Ajustar el asiento y los mandos a la posición adecuada.
- Asegurar la máxima visibilidad del camión hormigonera mediante la limpieza de los retrovisores, parabrisas y espejos.
- Verificar que la cabina esté limpia, sin restos de aceite, grasa o barro y sin objetos descontrolados en la zona de los mandos.
- El conductor tiene que limpiarse el calzado antes de utilizar la escalera de acceso a la cabina.
- Subir y bajar del camión únicamente por la escalera prevista por el fabricante.
- Para subir y bajar por la escalera, hay que utilizar las dos manos y hacerlo siempre de cara al camión.
- La escalera de la cuba tiene que ser antideslizante y ha de disponer de plataforma en su parte superior.
- Comprobar que todos los rótulos de información de los riesgos estén en buen estado y situados en lugares visibles.
- Verificar la existencia de un extintor en el camión.

- Verificar que la altura máxima del camión es la adecuada para evitar interferencias con elementos viarios o similares.
- No cargar la cuba por encima de la carga máxima permitida.
- Mantener limpios los accesos, asideros y escaleras.

Normas de uso y mantenimiento

- Controlar la máquina únicamente desde el asiento del conductor.
- Prohibir la presencia de trabajadores o terceros en el radio de acción de la máquina.
- El camión hormigonera no puede utilizarse como medio para transportar personas, excepto que la máquina disponga de asientos previstos por el fabricante con este fin.
- No subir ni bajar con el camión hormigonera en movimiento.
- Durante la conducción, utilizar siempre un sistema de retención (cabina, Arnés de seguridad o similar). Fuera de la obra, hay que utilizar el Arnés de seguridad obligatoriamente.
- Al reiniciar una actividad tras producirse lluvias importantes, hay que tener presente que las condiciones del terreno pueden haber cambiado. Asimismo, hay que comprobar el funcionamiento de los frenos.
- En operaciones en zonas próximas a cables eléctricos, es necesario comprobar la tensión de estos cables para poder identificar la distancia mínima de seguridad. Estas distancias de seguridad dependen de la tensión nominal de la instalación y serán de 3, 5 o 7 m dependiendo de ésta.
- Si la visibilidad en el trabajo disminuye por circunstancias meteorológicas o similares por debajo de los límites de seguridad, hay que aparcar la máquina en un lugar seguro y esperar.
- No está permitido bajar pendientes con el motor parado o en punto muerto.
- Realizar las entradas o salidas de las vías con precaución y, si fuese necesario, con la ayuda de un señalista.
- Cuando las operaciones comporten maniobras complejas o peligrosas, el maquinista tiene que disponer de un señalista experto que lo guíe.
- Mantener el contacto visual permanente con los equipos de obra que estén en movimiento y los trabajadores del puesto de trabajo.
- Con el fin de evitar choques (colisiones), deben definirse y señalizarse los recorridos de la obra.
- Evitar desplazamientos del camión hormigonera en zonas a menos de 2 m del borde de coronación de taludes.
- Si se tiene que trabajar en lugares cerrados, comprobar que la ventilación es suficiente o que los gases se han extraído.
- La velocidad de descarga del hormigón se ajustará adecuadamente a las condiciones de trabajo.
- La limpieza de las cisternas y las canaleras hay que realizarla en las zonas habilitadas para esta finalidad.
- En caso de encontrarse próxima la zona de líneas eléctricas, ubicar un pórtico de limitación de altura.
- Para el acceso a la cisterna hay que utilizar la escalera definida para esta utilidad.
- El camión hormigonera tiene que circular en el interior de la obra por circuitos definidos y a una velocidad adecuada al entorno.
- No superar las pendientes fijadas por el manual de instrucciones.
- Efectuar las tareas de reparación del camión hormigonera con el motor parado y la máquina estacionada.
- Los residuos generados como consecuencia de una avería o de su resolución hay que segregarlos en contenedores.
- Estacionar el camión en zonas adecuadas, de terreno llano y firme, sin riesgos de desplomes, desprendimientos o inundaciones (como mínimo a 2 m de los bordes de coronación). Hay que poner los

- frenos, sacar las llaves del contacto, cerrar el interruptor de la batería y cerrar la cabina y el compartimento del motor.
- Deben adoptarse las medidas preventivas adecuadas para evitar que el camión hormigonera caiga en las excavaciones o en el agua.
 - Regar para evitar la emisión de polvo.
 - Está prohibido abandonar el camión hormigonera con el motor en marcha.

Protecciones colectivas

- Cabina o escudo de seguridad en puesto de maquinista
- Vallas de limitación de zonas de trabajo
- Extintor de incendios
- Señalización de seguridad y vial

Equipos de protección individual

- Casco (sólo fuera de la máquina).
- Protectores auditivos: tapones o auriculares (cuando sea necesario).
- Calzado de seguridad.
- Fajas y cinturones antivibraciones.
- Ropa y accesorios de señalización (sólo fuera de la máquina).
-
-

14 Bomba de hormigón sobre camión

Descripción

Equipo de trabajo que impulsa, a través de una bomba, hormigón a zonas de trabajo separadas del camión e inaccesible.

Riesgos previsibles

- Caída de personas a distinto y mismo nivel.
- Caída de objetos en manipulación por desplome o derrumbamiento.
- Choque, golpes y cortes contra objetos.
- Explosiones y/o incendios.
- Atrapamiento por vuelco de máquina o vehículos.
- Proyección de fragmentos o partículas.
- Sobreesfuerzos.
- Exposición a temperaturas ambientales extremas.
- Atropellos o golpes con vehículos.
- Contactos térmicos, eléctricos y exposición a sustancias nocivas.
- Ruido, vibraciones y estrés térmico.

Riesgos y medidas preventivas

Caída de personas a distinto y mismo nivel	<ul style="list-style-type: none"> - La máquina debe operarse desde el puesto del conductor. Si se opera desde el telemando, la cabina debe permanecer cerrada para evitar la puesta en marcha del motor por terceros. - Nunca se aleje de la máquina si el motor está en marcha o exista la posibilidad de que alguien pueda arrancarlo sin autorización.
Caída de objetos en manipulación por desplome o derrumbamiento.	<ul style="list-style-type: none"> - No permanezca debajo de la zona donde está actuando la pluma.
Choque, golpes y cortes contra objetos.	<ul style="list-style-type: none"> - No meta nunca la mano en las partes móviles de la máquina (agitador, émbolos, etc.). - Al hormigonar existen riesgos para el personal del tajo por sacudidas incontroladas del manguerón. - No desmontar nunca la rejilla que cubre la tolva de la bomba. - No está permitido prolongar el manguerón terminal de la pluma.
Explosiones y/o incendios	<ul style="list-style-type: none"> - Cuando desconecte una manguera del circuito hidráulico piense que puede estar bajo presión o con el aceite caliente, tome las precauciones adecuadas (despresurizar el circuito y esperar a que se enfríe).
Atrapamiento por vuelco de máquina o vehículos	<ul style="list-style-type: none"> - En las zonas de despliegue y extensión de las patas de apoyo existe peligro de aplastamiento. Hay que asegurarse que durante esa maniobra no se acerquen personas a la zona de riesgo. - Cuando se posicione para bombear, sitúe el camión perfectamente nivelado, utilizando para ello los gatos estabilizadores. La inclinación máxima permitida en cualquier dirección es de 3 grados. - Las patas de apoyo deben extenderse completamente y apoyarse sobre calzos de madera o metálicos para repartir la presión al terreno uniformemente. La base de apoyo de los calzos sobre el terreno debe ser plana y compacta. - No se debe circular nunca con la pluma desplegada, afecta mucho a la estabilidad del camión. - No apoye nunca una pata en el borde de un terraplén, la distancia mínima debe ser a 2 m del borde del mismo.
Proyección de fragmentos o partículas.	<ul style="list-style-type: none"> - Utilice siempre gafas protectoras cuando se encuentre en la zona de la manguera de salida del hormigón o esté manipulando en circuitos hidráulicos bajo presión, existen riesgos de proyecciones o escapes.
Sobreesfuerzos	<ul style="list-style-type: none"> - En caso de vendaval o tormenta, retome la pluma a la posición de transporte. - No utilice nunca la pluma como una grúa para elevación de cargas.
Exposición a temperaturas	<ul style="list-style-type: none"> - Tome precauciones al cargar el carburante, pare el motor y no fume durante la operación.

ambientales extremas	
Atropellos o golpes con vehículos	<ul style="list-style-type: none"> - Por los caminos de obra circule siempre a baja velocidad. Respete todas las señales. - Antes de mover el camión asegúrese de que la zona está despejada en evicción de un posible atropello.
Contactos térmicos, eléctricos y exposición a sustancias nocivas.	<ul style="list-style-type: none"> - Los dispositivos ajustables (válvula limitadora de presión, potenciómetro, limitadores de los cilindros, etc.) solamente pueden ser manipulados por el personal expresamente autorizado.
Ruido, vibraciones y estrés térmico	<ul style="list-style-type: none"> - Utilice siempre su equipo de protección personal. - El vehículo estará dotado de señal acústica cuando realice maniobras marcha atrás. - El vehículo estará dotado de todas las protecciones colectivas propias del mismo.

Equipos de protección individual

- Casco de seguridad.
- Calzado de seguridad.
- Botas de goma.
- Guantes de cuero.
- Cinturón antivibratorio.
- Ropa de trabajo.
- Ropa de lluvia.
- Chaleco reflectante.
- Gafas de seguridad.

15 Bandeja vibradora

Descripción

Equipo de trabajo que, mediante su vibración, se utiliza para homogeneizar el hormigón vertido para realizar estructuras de hormigón.

Riesgos

- Proyección de fragmentos o partículas.
- Caídas a distinto y mismo nivel.
- Contactos eléctricos.
- Posturas forzadas y/o sobreesfuerzos
- Riesgo de daños a la salud derivados de la exposición a agentes físicos: ruido, vibraciones.
- Exposición a temperaturas ambientales extremas.

- Choques/ Cortes contra objetos o herramientas

Medidas preventivas

Proyección de fragmentos o partículas	<ul style="list-style-type: none"> - No permitir que el vibrador trabaje en el vacío.
Contactos eléctricos.	<ul style="list-style-type: none"> - Comprobar periódicamente el correcto funcionamiento de la toma a tierra. - Evitar la presencia de cables eléctricos en las zonas de paso. - La conexión o suministro eléctrico se tiene que realizar con manguera antihumedad. - Las operaciones de limpieza y mantenimiento se han de efectuar previa desconexión de la red eléctrica. - Desconectar este equipo de la red eléctrica cuando no se utilice.
Choques/ Cortes contra objetos o herramientas	<ul style="list-style-type: none"> - Tienen que ser reparados por personal autorizado. - No abandonar el equipo mientras esté en funcionamiento. - Se tienen que sustituir inmediatamente las herramientas gastadas o agrietadas.
Posturas forzadas y/o sobreesfuerzos	<ul style="list-style-type: none"> - Utilizar el vibrador con máximo cuidado cuando la utilización del mismo realice en zonas que puedan suponer un riesgo para el operario. - El accionamiento de la palanca de marcha no debe requerir un esfuerzo elevado al trabajador.
Riesgo de daños a la salud derivados de la exposición a agentes físicos: ruido, vibraciones.	<ul style="list-style-type: none"> - Realizar mantenimientos periódicos de estos equipos. - Usar las protecciones pertinentes. - Atenuar las vibraciones su transmisión al hombre, interponiendo equipos auxiliares o materiales aislantes y/o absorbentes de las vibraciones.
Exposición a temperaturas ambientales extremas	<ul style="list-style-type: none"> - Se prohíbe trabajar en condiciones climatológicas adversas: viento fuerte y lluvia.
Caídas a mismo o distinto nivel	<ul style="list-style-type: none"> - Antes de empezar a trabajar, limpiar los posibles derrames de aceite o combustible que puedan existir. - El vibrado se tendrá que realizar desde una posición estable, desde plataformas de trabajo.

Equipos de protección individual Casco.

- Gafas.
- Guantes contra agresiones mecánicas y vibraciones.
- Calzado de seguridad: botas de goma.
- Ropa de trabajo.

16 Hormigonera

Descripción

Equipo de trabajo, que puede ser accionado de forma eléctrica o mediante motor de explosión de gasolina, que consistente en un depósito rotatorio donde se mezclan los ingredientes del hormigón: áridos de diferente granulometría, cemento y agua.

Riesgos y medidas preventivas

Caída al mismo nivel	<ul style="list-style-type: none"> - Mantener las zonas de trabajo limpias y ordenadas. - Antes de empezar a trabajar, limpiar los posibles derrames de aceite o combustible que puedan existir. - Situar la hormigonera en zonas habilitadas de forma que se eviten zonas de paso.
Caída de objetos por desplome, derrumbamiento o manipulación.	<ul style="list-style-type: none"> - Usar calzado de protección para trabajar con la hormigonera, sobre todo al verter los áridos dentro del bombo.
Choques/Cortes contra objetos o herramientas	<ul style="list-style-type: none"> - En la vía pública, esta actividad se aislará debidamente de las personas o vehículos. - Antes de poner en funcionamiento la máquina, hay que asegurarse de que estén montadas todas las tapas y armazones protectores. - Las partes móviles de la hormigonera como peñones, correas deben estar protegidas.
Exposición a temperaturas ambientales extremas, Contactos eléctricos y térmicos	<ul style="list-style-type: none"> - Utilizar hormigoneras eléctricas con el marcado CE prioritariamente o adaptadas al Real Decreto 1215/1997. - Es necesaria formación específica para la utilización de este equipo. - Seguir las instrucciones del fabricante. - Evitar la presencia de cables eléctricos en las zonas de paso. - La conexión o suministro eléctrico se tiene que realizar con manguera antihumedad. - Asegurar la conexión y comprobar periódicamente el correcto funcionamiento de la toma a tierra. - La hormigonera tiene que disponer de freno de basculación del bombo. - Las operaciones de limpieza y mantenimiento se han de efectuar previa desconexión de la red eléctrica. - No abandonar el equipo mientras esté en funcionamiento. - Desconectar este equipo de la red eléctrica cuando no se utilice. - Realizar mantenimientos periódicos de estos equipos. - Los interruptores exteriores deben tener enclavamiento mecánico.

Riesgo de daños a la salud derivados de la exposición a agentes químicos: por contactos con cemento.	<ul style="list-style-type: none"> – Utilizar guantes de protección y ropa de trabajo adecuada.
Riesgo de daños a la salud derivados de la exposición a agentes físicos: Ruidos.	<ul style="list-style-type: none"> – Utilizar protectores auditivos
Sobreesfuerzo o daño por mal uso	<ul style="list-style-type: none"> – Utilizar hormigoneras eléctricas con el marcado CE prioritariamente o adaptadas al Real Decreto 1215/1997. – Es necesaria formación específica para la utilización de este equipo. – Seguir las instrucciones del fabricante. – Mantener las zonas de trabajo limpias y ordenadas. – Antes de empezar a trabajar, limpiar los posibles derrames de aceite o combustible que puedan existir. – Tienen que ser reparadas por personal autorizado.

Equipos de protección individual (EPI)

- Casco de protección.
- Protectores auditivos: tapones o auriculares.
- Gafas de protección.
- Guantes contra agresiones químicas.
- Calzado de seguridad.
- Ropa de trabajo.

17 Camión cisterna para riego asfáltico

Descripción

Una cisterna de riego de emulsiones asfálticas es un equipo especializado que se utiliza para rociar emulsiones bituminosas en la construcción y mantenimiento de carreteras. Estas cisternas pueden montarse sobre chasis de 2, 3 y 4 ejes o montajes especiales sobre semirremolques o plataformas de brazo.

Estas cisternas son capaces de rociar todo tipo de productos bituminosos con precisión, y algunas incluso tienen depósitos de agua y gasoil para el abastecimiento en obra. Las dosificaciones pueden ser

certificadas desde 100 gr/m² a 5 kg/m² y las anchuras de riego pueden variar desde 10 cm hasta 6,20 m². Todo el proceso puede ser completamente automatizado desde la cabina del camión.

Además, con el desarrollo de la tecnología, se han creado cisternas de riego más avanzadas que pueden manejar una variedad de ligantes, incluyendo emulsiones bituminosas y emulsiones modificadas.

Riesgos a considerar

- Los debidos a los peligros intrínsecos del producto.
- Los derivados del proceso de carga y descarga.
- Los derivados de las condiciones del tráfico.
- Vuelco del camión cisterna.
- Incendio.
- Atrapamiento.
- Caída de personas a distinto nivel.
- Atropello de personas en la obra (entrada, circulación interna y salida).
- Choque o golpe contra objetos u otros vehículos.
- Quemaduras.

Riesgos y medidas preventivas

Normas preventivas generales

- El camión cisterna deberá cumplir la normativa T.P.C. en todos sus términos.
- El conductor deberá disponer del correspondiente certificado de aptitud para el transporte de mercancías peligrosas.
- Queda prohibido el transporte de viajeros.
- Dispondrá de botiquín de primeros auxilios con frasco lavavojos.
- Dispondrá del preceptivo extintor cargado, timbrado y actualizado.

Normas preventivas para el conductor

- Deberá realizar las acciones oportunas para que el vehículo esté en las debidas condiciones de manipulación y estiba durante la carga.
- Deberá tomar las oportunas precauciones y acciones para que la cisterna esté en las debidas condiciones durante el riego.
- Deberá cumplir la normativa sobre carga y descarga.
- Dentro de la cabina deberá llevar, en lugar accesible y en perfecto estado de conservación, el equipo de protección individual correspondiente.
- No conducirá nunca bajo los efectos de cansancio o fatiga.
- No comerá en exceso ni ingerirá bebidas alcohólicas.
- No tomará medicamentos sin prescripción facultativa, en especial aquéllos que produzcan efectos negativos para una adecuada conducción.
- Recuerde la prohibición, del código, de fumar mientras conduce.
- Durante la conducción deberá adoptar una actitud de máxima atención, anteponiendo la seguridad a cualquier otro tipo de interés.

- Caso de producirse derrame deberá obturar la fuga, siempre que le sea posible y no entrañe riesgo.
- Accederá al camión cisterna por el lugar adecuado, de forma frontal y asiéndose con ambas manos.
- No salte nunca directamente al suelo, si no es por peligro inminente para usted.
- No permita que personas no autorizadas accedan a la cabina y mucho menos que puedan llegar a conducir el vehículo durante el riego.
- En la obra se estacionará, caso de ser necesario, en área apartada donde evite una posible colisión con otro vehículo o máquina.
- El equipo de protección individual es para su uso.

Normas preventivas para el regador

- Ponga especial cuidado cuando deba limpiar los pulverizadores atascados de la rampa para evitar que le salte asfalto.
- Para limpiar dichos pulverizadores hágalo con el vehículo parado y debidamente asegurado mediante freno.
- Cuando el riego se haga desde la rampa sitúese en un lugar donde el conductor pueda verle y no pueda ser alcanzado por el vehículo o por el asfalto.
- Queda prohibida la estancia de persona alguna, salvo el regador, en el radio de acción del vehículo y de su lanza para riego.
- Esté siempre atento a los movimientos del camión cisterna.
- Cuando esté regando con la lanza apunte siempre contra el suelo, nunca lo haga para arriba ni en horizontal.
- Si precisa desatascar la boquilla de la lanza hágalo con sumo cuidado y gran atención, no abra la llave de línea antes de acabar la operación y al probar apunte al suelo, nunca en otra dirección.
- La utilización del equipo de protección individual es de uso obligatorio, no trabaje sin él aunque le resulte incómodo.
- No comerá en exceso ni tomará bebida alcohólica o medicación sin prescripción facultativa.

Equipos de protección individual

- Casco de seguridad.
- Calzado de seguridad adecuado.
- Mandil de cuero.
- Guantes de amianto.
- Gafas de seguridad.
- Mascarilla contra gases o vapores.
- Guantes de plástico o caucho sintético.
- Polainas de cuero.
- Manguitos de cuero.

18 Extendidora de mezclas bituminosas

Descripción

Equipo de trabajo que se utiliza para extender las diferentes capas de mezclas bituminosas en caliente.

Riesgos a considerar

- Caída de personas a diferente nivel.
- Golpes contra objetos inmóviles.
- Golpes y contactos con elementos móviles de la máquina.
- Atrapamientos por o entre objetos.
- Atrapamientos por vuelco de máquina.
- Contactos térmicos.
- Contactos eléctricos.
- Explosiones.
- Incendios.
- Inhalación o ingestión de sustancias nocivas (en recintos poco ventilados).
- Atropellos, golpes y choques con o contra vehículos.
- Riesgo de daños a la salud derivados de la exposición a agentes físicos: ruidos y vibraciones.

Normas generales de utilización

- Deben utilizarse extendedoras de mezclas bituminosas que prioritariamente dispongan de marcado CE, declaración de conformidad y manual de instrucciones o que se hayan sometido a puesta en conformidad de acuerdo con lo que especifica el RD 1215/97.
- Cuando esta máquina circule únicamente por la obra, es necesario comprobar que la persona que la conduce tiene la autorización, dispone de la formación y de la información específicas de PRL que fija el RD 1215/97, de 18 de julio, artículo 5 o el Convenio Colectivo General del sector de la Construcción, artículo 156, y ha leído el manual de instrucciones correspondiente.
- Garantizar en todo momento la comunicación entre el conductor y el encargado.
- Antes de iniciar los trabajos, comprobar que todos los dispositivos de la extendedora responden correctamente y están en perfecto estado: frenos, cadenas, etc. En esta línea, hay que comprobar que las luces intermitentes de aviso funcionan durante la extensión de la regla.
- Para utilizar el teléfono móvil durante la conducción hay que disponer de un sistema de manos libres.
- Ajustar el asiento y los mandos a la posición adecuada.
- Verificar que la cabina esté limpia, sin restos de aceite, grasa o barro y sin objetos descontrolados en la zona de los mandos.
- El conductor tiene que limpiarse el calzado antes de utilizar la escalera de acceso a la cabina.
- Subir y bajar de la extendedora únicamente por la escalera prevista por el fabricante.
- Para subir y bajar por la escalera, hay que utilizar las dos manos y hacerlo siempre de cara a la extendedora.
- Comprobar que todos los rótulos de información de los riesgos estén en buen estado y situados en lugares visibles.
- Verificar la existencia de un extintor en la extendedora.
- Verificar que la altura máxima de la extendedora es la adecuada para evitar interferencias con elementos viarios o similares.
- Mantener limpios los accesos, asideros y escaleras.

Normas de uso y mantenimiento

- Controlar la máquina únicamente desde el asiento del conductor.

- La extendedora de mezclas bituminosas no puede utilizarse como medio para transportar personas, excepto que la máquina disponga de asientos previstos por el fabricante con este fin.
- No subir ni bajar con la extendedora en movimiento.
- Mantener el contacto visual permanente con los equipos de obra que estén en movimiento y los trabajadores del puesto de trabajo.
- Si se tiene que trabajar en lugares cerrados, comprobar que la ventilación es suficiente o que los gases se han extraído.
- Prohibir el acceso a la regla vibrante durante el tendido.
- Todas las maniobras de la extendedora han de estar dirigidas por el encargado del equipo de tendido de mezclas bituminosas en caliente.
- Los operarios del equipo de tendido tienen que mantener una distancia de seguridad con respecto a la extendedora.
- El encargado del equipo de tendido tiene que verificar una correcta sincronización entre la extendedora y el camión que la alimenta.
- No poner los pies entre las extensiones de la regla extensible durante los trabajos.
- En trabajos en pendientes, hay que trabajar en sentido longitudinal, nunca transversalmente.
- No cambiar de marcha en bajada.
- Al acabar la actividad, verificar que se ha evacuado todo el material de tendido.
- En operaciones de mantenimiento no utilizar ropa holgada, ni joyas, y utilizar los equipos de protección adecuados.
- En operaciones de mantenimiento, la máquina ha de estar estacionada en terreno llano, el freno de estacionamiento conectado, la palanca de transmisión en punto neutral, el motor parado y el interruptor de la batería en posición de desconexión.
- Efectuar las tareas de reparación de la extendedora con el motor parado y la máquina estacionada.
- Los residuos generados como consecuencia de una avería o de su resolución hay que segregarlos en contenedores.
- En operaciones de transporte, comprobar si la longitud, la tara y el sistema de bloqueo y sujeción son los adecuados. La regla ha de estar situada sobre la plataforma de la góndola. Asimismo, hay que asegurarse de que las rampas de acceso pueden soportar el peso de la extendedora y, una vez situada, hay que retirar la llave del contacto.
- Estacionar la extendedora en zonas adecuadas, de terreno llano y firme, sin riesgos de desplomes, desprendimientos o inundaciones (como mínimo a 2 m de los bordes de coronación). Hay que poner los frenos, sacar las llaves del contacto, cerrar el interruptor de la batería y cerrar la cabina y el compartimento del motor.

Equipos de protección individual

- Casco (sólo fuera de la máquina).
- Protectores auditivos: tapones o auriculares (cuando sea necesario).
- Guantes contra agresiones mecánicas (en tareas de mantenimiento).
- Calzado de seguridad.
- Ropa de trabajo.
- Fajas y cinturones antivibraciones.
- Ropa y accesorios de señalización (sólo fuera de la máquina).

19 Barredora

Descripción

Una barredora es una máquina que sirve para limpiar grandes superficies, como calles, parques, plazas o zonas industriales, esta puede ser conducida por un operario o ser autónoma. Se utilizan para eliminar la suciedad, el polvo y los desechos de forma rápida y eficaz, con un esfuerzo mínimo, generalmente tienen un depósito para la suciedad de gran capacidad, el uso de los mismos ayuda a ahorrar tiempo y obtener mejores resultados en la limpieza.

Por otra parte, dependiendo del modelo de barredora hay las que se impulsa mediante motores eléctricos. Algunos modelos funcionan mediante un cepillo lateral giratorio que dirige los residuos al cepillo de barrido. El cepillo de barrido envía los residuos al contenedor de desperdicios y en algunos tipos es posible montar dos cepillos laterales opcionales.

Si es necesario, la unidad de succión de polvo situada en el filtro de panel del interior de la máquina atrapa el polvo en suspensión por el efecto del cepillo de barrido. El filtro de panel se limpia utilizando un dispositivo de limpieza de filtros.

Riesgos a considerar

- Caída de personas al acceder o salir de la cabina.
- Atrapamientos
- Vuelco de la máquina
- Atropello de personas
- Choque con otras máquinas
- Caída y proyección de materiales

Normas de seguridad

- Utilizar los accesos y elementos previstos por el fabricante para el acceso y salida de la cabina.
- Emplear calzado antideslizante y de seguridad.
- Se evitará elevar o girar bruscamente la máquina o frenar de repente. Estas acciones ejercen una sobrecarga adicional en los elementos de la máquina y pueden desestabilizar el conjunto.
- Los operarios estarán fuera de la zona de acción de la máquina.
- No abandonar la máquina cargada, ni con el motor en marcha ni con la cuchara subida.
- Avisador acústico y luminoso de marcha atrás automático.
- Almacenar los trapos aceitosos y otros materiales combustibles en un lugar seguro.
- Emplear la barredora en las condiciones indicadas por el fabricante.
- Maquinaria con marcado CE.

Equipos de protección individual

- Mascarilla antipolvo desechable.
- Calzado de seguridad.
- Guantes de cuero (mantenimiento).
- Guantes de goma (mantenimiento).

- Chaleco de alta visibilidad y bandas retrorreflectantes.
-

20 Equipo de soldadura oxicorte

Descripción

Equipo de trabajo consistente en un sistema de soldadura y corte caracterizado por la utilización de un soplete y gases (acetileno y oxígeno) en estado comprimido.

Riesgos

- Caída de personas a diferente nivel.
- Caída de personas al mismo nivel.
- Caída de objetos por desplome.
- Caída de objetos por manipulación.
- Pisadas sobre objetos.
- Proyección de fragmentos o partículas.
- Contactos térmicos.
- Inhalación o ingestión de agentes químicos peligrosos.
- Exposición a radiaciones.
- Explosiones.
- Incendios.
- Posturas forzadas.
- Riesgo de daños a la salud derivados de la exposición a agentes químicos: gases.
- Riesgo de daños a la salud derivados de la exposición a agentes físicos: radiaciones.

Medidas preventivas

Normas generales:

- Utilizar equipos de oxicorte con el marcado CE, prioritariamente, o adaptados al R.D. 1215/1997.
- Es necesaria formación específica para la utilización de este equipo.
- Seguir las instrucciones del fabricante.
- Mantener las zonas de trabajo limpias y ordenadas.
- Deben evitarse o minimizarse las posturas forzadas y los sobreesfuerzos durante el trabajo

Normas de uso y mantenimiento

- Hay que almacenar las botellas alejadas de posibles contactos eléctricos, separadas de las fuentes de calor y protegidas del sol.
- Hay que limpiar periódicamente la boquilla del soplete.
- Hay que utilizar para cada trabajo la presión correcta. Hay que consultar la escala de presiones.
- Es necesario utilizar un encendedor de chispa para encender el soplete.
- Comprobar la existencia de válvulas antirretroceso en el manómetro y caña.
- Comprobar que la unión entre mangueras sea de conexiones estancas.
- El grupo ha de estar fuera del recinto de trabajo.

- En la manipulación de las botellas hay que evitar darles golpes y cogerlas por los grifos. Las botellas en servicio han de estar en posición vertical en sus soportes o carros.
- En la utilización de este equipo en zonas con especial riesgo de incendio, hay que prever la presencia de extintores.
- Se prohíbe la utilización de bombonas de gases en posición inclinada.
- Se prohíbe trabajar en condiciones climatológicas adversas: viento fuerte y lluvia.
- Se prohíben los trabajos de soldadura y corte en locales donde se almacenen materiales inflamables o combustibles.
- Tienen que ser reparados por personal autorizado.
- El grifo de la botella se ha de abrir lentamente.
- El almacenamiento de las bombonas se tiene que hacer verticalmente.
- Los grifos y los manorreductores de las botellas de oxígeno han de estar siempre limpios de grasas, aceites o combustible de cualquier tipo.
- Las bombonas, tanto llenas como vacías, se tienen que trasladar en posición vertical y atadas a un portabombonas.
- No abandonar el equipo mientras esté en funcionamiento.
- No se permite soldar en el interior de contenedores, depósitos o barriles mientras no hayan sido limpiados completamente y desgasificados con vapor, si es necesario.
- No se puede trabajar con la ropa sucia por grasa, disolvente u otras sustancias inflamables.
- No colgar nunca el soplete de las botellas, aunque esté apagado.
- -No se tienen que consumir del todo las botellas para mantener siempre una pequeña sobrepresión en su interior.
- No se han de efectuar trabajos de corte cerca de lugares donde se estén realizando operaciones de desengrasado, puesto que pueden formarse gases peligrosos.
- No tocar piezas recientemente cortadas.
- No utilizar el oxígeno para limpiar o soplar piezas o para ventilar una estancia.
- Para apagar el soplete hay que cerrar primero la válvula de acetileno y a continuación la de oxígeno.
- Para encender el soplete hay que abrir primero ligeramente la válvula de oxígeno y después la de acetileno en mayor proporción. A continuación, hay que encender la mezcla y regular la llama.
- Para mantener en buen estado las mangueras, hay que evitar su contacto con productos químicos, superficies calientes, elementos cortantes o punzantes. Asimismo, hay que evitar la formación de bucles o nudos en su utilización.
- Periódicamente, hay que verificar que las mangueras no tienen fugas revisando especialmente las juntas, racores y grifos.
- Proceder al recambio de mangueras cuando se detecte que éstas están deterioradas o rotas.
- Se tienen que sustituir inmediatamente las herramientas gastadas o agrietadas.
- Se ha de evitar que las chispas producidas por el soplete lleguen o caigan sobre las botellas o mangueras.
- No se pueden mezclar bombonas llenas con vacías y bombonas con gases diferentes.
- Realizar mantenimientos periódicos de estos equipos.

Protecciones colectivas

- El puesto de trabajo ha de estar bien ventilado o con sistemas de extracción adecuados.
- Se tienen que señalar las entradas a la zona de almacenamiento de estos equipos con la señal de «peligro de explosión» y «prohibido fumar».

- Si se realizan trabajos de corte in situ, procurar limitar la cascada de chispas y trozos de hierro colocando una manta ignífuga.
- Situar el equipo en zonas habilitadas de forma que se eviten zonas de paso o zonas demasiado próximas a la actividad de la obra.
- Verificar que en el entorno de la zona de soldadura no se encuentran otras personas. De lo contrario, se procederá a la utilización de protecciones colectivas con mamparas o protecciones individuales.
- Hay que almacenar estos equipos en lugares cubiertos y fuera de las zonas de paso.

Equipos de protección individual

- Casco.
- Gafas.
- Pantallas faciales, con protector con filtro que proteja de la proyección violenta de partículas y de las radiaciones de la soldadura.
- Guantes contra agresiones de origen térmico.
- Manoplas.
- Manguitos y mangas.
- Calzado de seguridad.
- Polainas.
- Delantales de protección contra las agresiones mecánicas.
- Arnés (en trabajos en altura).
- Ropa de trabajo de algodón (ignífuga y ajustada).



PLIEGO DE CONDICIONES

ESTUDIO BÁSICO DE SEGURIDAD Y SALUD P.O.
41.24 " ADECUACIÓN DE LAS ACOMETIDAS DE LA
LUZ Y AGUA DE LA ZONA DE LEVANTE DEL PUERTO
DE LA SAVINA"

Autor: Dña. Cristina Cobalea Medina

Ingeniero Industrial- N° Col: 980

1 Normativa

En el pliego de condiciones particulares se tendrán en cuenta las normas legales y reglamentarias aplicables a las especificaciones técnicas propias de la obra, así como las prescripciones que se habrán de cumplir con las características, la utilización y la conservación de las máquinas, útiles, herramientas, sistemas y equipos preventivos.

Disposiciones legales y reglamentarias de aplicación:

Principios generales

- Ley de Prevención de Riesgos Laborales. 31/1995 de 8 de noviembre. BOE núm. 269 de 10 de noviembre.
- Artículos modificados:
- Artículo 32, por Ley 35/2014, de 26 de diciembre
 - Artículo 30.5, por Ley 14/2013, de 27 de septiembre
 - Artículos 16, 30, 31, 39 por Ley 25/2009, de 22 de diciembre
 - Artículos 5 y 26 por Ley Orgánica 3/2007, de 22 de marzo
 - Artículo 3, por Ley 31/2006, de 18 de octubre
 - Artículos 9, 14, 23, 24, 29, 43 por Ley 54/2003, de 12 de diciembre
 - Artículo 26, por Ley 39/1999, de 5 de noviembre
 - Artículos 45, 47, 48, 49 por Ley 50/1998, de 30 de diciembre
 - Se derogan los apartados 2, 4 y 5 del art. 42 y los arts. 45, salvo los párrafos 3 y 4 del apartado 1, al 52, por Real Decreto Legislativo 5/2000, de 4 de agosto
 - Ley 50/1998, de 30 de diciembre, de Medidas Fiscales, Administrativas y del Orden Social, que modifica los artículos 45, 47, 48 y 49 de la Ley de Prevención de Riesgos Laborales.
 - Ley 22/1998, de 28 de julio, de Costas.
 - Real Decreto Legislativo 5/2000, de 4 de agosto, por el que se aprueba el texto refundido de la Ley sobre Infracciones y Sanciones en el Orden Social.
 - Ley 39/1999, de 5 de noviembre, para promover la conciliación de la vida familiar y laboral de las personas trabajadoras, que modifica el artículo 26 de la Ley de Prevención de Riesgos Laborales.
 - Real Decreto 1879/1996, de 2 de agosto, por el que se regula la composición de la Comisión Nacional de Seguridad y Salud en el Trabajo. BOE de 9 de agosto de 1996.
 - Ley 54/2003, de 12 de diciembre, de reforma del marco normativo de la Prevención de Riesgos Laborales.
 - Real Decreto 309/2001, de 23 de marzo, por el que se modifica el RD 1879/1996, por el que se regula la composición de la Comisión Nacional de Seguridad y Salud en el Trabajo. BOE de 5 de abril de 2001.
 - Real Decreto 216/1999, de 5 de febrero, sobre disposiciones mínimas de seguridad y salud en el trabajo en el ámbito de las Empresas de Trabajo Temporal (ETT). BOE de 24 de febrero de 1999.
 - Real Decreto Legislativo 8/2015, de 30 de octubre, por el que se aprueba el texto refundido de la Ley General de la Seguridad Social
 - Orden de 9 de marzo de 1971. La Ordenanza General de Seguridad e Higiene en el Trabajo. BOE, núm. 64 de 16 de marzo. Donde solo queda vigente el capítulo VI del título II.

- Real Decreto Legislativo 2/2015, de 23 de octubre, por el que se aprueba el texto refundido de la Ley del Estatuto de los Trabajadores.
- Real Decreto 67/2010, de 29 de enero, de adaptación de la legislación de Prevención de Riesgos Laborales a la Administración General del Estado.
- Ley 32/2006 reguladora de la Subcontratación en el Sector de la Construcción (BOE núm. 250 de 19 de octubre).
- Real Decreto 1109/2007, de 24 de agosto, por el que se desarrolla la Ley 32/2006, de 18 de octubre, reguladora de la subcontratación en el Sector de la Construcción.
- Ley 20/2007, de 11 de julio, del Estatuto del trabajo autónomo.
- Ley 6/2017, de 24 de octubre, de Reformas Urgentes del Trabajo Autónomo.

Servicios de prevención

- Real Decreto 39/1997, de 17 de enero, Reglamento de los Servicios de Prevención. Del Ministerio de Trabajo y Asuntos Sociales. BOE núm. 27 de 31 de enero de 1997.
- Real Decreto 598/2015, de 3 de julio, por el que se modifican el Real Decreto 39/1997, de 17 de enero, por el que se aprueba el Reglamento de los servicios de prevención; el Real Decreto 485/1997, de 14 de abril, sobre disposiciones mínimas en materia de señalización de seguridad y salud en el trabajo; el Real Decreto 665/1997, de 12 de mayo, sobre la protección de los trabajadores contra los riesgos relacionados con la exposición a agentes cancerígenos durante el trabajo y el Real Decreto 374/2001, de 6 de abril, sobre la protección de la salud y seguridad de los trabajadores contra los riesgos relacionados con los agentes químicos durante el trabajo.
- Real Decreto 337/2010, de 19 de marzo, por el que se modifican el Real Decreto 39/1997, de 17 de enero, por el que se aprueba el Reglamento de los Servicios de Prevención; el Real Decreto 1109/2007, de 24 de agosto, por el que se desarrolla la Ley 32/2006, de 18 de octubre, reguladora de la subcontratación en el sector de la construcción y el Real Decreto 1627/1997, de 24 de octubre, por el que se establecen disposiciones mínimas de seguridad y salud en obras de construcción.
- Real Decreto 899/2015, de 9 de octubre, por el que se modifica el Real Decreto 39/1997, de 17 de enero, por el que se aprueba el Reglamento de los Servicios de Prevención
- Orden TIN/2504/2010, de 20 de septiembre, por la que se desarrolla el Real Decreto 39/1997, de 17 de enero, por el que se aprueba el Reglamento de los Servicios de Prevención, en lo referido a la acreditación de entidades especializadas como servicios de prevención, memoria de actividades preventivas y autorización para realizar la actividad de auditoría del sistema de prevención de las empresas.
- Real Decreto 780/1998, de 30 de abril, Modificación del Reglamento de los Servicios de Prevención. Ministerio de Trabajo y Asuntos Sociales. BOE de 1 de mayo de 1998.
- Orden TAS/3623/2006, de 28 de noviembre, por la que se regulan las actividades preventivas en el ámbito de la Seguridad Social y la financiación de la Fundación para la Prevención de Riesgos Laborales, publicado en el BOE número 285 de 29 de Noviembre de 2006.
- Real Decreto 604/2006, de 19 de mayo, por el que se modifican el Real Decreto 39/1997, de 17 de enero, por el que se aprueba el Reglamento de los Servicios de Prevención, y el Real Decreto 1627/1997, de 24 de octubre, por el que se establecen las disposiciones mínimas de seguridad y salud en las obras de construcción.

Ergonomía

- Cargas

- Real Decreto 487/1997, de 14 de abril, Disposiciones mínimas de Seguridad y Salud relativas a la Manipulación Manual de Cargas que entrañen riesgos, en particular dorsolumbares para los trabajadores (Directiva 90/269/CEE), del Ministerio de Trabajo y Asuntos Sociales. BOE núm. 97 de 23 de abril de 1997.
- Convenio 127 de la Organización Internacional del Trabajo, relativo al peso máximo de la carga que puede ser transportada por un trabajador.

- Pantallas de visualización de datos

- Real Decreto 488/1997, de 14 de abril, Disposiciones mínimas de Seguridad y Salud relativas al trabajo con equipos que incluyen Pantallas de Visualización. BOE núm. 97 de 23 de abril de 1997.

Higiene industrial

- Enfermedades profesionales

- Convenio 42 de la Organización Internacional del Trabajo, relativo a la indemnización por enfermedades profesionales (revisado en 1934).
- Real Decreto 1299/2006, de 10 de noviembre, por el que se aprueba el cuadro de enfermedades profesionales en el sistema de la Seguridad Social y se establecen criterios para su notificación y registro.
- Real Decreto 257/2018, de 4 de mayo, por el que se modifica el Real Decreto 1299/2006, de 10 de noviembre, por el que se aprueba el cuadro de enfermedades profesionales en el sistema de la Seguridad Social y se establecen criterios para su notificación y registro.

Contaminantes químicos

- Real Decreto 656/2017, de 23 de junio, por el que se aprueba el Reglamento de Almacenamiento de Productos Químicos y sus Instrucciones Técnicas Complementarias MIE APQ 0 a 10, publicado por el BOE número 176 de 25 de Julio de 2017.
- Real Decreto 374/2001, de 6 de Abril, sobre la protección de la salud y seguridad de los trabajadores contra los riesgos relacionados con los agentes químicos durante el trabajo.

- Plomo y cloruro de vinilo

- Real Decreto 349/2003, de 21 de marzo, por el que se modifica el Real Decreto 665/1997, de 12 de mayo, sobre la protección de los trabajadores contra los riesgos relacionados con la exposición a agentes cancerígenos durante el trabajo, y por el que se amplía su ámbito de aplicación a los agentes mutágenos.

- Cancerígenos

- Real Decreto 665/1997, de 12 de mayo, Protección de los trabajadores contra los riesgos relacionados con la exposición a Agentes Cancerígenos durante el trabajo. BOE núm. 124 de 24 de mayo de 1997.
- Convenio 136 de la OIT, relativo a la protección contra los riesgos de intoxicación por el benceno.
- Real Decreto 374/2001, de 6 de abril, sobre la protección de la salud y seguridad de los trabajadores contra los riesgos relacionados con los agentes químicos durante el trabajo.

- Amianto

- Convenio 162 de la OIT, sobre utilización del asbesto en condiciones de seguridad. Adoptado el 24 de junio de 1986.
- Real Decreto 108/1991, de 1 de febrero de 1991. Prevención y reducción de la contaminación del medio ambiente producida por amianto.

- Real Decreto 396/2006, de 31 de marzo, por el que se establecen las disposiciones mínimas de seguridad y salud aplicables a los trabajos con riesgo de exposición al amianto.

Contaminantes físicos

- Ruido

- Convenio 148 de la OIT, sobre la protección de los trabajadores contra los riesgos profesionales debidos a la contaminación del aire, el ruido y las vibraciones en el lugar de trabajo.
- Real Decreto 286/2006, de 10 de marzo, sobre la Protección de la salud y la seguridad de los trabajadores contra los riesgos relacionados con la exposición al ruido.
- Real Decreto 212/2002, de 22 de febrero, por el que se regulan las emisiones sonoras en el entorno debidas a determinadas máquinas de uso al aire libre.

- Radiaciones ionizantes

- Real Decreto 413/1997, de 21 de marzo de 1997 relativa a la protección operacional de los trabajadores exteriores con riesgo de exposición a radiaciones ionizantes por intervención en zona controlada. BOE de 16 de abril de 1997.
- Convenio 115 de la OIT, relativo a la protección de los trabajadores contra las radiaciones ionizantes.
- Real Decreto 1566/1998, de 17 de julio de 1998, relativa a la protección de la salud frente a los riesgos derivados de las radiaciones ionizantes en exposiciones médicas. BOE de 28 de agosto de 1998.
- Real Decreto 783/2001, de 6 de julio, por el que se aprueba el Reglamento sobre protección sanitaria contra radiaciones ionizantes.
- Real Decreto 601/2019, de 18 de octubre, sobre justificación y optimización del uso de las radiaciones ionizantes para la protección radiológica de las personas con ocasión de exposiciones médicas.
- Real Decreto 229/2006, de 24 de febrero, sobre el control de fuentes radiactivas encapsuladas de alta actividad y fuentes huérfanas.

- Vibraciones

- Real Decreto 1311/2005, de 4 de noviembre, sobre la protección de la salud y la seguridad de los trabajadores frente a los riesgos derivados o que puedan derivarse de la exposición a vibraciones mecánicas.
- Real Decreto 330/2009, de 13 de marzo, por el que se modifica el Real Decreto 1311/2005, de 4 de noviembre, sobre la protección de la salud y la seguridad de los trabajadores frente a los riesgos derivados o que puedan derivarse de la exposición a vibraciones mecánicas.

- Condiciones climatológicas

- Real Decreto-ley 4/2023, de 11 de mayo, por el que se adoptan medidas urgentes en materia agraria y de aguas en respuesta a la sequía y al agravamiento de las condiciones del sector primario derivado del conflicto bélico en Ucrania y de las condiciones climatológicas, así como de promoción del uso del transporte público colectivo terrestre por parte de los jóvenes y prevención de riesgos laborales en episodios de elevadas temperaturas.

-

Contaminantes biológicos

- Real Decreto 664/1997, de 12 de mayo, Protección de los trabajadores contra los riesgos relacionados con la exposición a Agentes Biológicos durante el trabajo. BOE núm. 124 de 24 de mayo de 1997.

- Orden Ministerial del 25 de marzo de 1998, del Ministerio de Trabajo y Asuntos Sociales, por el que se adapta en función del progreso técnico el Real Decreto 664/1997. BOE de 30 de marzo de 1998. Y corrección de errores. BOE de 15 de marzo de 1998.

Otras disposiciones

- Real Decreto 840/2015, de 21 de septiembre, por el que se aprueban medidas de control de los riesgos inherentes a los accidentes graves en los que intervengan sustancias peligrosas.
- Real Decreto 2414/1961, de 30 de noviembre. Reglamento de Actividades Molestas, Nocivas, Insalubres y Peligrosas.

- Residuos

- Real Decreto 937/1989, de 21 de julio, por el que se regula la concesión de ayudas del Plan Nacional de Residuos Industriales.
- Ley 7/2022, de 8 de abril, de residuos y suelos contaminados para una economía circular.
- Decisión de la Comisión 96/350/CE de 24 de mayo de 1996.
- Reglamento (CEE) 259/1993, del Consejo, de 1 de febrero de 1993, relativo a la vigilancia y control de los traslados de residuos en el interior y a la entrada y salida de la Comunidad Europea.
- Decisión 94/3/CE, de la Comisión, de 20 de diciembre, y la Lista de Residuos Peligrosos, aprobada por la Decisión 94/904/CE, del Consejo, de 22 de diciembre.
- Modificada por el Real Decreto Legislativo 4/2001, de 16 de febrero, sobre el régimen de intervención administrativa aplicable a la valorización energética de harinas de origen animal procedentes de la transformación de despojos y cadáveres de animales.
- Real Decreto 1378/1999, de 27 de agosto de 1999, complementa la Ley 10/1998, de 21 de abril, estableciendo las Medidas para la Eliminación y Gestión de los Policlorobifenilos, Policloroterfenilos y Aparatos que los contengan.

- Lugares de trabajo

- Real Decreto 485/1997, sobre disposiciones mínimas en materia de señalización de seguridad y salud en el trabajo, publicado en BOE de 23 de Abril de 1997.
- Real Decreto 486/1997, de 14 de abril. Disposiciones mínimas de Seguridad y Salud en los Lugares de Trabajo. Ministerio de Trabajo y Asuntos Sociales BOE núm. 97 de 23 de abril de 1997.
- Real Decreto 173/2010, de 19 de febrero, por el que se modifica el Código Técnico de la Edificación, aprobado por el Real Decreto 314/2006, de 17 de marzo, en materia de accesibilidad y no discriminación de las personas con discapacidad.

- Etiquetado de sustancias peligrosas

- Real Decreto 363/1995, de 10 de marzo de 1995. Reglamento sobre Notificación de Sustancias Nuevas y Clasificación, Envasado y Etiquetado de Sustancias Peligrosas. BOE de 5 de junio de 1995.

Modificada por:

- Orden de 13 de septiembre de 1995, por el que se modifica el Anexo I.
- Orden de 21 de febrero de 1997, por el que se modifica el Anexo I.
- Orden de 30 de junio de 1998, por el que se modifica partes del articulado y partes de los Anexos I, III, V y VI.
- Orden de 11 de septiembre de 1998, por el que se modifica partes de los Anexos I y VI.
- Orden de 16 de julio de 1999, por el que se modifica partes de los Anexos I y V.

- Orden de 5 de octubre de 2000, por el que se modifican los Anexos I, III, IV y VI.
- Orden de 5 de abril de 2001, por el que se modifican los Anexos I, IV, V, VI y IX
- Real Decreto 507/2001, de 11 de mayo, por el que se modifica el artículo 13.1
- PRE/2317/2002, de 11 de mayo, por el que se modifica los anexos I a VIII
- Real Decreto 99/2003, de 24 de enero por el que se modifica el artículo 23.1 y el anexo XI
- Orden PRE7124472006, de 20 de abril, por el que se modifican los anexos I y V
- *Real Decreto 1802/2008, de 3 de noviembre, por el que se modifica el Reglamento sobre notificación de sustancias nuevas y clasificación, envasado y etiquetado de sustancias peligrosas, aprobado por Real Decreto 363/1995, de 10 de marzo, con la finalidad de adaptar sus disposiciones al Reglamento (CE) n.º 1907/2006 del Parlamento Europeo y del Consejo (Reglamento REACH).*

- Señalización

- Real Decreto 485/1997, de 14 de abril, Disposiciones mínimas en materia de Señalización de seguridad y salud en el trabajo. Ministerio de Trabajo y Asuntos Sociales. BOE núm. 97 de 23 de abril de 1997.
- IC 8.3. de Señalización de Obras en Carreteras.

- Incendios

- Orden de 24 de octubre de 1979 sobre protección anti-incendios en los establecimientos sanitarios.
- Orden de 25 de septiembre de 1979 sobre prevención de incendios en establecimientos turísticos.
- Real Decreto 47/2004, de 10 de febrero, de establecimientos hoteleros.
- Real Decreto 513/2017, de 22 de mayo, por el que se aprueba el Reglamento de instalaciones de protección contra incendios
- Orden de 27 de julio de 1999 por el que se determinan las condiciones que deben reunir los extintores de incendios instalados en vehículos de transporte de personas o de mercancías.
- Ordenanzas Municipales.
- Reglamento del servicio de prevención, extinción de incendios y salvamentos de Gijón.

Electricidad

- Real Decreto 223/2008, de 15 de febrero, por el que se aprueban el Reglamento sobre condiciones técnicas y garantías de seguridad en líneas eléctricas de alta tensión y sus instrucciones técnicas complementarias ITC-LAT 01 a 09.
- Real Decreto 842/2002 de 2 de agosto Reglamento Electrotécnico de Baja Tensión e Instrucciones Técnicas Complementarias.
- Real Decreto 337/2014, de 9 de mayo, por el que se aprueban el Reglamento sobre condiciones técnicas y garantías de seguridad en instalaciones eléctricas de alta tensión y sus Instrucciones Técnicas Complementarias ITC-RAT 01 a 23
- Real Decreto 337/2014, de 9 de mayo, por el que se aprueban el Reglamento sobre condiciones técnicas y garantías de seguridad en instalaciones eléctricas de alta tensión y sus Instrucciones Técnicas Complementarias ITC-RAT 01 A 23
- Orden de 27 de noviembre de 1987. Actualización de las Instrucciones técnicas complementarias MIE-RAT 13 y MIE-RAT 14 del Reglamento sobre condiciones técnicas y garantías de seguridad en centrales eléctricas, subestaciones y centros de transformación.

- Orden de 23 de junio de 1988. Actualización de diversas instrucciones técnicas complementarias MIE-RAT de Reglamento sobre condiciones técnicas y garantías de seguridad en centrales eléctricas, subestaciones y centros de transformación.
- Orden de 16 de abril de 1991, por la que se modifica el punto 3.6 de la Instrucción Técnica complementaria MIE-RAT 06 del reglamento sobre condiciones técnicas y garantías de seguridad en centrales eléctricas, subestaciones y centros de transformación.
- Real Decreto 614/2001, de 8 de junio, sobre disposiciones mínimas para la protección de la salud y seguridad de los trabajadores frente al riesgo eléctrico. BOE núm. 148 de 21 de junio de 2001.

Construcción

- Real Decreto 1627/1997, de 24 de Octubre, Disposiciones mínimas de seguridad y salud en las obras de construcción. BOE núm. 256 de 25 de octubre de 1997.
- Ordenanza de trabajo en la Construcción, Vidrio y Cerámica. OM de 28 agosto 1970. BOE 5, 7, 8 y 9 de septiembre de 1970. OM 28 de julio de 1977. OM de 4 de julio de 1983. Resolución de 30 de enero de 1997, de la Dirección General de Trabajo y Migraciones, por la que se dispone la inscripción en el Registro y publicación del contenido de la prórroga de Trabajo de Construcción, Vidrio y Cerámica, en el sector.
- Convenio 62 de la OIT, relativo a las prescripciones de seguridad en la industria de la edificación.
- Ley 38/1999, de 5 de noviembre, de Ordenación de la Edificación, concreta en la Disposición adicional cuarta la titulación académica y profesional de los Coordinadores de Seguridad y Salud en las obras de edificación. BOE de 6 de noviembre de 1999.
- Resolución de 8 de abril de 1999, sobre Delegación de Facultades en Materia de Seguridad y Salud en las Obras de Construcción, complementa artículo 18 de RD 1627/1997, de 24 de octubre de 1997, sobre Disposiciones mínimas de Seguridad y Salud en las Obras de Construcción.
- Ordenanzas Municipales sobre Vallados de Obra, Ocupaciones de Viales, etc.

Equipos de trabajo

- Real Decreto 1215/1997, de 18 de julio, Disposiciones mínimas de Seguridad y Salud para la utilización por los trabajadores de los Equipos de Trabajo. Ministerio de Trabajo y Asuntos Sociales. BOE núm. 188 de 7 de agosto de 1997.
- Real Decreto 2177/2004, de 12 de noviembre, por el que se modifica el Real Decreto 1215/1997, de 18 de julio, por el que se establecen las disposiciones mínimas de seguridad y salud para la utilización por los trabajadores de los equipos de trabajo, en materia de trabajos temporales en altura.

Máquinas

- Convenio 119 de la OIT, relativo a la protección de la maquinaria.
- Real Decreto 2177/2004, de 10 de noviembre, por el que se derogan diferentes disposiciones en materia de normalización y homologación de productos industriales.
- Real Decreto 1644/2008, de 10 de octubre, por el que se establecen las normas para la comercialización y puesta en servicio de las máquinas, publicada por el BOE número 246 de 11 de Octubre de 2008.
- Real Decreto 683/2003, de 12 de junio, por el que se derogan diferentes disposiciones en materia de normalización y homologación de productos industriales de construcción.
- Real Decreto 2200/1995, de 28 de diciembre de 1995, que aprueba el Reglamento de la Infraestructura para la Calidad y la Seguridad Industrial, que complementa al RD 2584/1981, de 18 de septiembre de 1981.

- Real Decreto 411/1997, de 21 de marzo, por el que se modifica el Real Decreto 2200/1995, de 28 de diciembre, por el que se aprueba el Reglamento de la infraestructura para la calidad y seguridad industrial.
- Reglamento (CEE) núm. 1836/93 del Consejo, de 29 de junio de 1993, por el que se permite que las empresas del sector industrial se adhieran con carácter voluntario a un sistema comunitario de gestión y auditoría medioambientales.

- Grúas

- Real Decreto 2291/1985, de 8 de noviembre de 1985. Reglamento de Aparatos de Elevación y Manutención de los mismos. BOE de 11 de diciembre de 1985.
- Orden de 26 de mayo de 1989, Instrucción Técnica Complementaria I.T.C.-MIE-AEM-3 del Reglamento de Aparatos de Elevación y Manutención referente a carretillas automotoras de manutención. BOE de 9 de junio de 1989.
- Real Decreto 1215/1997, de 18 de julio. Disposiciones mínimas de seguridad y salud para la utilización de Equipos de Trabajo. BOE núm. 188, de 7 de agosto de 1997.
- Real Decreto 836/2003, de 27 de junio, por el que se aprueba una nueva Instrucción técnica complementaria "MIE-AEM-2" del Reglamento de aparatos de elevación y manutención, referente a grúas torre para obras u otras aplicaciones.
- Real Decreto 837/2003, de 27 de junio, por el que se aprueba el nuevo texto modificado y refundido de la Instrucción técnica complementaria "MIE-AEM-4" del Reglamento de aparatos de elevación y manutención, referente a grúas móviles autopropulsadas
- Real Decreto 1644/2008, de 10 de octubre, por el que se establecen las normas para la comercialización y puesta en servicio de las máquinas.

- Equipos de protección individual

- Real Decreto 542/2020, de 26 de mayo, por el que se modifican y derogan diferentes disposiciones en materia de calidad y seguridad industrial, con la finalidad de adaptar la regulación de la actividad industrial en España a la Unión Europea a partir del 1 de julio. El RD 542/2020, de 26 de mayo, menciona en su disposición derogatoria única en el apartado 1.e la derogación de las disposiciones del RD 1407/1992, de 20 de noviembre, por el que se regulan las condiciones para la comercialización y libre circulación intracomunitaria de los equipos de protección individual, con lo cual solo sigue en vigencia el Real Decreto 159/1995, de 3 de febrero, por el que se modifica el Real Decreto 1407/1992, de 20 de noviembre, por el que se regula las condiciones para la comercialización y libre circulación intracomunitaria de los equipos de protección individual.
- La normativa que regula la comercialización de los Equipos de Protección Individual (EPI) en España es el Reglamento (UE) 2016/425 del Parlamento Europeo y del Consejo, de 9 de marzo de 2016. Este reglamento establece las disposiciones relativas al diseño, la fabricación y la comercialización de equipos de protección individual
- Real Decreto 773/1997, de 30 de mayo, Disposiciones mínimas de seguridad y salud relativas a la utilización por los trabajadores de equipos de protección individual (EPI). Ministerio de Trabajo y Asuntos Sociales. BOE núm. 140 de 12 de junio de 1997.

- Aparatos de presión

- Real Decreto 1849/2000, de 10 de noviembre, por el que se derogan diferentes disposiciones en materia de normalización y homologación de productos industriales, publicado en BOE número 289 de 02 de Septiembre de 2000.

- Real Decreto 809/20121, de 21 de septiembre, por el que se aprueba el Reglamento de equipos a presión y sus instrucciones técnicas complementarias
- Real Decreto 709/2015, de 24 de julio, por el que se establecen los requisitos esenciales de seguridad para la comercialización de los equipos a presión
- Orden de 17 de marzo de 1981 por el que se aprueba la ITC MIE-AP1 referente a calderas, economizadores, precalentadores de agua, sobrecalentadores y recalentadores de vapor. (Modificada por la Orden de 28 de marzo de 1985).
- Real Decreto 1381/2009, de 28 de agosto, por el que se establecen los requisitos para la fabricación y comercialización de los generadores de aerosoles.
- Real Decreto 1388/2011, de 14 de octubre, por el que se dictan las disposiciones de aplicación de la Directiva 2010/35/UE del Parlamento Europeo y del Consejo de 16 de junio de 2010 sobre equipos a presión transportables y por la que se derogan las Directivas 76/767/CEE, 84/525/CEE, 84/526/CEE, 84/527/CEE y 1999/36/CE

2 Característica de empleo y conservación de máquinas y herramientas de obra

2.1 Características de empleo y conservación de máquinas

Se cumplirá lo indicado en el Reglamento de Seguridad de máquinas, Real Decreto 1849/2000, de 10 de noviembre.

2.2 Características de empleo y conservación de útiles y herramientas

Tanto en el empleo como en la conservación de los útiles y herramientas, el Encargado de Obra velará por su correcto empleo y conservación, exigiendo a los trabajadores el cumplimiento de las especificaciones dadas por el fabricante.

El Encargado de Obra cuidará que los útiles y herramientas se utilicen con las prescripciones de seguridad específicas para ellas y vigilará la no realización de tareas de mantenimiento de las máquinas en el interior de la obra.

Las herramientas y útiles establecidos en las previsiones de este Estudio, pertenecen al grupo de herramientas y útiles conocidos y con experiencia en su empleo. A dichas herramientas y útiles deben aplicarse las normas generales de carácter práctico y de general conocimiento, vigentes según los criterios generalmente admitidos.

3 Características, empleo y conservación de los equipos preventivos.

Dentro de los equipos preventivos, se consideran los dos grupos fundamentales: Equipos de Protección Individual (EPI) y Medios de protección Colectiva.

3.1 Equipos de protección individual

- Protectores de la cabeza:
- Cascos de seguridad (obras públicas y construcción, minas e industrias diversas).
- Cascos de protección contra choques e impactos.
- Prendas de protección para la cabeza (gorros, gorras, sombreros, etc. , de tejido recubierto, etc.).
- Cascos para usos especiales (fuego, productos químicos, etc.).
- b).- Protectores del oído:
- Protectores auditivos tipo "tapones"
- Protectores auditivos desechables o reutilizables.
- Protectores auditivos tipo "orejeras", con arnés de cabeza, bajo la barbilla o la nuca.
- Casco antirruído.
- Protectores auditivos acoplables a los cascos de protección para la industria.
- Protectores auditivos dependientes del nivel.
- Protectores auditivos con aparatos de intercomunicación.
- c).- Protectores de los ojos y de la cara:
- Gafas de montura "universal".
- Gafas con montura "integral" (uni o biocular).
- Gafas de montura "cazoletas"
- Pantallas faciales.
- Pantallas para soldadura (de mano, de cabeza, acoplables a casco de protección para la industria).
- d).- Protección de las vías respiratorias
- Equipos filtrantes de partículas (molestas, nocivas, tóxicas o radiactivas).
- Equipos filtrantes frente a gases y vapores.
- Equipos filtrantes mixtos.
- Equipos aislantes de aire libre.
- Equipos aislantes con suministro de aire.
- Equipos respiratorios con casco o pantalla para soldadura.
- Equipos respiratorios con máscara amovible para soldadura.
- Equipos de submarinismo.
- e).- Protectores de manos y brazos:
- Guantes contra agresiones mecánicas (perforaciones, cortes, vibraciones).
- Guantes contra las agresiones químicas.
- Guantes contra las agresiones de origen eléctrico.
- Guantes contra las agresiones de origen térmico.
- Manoplas.
- Manguitos y mangas.
- f).- Protectores de pies y piernas:
- Calzado de seguridad.
- Calzado de protección.

- Calzado de trabajo.
- Calzado y cubrecalzado de protección contra el calor.
- Calzado y cubrecalzado de protección contra el frío.
- Calzado frente a la electricidad.
- Calzado de protección contra las motosierras.
- Protectores amovibles del empeine.
- Polainas.
- Suelas amovibles (antitérmicas, antiperforación, o antitranspiración).
- Rodilleras.
- g).- Protectores de la piel
- Cremas de protección y pomadas.
- h).- Protectores del tronco y el abdomen
- Chalecos, chaquetas y mandiles de protección contra las agresiones mecánicas (perforaciones, cortes, proyecciones de metales en fusión).
- Chalecos, chaquetas y mandiles de protección contra las agresiones químicas.
- Chalecos termógenos.
- Chalecos salvavidas.
- Mandiles de protección contra los rayos X.
- Cinturones de sujeción del tronco.
- Fajas y cinturones antivibraciones.
- i).- Protección total del cuerpo:
- Equipos de protección contra las caídas de altura.
- Dispositivos anticaídas deslizantes.
- Arneses.
- Cinturones de sujeción.
- Dispositivos anticaídas con amortiguador.
- Ropa de protección.
- Ropa de protección contra las agresiones mecánicas (perforaciones, cortes).
- Ropa de protección contra las agresiones químicas.
- Ropa de protección contra las proyecciones de metales en fusión y las radiaciones infrarrojas.
- Ropa de protección contra las fuentes de calor intenso o estrés térmico.
- Ropa de protección contra bajas temperaturas.
- Ropa de protección contra la contaminación radiactiva.
- Ropa antipolvo.
- Ropa antigás.
- Ropa y accesorios (brazalete, guantes) de señalización (retroreflectantes, fluorescente).

Todas las prendas de protección personal o elementos de protección colectiva tendrán fijado un período de vida útil, desechándose a su término.

Cuando por las circunstancias del trabajo se produzca un deterioro más rápido en una determinada prenda o equipo, se repondrá éste, independientemente de la duración prevista o fecha de entrega.

Toda prenda o equipo de protección que haya sufrido un trato límite, es decir, el máximo para el que fue concebido (por ejemplo, por un accidente) será desechado y reemplazado al momento.

Aquellas prendas que por su uso hayan adquirido más holguras o tolerancias de las admitidas por el fabricante, serán repuestas inmediatamente.

El uso de una prenda o equipo de protección nunca representará un riesgo en sí mismo.

Todo Equipo de Protección Individual, se ajustará al R.D. 1407/92, de 20 de Noviembre, y sus instrucciones complementarias que lo desarrollan. Dichos equipos tendrán marcado "CE". Así mismo se cumplirá el Real Decreto 1076/2021, de 7 de diciembre, por el que se modifica el Real Decreto 773/1997, de 30 de mayo, sobre disposiciones mínimas de seguridad y salud relativas a la utilización por los trabajadores de equipos de protección individual.

3.2 Equipos de protección colectiva

La protección colectiva puede definirse como: "La incorporación al medio productivo de una protección, que sirviendo para todos los trabajadores, elimina el riesgo".

Una forma de clasificar las protecciones colectivas es mediante dos grandes grupos, según protejan de riesgo de accidentes o de enfermedad del trabajo.

- Protecciones colectivas de seguridad contra el riesgo de:
 - Caídas de personas
 - Caídas de materiales y objetos
 - Caídas de vehículos
 - Sobrecargas en máquinas
 - Electricidad
 - Incendios
- Protecciones colectivas de Higiene industrial contra los riesgos de:
 - Radiaciones
 - Ruidos
 - Vibraciones
 - Gases
 - Polvos
- En esta obra se van a emplear los siguientes elementos de protección colectiva
 - Vallas de protección de la zona de actuación
 - Tapas de madera o metálicas: Las de madera deben tener sus elementos unidos por tablas clavadas transversalmente.
 - Topes para la descarga de vehículos a distinto nivel
 - Extintores

Los elementos de protección colectiva y los elementos de señalización se ajustarán a las características fundamentales siguientes:

- Vallas autónomas de limitación y protección:

Tendrán como mínimo 90 cm de altura, metálicas y con pies derechos de apoyo de tal modo que conserven sus estabilidad. Estas vallas podrán utilizarse, ancladas convenientemente, para la protección de zanjas y pozos.

- Topes para la descarga de vehículos a distinto nivel:

Se podrán realizar con un par de tablones embrizados, fijados al terreno por medio de redondos hincados al mismo, o de otra forma eficaz.

- Balizamientos:

Cumplirán con la Norma UNE 81.501, Señalización de Seguridad en los lugares de trabajo.

- Señales de circulación:

Cumplirán lo previsto en el artículo 701 del Pliego de Prescripciones Técnicas Generales para Obras de Carreteras y Puentes (PG-3/75, B.O.E. 7.7.76) y se atenderán a lo indicado en la Norma 8.3-I.C. Señalización de Obras (Orden 31.8.87, B.O.E. 18.9.87).

Respecto a su colocación, se atenderá al Código de Circulación.

- Señales de seguridad:

Se proveerán y se colocarán de acuerdo con el Real Decreto 1403/1986 de 9 de Marzo, por el que se aprueba la norma sobre señalización de seguridad en los centros y locales de trabajo (B.O.E. 8.7.86).

- Extintores:

Serán adecuados en agente extintor y tamaño al tipo de incendio previsible.

Se revisarán cada 6 meses como máximo.

4 Condiciones generales

4.1 Condiciones generales de la obra

El presente Pliego de Condiciones técnicas particulares de seguridad y salud, es un documento contractual de esta obra que tiene por objeto:

- Exponer todas las obligaciones en materia de SEGURIDAD Y SALUD en el TRABAJO, de la Empresa Contratista adjudicataria del proyecto.
- Concretar la calidad de la PREVENCIÓN decidida.
- Exponer las ACTIVIDADES PREVENTIVAS de obligado cumplimiento en los casos determinados por el PROYECTO constructivo y exponer las ACTIVIDADES PREVENTIVAS que serán propias de la Empresa Contratista.
- Fijar unos determinados niveles de calidad de toda la PREVENCIÓN que se prevé utilizar con el fin de garantizar su éxito.

- Definir las formas de efectuar el control de la puesta en obra de la PREVENCIÓN decidida y su administración.
- Establecer un determinado programa formativo en materia de SEGURIDAD Y SALUD que sirva para implantar con éxito la PREVENCIÓN diseñada.

Todo eso con el objetivo global de conseguir un desarrollo de la obra sin accidentes ni enfermedades profesionales, al cumplir los objetivos fijados en la memoria de SEGURIDAD Y SALUD, y que han de entenderse como transcritos a norma fundamental de este documento contractual.

4.2 Principios mínimos de seguridad y salud aplicados en la obra

4.2.1 Disposiciones mínimas generales relativas a los lugares de trabajo en la obra

Estabilidad y solidez:

- Se procurará la estabilidad de los materiales, equipos y de cualquier elemento que en cualquier desplazamiento pudiera afectar a la seguridad y la salud de los trabajadores.
- El acceso a cualquier superficie que conste de materiales que no ofrezcan una resistencia suficiente sólo se autorizará si se proporcionan los equipos o medios apropiados para que el trabajo se realice de manera segura.

Instalaciones de suministro y reparto de energía:

- La instalación eléctrica de los lugares de trabajo en las obras se ajustará a lo dispuesto en su normativa específica.
- Las instalaciones se proyectarán, realizarán y utilizarán de manera que no entrañen peligro de incendio ni de explosión y de modo que las personas estén debidamente protegidas contra los riesgos de electrocución por contacto directo o indirecto.
- En el proyecto, la realización, la elección del material y de los dispositivos de protección se tendrá en cuenta el tipo y la potencia de la energía suministrada, las condiciones de los factores externos y la competencia de las personas que tengan acceso a partes de la instalación.

Vías y salidas de emergencia:

- Las vías y salidas de emergencia permanecerán expeditas y desembocarán lo más directamente posible en una zona de seguridad.
- En caso de peligro, todos los lugares de trabajo se podrán evacuar rápidamente y en condiciones de máxima seguridad para los trabajadores.
- El número, la distribución y las dimensiones de las vías y salidas de emergencia dependerán del uso de los equipos, de las dimensiones de la obra y de los locales, así como del número máximo de personas que puedan estar presente en ellos.
- Las vías y salidas específicas de emergencia estarán señalizadas conforme al Real Decreto 485/1997, de 14 de abril, sobre disposiciones mínimas en materia de señalización de seguridad y salud en el trabajo. Dicha señalización se fijara en los lugares adecuados y tendrá resistencia suficiente.
- Las vías y salidas de emergencia así como las vías de circulación y las puertas que den acceso a ellas no deberán estar obstruidas por ningún objeto, de modo que puedan utilizarse sin trabas en cualquier momento.

- En caso de avería del sistema de alumbrado, las vías y salidas de emergencia que requieran iluminación deberán estar equipadas con iluminación de seguridad de suficiente intensidad.

Detección y lucha contra incendios:

- Se preverá un número suficiente de dispositivos apropiados de lucha contra incendios y, si fuere necesario, de detectores de incendios y de sistemas de alarma.
- Dichos dispositivos de lucha contra incendios y sistemas de alarma se verificarán y mantendrán con regularidad. Se realizarán, a intervalos regulares, pruebas y ejercicios adecuados.
- Los dispositivos no automáticos de lucha contra incendios serán de fácil acceso y manipulación. Estarán señalizados conforme al Real Decreto sobre señalización de seguridad y salud en el trabajo. Dicha señalización se fijará en los lugares adecuados y tendrá la resistencia suficiente.

Ventilación:

- Teniendo en cuenta los métodos de trabajo y las cargas físicas impuestas a los trabajadores, éstos dispondrán de aire limpio en cantidad suficiente.

Exposición a riesgos particulares:

- Los trabajadores no estarán expuestos a niveles sonoros nocivos ni a factores externos nocivos (por ejemplo, gases, vapores, polvo).
- En caso de que algunos trabajadores deban penetrar en una zona cuya atmósfera pudiera contener sustancias tóxicas o nocivas, no tener oxígeno en cantidad suficiente o ser inflamable, la atmósfera confinada será controlada y se adoptarán medidas adecuadas para prevenir cualquier peligro.
- En ningún caso podrá exponerse a un trabajador una atmósfera confinada de alto riesgo. Al menos, quedarán bajo vigilancia permanente desde el exterior y se tomarán todas las debidas precauciones para que se le pueda prestar auxilio eficaz e inmediato.

Temperatura:

- La temperatura será la adecuada para el organismo humano durante el tiempo de trabajo, cuando las circunstancias lo permitan, teniendo en cuenta los métodos de trabajo que se apliquen y las cargas físicas impuestas a los trabajadores.

Iluminación:

- Los lugares de trabajo, los locales y las vías de circulación en la obra dispondrán, en la medida de lo posible, de suficiente luz natural y tendrán una iluminación artificial adecuada y suficiente durante la noche y cuando no sea suficiente la luz natural. En su caso, se utilizarán puntos de iluminación portátiles con protección antichoques. El color utilizado para la iluminación artificial no altera o influirá en la percepción de las señales o paneles de señalización.
- Las instalaciones de iluminación de los locales de los puestos de trabajo y de las vías de circulación estará colocada de tal manera que el tipo de iluminación previsto no suponga riesgo de accidente para los trabajadores.
- Los locales, los lugares de trabajo y las vías de circulación en los que los trabajadores estén particularmente expuestos a riesgos en caso de avería de la iluminación artificial poseerá de iluminación de seguridad de intensidad suficiente.

Vías de circulación y zonas peligrosas:

- Las vías de circulación estarán calculados, situados, acondicionados y preparados para su uso de manera que se puedan utilizarse fácilmente, con toda seguridad y conforme al uso al que se les haya destinado y de forma que los trabajadores, no empleados en las proximidades de estas vías de circulación no corran riesgo alguno.
- Las dimensiones de las vías destinadas a la circulación de personas o de mercancías, incluidas aquellas en las que se realicen operaciones de carga y descarga, se calcularán de acuerdo con el número de personas que puedan utilizarlas y con el tipo de actividad.
- Cuando se utilicen medios de transporte en las vías de circulación, se preverá una distancia de seguridad suficiente o medios de protección adecuados para las demás personas que puedan estar presentes en el recinto. Se señalarán claramente las vías y se procederá regularmente a su control y mantenimiento.
- Las vías de circulación destinadas a los vehículos estarán situadas a una distancia suficiente de las puertas, portones, pasos de peatones.
- Si en la obra hubiera zonas de acceso limitado dichas zonas estarán equipadas con dispositivos que eviten que los trabajadores no autorizados puedan penetrar en ellas. Se tomarán todas las medidas adecuadas para proteger a los trabajadores que estén autorizados a penetrar en las zonas de peligro. Estas zonas estarán señalizadas de modo claramente visible.

Espacio de trabajo:

- Las dimensiones del puesto de trabajo se calcularán de tal manera que los trabajadores dispongan de la suficiente libertad de movimientos para sus actividades, teniendo en cuenta la presencia de todo el equipo y material necesario.

Primeros auxilios:

- Será responsabilidad del empresario garantizar que los primeros auxilios puedan prestarse en todo momento por personal con la suficiente formación para ello. Asimismo, se adoptarán medidas para garantizar la evacuación, a fin de recibir cuidados médicos, de los trabajadores accidentados o afectados por una indisposición repentina.
- En todos los lugares en los que las condiciones de trabajo lo requieran se dispondrá de material de primeros auxilios, debidamente señalado y de fácil acceso. Una señalización claramente visible indicará la dirección y el número de teléfono del servicio local de urgencia.

Servicios higiénicos:

- Cuando los trabajadores tengan que llevar ropa especial de trabajo tendrán a su disposición vestuarios adecuados.
- Los vestuarios serán de fácil acceso, tendrán las dimensiones suficientes y dispondrán de asientos e instalaciones que permitan a cada trabajador poner a secar, si fuera necesario, su ropa de trabajo.
- Cuando las circunstancias lo exijan (por ejemplo, sustancias peligrosas, humedad, suciedad), la ropa de trabajo se podrá guardar separada de la ropa de calle y de los efectos personales.
- Cuando los vestuarios no sean necesarios, en el sentido del párrafo primero de este apartado, cada trabajador podrá disponer de un espacio para colocar su ropa y sus objetos personales bajo llave.
- Cuando el tipo de actividad o la salubridad lo requieran, se pondrá a disposición de los trabajadores duchas apropiadas, en número suficiente.
- Las duchas tendrán dimensiones suficientes para permitir que cualquier trabajador se asee sin obstáculos y en adecuadas condiciones de higiene. Las duchas dispondrán de agua corriente, caliente y fría.

- Cuando, con arreglo al párrafo primero de este apartado, no sean necesarias duchas, deberá haber lavabos suficientes y apropiados con agua corriente, caliente si fuere necesario, cerca de los puestos de trabajo y de los vestuarios.
- Si las duchas o los lavabos y los vestuarios estuvieren separados, la comunicación entre unos y otros será fácil.
- Los trabajadores dispondrán en las proximidades de sus puestos de trabajo de los locales de descanso, de los vestuarios y de las duchas o lavabos de locales especiales equipados con un número suficiente de retretes y de lavabos.
- Los vestuarios, duchas, lavabos y retretes estarán separados para hombres y mujeres, o se preverá una utilización por separado de los mismos.

Locales de descanso o de alojamiento:

- Cuando lo exijan la seguridad o la salud de los trabajadores, en particular debido al tipo de actividad o el número de trabajadores, y por motivos de alejamiento de la obra, los trabajadores podrán disponer de locales de descanso y, en su caso, de locales de alojamiento de fácil acceso.
- Los locales de descanso o de alojamiento tendrán unas dimensiones suficientes y estarán amueblados con un número de mesas y de asientos con respaldo acorde con el número de trabajadores.
- Cuando no existan este tipo de locales, se pondrá a disposición del personal otro tipo de instalaciones para que puedan ser utilizadas durante la interrupción del trabajo.
- Cuando existan locales de alojamiento fijos se dispondrá de servicios higiénicos en número suficiente, así como de una sala para comer y otra de esparcimiento. Estos locales estarán equipados de camas, armarios, mesas y sillas con respaldo acordes al número de trabajadores, y se tendrá en cuenta, en su caso, para su asignación, la presencia de trabajadores de ambos sexos.
- En los locales de descanso o de alojamiento se tomarán medidas adecuadas de protección para los no fumadores contra las molestias debidas al humo del tabaco.

Mujeres embarazadas y madres lactantes:

- Tendrán la posibilidad de descansar tumbadas en condiciones adecuadas.

Trabajadores minusválidos:

- Los lugares de trabajo estarán acondicionados teniendo en cuenta, en su caso, a los trabajadores minusválidos. Esta disposición se aplicará, en particular, a las puertas, vías de circulación, escaleras, duchas, lavabos, retretes y lugares de trabajo utilizados u ocupados directamente por trabajadores minusválidos.

Consideraciones varias:

- Los accesos y el perímetro de la obra se señalizará y estarán de manera que sean claramente visibles e identificables.
- En la obra, los trabajadores dispondrán de agua potable y, en su caso, de otra bebida apropiada no alcohólica en cantidad suficiente, tanto en los locales que ocupen como cerca de los puestos de trabajo.
- Los trabajadores dispondrán de instalaciones para poder comer y, en su caso, para preparar sus comidas en condiciones de seguridad y salud.

4.2.2 Disposiciones mínimas específicas relativas a los puestos de trabajo en la obra en el exterior de los locales

Factores atmosféricos:

- Se protegerá a los trabajadores contra las inclemencias atmosféricas que puedan comprometer su seguridad y su salud.

Vehículos y maquinaria para manipulación de materiales:

- Los vehículos y maquinaria para movimientos de tierras y manipulación de materiales se ajustarán a lo dispuesto en su normativa específica.
- Todos los vehículos y toda maquinaria para movimientos de tierras y para manipulación de materiales:
- 1° Estarán bien proyectados y contruidos, teniendo en cuenta, en la medida de lo posible, los principios de la ergonomía.
- 2° Se mantendrán en buen estado de funcionamiento.
- 3° Se utilizarán correctamente.
- Los conductores y personal encargado de vehículos y maquinarias para movimientos de tierras y manipulación de materiales recibirán una formación especial.
- Se adoptarán medidas preventivas para evitar que caigan en las excavaciones o en el agua vehículos o maquinarias para movimiento de tierras y manipulación de materiales.
- Cuando sea adecuado, las maquinarias para movimientos de tierras y manipulación de materiales estarán equipadas con estructuras concebidas para proteger al conductor contra el aplastamiento, en caso de vuelco de la máquina, y contra la caída de objetos.

Instalaciones, máquinas y equipos:

- Las instalaciones, máquinas y equipos utilizados en las obras se ajustarán a lo dispuesto en su normativa específica.
- Las instalaciones máquinas y equipos, incluidas las herramientas manuales o sin motor:
- 1° Estarán bien proyectados y contruidos, teniendo en cuenta, en la medida de lo posible, los principios de la ergonomía.
- 2° Se mantendrá en buen estado de funcionamiento.
- 3° Se utilizarán exclusivamente para los trabajos que hayan sido diseñados.
- 4° Serán manejados por trabajadores que hayan recibido una formación adecuada.
- Las instalaciones y los aparatos a presión se ajustarán a lo dispuesto en su normativa específica.

Instalaciones de distribución de energía:

- Se verificarán y mantendrán con regularidad las instalaciones de distribución de energía presentes en la obra, en particular las que estén sometidas a factores externos.
- Las instalaciones existentes antes del comienzo de la obra estarán localizadas, verificadas y señalizadas claramente.
- Cuando existan líneas de tendido eléctrico aéreas que puedan afectar a la seguridad en la obra se desviarán fuera del recinto de la obra o se dejarán sin tensión. Si esto no fuera posible, se colocarán barreras o avisos para que los vehículos y las instalaciones se mantengan alejados de las mismas. En caso de que vehículos de la obra tuvieran que circular bajo el tendido se utilizarán una señalización de advertencia y una protección de delimitación de altura.

4.2.3 Procedimientos para el control de acceso de personal a la obra

Diariamente se controlará el acceso a obra mediante la firma a la entrada y a la salida de cada jornada, en estadillos diarios que dispondrán de fichas del tipo siguiente para todos los trabajadores:

Nombre y Apellidos:	
Entrada	Firma:
Salida	Firma:

Semanalmente se realizará un seguimiento de este control del Personal de Obra.

De este modo facilitará el conocimiento real del número de trabajadores presentes en obra, los cuales son los únicos autorizados a permanecer en la misma y a la vez comprobar el dimensionamiento correcto de las instalaciones higiénico-sanitarias de la obra.

El objetivo fundamental de la formalización del presente protocolo es conseguir un adecuado control de la situación legal de los trabajadores dentro de las empresas a las que pertenecen, además de dejar constancia documental de dicha asistencia.

El Técnico de Seguridad y Salud de la Empresa Contratista o los Servicios de personal, deberán entregar este documento semanalmente al Coordinador de Seguridad y Salud o Dirección Facultativa.

La Autoridad Portuaria de Baleares realiza la coordinación de actividades empresariales mediante la OFICINA DE COORDINACION DE ACTIVIDADES EMPRESARIALES en adelante OCAE, por lo cual, todas las empresas que realicen trabajos en los recintos portuarios adscritos a esta administración promotora deberá estar homologada en OCAE, además se deberá comunicar a esta oficina OCAE las actividades que se realizaran con el periodo en el que se realice y quienes serán las empresas participantes en la actividad, para realizar una adecuada coordinación con las demás empresas que realicen trabajos en el área descrita.

5 Condiciones legales

5.1 Normas y reglamentos que se ven afectados por las características de la obra y que deberán ser tenidos en cuenta durante su ejecución

La ejecución de la obra objeto de este Pliego de Seguridad y Salud estará regulada por la Normativa de obligada aplicación que a continuación se cita.

Esta relación de textos legales no es exclusiva ni excluyente respecto de otra Normativa específica que pudiera encontrarse en vigor.

- Ley 31/1995, de 8 de noviembre, de Prevención de Riesgos Laborales, que tiene por objeto promover la Seguridad y la Salud de los trabajadores, mediante la aplicación de medidas y el desarrollo de las

- actividades necesarias para la prevención de riesgos derivados del trabajo. El art. 36 de la Ley 50/1998 de acompañamiento a los presupuestos modifica los artículos. 45, 47, 48 y 49 de esta Ley.
- A tales efectos esta Ley establece los principios generales relativos a la prevención de los riesgos profesionales para la protección de la seguridad y salud, la eliminación o disminución de los riesgos derivados del trabajo, la información, la consulta, la participación equilibrada y la formación de los trabajadores en materia preventiva, en los términos señalados en la presente disposición.
 - Para el cumplimiento de dichos fines, la presente Ley, regula las actuaciones a desarrollar por las Administraciones Públicas, así como por los empresarios, los trabajadores y sus respectivas organizaciones representativas.
 - Real Decreto 1627/1997, de 24 de octubre, por el que se establecen disposiciones mínimas de Seguridad y Salud en las obras de construcción en el marco de la Ley 31/1995 de 8 de noviembre de Prevención de Riesgos Laborales.
 - Este Real Decreto define las obligaciones del Promotor, Proyectista, Contratista, Subcontratista y Trabajadores Autónomos e introduce las figuras del Coordinador en materia de seguridad y salud durante la elaboración del proyecto y durante la ejecución de las obras.
 - El Real Decreto establece mecanismos específicos para la aplicación de la Ley de Prevención de Riesgos Laborales y del Real Decreto 39/1997 de 17 de enero, por el que se aprueba el Reglamento de los Servicios de Prevención.
 - Ley 31/1995, de 8 de noviembre, de Prevención de Riesgos Laborales, que tiene por objeto promover la Seguridad y la Salud de los trabajadores, mediante la aplicación de medidas y el desarrollo de las actividades necesarias para la prevención de riesgos derivados del trabajo. El art. 36 de la Ley 50/1998 de acompañamiento a los presupuestos modifica los artículos. 45, 47, 48 y 49 de esta Ley.
 - A tales efectos esta Ley establece los principios generales relativos a la prevención de los riesgos profesionales para la protección de la seguridad y salud, la eliminación o disminución de los riesgos derivados del trabajo, la información, la consulta, la participación equilibrada y la formación de los trabajadores en materia preventiva, en los términos señalados en la presente disposición.
 - Para el cumplimiento de dichos fines, la presente Ley, regula las actuaciones a desarrollar por las Administraciones Públicas, así como por los empresarios, los trabajadores y sus respectivas organizaciones representativas.
 - Se tendrá especial atención a:

CAPÍTULO I : Objeto, ámbito de aplicaciones y definiciones.

CAPÍTULO III : Derecho y obligaciones, con especial atención a:

- Art. 14. Derecho a la protección frente a los riesgos laborales.
- Art. 15. Principios de la acción preventiva.
- Art. 16. Evaluación de los riesgos.
- Art. 17. Equipos de trabajo y medios de protección.
- Art. 18. Información, consulta y participación de los trabajadores.
- Art. 19. Formación de los trabajadores.
- Art. 20. Medidas de emergencia.
- Art. 21. Riesgo grave e inminente.
- Art. 22. Vigilancia de la salud.
- Art. 23. Documentación.
- Art. 24. Coordinación de actividades empresariales.
- Art. 25. Protección de trabajadores especialmente sensibles a determinados riesgos.

- Art. 29. Obligaciones de los trabajadores en materia de prevención de riesgos.

CAPÍTULO IV : Servicios de prevención

- Art. 30.- Protección y prevención de riesgos profesionales.
- Art. 31.- Servicios de prevención.

CAPÍTULO V : Consulta y participación de los trabajadores.

- Art. 33.- Consulta a los trabajadores.
- Art. 34.- Derechos de participación y representación.
- Art. 35.- Delegados de Prevención.
- Art. 36.- Competencias y facultades de los Delegados de Prevención.
- Art. 37.- Garantías y sigilo profesional de los Delegados de Prevención.
- Art. 38.- Comité de Seguridad y Salud.
- Art. 39.- Competencias y facultades del Comité de Seguridad y Salud.
- Art. 40.- Colaboración con la Inspección de Trabajo y Seguridad Social.

CAPÍTULO VII : Responsabilidades y sanciones.

- Art. 42.- Responsabilidades y su compatibilidad.
- Art. 43.- Requerimientos de la Inspección de Trabajo y Seguridad Social.
- Art. 44.- Paralización de trabajos.
- Art. 45.- Infracciones administrativas.
- Art. 46.- Infracciones leves.
- Art. 47.- Infracciones graves.
- Art. 48.- Infracciones muy graves.
- Art. 49.- Sanciones.
- Art. 50.- Reincidencia.
- Art. 51.- Prescripción de las infracciones.
- Art. 52.- Competencias sancionadoras.
- Art. 53.- Suspensión o cierre del centro de trabajo.
- Art. 54.- Limitaciones a la facultad de contratar con la Administración

- Real Decreto 39/1997, de 17 de enero, por el que se aprueba el Reglamento de los Servicios de Prevención, que desarrolla la ley anterior en su nueva óptica en torno a la planificación de la misma a partir de la evaluación inicial de los riesgos inherentes al trabajo y la consiguiente adopción de las medidas adecuadas a la naturaleza de los riesgos detectados. La necesidad de que tales aspectos reciban tratamiento específico por la vía normativa adecuada aparece prevista en el Artículo 6 apartado 1, párrafos d y e de la Ley de Prevención de Riesgos Laborales.

Especial atención al siguiente artículo del Real Decreto:

CAPÍTULO I: Disposiciones Generales.

CAPÍTULO II: Evaluación de los riesgos y planificación de la acción preventiva.

CAPÍTULO III: Organización de recursos para las actividades preventivas.

Afectado por:

- RD 337/2010, de 19 de marzo, por el que se modifican el RD 39/1997, de 17 de enero, por el que se aprueba el Reglamento de los Servicios de Prevención; el RD 1109/2007, de 24 de agosto, por el que se desarrolla la Ley 32/2006, de 18 de octubre, reguladora de la subcontratación en el sector de la construcción y el RD 1627/1997, de 24 de octubre, por el que se establecen disposiciones mínimas de seguridad y salud en obras de construcción.
- RD 298/2009, de 6 de marzo, por el que se modifica el RD 39/1997, de 17 de enero, por el que se aprueba el Reglamento de los Servicios de Prevención, en relación con la aplicación de medidas para promover la mejora de la seguridad y de la salud en el trabajo de la trabajadora embarazada, que haya dado a luz o en período de lactancia
- RD 604/2006, de 19 de mayo, por el que se modifican el RD 39/1997, de 17 de enero, por el que se aprueba el Reglamento de los Servicios de Prevención, y el RD 1627/1997, de 24 de octubre, por el que se establecen las disposiciones mínimas de seguridad y salud en las obras de construcción.
- RD 688/2005, de 10 de junio, por el que se regula el régimen de funcionamiento de las mutuas de accidentes de trabajo y enfermedades profesionales de la Seguridad Social como servicio de prevención ajeno.
- RD 780/1998, de 30 de abril, por el que se modifica el RD 39/1997, de 17 de enero, por el que se aprueba el Reglamento de los servicios de prevención.
- Real Decreto 1215/1997, de 18 de julio, por el que se establecen las disposiciones mínimas de seguridad y salud para la utilización por los trabajadores de los equipos de trabajo.
- Real Decreto 842/2002, de 2 de Agosto, por el que se aprueba el Reglamento Electrotécnico de Baja Tensión y sus instrucciones técnicas complementarias que lo desarrollan.
- Ley 54/2003 de 12 de diciembre, de reforma del marco normativo de la prevención de riesgos laborales (BOE del 13 de diciembre del 2003), y en especial a:
 - Capítulo II Artículo décimo puntos Seis y Siete.
- Real Decreto 171/2004, de 30 de enero, por el que se desarrolla el artículo 24 de la Ley 31/1995 de 8 de noviembre, de Prevención de Riesgos Laborales, en materia de coordinación de actividades empresariales.
- Real Decreto 2177/2004 de 12 de noviembre, por el que se modifica el Real Decreto 1215/1997 de 18 de Julio, por el que se establecen las disposiciones mínimas de seguridad y salud para la utilización por los trabajadores de los equipos de trabajo, en materia de trabajos temporales en altura.
- Real Decreto 286/2006, de 10 de marzo, sobre la protección de la salud y la seguridad de los trabajadores contra los riesgos relacionados con la exposición al ruido
- Real Decreto 396/2006, de 31 de marzo, por el que se establecen las disposiciones mínimas de seguridad y salud aplicables a los trabajos con riesgo de exposición al amianto, con especial atención a la obligatoriedad de realizar el "Plan de trabajo" en las operaciones de desamiantado en la obra.
- Real Decreto 604/2006, de 19 de mayo, por el que se modifican el Real Decreto 39/1997, de 17 de enero, por el que se aprueba el Reglamento de los Servicios de Prevención, y el Real Decreto 1627/1997, de 24 de Octubre, por el que se establecen las disposiciones mínimas de seguridad y salud en las obras de construcción.
- Con especial atención al Artículo segundo, por el que se modifica el Real Decreto 1627/1997, en el que se introduce la disposición adicional única: *Presencia de recursos preventivos en obras de construcción.*
- Ley 32/2006, de 18 de octubre, reguladora de la subcontratación en el Sector de la Construcción.
- Real Decreto 1109/2007, de 24 de agosto, por el que se desarrolla la Ley 32/2006, de 18 de octubre, reguladora de la subcontratación en el Sector de la Construcción.

- Con especial atención a las modificaciones introducidas por la Disposición final tercera del RD 1109/2007 acerca del Real Decreto 1627/1997 en los apartados 4 del artículo 13 y apartado 2 del artículo 18 de dicho RD 1627/1997.
- Real Decreto 105/2008, de 1 de febrero por el que se regula la producción y gestión de los residuos de construcción y demolición.
- Con especial atención a los documentos exigidos en los Artículos 4º y 5º para en la elaboración de las actuaciones preventivas en el tratamiento, almacenaje, manipulación y evacuación de los escombros ocasionados en la obra.
- Ley 25/2009, de 22 de diciembre, de modificación de diversas leyes para su adaptación a la Ley sobre el libre acceso a las actividades de servicios y su ejercicio, en especial a:
- Artículo 7. Modificación del Real Decreto-Ley 1/1986, de 14 de marzo, de medidas urgentes administrativas, financieras, fiscales y laborales.
- Artículo 8. Modificación de la Ley 31/1995, de 8 de noviembre, de Prevención de Riesgos Laborales.
- Real Decreto 337/2010, de 19 de marzo, por el que se modifican el Real Decreto 39/1997, de 17 de enero, por el que se aprueba el Reglamento de los Servicios de Prevención; el Real Decreto 1109/2007, de 24 de agosto, por el que se desarrolla la Ley 32/2006, de 18 de octubre, reguladora de la subcontratación en el sector de la construcción y el Real Decreto 1627/1997, de 24 de octubre, por el que se establecen disposiciones mínimas de seguridad y salud en obras de construcción.
- Orden TIN/2504/2010, de 20 de septiembre, por la que se desarrolla el Real Decreto 39/1997, de 17 de enero, por el que se aprueba el Reglamento de los Servicios de Prevención, en lo referido a la acreditación de entidades especializadas como servicios de prevención, memoria de actividades preventivas y autorización para realizar la actividad de auditoría del sistema de prevención de las empresas.

En todo lo que no se oponga a la legislación anteriormente mencionada:

- Orden Ministerial, de 31 de agosto de 1987, por la que se aprueba la instrucción 8.3-IC sobre señalizaciones, balizamiento, defensa, limpieza y terminación de obras fijas en vías fuera de poblado.
- Estatuto de los Trabajadores. Real Decreto Legislativo 2/2015.
- Real Decreto 485/1997, de 14 de abril, sobre disposiciones mínimas en materia de señalización en Seguridad y Salud en el trabajo.
- Real Decreto 486/1997, de 14 de abril, sobre disposiciones mínimas de Seguridad y Salud en los lugares de trabajo (Anexo 1, Apdo. A, punto 9 sobre escaleras de mano) según Real Decreto 1627/1997 de 24 de octubre Anexo IV.
- Real Decreto 664/1997 de 12 de mayo, sobre la protección de los trabajadores contra los riesgos relacionados con la exposición a agentes biológicos durante el trabajo.
- Real Decreto 1076/2021, de 7 de diciembre, por el que se modifica el Real Decreto 773/1997, de 30 de mayo, sobre disposiciones mínimas de seguridad y salud relativas a la utilización por los trabajadores de equipos de protección individual.
- Real Decreto 949/1997, de 20 de junio, sobre Certificado profesional de Prevencionistas de riesgos laborales.
- Real Decreto 1215/1997, de 18 de julio, por el que se establecen las disposiciones mínimas de Seguridad y Salud para la utilización por los trabajadores de equipos de trabajo.
- Real Decreto 833/1988, sobre residuos tóxicos y peligrosos.
- Reglamento (CE) 1272/2008, sobre clasificación, etiquetado y envasado de sustancias y mezclas.
- Plan Nacional Integrado de Residuos para el período 2008-2015.
- Estatuto de los Trabajadores. Real Decreto Legislativo 2/2015.

- Real Decreto 255/2003 de 28 de febrero por el que se aprueba el Reglamento sobre clasificación, envasado y etiquetado de preparados peligrosos.
- Ordenanza General de Seguridad e Higiene en el Trabajo de 9 de marzo de 1971 (en aquellos artículos no derogados y consideraciones que se especifican en la tabla siguiente):

Ordenanza General de Seguridad e Higiene en el Trabajo

A efectos de la OGSHT, cabe mencionar los siguientes aspectos de la misma:

TÍTULO I: El Título I ha quedado totalmente derogado según la Disposición Derogatoria de la Ley de Prevención de Riesgos Laborales (Ley PRL 31/1995)

TÍTULO II: CONDICIONES GENERALES DE LOS CENTROS DE TRABAJO Y DE LOS MECANISMOS Y MEDIDAS DE PROTECCIÓN

El título II permanece en vigor siempre y cuando no se oponga a la Ley de Prevención de Riesgos Laborales, hasta que se dicten los Reglamentos oportunos que cita el artículo 6 de la referida Ley, entre ellos el RD 1627/1997 que anteriormente ya se ha especificado y el cual exige este documento de seguridad.

Posteriormente el Real decreto 486/1997, declara derogados expresamente los Capítulos I, II, III, IV, V y VII de este Título II. No obstante, esta derogación no tiene efecto para los lugares de trabajo excluidos del ámbito de aplicación de este Real Decreto. Por lo tanto este Título II todavía puede considerarse en vigor en algunos casos específicos como lo es en la Construcción, ya que el propio RD 486/1997 en su Artículo 1. Objeto, establece con estas mismas palabras:

.....este Real Decreto 486/1997 no será de aplicación a: **Las obras de construcción temporales o móviles.**

Es decir, que en consecuencia están vigentes en las obras de construcción los siguientes capítulos de la OGSHT:

Capítulo Primero.- Edificios y locales. Art.13 al 33.

Capítulo II.- Servicios permanentes. Art. 34 al 37.

Capítulo III.- Servicios de higiene. Art. 38 al 42.

Capítulo IV.- Instalaciones sanitarias de urgencia. Art. 43.

Capítulo V.- Locales provisionales y trabajos al aire libre. Art. 44 al 50.

Capítulo VI.- Electricidad. Art. 51 al 70. (siempre que no se contrapongan al REBT aprobado por el **Real Decreto 842/2002**, el cual ya ha sido comentado anteriormente).

Capítulo VII.- Prevención y extinción de incendios. Art. 71 al 82.

Capítulo VIII.- Motores, transmisiones y máquinas. Art. 83 al 93.

Capítulo IX.- Herramientas portátiles. Art. 94 al 99.

Capítulo X.- Elevación y transporte. Art. 100 al 126.

Capítulo XI.- Aparatos que generan calor o frío y recipientes a presión. Art. 127 al 132.

Capítulo XII.- Trabajos con riesgos especiales. Art. 133 al 140.

Capítulo XIII.- Protección personal. Art. 141 al 151.

TÍTULO III.: El Título III ha quedado derogado según la Disposición Derogatoria de la Ley de Prevención de Riesgos Laborales

Hasta que no se aprueben normas específicas correspondientes, se mantendrán en vigor los capítulos siguientes para los lugares de trabajo excluidos del ámbito de aplicación del CTE DB-SI "Seguridad en caso de incendio":

Sección SI 4. Detección, control y extinción del incendio.

- Real Decreto 1644/2008, de 10 de octubre, por el que se establecen las normas para la comercialización y puesta en servicio de las máquinas. Este RD deroga la siguiente normativa:
- Real Decreto 1435/1992, de 27 de noviembre, por el que se dictan las disposiciones de aplicación de la Directiva del Consejo 89/392/CEE, relativa a la aproximación de las legislaciones de los Estados miembros sobre máquinas.
- Real Decreto 56/1995, de 20 de enero, por el que se modifica el Real Decreto 1435/1992, de 27 de noviembre, relativo a las disposiciones de aplicación de la Directiva del Consejo 89/392/CEE, sobre máquinas.
- Reglamento de aparatos elevadores para obras, aprobado por Orden de 23 de mayo de 1977.
- Real Decreto 542/2020, de 26 de mayo, por el que se modifican y derogan diferentes disposiciones en materia de calidad y seguridad industrial, con la finalidad de adaptar la regulación de la actividad industrial en España a la Unión Europea a partir del 1 de julio. El RD 542/2020, de 26 de mayo, menciona en su disposición derogatoria única en el apartado 1.e la derogación de las disposiciones del RD 1407/1992, de 20 de noviembre, por el que se regulan las condiciones para la comercialización y libre circulación intracomunitaria de los equipos de protección individual, con lo cual solo sigue en vigencia el Real Decreto 159/1995, de 3 de febrero, por el que se modifica el Real Decreto 1407/1992, de 20 de

noviembre, por el que se regula las condiciones para la comercialización y libre circulación intracomunitaria de los equipos de protección individual.

- Normativa que regula la comercialización de los Equipos de Protección Individual (EPI) en España es el Reglamento (UE) 2016/425 del Parlamento Europeo y del Consejo, de 9 de marzo de 2016¹²³. Este reglamento establece las disposiciones relativas al diseño, la fabricación y la comercialización de equipos de protección individual
- Resolución de 21 de Septiembre de 2017, de la Dirección General de Empleo, por la que se registra y publica el VI Convenio colectivo del sector de la construcción.
- Ley 38/1999 de 5 de Noviembre. Ordenación de la edificación.
- Real decreto 374/2001 de 6 de abril sobre la protección de la salud y seguridad de los trabajadores contra los riesgos relacionados con los agentes químicos durante el trabajo.
- Real decreto 379/2001 de 6 de abril por el que se aprueba el Reglamento de almacenamiento de productos químicos y sus instrucciones técnicas complementarias MIE-APQ-1 a la MIE-APQ-7.
- Real decreto 614/2001 de 8 de junio sobre disposiciones mínimas para la protección de la salud y seguridad de los trabajadores frente al riesgo eléctrico.
- Real Decreto 255/2003 de 28 de febrero por el que se aprueba el Reglamento sobre clasificación, envasado y etiquetado de preparados peligrosos.
- Real Decreto 836/2003 de 27 de junio (BOE de 7 de julio), por el que se aprueba una nueva Instrucción Técnica complementaria MIE-AEM-2 del Reglamento de Aparatos de elevación y manutención referente a grúas torre para obras y otras aplicaciones.
- ORDEN TAS/2947/2007, de 8 de octubre, por la que se establece el suministro a las empresas de botiquines con material de primeros auxilios en caso de accidente de trabajo, como parte de la acción protectora del sistema de la Seguridad Social.

VI Convenio Colectivo del sector de la construcción, en especial a los artículos y puntos tratados en el siguiente cuadro:

VI Convenio Colectivo del sector de la construcción

Artículo 20.- Vigilancia y control de salud.

Artículo 67.- Jornada. La jornada ordinaria anual será la que se establece a continuación:

1.736 horas / año

Artículo 78.- Personal de capacidad disminuida.

Capítulo XII: Faltas y sanciones (en especial las relacionadas con la Seguridad y Salud de los trabajadores).

Capítulo I. Comisión Paritaria de Seguridad y Salud en el Trabajo

Libro II: Aspectos relativos a la seguridad y salud en el sector de la construcción

*En general todos los Títulos, pero en especial el **Título IV: Disposiciones mínimas de seguridad y salud aplicables en las obras de construcción.***

- Pliego de Condiciones Técnicas de la Dirección General de Arquitectura.
- Resto de disposiciones técnicas ministeriales cuyo contenido o parte del mismo esté relacionado con la seguridad y salud.
- Ordenanzas municipales que sean de aplicación.

En especial con relación a los riesgos higiénicos:

- Real Decreto 396/2006, de 31 de marzo, por el que se establecen las disposiciones mínimas de seguridad y salud aplicables a los trabajos con riesgo de exposición al amianto.
- Real Decreto 286/2006, de 10 de marzo, sobre la protección de la salud y la seguridad de los trabajadores contra los riesgos relacionados con la exposición al ruido. (Corrección errores B.O.E. 71; 24.03.06)
- Real Decreto 665/1997, de 12 de mayo sobre la protección de los trabajadores contra los riesgos relacionados con la exposición a agentes cancerígenos durante el trabajo.
- Modificación del R.D. 665/1997 por el Real Decreto 1124/2000, del 16 de junio del Ministerio de la Presidencia.
- Real Decreto 664/1997, de 12 de mayo, sobre la protección de los trabajadores contra los riesgos relacionados con la exposición a agentes biológicos durante el trabajo.
- Orden 25 de Marzo de 1998, por la que se adapta en función al progreso técnico el Real Decreto 664/1997.
- Real Decreto 413/1997, de 21 de Marzo sobre protección operacional de trabajadores externos con riesgo de exposición a radiaciones ionizantes por intervención controlada.
- Real Decreto 374/2001 de 6 de Abril, sobre protección de los trabajadores contra los riesgos relacionados con la exposición a agentes químicos durante el trabajo. (Corrección de errores. B.O.E. 129; 30.05.01 y B.O.E. 149; 21.06.01)
- Real Decreto 1254/1999, de 16 de julio, por el que se aprueban medidas de control de los riesgos inherentes a los accidentes graves en los que intervengan sustancias peligrosas. (Corrección de errores B.O.E. 264; 04.11.99)
- Real Decreto 119/2005, de 4 de febrero, por el que se modifica el Real Decreto 1254/1999, de 16 de julio, por el que se aprueban medidas de control de los riesgos inherentes a los accidentes graves en los que intervengan sustancias peligrosas.
- Real Decreto 948/2005, de 29 de julio, por el que se modifica el Real Decreto 1254/1999, de 16 de julio, por el que se aprueban medidas de control de los riesgos inherentes a los accidentes graves en los que intervengan sustancias peligrosas.
- Real Decreto 117/2003, de 31 de enero, sobre limitación de emisiones de compuestos orgánicos volátiles debidas al uso de disolventes en determinadas actividades.
- Real Decreto 255/2003, de 28 de febrero, por el que se aprueba el Reglamento sobre clasificación, envasado y etiquetado de preparados peligrosos. (Corrección de errores B.O.E. 56; 05.03.03).
- Orden PRE/3/2006, de 12 de enero, por la que se modifica el anexo VI del Reglamento sobre clasificación, envasado y etiquetado de preparados peligrosos, aprobado por el Real Decreto 255/2003, de 28 de febrero.

- Orden PRE/164/2007, de 29 de enero, por la que se modifican los anexos II, III y V del Reglamento sobre clasificación, envasado y etiquetado de preparados peligrosos, aprobado por el Real Decreto 255/2003, de 28 de febrero.
- Orden PRE/1648/2007, de 7 de junio, por la que se modifica el anexo VI del Reglamento sobre clasificación, envasado y etiquetado de preparados peligrosos, aprobado por el Real Decreto 255/2003, de 28 de febrero.

En especial con relación a los riesgos Ergonómicos:

- Real Decreto 487/1997, de 14 de abril por el que se aprueba las disposiciones mínimas de seguridad y salud relativas a la manipulación manual de cargas que entrañe riesgo, en particular dorso lumbares, para los trabajadores.
- Real Decreto 488/1997, de 14 de abril, sobre disposiciones mínimas de seguridad y salud relativas al trabajo con equipos que incluyen pantallas de visualización.
- Real Decreto 1311/2005, de 4 de noviembre, sobre la protección de la salud y la seguridad de los trabajadores frente a los riesgos derivados o que puedan derivarse de la exposición a vibraciones mecánicas.
- Real Decreto 330/2009, de 13 de marzo, por el que se modifica el Real Decreto 1311/2005, de 4 de noviembre, sobre la protección de la salud y la seguridad de los trabajadores frente a los riesgos derivados o que puedan derivarse de la exposición a vibraciones mecánicas.

5.2 Otras especificaciones para la obra proyectada

- El Real Decreto 1627/1997 de 24 de octubre se ocupa de las obligaciones del Promotor (Empresario titular del centro de trabajo según el RD 171/2004), reflejadas en los Artículos 3 y 4; Contratista (Empresario principal según el RD 171/2004), en los Artículos 7, 11, 15 y 16; Subcontratistas (Empresas concurrentes según el RD 171/2004), en el Artículo 11, 15 y 16 y Trabajadores Autónomos en el Artículo 12.
- El Estudio Básico de Seguridad y Salud quedará incluido como documento integrante del Proyecto de Ejecución de Obra. Dicho Estudio será visado en el Colegio profesional correspondiente y quedará documentalmente en la obra junto con el Plan de Seguridad.
- El Real Decreto 1627/1997 indica que cada contratista deberá elaborar un Plan de Seguridad y Salud en el Trabajo.
- El Plan de Seguridad y Salud que analice, estudie, desarrolle y complemente el Estudio Básico de Seguridad y Salud consta de los mismos apartados, así como la adopción expresa de los sistemas de producción previstos por el constructor, respetando fielmente el Pliego de Condiciones. Las propuestas de medidas alternativas de prevención incluirán la valoración económica de las mismas, que no podrán implicar disminución del importe total ni de los niveles de protección. La aprobación expresa del Plan quedará plasmada en acta firmada por el Coordinador en materia de Seguridad y Salud durante la ejecución de la obra y el representante de la empresa constructora con facultades legales suficientes o por el propietario con idéntica calificación legal.
- La Empresa Constructora (empresa principal según el RD 171/2004) cumplirá las estipulaciones preventivas del Plan de Seguridad y Salud que estará basado en el Estudio Básico de Seguridad y Salud, respondiendo solidariamente de los daños que se deriven de la infracción del mismo por su parte o de los posibles subcontratistas o empleados.

- Se abonará a la Empresa Constructora (empresa principal según el RD 171/2004), previa certificación del Coordinador en materia de seguridad y salud durante la ejecución de la obra, las partidas incluidas en el documento Presupuesto del Plan de Seguridad y Salud. Si se implantasen elementos de seguridad no incluidos en el Presupuesto, durante la realización de la obra, éstos se abonarán igualmente a la Empresa Constructora, previa autorización del Coordinador en materia de seguridad y salud durante la ejecución de la obra.
- El Promotor vendrá obligado a abonar al Coordinador en materia de seguridad y salud durante la ejecución de la obra los honorarios devengados en concepto de aprobación del Plan de Seguridad y Salud, así como los de control y seguimiento del Plan de Seguridad y Salud.
- Para aplicar los principios de la acción preventiva, el empresario designará uno o varios trabajadores para ocuparse de dicha actividad, constituirá un Servicio de Prevención o concertará dicho servicio a una entidad especializada ajena a la Empresa.
- La definición de estos Servicios así como la dependencia de determinar una de las opciones que hemos indicado para su desarrollo, está regulado en la Ley de Prevención de Riesgos Laborales 31/95 en sus artículos 30 y 31, así como en la Orden del 27 de junio de 1997 y Real Decreto 39/1997 de 17 de enero.
- El incumplimiento por los empresarios de sus obligaciones en materia de prevención de riesgos laborales dará lugar a las responsabilidades que están reguladas en el artículo 42 de dicha Ley.
- El empresario deberá elaborar y conservar a disposición de la autoridad laboral la documentación establecida en el Artículo 23 de la Ley 31/1995, de Prevención de Riesgos Laborales.
- El empresario deberá consultar a los trabajadores la adopción de las decisiones relacionadas en el Artículo 33 de la Ley 31/1995, de Prevención de Riesgos Laborales.
- La obligación de los trabajadores en materia de prevención de riesgos está regulada en el Artículo 29 de la Ley 31/1995, de Prevención de Riesgos Laborales.
- Los trabajadores estarán representados por los Delegados de Prevención ateniéndose a los Artículos 35 y 36 de la Ley 31/1995, de Prevención de Riesgos Laborales.
- Se deberá constituir un Comité de Seguridad y Salud según se dispone en los Artículos 38 y 39 de la Ley 31/1995, de Prevención de Riesgos Laborales.
- Las empresas de esta obra (contratistas y subcontratistas), deberán tener en cuenta y cumplir los requisitos exigibles a los contratistas y subcontratista, en los términos establecidos por la LEY 32/2006, de 18 de octubre, reguladora de la subcontratación en el Sector de la Construcción y muy en especial las especificaciones establecidas en el CAPÍTULO II: Normas generales sobre subcontratación en el sector de la construcción, así como por el Real Decreto 1109/2007, de 24 de agosto, por el que se desarrolla la Ley 32/2006, de 18 de octubre, reguladora de la subcontratación en el Sector de la Construcción.

DETECCIÓN Y EVALUACIÓN DE LOS RIESGOS HIGIÉNICOS Y MEDICIÓN DE LOS MISMOS:

El Contratista, está obligado a realizar las mediciones técnicas de los riesgos higiénicos, con su Servicio de Prevención, con el fin de detectar y evaluar los riesgos higiénicos previstos, o que pudieran detectarse durante la ejecución de la obra.

Se ofrece aquí una relación no exhaustiva de los mismos:

- Cantidad de oxígeno en las excavaciones de túneles o en mina.
- Presencia de gases tóxicos o explosivos, en las excavaciones de túneles, o en mina.
- Presencia de gases tóxicos en los trabajos de pocería.
- Presencia de amianto en operaciones de excavación, demolición, derribo y/o rehabilitación.

- Nivel acústico de los trabajos y de su entorno.
- Identificación y evaluación de la presencia de disolventes orgánicos en la atmósfera, (pinturas, barnices, lacas, etc.).
- Productos de limpieza utilizados en fachadas.
- Productos fluidos de aislamiento.
- Proyección de fibras.

Todas mediciones y evaluaciones necesarias para garantizar las condiciones de higiene de la obra, se realizarán mediante el uso de los aparatos técnicos especializados con control de calibración, y manejados por personal debidamente cualificado.

Los informes de estado y evaluación, serán entregados a la Coordinación de Obra y a la Dirección Facultativa, para su estudio y análisis de decisiones.

EVALUACIÓN Y DECISIÓN SOBRE ALTERNATIVAS DE SEGURIDAD A LAS INICIALMENTE PROPUESTAS POR EL PLAN DE SEGURIDAD Y SALUD

El Coordinador de Seguridad y Salud durante la ejecución de obra, siempre que lo considere conveniente y para evaluar las alternativas propuestas por el Contratista en su Plan de Seguridad, utilizará los siguientes criterios técnicos:

- 1º Respecto a las protecciones colectivas:
 - 1. El montaje, mantenimiento, cambios de posición y retirada de una propuesta alternativa, no tendrán más riesgos o de mayor entidad, que los que tiene la solución de un riesgo decidido inicialmente.
 - 2. La propuesta alternativa, no exigirá hacer un mayor número de maniobras que las exigidas por la propuesta a sustituir. Pues se entiende que a mayor número de maniobras, mayor cantidad de riesgos.
 - 3. Una protección colectiva no será sustituida por equipos de protección individual.
 - 4. No aumentará los costos económicos previstos.
 - 5. No implicará un aumento del plazo de ejecución de obra.
 - 6. No será de calidad inferior a la prevista inicialmente.
 - 7. Las soluciones previstas, que estén comercializadas y ofrezcan garantías de buen funcionamiento, no podrán ser sustituidas por otras de tipo artesanal, (fabricadas en taller o en la obra), salvo que estas se justifiquen mediante un cálculo expreso, su representación en planos técnicos, la realización de las pruebas de carga que corresponda y la firma de un técnico competente que se responsabilice de su cambio.
- 2º Respecto a los equipos de protección individual:
 - 1. Las propuestas alternativas no serán de inferior calidad a las previstas inicialmente.
 - 2. No aumentarán los costos económicos previstos, salvo si se efectúa la presentación de una completa justificación técnica, que razone la necesidad de un aumento de la calidad, de las prestaciones y mejore la seguridad.
- 3º Respecto a otros aspectos contemplados para la obra:
 - 1. En el Plan de Seguridad y Salud, se incluirá el documento de 'Coordinación de actividades empresariales de la obra', dando una copia del mismo a todas las empresas participantes del proceso constructivo, y cuyo contenido y estructura se ajusta a las recomendaciones de la 2ª Edición de la Guía Técnica para la Evaluación y Prevención de los Riesgos relativos a las obras de construcción, donde se ofrecen criterios para aplicar el RD 1627/1997 en esta obra:

- Medidas concretas a implantar para controlar los riesgos derivados de la concurrencia de empresas: Para contratistas, subcontratistas y trabajadores autónomos.
- Forma de llevar a cabo la coordinación de actividades empresariales dentro de la obra: Estableciendo los medios de coordinación concretos, actuaciones encaminadas a coordinar las actuaciones de las empresa, etc.
- Definición de las obligaciones preventivas para cada una de las empresas que intervienen en la obra.
- Cauces de comunicación entre empresas y trabajadores autónomos: Implementando las TICs en las obras, y aportando herramientas que facilitan esta implantación.
- Planificación de las actividades preventivas integradas en el planning de obra: Estableciendo las fechas de implantación y retirada de los medios de protección colectiva (Barandillas, Redes, Marquesinas, Cierre de obra, etc.), de la señalización, de las instalaciones o locales anejos, etc.
- Implantación en obra del Plan de Seguridad: Definiendo responsabilidades y funciones, coordinando y protocolizando las actuaciones en la obra y estableciendo los procesos y procedimientos en materia de Seguridad y Salud durante el proceso constructivo.

CONDICIONES PARTICULARES PARA LOS AGENTES INTERVINIENTES EN EL PROCESO CONSTRUCTIVO:

A) EL COMITÉ DE SEGURIDAD Y SALUD

- Si el número de trabajadores no excede de 50, no es necesaria la constitución de un Comité de Seguridad y Salud en el trabajo, no obstante se recomienda su constitución conforme a lo dispuesto en el artículo 38 de la Ley 31/1995, de 8 de noviembre, de Prevención de Riesgos Laborales, con las competencias y facultades que le reconoce el artículo 39.

B) DELEGADOS DE PREVENCIÓN (Artículo 35 de la Ley 31/1995).

- Los Delegados de Prevención son los representantes de los trabajadores con funciones específicas en materia de prevención de riesgos en el trabajo.
- Los Delegados de Prevención serán designados por y entre los representantes del personal, en el ámbito de los órganos de representación previstos en las normas a que se refiere el artículo 34 de esta Ley, con arreglo a la siguiente escala:

De 50 a 100 trabajadores	2 Delegados de Prevención
De 101 a 500 trabajadores	3 Delegados de Prevención
De 501 a 1.000 trabajadores	4 Delegados de Prevención
De 1.001 a 2.000 trabajadores	5 Delegados de Prevención
De 2.001 a 3.000 trabajadores	6 Delegados de Prevención
De 3.001 a 4.000 trabajadores	7 Delegados de Prevención
De 4.001 en adelante	8 Delegados de Prevención

- En las empresas de hasta treinta trabajadores el Delegado de Prevención será el Delegado de Personal. En las empresas de treinta y uno a cuarenta y nueve trabajadores habrá un Delegado de Prevención que será elegido por y entre los Delegados de Personal.
- A efectos de determinar el número de Delegados de Prevención se tendrán en cuenta los siguientes criterios:
 - a) Los trabajadores vinculados por contratos de duración determinada superior a un año se computarán como trabajadores fijos de plantilla.

- b) Los contratados por término de hasta un año se computarán según el número de días trabajados en el período de un año anterior a la designación. Cada doscientos días trabajados o fracción se computarán como un trabajador más.
- Según el Art.36. de la Ley 31/1995 de Prevención de Riesgos Laborales son competencias de los Delegados de Prevención:
 - a) Colaborar con la dirección de la empresa en la mejora de la acción preventiva.
 - b) Promover y fomentar la cooperación de los trabajadores en la ejecución de la normativa sobre prevención de riesgos laborales.
 - c) Ser consultados por el empresario, con carácter previo a su ejecución, acerca de las decisiones a que se refiere el artículo 33 de la presente Ley.
 - d) Ejercer una labor de vigilancia y control sobre el cumplimiento de la normativa de prevención de riesgos laborales.
- En las empresas que, de acuerdo con lo dispuesto en el apartado 2 del artículo 38 de esta Ley, no cuenten con Comité de Seguridad y Salud por no alcanzar el número mínimo de trabajadores establecido al efecto, las competencias atribuidas a aquél en la presente Ley serán ejercidas por los Delegados de Prevención.
- En el ejercicio de las competencias atribuidas a los Delegados de Prevención, éstos estarán facultados para:
 - a) Acompañar a los técnicos en las evaluaciones de carácter preventivo del medio ambiente de trabajo, así como, en los términos previstos en el artículo 40 de esta Ley, a los Inspectores de Trabajo y Seguridad Social en las visitas y verificaciones que realicen en los centros de trabajo para comprobar el cumplimiento de la normativa sobre prevención de riesgos laborales, pudiendo formular ante ellos las observaciones que estimen oportunas.
 - b) Tener acceso, con las limitaciones previstas en el apartado 4 del artículo 22 de esta Ley, a la información y documentación relativa a las condiciones de trabajo que sean necesarias para el ejercicio de sus funciones y, en particular, a la prevista en los artículos 18 y 23 de esta Ley. Cuando la información está, sujeta a las limitaciones reseñadas, sólo podrá ser suministrada de manera que se garantice el respeto de la confidencialidad.
 - c) Ser informados por el empresario sobre los daños producidos en la salud de los trabajadores una vez que aquél hubiese tenido conocimiento de ellos, pudiendo presentarse, aun fuera de su jornada laboral, en el lugar de los hechos para conocer las circunstancias de los mismos.
 - d) Recibir del empresario las informaciones obtenidas por éste procedentes de las personas u órganos encargados de las actividades de protección y prevención en la empresa, así como de los organismos competentes para la seguridad y la salud de los trabajadores, sin perjuicio de lo dispuesto en el artículo 40 de esta Ley en materia de colaboración con la Inspección de Trabajo y Seguridad Social.
 - e) Realizar visitas a los lugares de trabajo para ejercer una labor de vigilancia y control del estado de las condiciones de trabajo, pudiendo, a tal fin, acceder a cualquier zona de los mismos y comunicarse durante la jornada con los trabajadores, de manera que no se altere el normal desarrollo del proceso productivo.
 - f) Recabar del empresario la adopción de medidas de carácter preventivo y para la mejora de los niveles de protección de la seguridad y la salud de los trabajadores, pudiendo a tal fin efectuar propuestas al empresario, así como al Comité de Seguridad y Salud para su discusión en el mismo.
 - g) Proponer al órgano de representación de los trabajadores la adopción del acuerdo de paralización de actividades a que se refiere el apartado 3 del artículo 21.

- h) Realizar visitas a los lugares de trabajo para ejercer una labor de vigilancia y control del estado de las condiciones de trabajo, pudiendo, a tal fin, acceder a cualquier zona de los mismos y comunicarse durante la jornada con los trabajadores, de manera que no se altere el normal desarrollo del proceso productivo.
- i) Recabar del empresario la adopción de medidas de carácter preventivo y para la mejora de los niveles de protección de la seguridad y la salud de los trabajadores, pudiendo a tal fin efectuar propuestas al empresario, así como al Comité de Seguridad y Salud para su discusión en el mismo.
- j) Proponer al órgano de representación de los trabajadores la adopción del acuerdo de paralización de actividades a que se refiere el apartado 3 del artículo 21.
- Los informes que deban emitir los Delegados de Prevención a tenor de lo dispuesto en la letra c) del apartado 1 de este artículo deberán elaborarse en un plazo de quince días, o en el tiempo imprescindible cuando se trate de adoptar medidas dirigidas a prevenir riesgos inminentes. Transcurrido el plazo sin haberse emitido el informe, el empresario podrá poner en práctica su decisión.
- La decisión negativa del empresario a la adopción de las medidas propuestas por el Delegado de Prevención a tenor de lo dispuesto en la letra f) del apartado 2 de este artículo deberá ser motivada.
- En las empresas que, de acuerdo con lo dispuesto en el apartado 2 del artículo 38 de esta Ley, no cuenten con Comité de Seguridad y Salud por no alcanzar el número mínimo de trabajadores establecido al efecto, las competencias atribuidas a aquél en la presente Ley serán ejercidas por los Delegados de Prevención.

C) LOS SERVICIOS DE PREVENCIÓN (Artículos 30 y 31 de la Ley 31/1995)

- En cumplimiento del deber de prevención de riesgos profesionales, el empresario designará uno o varios trabajadores para ocuparse de dicha actividad, constituirá un servicio de prevención o concertará dicho servicio con una entidad especializada ajena a la empresa.
- Los trabajadores designados deberán tener la capacidad necesaria, disponer del tiempo y de los medios precisos y ser suficientes en número, teniendo en cuenta el tamaño de la empresa, así como los riesgos a que están expuestos los trabajadores y su distribución en la misma, con el alcance que se determine en las disposiciones a que se refiere la letra e) del apartado 1 del artículo 6 de la presente Ley.
- Los trabajadores a que se refiere el párrafo anterior colaborarán entre sí y, en su caso, con los servicios de prevención.
- Para la realización de la actividad de prevención, el empresario deberá facilitar a los trabajadores designados el acceso a la información y documentación a que se refieren los artículos 18 y 23 de la presente Ley.
- Los trabajadores designados no podrán sufrir ningún perjuicio derivado de sus actividades de protección y prevención de los riesgos profesionales en la empresa. En el ejercicio de esta función, dichos trabajadores gozarán, en particular, de las garantías que para los representantes de los trabajadores establecen las letras a), b) y c) del artículo 68 y el apartado 4 del artículo 56 del texto refundido de la Ley del Estatuto de los Trabajadores.
- Esta garantía alcanzará también a los trabajadores integrantes del servicio de prevención, cuando la empresa decida constituirlo de acuerdo con lo dispuesto en el artículo siguiente.
- Los trabajadores a que se refieren los párrafos anteriores deberán guardar sigilo profesional sobre la información relativa a la empresa a la que tuvieron acceso como consecuencia del desempeño de sus funciones.
- En las empresas de menos de seis trabajadores, el empresario podrá asumir personalmente las funciones señaladas en el apartado 1, siempre que desarrolle de forma habitual su actividad en el centro de trabajo y tenga la capacidad necesaria, en función de los riesgos a que estén expuestos los

trabajadores y la peligrosidad de las actividades, con el alcance que se determine en las disposiciones a que se refiere la letra e) del apartado 1 del artículo 6 de la presente Ley.

- El empresario que no hubiere concertado el Servicio de prevención con una entidad especializada ajena a la empresa deberá someter su sistema de prevención al control de una auditoria o evaluación externa, en los términos que reglamentarios establecidos.
- Los Servicios de prevención ajenos, según Artículo 19 del Real Decreto 39/1997 deberán asumir directamente el desarrollo de las funciones señaladas en el apartado 3 del artículo 31 de la Ley de Prevención de Riesgos Laborales que hubieran concertado, teniendo presente la integración de la prevención en el conjunto de actividades de la empresa y en todos los niveles jerárquicos de la misma, sin perjuicio de que puedan subcontratar los servicios de otros profesionales o entidades cuando sea necesario para la realización de actividades que requieran conocimientos especiales o instalaciones de gran complejidad.
- Por otro lado el apartado 3 del Artículo 31 de la Ley de Prevención de Riesgos Laborales establece:
- Los servicios de prevención deberán estar en condiciones de proporcionar a la empresa el asesoramiento y apoyo que precise en función de los tipos de riesgo en ella existentes y en lo referente a:
 - a) El diseño, aplicación y coordinación de los planes y programas de actuación preventiva.
 - b) La evaluación de los factores de riesgo que puedan afectar a la seguridad y la salud de los trabajadores en los términos previstos en el artículo 16 de esta Ley.
 - c) La determinación de las prioridades en la adopción de las medidas preventivas adecuadas y la vigilancia de su eficacia.
 - d) La información y formación de los trabajadores.
 - e) La prestación de los primeros auxilios y planes de emergencia.
 - f) La vigilancia de la salud de los trabajadores en relación con los riesgos derivados del trabajo.

D) RECURSOS PREVENTIVOS EN LA OBRA

D1) Funciones que deberán realizar.

- Conforme se establece en el Capítulo IV, artículo 32 bis (añadido a la Ley 31/1995 por las modificaciones introducidas por la Ley de reforma del marco normativo de la prevención de riesgos laborales), estos deberán:
 - Tener la capacidad suficiente
 - Disponer de los medios necesarios
 - Ser suficientes en número
 - Deberán vigilar el cumplimiento de las actividades preventivas, debiendo permanecer en el centro de trabajo durante el tiempo que se mantenga la situación que determine su presencia.
- La presencia de los recursos preventivos en esta obra servirá para garantizar el estricto cumplimiento de los métodos de trabajo y, por lo tanto, el control del riesgo.
- En el documento de la Memoria de este Estudio Básico de Seguridad y Salud se especifican detalladamente aquellas unidades de esta obra en las que desde el proyecto se considera que puede ser necesaria su presencia por alguno de estos motivos:
 - Porque los riesgos pueden verse agravados o modificados en el desarrollo del proceso o la actividad, por la concurrencia de operaciones diversas que se desarrollan sucesiva o simultáneamente y que hagan preciso el control de la correcta aplicación de los métodos de trabajo.
 - Porque se realizan actividades o procesos que reglamentariamente son considerados como peligrosos o con riesgos especiales.

- Serán trabajadores de la empresa designados por el contratista, que poseerán conocimientos, cualificación y experiencia necesarios en las actividades o procesos por los que ha sido necesaria su presencia y contarán con la formación preventiva necesaria y correspondiente, como mínimo a las funciones de nivel básico

D2) Forma de llevar a cabo la presencia de los recursos preventivos.

- Para dar cumplimiento al Artículo segundo del RD 604/2006 sobre Modificación del Real Decreto 1627/1997, por el que se introduce una disposición adicional única en el RD 1627/1997, la forma de llevar a cabo la presencia de los recursos preventivos se realizará del siguiente modo:
- En el documento de la Memoria de Seguridad se detallan las unidades de obra para las que es necesaria su presencia, (en función de los Artículo 1 apartado Ocho del R.D. 604/2006).
- Si en una unidad de obra es requerida su presencia, igualmente en el documento de la Memoria de Seguridad se especifican muy detalladamente mediante un check-list, las actividades de Vigilancia y Control que deberá realizar el recurso preventivo.
- Cuando, como resultado de la vigilancia, observe un deficiente cumplimiento de las actividades preventivas, dará las instrucciones necesarias para el correcto e inmediato cumplimiento de las actividades preventivas y pondrá tales circunstancias en conocimiento del contratista para que éste adopte las medidas necesarias para corregir las deficiencias observadas, si éstas no hubieran sido aún subsanadas.
- Cuando, como resultado de la vigilancia, observe ausencia, insuficiencia o falta de adecuación de las medidas preventivas, deberá poner tales circunstancias en conocimiento del contratista, que procederá de manera inmediata a la adopción de las medidas necesarias para corregir las deficiencias y en su caso a la propuesta de modificación del plan de seguridad y salud en los términos previstos en el artículo 7.4 del RD 1627/1997.

5.3 Obligaciones en relación a la ley 32/2006

A) Registro de Empresas Acreditadas.

Tal como se establece en el Artículo 3 del RD 1109/2007, las empresas de esta obra, con carácter previo al inicio de su intervención en el proceso de subcontratación como contratistas o subcontratistas estarán inscritas en el "Registro de empresas contratistas", dependiente de la autoridad laboral competente.

A tal fin deberán proporcionar a su Comitente, al Coordinador de Seguridad y/o en su caso a la Dirección Facultativa su "Clave individualizada de identificación registral".

Las empresas comitentes exigirán esta certificación relativa a dicha inscripción en el Registro, a todas sus empresas subcontratistas dentro del mes anterior al inicio de la ejecución del contrato.

La certificación deberá ser oficial, es decir emitida por el órgano competente en el plazo máximo de diez días naturales desde la recepción de la solicitud y tal como se establece en la actual normativa, tendrá efectos con independencia de la situación registral posterior de la empresa afectada.

La exigencia de este certificado por la empresa comitente será obligatoria en la obra, para cumplir con el deber de vigilar el cumplimiento por dicha empresa subcontratista de las obligaciones establecidas en el artículo 4, apartados 1 y 2, de la Ley 32/2006, de 18 de octubre.

Con dicho acto, la empresa comitente quedará exonerada legalmente durante la vigencia del contrato y con carácter exclusivo para esta obra de construcción, de la responsabilidad prevista en el artículo 7.2 de la citada Ley, para el supuesto de incumplimiento por dicho subcontratista de las obligaciones de acreditación y registro.

B) Porcentaje mínimo de trabajadores contratados con carácter indefinido.

Las empresas que sean contratadas o subcontratadas habitualmente para la realización de trabajos en la obra deberán contar, en los términos que se establecen en el RD 1109/2007, con un número de trabajadores contratados con carácter indefinido no inferior al 30 por ciento de su plantilla.

No obstante, tal como se establece en el Art. 4 de la ley 32/2006, se admiten los siguientes porcentajes mínimos de trabajadores contratados con carácter indefinido: no será inferior al 30%.

A efectos del cómputo del porcentaje de trabajadores contratados con carácter indefinido que se establece, se han aplicado las siguientes reglas:

- a) Se toma como período de referencia los doce meses naturales completos anteriores al momento del cálculo.
- No obstante, en empresas de nueva creación se tomarán como período de referencia los meses naturales completos transcurridos desde el inicio de su actividad hasta el momento del cálculo, aplicando las reglas siguientes en función del número de días que comprenda el período de referencia.
- b) La plantilla de la empresa se calculará por el cociente que resulta de dividir por trescientos sesenta y cinco el número de días trabajados por todos los trabajadores por cuenta ajena de la empresa.
- c) El número de trabajadores contratados con carácter indefinido se calculará por el cociente que resulte de dividir por trescientos sesenta y cinco el número de días trabajados por trabajadores contratados con tal carácter, incluidos los fijos discontinuos.
- d) Los trabajadores a tiempo parcial se computarán en la misma proporción que represente la duración de su jornada de trabajo respecto de la jornada de trabajo de un trabajador a tiempo completo comparable.
- e) A efectos del cómputo de los días trabajados previsto en las letras anteriores, se contabilizarán tanto los días efectivamente trabajados como los de descanso semanal, los permisos retribuidos y días festivos, las vacaciones anuales y, en general, los períodos en que se mantenga la obligación de cotizar
- f) En las cooperativas de trabajo asociado se computarán a estos efectos tanto a los trabajadores por cuenta ajena como a los socios trabajadores. Los socios trabajadores serán computados de manera análoga a los trabajadores por cuenta ajena, atendiendo a:
 - a) La duración de su vínculo social.
 - b) Al hecho de ser socios trabajadores a tiempo completo o a tiempo parcial, y
 - c) A que hayan superado la situación de prueba o no.

La empresa comitente recibirá justificación documental por escrito mediante acta en el momento de formalizar la subcontratación, y en la que se manifieste el cumplimiento de los porcentajes anteriores.

C) Formación de recursos humanos de las empresas.

De conformidad con lo previsto en el artículo 10 de la Ley 32/2006, de 18 de octubre, las empresas de la obra deberán velar por que todos los trabajadores que presten servicios tengan la formación necesaria y adecuada a su puesto de trabajo o función en materia de prevención de riesgos laborales, de forma que conozcan los riesgos y las medidas para prevenirlos.

Conforme se especifica en el VI Convenio colectivo del sector de la construcción, el requisito de formación de los recursos humanos a que se refiere el Artículo 4.2 a) de la Ley 32/2006, de 18 de octubre y en el RD 1109/2007, se justificará en esta obra por todas las empresas participantes mediante alguna de estas condiciones:

- a) Tarjeta Profesional de la Construcción: Conforme lo establecido en el artículo 10.3 de la citada Ley 32/2006 y como forma de acreditar la formación específica recibida por los trabajadores en materia de prevención de riesgos laborales, será exigible la cartilla o carné profesional mediante la denominada 'Tarjeta Profesional de la Construcción' (TPC), cuyo objetivo es implantarse como única vía de acreditación y es la preferentemente exigible en esta obra.
- b) Certificación por el empresario: Que la organización preventiva del empresario expida certificación sobre la formación específica impartida a todos los trabajadores de la empresa que presten servicios en las obras de construcción.
- c) Que se acredite la integración de la prevención de riesgos en las actividades y decisiones: Que se acredite que la empresa cuenta con personas que, conforme al plan de prevención de riesgos de aquélla, ejercen funciones de dirección y han recibido la formación necesaria para integrar la prevención de riesgos laborales en el conjunto de sus actividades y decisiones.

La formación se podrá recibir en cualquier entidad acreditada por la Fundación Laboral de la Construcción, la autoridad laboral o educativa para impartir formación en materia de prevención de riesgos laborales, deberá tener una duración no inferior a diez horas e incluirá, al menos, los siguientes contenidos:

- 1.º Riesgos laborales y medidas de prevención y protección en el Sector de la Construcción.
- 2.º Organización de la prevención e integración en la gestión de la empresa.
- 3.º Obligaciones y responsabilidades.
- 4.º Costes de la siniestralidad y rentabilidad de la prevención.
- 5.º Legislación y normativa básica en prevención.

D) Libro de subcontratación

Cada contratista, con carácter previo a la subcontratación con un subcontratista o trabajador autónomo de parte de la obra que tenga contratada, deberá obtener un Libro de Subcontratación habilitado que se ajuste al modelo establecido.

El Libro de Subcontratación será habilitado por la autoridad laboral correspondiente.

Se anotará en el mismo a la persona responsable de la coordinación de seguridad y salud en la fase de ejecución de la obra así como cualquier cambio de coordinador de seguridad y salud que se produjera durante la ejecución de la obra, conforme se establece en el RD 337/2010.

En dicho Libro de subcontratación el contratista deberá reflejar, por orden cronológico desde el comienzo de los trabajos, y con anterioridad al inicio de estos, todas y cada una de las subcontrataciones realizadas en la obra con empresas subcontratistas y trabajadores autónomos incluidos en el ámbito de ejecución de su contrato, conteniendo todos los datos que se establecen en el Real Decreto 1109/2007 y en el Artículo 8.1 de la Ley 32/2006.

El contratista deberá conservar el Libro de Subcontratación en la obra de construcción hasta la completa terminación del encargo recibido del promotor. Asimismo, deberá conservarlo durante los cinco años posteriores a la finalización de su participación en la obra.

Con ocasión de cada subcontratación, el contratista deberá proceder del siguiente modo:

- a) En todo caso, deberá comunicar la subcontratación anotada al coordinador de seguridad y salud, con objeto de que éste disponga de la información y la transmita a las demás empresas contratistas de la obra, en caso de existir, a efectos de que, entre otras actividades de coordinación, éstas puedan dar cumplimiento a lo dispuesto en artículo 9.1 de la Ley 32/2006, de 18 de octubre, en cuanto a la información a los representantes de los trabajadores de las empresas de sus respectivas cadenas de subcontratación.
- b) También en todo caso, deberá comunicar la subcontratación anotada a los representantes de los trabajadores de las diferentes empresas incluidas en el ámbito de ejecución de su contrato que figuren identificados en el Libro de Subcontratación.
- c) Cuando la anotación efectuada suponga la ampliación excepcional de la subcontratación prevista en el artículo 5.3 de la Ley 32/2006, de 18 de octubre, además de lo previsto en las dos letras anteriores, el contratista deberá ponerlo en conocimiento de la autoridad laboral competente mediante la remisión, en el plazo de los cinco días hábiles siguientes a su aprobación por la dirección facultativa, de un informe de ésta en el que se indiquen las circunstancias de su necesidad y de una copia de la anotación efectuada en el Libro de Subcontratación.
- d) En las obras de edificación a las que se refiere la Ley 38/1999, de 5 de noviembre, de Ordenación de la Edificación, una vez finalizada la obra, el contratista entregará al director de obra una copia del Libro de Subcontratación debidamente cumplimentado, para que lo incorpore al Libro del Edificio.

El contratista conservará en su poder el original.

Procedimiento a realizar en cada subcontratación



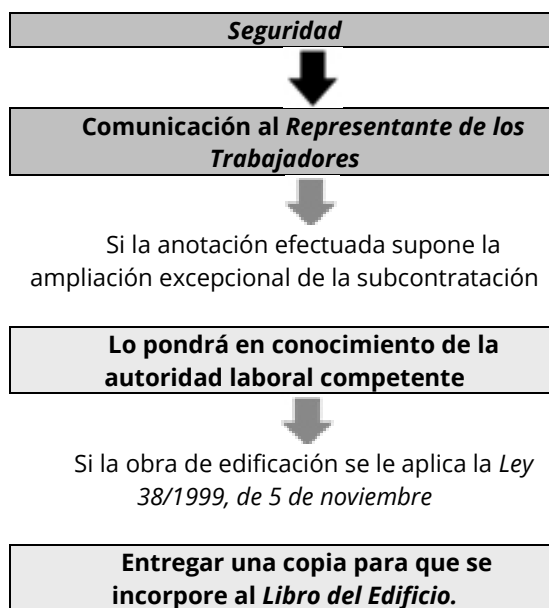

E) Libro registro en las obras de construcción.

De conformidad con lo dispuesto en el artículo 8.3 de la Ley 32/2006, de 18 de octubre, la obligación de la empresa principal de disponer de un libro registro en el que se refleje la información sobre las empresas contratistas y subcontratistas que compartan de forma continuada un mismo centro de trabajo, establecida en el artículo 42.4 del Estatuto de los Trabajadores, aprobado por Real Decreto Legislativo 2/2015, de 23 de octubre, es cumplida en esta obra de construcción incluida en el ámbito de aplicación de la Ley 32/2006, de 18 de octubre, mediante la disposición y llevanza del Libro de Subcontratación por cada empresa contratista.

F) Modificaciones del Real Decreto 1627/1997, de 24 octubre, por el que se establecen las disposiciones mínimas de seguridad y salud en las obras de construcción y que son tenidas en cuenta en esta obra.

Anotaciones en el libro de incidencias

Efectuada una anotación en el libro de incidencias, el coordinador en materia de seguridad y salud durante la ejecución de la obra o, cuando no sea necesaria la designación de coordinador, la dirección facultativa, deberán notificarla al contratista afectado y a los representantes de los trabajadores de éste. En el caso de que la anotación se refiera a cualquier incumplimiento de las advertencias u observaciones previamente anotadas en dicho libro por las personas facultadas para ello, deberá remitirse una copia a la Inspección de Trabajo y Seguridad Social en el plazo de veinticuatro horas. En todo caso, deberá especificarse si la anotación efectuada supone una reiteración de una advertencia u observación anterior o si, por el contrario, se trata de una nueva observación.

6 Condiciones facultativas

6.1 Obligaciones en relación con la seguridad específicas para la obra proyectada relativas a contratistas, subcontratistas y trabajadores autónomos

La Empresa contratista con la ayuda de colaboradores, cumplirá y hará cumplir las obligaciones de Seguridad y Salud, y que son de señalar las siguientes obligaciones:

- Cumplir y hacer cumplir en la obra, todas las obligaciones exigidas por la legislación vigente.
- Transmitir las consideraciones en materia de seguridad y prevención a todos los trabajadores propios, a las empresas subcontratistas y los trabajadores autónomos de la obra, y hacerla cumplir con las condiciones expresadas en los documentos de la Memoria y Pliego, en los términos establecidos en este apartado.
- Entregar a todos los trabajadores de la obra independientemente de su afiliación empresarial, subcontratada o autónoma, los equipos de protección individual especificados en la Memoria, para que puedan utilizarse de forma inmediata y eficaz, en los términos establecidos en este mismo apartado.
- Montar a su debido tiempo todas las protecciones colectivas establecidas, mantenerlas en buen estado, cambiarlas de posición y retirarlas solo cuando no sea necesaria, siguiendo el protocolo establecido.
- Montar a tiempo las instalaciones provisionales para los trabajadores, mantenerles en buen estado de confort y limpieza, hacer las reposiciones de material fungible y la retirada definitiva. Estas instalaciones podrán ser utilizadas por todos los trabajadores de la obra, independientemente de si son trabajadores propios, subcontratistas o autónomos.
- Conforme se establece en el VI CONVENIO GENERAL DE LA CONSTRUCCIÓN, en su Artículo 18.- Ingreso en el trabajo: Se prohíbe emplear a trabajadores menores de 18 años para la ejecución de trabajos en esta obra, sin perjuicio de lo establecido en el artículo 25 referente al contrato para la formación.
- Por lo tanto y atendiendo a dicho artículo, los trabajadores menores de 18 años en esta obra, no podrán ser contratados salvo mediante un contrato de formación (Art. 25.4).
- Para dichos trabajadores, se deberá establecer un riguroso control y seguimiento en obra, tal como se establece en la LPRL, en el Artículo 27: Protección de los menores :
- Antes de la incorporación al trabajo de jóvenes menores de dieciocho años, y previamente a cualquier modificación importante de sus condiciones de trabajo, deberá efectuar una evaluación de los puestos de trabajo a desempeñar por los mismos, a fin de determinar la naturaleza, el grado y la duración de su exposición, en cualquier actividad susceptible de presentar un riesgo específico al respecto, a agentes, procesos o condiciones de trabajo que puedan poner en peligro la seguridad o la salud de estos trabajadores.
- A tal fin, la evaluación tendrá especialmente en cuenta los riesgos específicos para la seguridad, la salud y el desarrollo de los jóvenes derivados de su falta de experiencia, de su inmadurez para evaluar los riesgos existentes o potenciales y de su desarrollo todavía incompleto.
- En todo caso, se informará a dichos jóvenes y a sus padres o tutores que hayan intervenido en la contratación, conforme a lo dispuesto en la letra b) del artículo 7 del texto refundido de la Ley del Estatuto de los Trabajadores, aprobado por el Real Decreto Legislativo 2/2015 de 23 de octubre, de los posibles riesgos y de todas las medidas adoptadas para la protección de su seguridad y salud.

Menores de 18 años NO PUEDEN

Menores de 18 años SI DEBEN

- Realizar trabajos nocturnos (20.00 PM a 6:00 AM)
- Realizar más de 8 horas de trabajo
- Realizar horas extraordinarias
- Manejar un vehículo de motor
- Operar una carretilla elevadora
- Manejar y / o utilizar maquinaria de obra accionada por motor.
- Colaborar en trabajos de demolición o apuntalamiento
- Trabajar donde exista riesgo de exposición a radiación (en presencia de trabajos de soldadura)
- Trabajar a una altura superior a 4,00 m, a no ser que se encuentre en piso continuo, estable y suficientemente protegido.
- Trabajar en andamios.
- Transportar a brazo cargas superiores a 20kg.
- Transportar con carretilla cargas superiores a 40kg.

- Cumplir todas las normas de seguridad establecidas
- Usar y mantener los equipos de protección individual que se le faciliten, atendiendo a las instrucciones dadas
- Informar de inmediato a su superior sobre cualquier peligro de seguridad o salud que detectase.

- Observar una vigilancia especial con aquellas mujeres embarazadas que trabajen en obra, de tal manera que no se vean expuestas a riesgos que puedan causar daños o secuelas.

Mujeres embarazadas NO PUEDEN

- Realizar trabajos nocturnos (20.00 PM a 6:00 AM)
- Realizar más de 8 horas de trabajo
- Realizar horas extraordinarias
- Colaborar en trabajos de demolición o apuntalamiento
- Trabajar donde exista riesgo de exposición a radiación (en presencia de trabajos de soldadura)
- Trabajar en lugares o actividades donde exista riesgo de caídas al mismo nivel o a distinto nivel.
- Trabajar en lugares o actividades donde exista el riesgo de golpes o atrapamientos
- Trabajar en andamios.
- Transportar a brazo cargas

Mujeres embarazadas SI DEBEN

- Cumplir todas las normas de seguridad establecidas
- Usar y mantener los equipos de protección individual que se le faciliten, atendiendo a las instrucciones dadas
- Rechazar trabajos que puedan suponer un riesgo para su salud
- Informar de inmediato a su superior sobre cualquier peligro de seguridad o salud que detectase.

- Cumplir lo expresado en el apartado de actuaciones en caso de accidente laboral.
- Informar inmediatamente a la Dirección de Obra de los accidentes, tal como se indica en el apartado comunicaciones en caso de accidente laboral.
- Disponer en la obra de un acopio suficiente de todos los artículos de prevención nombrados en la Memoria y en las condiciones expresadas en la misma.
- Establecer los itinerarios de tránsito de mercancías y señalizarlos debidamente.
- Colaborar con la Dirección de Obra para encontrar la solución técnico-preventiva de los posibles imprevistos del Proyecto o bien sea motivados por los cambios de ejecución o bien debidos a causas climatológicas adversas, y decididos sobre la marcha durante las obras.

Además de las anteriores obligaciones, la empresa contratista deberá hacerse cargo de:

- 1º-REDACTAR EL PLAN DE SEGURIDAD Y SALUD:

Redactar el Plan de Seguridad, basándose en el Estudio Básico de Seguridad. Una vez finalizado, lo presentará al Coordinador de Seguridad y Salud para su aprobación.

- 2º INFORMAR A LA DIRECCIÓN GENERAL DE TRABAJO DE LA APERTURA DEL CENTRO Y DEL PLAN DE SEGURIDAD:

Conforme establece el Real Decreto 337/2010 Artículo tercero (Modificación del Real Decreto 1627/1997), la comunicación de apertura del centro de trabajo a la autoridad laboral competente será previa al comienzo de los trabajos y se presentará únicamente por los empresarios que tengan la consideración de contratistas. La comunicación de apertura incluirá el plan de seguridad y salud.

- 3º- COMUNICACIÓN A LAS EMPRESAS CONCURRENTES (SUBCONTRATISTAS) Y TRABAJADORES AUTÓNOMOS DEL PLAN DE SEGURIDAD:

Entregar a las Empresas Subcontratistas el anexo del Plan de Seguridad y Salud que afecte a su actividad, así como las Normas de Seguridad y Salud específicas para los trabajadores que desarrollan dicha actividad.

Se solicitará a todas las empresas subcontratistas la aceptación de las prescripciones establecidas en el Plan de Seguridad para las diferentes unidades de obra que les afecte.

- 4º-COMUNICACIÓN A LAS EMPRESAS CONCURRENTES (SUBCONTRATISTAS) Y TRABAJADORES AUTÓNOMOS DE LA CONCURRENCIA DE VARIAS EMPRESAS EN UN MISMO CENTRO DE TRABAJO Y DE SUS ACTUACIONES:

Se comunicará a las Empresas concurrentes y Trabajadores Autónomos de las situaciones de concurrencia de actividades empresariales en el centro de trabajo y su participación en tales situaciones en la medida en que repercuta en la seguridad y salud de los trabajadores por ellos representados.

En dicha comunicación se solicitará a todas las empresas concurrentes (subcontratistas) información por escrito cuando alguna de las empresas genere riesgos calificados como graves o muy graves.

- 5º-NOMBRAMIENTO DEL TÉCNICO DE SEGURIDAD Y SALUD:

Nombrará el representante de la Empresa Contratista, en materia de Seguridad y Salud, del Técnico de Seguridad y Salud en ejecución de obra con carácter exclusivo para esta obra.

- 6º- NOMBRAMIENTO POR PARTE DE LAS EMPRESAS CONCURRENTES (SUBCONTRATISTAS) DE SUS REPRESENTANTES DE SEGURIDAD Y SALUD:

Deberá exigir que cada Empresa Subcontratista nombre a su Representante de Seguridad y Salud en ejecución de obra con carácter exclusivo para la misma.

7º-NOMBRAMIENTO DE LOS RECURSOS PREVENTIVOS DE LA OBRA:

Designará a los trabajadores que actuarán como Recursos Preventivos en la obra.

- 8º-NOMBRAMIENTO DE LA COMISIÓN DE SEGURIDAD Y SALUD EN OBRA:

Formalizará el Nombramiento de la Comisión de Seguridad y Salud en Obra que estará integrada por:

- Técnico de Seguridad y Salud en ejecución de obra designado por la Empresa Contratista
- Recursos Preventivos.
- Representantes de Seguridad y Salud designados por las Empresas Subcontratistas o trabajadores Autónomos.
- Coordinador de Seguridad y Salud en fase de ejecución de la obra nombrado por el Promotor.

Estos miembros se irán incorporando o cesando según se inicie o finalice la actividad de la empresa a la que representan.

- 9º-CONTROL DE PERSONAL DE OBRA:

El control del Personal en la obra se realizará conforme se especifica en este Pliego de Condiciones Particulares: Procedimiento para el control de acceso de personal a la obra.

- OBLIGACIONES EN MATERIA DE SEGURIDAD Y SALUD QUE DEBEN DESARROLLAR CADA UNA DE LAS DIFERENTES PERSONAS QUE INTERVIENEN EN EL PROCESO CONSTRUCTIVO:

(Las empresas de prevención, la dirección facultativa, la administración, la inspección, los propios subcontratistas, los trabajadores autónomos, etc. dispondrán de esta información.)

- A) OBLIGACIONES DEL COORDINADOR DE SEGURIDAD.

El Coordinador en materia de seguridad y salud durante la fase de ejecución de obras será designado por el Empresario titular del centro de trabajo (Promotor), conforme se especifica en el Artículo 3 apartado 2 de dicho R.D. 1627/97.

El Coordinador de Seguridad y Salud, conforme especifica el R.D. 1627/97 será el encargado de coordinar las diferentes funciones especificadas en el Artículo 9, así como aprobar el Plan de Seguridad.

En dicho Artículo 9, quedan reflejadas las "Obligaciones del Coordinador en materia de seguridad y salud durante la ejecución de la obra":

- a) Coordinar la aplicación de los principios generales de prevención y de seguridad:
- 1º. Al tomar las decisiones técnicas y de organización con el fin de planificar los distintos trabajos o fases de trabajo que vayan a desarrollarse simultánea o sucesivamente.
- 2º. Al estimar la duración requerida para la ejecución de estos distintos trabajos o fases de trabajo.
- b) Coordinar las actividades de la obra para garantizar que el Empresario Principal (contratista) y en su caso, las empresas concurrentes (subcontratistas) y los trabajadores autónomos apliquen de manera coherente y responsable los principios de la acción preventiva que se recogen en el artículo 15 de la Ley de Prevención de Riesgos Laborales durante la ejecución de la obra y, en particular, en las tareas o actividades a que se refiere el artículo 10 de este Real Decreto.
- c) Aprobar el plan de seguridad y salud elaborado por el Empresario Principal (contratista) y, en su caso, las modificaciones introducidas en el mismo. Conforme a lo dispuesto en el último párrafo del apartado 2 del artículo 7, la dirección facultativa asumirá esta función cuando no fuera necesaria la designación de coordinador.
- d) Organizar la coordinación de actividades empresariales prevista en el artículo 24 de la Ley de Prevención de Riesgos Laborales y ahora desarrollada por el RD 171/2004.
- e) Coordinar las acciones y funciones de control de la aplicación correcta de los métodos de trabajo.
- f) Adoptar las medidas necesarias para que sólo las personas autorizadas puedan acceder a la obra. La dirección facultativa asumirá esta función cuando no fuera necesaria la designación de coordinador.

A tenor de lo establecido en el RD 171/2004 por el que se desarrolla el Artículo 24 de la Ley 31/1995 de Prevención de Riesgos Laborales, y según establece el Artículo 3 del RD 171/2004, el Coordinador de actividades empresariales (en la obra Coordinador de Seguridad y Salud según la disposición adicional primera apartado -c- del RD 171/2004) garantizará el cumplimiento de:

- a) La aplicación coherente y responsable de los principios de la acción preventiva establecidos en el artículo 15 de la Ley 31/1995, por las empresas concurrentes en el centro de trabajo.
- b) La aplicación correcta de los métodos de trabajo por las empresas concurrentes en el centro de trabajo.
- c) El control de las interacciones de las diferentes actividades desarrolladas en el centro de trabajo, en particular cuando puedan generarse riesgos calificados como graves o muy graves o cuando se desarrollen en el centro de trabajo actividades incompatibles entre sí por su incidencia en la seguridad y salud de los trabajadores.
- d) La adecuación entre los riesgos existentes en el centro de trabajo que puedan afectar a los trabajadores de las empresas concurrentes y las medidas aplicadas para su prevención.

Conforme se indica en el Artículo 8 del RD 171/2004, deberá dar instrucciones a las empresas concurrentes de la obra.

Además en esta obra deberá autorizar el uso de Medios Auxiliares y Equipos de trabajo con anterioridad a su utilización.

Con relación a las atribuciones específicas recogidas en el RD 1109/2007, deberá:

- a) Ser conocedor de la "Clave individualizada de identificación registral" de todas las empresas participantes en la obra.
- b) Exigir a cada contratista la obligación de comunicar la subcontratación anotada al Coordinador de seguridad y salud.

- c) Efectuada una anotación en el libro de incidencias, notificarla al contratista afectado y a los representantes de los trabajadores de éste.

En el caso de que la anotación se refiera a cualquier incumplimiento de las advertencias u observaciones previamente anotadas en dicho libro por las personas facultadas para ello, remitirá una copia a la Inspección de Trabajo y Seguridad Social en el plazo de veinticuatro horas. En todo caso, especificará si la anotación efectuada supone una reiteración de una advertencia u observación anterior o si, por el contrario, se trata de una nueva observación.

- B) OBLIGACIONES DEL TÉCNICO DE SEGURIDAD.

El representante de la Empresa Contratista, en materia de Seguridad y Salud, será el Técnico de Seguridad y Salud en ejecución de obra. Las funciones específicas del Técnico de Seguridad y Salud en ejecución de obra, las cuales comprenderán como mínimo:

- Intermediar entre la Empresa Contratista y el Coordinador de Seguridad y Salud en fase de ejecución de la obra o Dirección Facultativa de la misma.
- Cumplir las especificaciones del Plan de Seguridad y Salud, y hacerlas cumplir.
- Programar y Coordinar las medidas de prevención a instalar en obra según la marcha de la misma. Todo ello con el Coordinador de Seguridad y Salud.
- Complimentar y hacer complimentar la documentación, controles y actas del sistema organizativo implantado en obra.
- Formar parte como miembro y presidente de la Comisión de Seguridad y Salud en obra y participar en las reuniones mensuales de la misma.
- Realizar el control y seguimiento de las medidas de prevención de riesgos laborales afectas a la obra.
- Para poder ejercer de Técnico de Seguridad y Salud se deberá contar con la titulación de Director de ejecución de obras (Arquitecto Técnico), así como contar con la suficiente formación y práctica en materia de Seguridad y Salud, realizando las funciones a pie de obra.

El Técnico de Seguridad y Salud en ejecución de obra remitirá una copia de la Autorización del uso de Protecciones colectivas y de la Autorización del uso de Medios, del reconocimiento médico a:

- el Coordinador de Seguridad y Salud o Dirección Facultativa,
- la Empresa Subcontratista,
- los Servicios de Prevención de la Empresa Contratista, y
- a la Comisión de Seguridad y Salud en obra.
- C) OBLIGACIONES DE LOS REPRESENTANTES DE SEGURIDAD.

Cada empresa Subcontratista nombrará a su Representante de Seguridad y Salud en ejecución de obra con carácter exclusivo para la misma, las funciones específicas del Representante de Seguridad y Salud en ejecución de obra, las cuales comprenderán como mínimo:

- Intermediar entre el Técnico de Seguridad y Salud de la Empresa Contratista y la suya propia en materia de Seguridad y Salud.
- Cumplir y hacer cumplir las especificaciones del Plan de Seguridad que afectaran a los trabajadores de su empresa en su especialidad.

- Atender los requerimientos e instrucciones dados por el Coordinador de Seguridad y Salud o Dirección Facultativa.
- Cumplimentar la documentación, controles y actas requeridas por el Técnico de Seguridad y Salud de la Empresa Contratista.
- Formar parte como miembro de la Comisión de Seguridad y Salud en obra y participar en las reuniones mensuales de la misma.
- Realizar el control y seguimiento de las medidas de prevención de riesgos laborales afectas a su especialidad.
- Fomentar entre sus compañeros la mentalización y cumplimiento de las medidas de protección personales y colectivas.
- Para poder asumir o ejercer el cargo de Representante de Seguridad y Salud en ejecución de obras, deberá ser el encargado o jefe de colla, disponer de suficiente formación y práctica en materia de Seguridad y Salud, y realizar sus funciones con presencia a pie de obra.
- D) OBLIGACIONES DE LA COMISIÓN DE SEGURIDAD.

La Comisión de Seguridad y Salud de obra comprenderán como mínimo las siguientes funciones:

- Control y Seguimiento de las especificaciones del Plan de Seguridad y Salud de la obra.
- Participación en la programación de las medidas de Prevención a implantar según la marcha de los trabajos.
- Expresar su opinión sobre posibles mejoras en los sistemas de trabajo y prevención de riesgos previstos en el Plan.
- Recibir y entregar la documentación establecida en el sistema organizativo de Seguridad y Salud de la obra.
- Recibir de los Servicios de Prevención de la Empresa Contratista la información periódica que proceda con respecto a su actuación en la obra.
- Analizar los accidentes ocurridos en obra, así como las situaciones de riesgo reiterado o peligro grave.
- Cumplir y hacer cumplir las medidas de seguridad adoptadas.
- Fomentar la participación y colaboración del personal de obra para la observancia de las medidas de prevención.
- Comunicar cualquier riesgo advertido y no anulado en obra.
- Se reunirán mensualmente, elaborando un Acta de Reunión mensual.
- E) OBLIGACIONES QUE DEBERÁ REALIZAR LA EMPRESA PRINCIPAL (CONTRATISTA) Y LAS EMPRESAS CONCURRENTES (SUBCONTRATAS) DE ESTA OBRA EN MATERIA DE SEGURIDAD Y SALUD

El Empresario Principal (contratista principal) elaborará un Plan de Seguridad y Salud, en el que incluirá las unidades de obra realizadas. Para ello se tendrá presente por un lado el Estudio de Seguridad proporcionado por el Empresario titular del centro de trabajo (Promotor), y por otro lado la propia evaluación inicial de Riesgos de esta Empresa Principal.

El empresario Principal antes del inicio de la actividad en su centro de trabajo, está obligado a exigir formalmente (Artículo 10 RD 171/2004) a las empresas Concurrentes y trabajadores autónomos, acreditación por escrito de que disponen de la evaluación de los riesgos y de planificación de la actividad preventiva y si dichas empresas han cumplido sus obligaciones de formación e información a los trabajadores.

A estos efectos, las subcontratas y trabajadores autónomos desarrollarán el apartado correspondiente al Plan de Seguridad de sus respectivas unidades de obra, partiendo igualmente por un lado del Estudio de Seguridad proporcionado por el Empresario titular del centro de trabajo (Promotor), y por otro lado de la propia evaluación inicial de Riesgos de cada empresa o actividad.

El Plan de Seguridad y Salud, del empresario principal se modificará en su caso adaptándolo, en virtud de las propuestas y documentación presentadas por cada Empresa Concurrente y trabajador autónomo. De este modo el Plan de Seguridad y Salud recogerá y habrá tenido en cuenta:

- a) La información recibida del empresario Titular por medio del Estudio de Seguridad o Estudio Básico.
- b) La evaluación inicial de riesgos del empresario Principal.
- c) La evaluación inicial de riesgos de los empresarios concurrentes y trabajadores autónomos.
- d) Los procedimientos de trabajo adaptados a las características particularizadas de la obra de cada empresa concurrente y trabajador autónomo extraídos de sus respectivas evaluaciones iniciales de riesgos.

Así pues, el Plan de Seguridad y Salud de esta obra constituirá una verdadera evaluación de riesgos adaptada a la realidad de la obra y servirá como instrumento básico para la ordenación de la actividad preventiva de la obra.

Conforme establece el Artículo 11 del RD 1627/97, los contratistas y subcontratistas (es decir Empresa Principal y Empresas Concurrentes según la Ley 171/2004) deberán:

- a) Aplicar los principios de la acción preventiva que se recogen en el artículo 15 de la Ley de Prevención de Riesgos Laborales, en particular al desarrollar las tareas o actividades indicadas en el artículo 10 del presente Real Decreto.
- b) Cumplir y hacer cumplir a su personal lo establecido en el plan de seguridad y salud al que se refiere el artículo 7.
- c) Cumplir la normativa en materia de prevención de riesgos laborales, teniendo en cuenta, en su caso, las obligaciones sobre coordinación de actividades empresariales previstas en el artículo 24 de la Ley de Prevención de Riesgos Laborales, así como cumplir las disposiciones mínimas establecidas en el anexo IV del presente Real Decreto, durante la ejecución de la obra.
- d) Informar y proporcionar las instrucciones adecuadas a los trabajadores autónomos sobre todas las medidas que hayan de adoptarse en lo que se refiere a su seguridad y salud en la obra.
- e) Atender las indicaciones y cumplir las instrucciones del coordinador en materia de seguridad y de salud durante la ejecución de la obra o, en su caso, de la dirección facultativa.

A tenor de lo dispuesto en el Artículo 4 de la Ley 171/2004, cuando en un mismo centro de trabajo desarrollen actividades trabajadores de dos o más empresas, éstas deberán cooperar en la aplicación de la normativa de prevención de riesgos laborales:

- a) Deberán informarse recíprocamente sobre los riesgos específicos de las actividades que desarrollen en el centro de trabajo que puedan afectar a los trabajadores de las otras empresas concurrentes en el centro, en particular sobre aquellos que puedan verse agravados o modificados por circunstancias derivadas de la concurrencia de actividades. La información deberá ser suficiente y habrá de

proporcionarse antes del inicio de las actividades, cuando se produzca un cambio en las actividades concurrentes que sea relevante a efectos preventivos y cuando se haya producido una situación de emergencia. La información se realizará por escrito cuando alguna de las empresas genere riesgos calificados como graves o muy graves.

- b) Cuando, como consecuencia de los riesgos de las actividades concurrentes, se produzca un accidente de trabajo, el empresario deberá informar de aquél a los demás empresarios presentes en el centro de trabajo.
- c) Cuando en un mismo centro de trabajo desarrollen actividades trabajadores de dos o más empresas, los empresarios deberán comunicarse de inmediato toda situación de emergencia susceptible de afectar a la salud o la seguridad de los trabajadores de las empresas presentes en el centro de trabajo.
- d) Deberán informarse recíprocamente sobre los riesgos específicos de las actividades que desarrollen en el centro de trabajo que puedan afectar a los trabajadores de las otras empresas concurrentes en el centro, debiendo ser tenida en cuenta por los diferentes empresarios concurrentes en la evaluación de los riesgos y en la planificación de su actividad preventiva, considerando los riesgos que, siendo propios de cada empresa, surjan o se agraven precisamente por las circunstancias de concurrencia en que las actividades se desarrollan.
- e) Cada empresario deberá informar a sus trabajadores respectivos de los riesgos derivados de la concurrencia de actividades empresariales en el mismo centro de trabajo.

Conforme establece el Artículo 9 del RD 171/2004, los empresarios Concurrentes incluidos el Empresario

Principal deberán:

- Tener en cuenta la información recibida del empresario Titular del centro de trabajo (Promotor), es decir tener presente el Estudio Básico de Seguridad y Salud proporcionado por el promotor para determinar la evaluación de los riesgos en la elaboración de sus respectivos Planes de Seguridad y Salud o parte que le corresponda del Plan de Seguridad, así como para la Planificación de su actividad preventiva en las que evidentemente también habrá tenido en cuenta la Evaluación inicial de Riesgos de su propia empresa.
- Tener en cuenta las instrucciones impartidas por el Coordinador de Seguridad y Salud.
- Comunicar a sus trabajadores respectivos la información e instrucciones recibidas del Coordinador de Seguridad y Salud.

El Empresario Principal (contratista principal) deberá vigilar el cumplimiento de la normativa de prevención de riesgos laborales por parte de las empresas contratista y subcontratistas.

Los contratistas y los subcontratistas (es decir Empresa Principal y Empresas Concurrentes según la Ley 171/2004) serán responsables de la ejecución correcta de las medidas preventivas fijadas en el plan de seguridad y salud en lo relativo a las obligaciones que les correspondan a ellos directamente o, en su caso, a los trabajadores autónomos por ellos contratados.

Además, los contratistas y los subcontratistas (es decir Empresa Principal y Empresas Concurrentes según la Ley 171/2004) responderán solidariamente de las consecuencias que se deriven del incumplimiento de las medidas previstas en el plan, en los términos del apartado 2 del artículo 42 de la Ley de Prevención de Riesgos Laborales.

Las responsabilidades de los coordinadores, de la dirección facultativa y del Empresario titular del centro de trabajo (promotor) no eximirán de sus responsabilidades a los contratistas y a los subcontratistas (es decir a la Empresa Principal y a las Empresas Concurrentes según la Ley 171/2004).

Conforme se establece en la LEY 32/2006, de 18 de octubre, reguladora de la subcontratación en el Sector de la Construcción, todas las empresas de esta obra deberán en sus contratos tener presente el CAPÍTULO II Normas generales sobre subcontratación en el sector de la construcción y en especial las establecidas en el Artículo 4. Requisitos exigibles a los contratistas y subcontratistas, para todos los contratos que se celebren, en régimen de subcontratación, en la ejecución de los siguientes trabajos realizados en esta obra de construcción:

Excavación; movimiento de tierras; construcción; montaje y desmontaje de elementos prefabricados; acondicionamientos o instalaciones; transformación; rehabilitación; reparación; desmantelamiento; derribo; mantenimiento; conservación y trabajos de pintura y limpieza; saneamiento.

Conforme se establece en el RD 1109/2007, deberán:

- Con carácter previo al inicio de su intervención en el proceso de subcontratación como contratistas o subcontratistas estarán inscritas en el "Registro de empresas contratistas".
- Proporcionar a su Comitente, al Coordinador de Seguridad y/o en su caso a la Dirección Facultativa su "Clave individualizada de identificación registral".
- Contar, en los términos que se establecen en dicho RD 1109/2007, con un número de trabajadores contratados con carácter indefinido no inferior al 30 por ciento de su plantilla.

No obstante, tal como se establece en el Art. 4 de la ley 32/2006, se admiten los siguientes porcentajes mínimos de trabajadores contratados con carácter indefinido: no será inferior al 30%.

De conformidad con lo previsto en el artículo 10 de la Ley 32/2006, de 18 de octubre, y tal como se ha descrito anteriormente, las empresas de la obra deberán velar por que todos los trabajadores que presten servicios tengan la formación necesaria y adecuada a su puesto de trabajo o función en materia de prevención de riesgos laborales, de forma que conozcan los riesgos y las medidas para prevenirlos.

Cada contratista, con carácter previo a la subcontratación con un subcontratista o trabajador autónomo de parte de la obra que tenga contratada, deberá obtener un Libro de Subcontratación habilitado que se ajuste al modelo establecido.

- F) OBLIGACIONES DE LOS TRABAJADORES AUTÓNOMOS.

Conforme establece el Artículo 12 del RD 1627/97, los trabajadores autónomos deberán tener presente:

- Los trabajadores autónomos estarán obligados a:
 - a) Aplicar los principios de la acción preventiva que se recogen en el artículo 15 de la Ley de Prevención de Riesgos Laborales, en particular al desarrollar las tareas o actividades indicadas en el artículo 10 del presente Real Decreto.

- b) Cumplir las disposiciones mínimas de seguridad y salud establecidas en el anexo IV del presente Real Decreto, durante la ejecución de la obra.
- c) Cumplir las obligaciones en materia de prevención de riesgos que establece para los trabajadores el artículo 29, apartados 1 y 2, de la Ley de Prevención de Riesgos Laborales.
- d) Ajustar su actuación en la obra conforme a los deberes de coordinación de actividades empresariales establecidos en el artículo 24 de la Ley de Prevención de Riesgos Laborales, participando en particular en cualquier medida de actuación coordinada que se hubiera establecido.
- e) Utilizar equipos de trabajo que se ajusten a lo dispuesto en el Real Decreto 1215/1997, de 18 de julio, por el que se establecen las disposiciones mínimas de seguridad y salud para la utilización por los trabajadores de los equipos de trabajo, y las modificaciones introducidas por el RD 2177/2004 de 12 de noviembre en materia de trabajos temporales en altura.
- f) Elegir y utilizar equipos de protección individual en los términos previstos en el Real Decreto 1076/2021, de 7 de diciembre, por el que se modifica el Real Decreto 773/1997, de 30 de mayo, sobre disposiciones mínimas de seguridad y salud relativas a la utilización por los trabajadores de equipos de protección individual.
- g) Atender las indicaciones y cumplir las instrucciones del coordinador en materia de seguridad y de salud durante la ejecución de la obra o, en su caso, de la dirección facultativa.
- Los trabajadores autónomos deberán cumplir lo establecido en el plan de seguridad y salud.
- Conforme establece el Artículo 9 del RD 171/2004, los Trabajadores autónomos deberán:
- Tener en cuenta la información recibida del empresario Titular del centro de trabajo (Promotor), es decir tener presente el Estudio Básico de Seguridad y Salud proporcionado por el promotor para determinar la evaluación de los riesgos en la elaboración de su Planificación de su actividad preventiva en la obra en las que evidentemente también habrá tenido en cuenta su Evaluación inicial de Riesgos que como trabajador autónomo deberá tener.
- Tener en cuenta las instrucciones impartidas por el Coordinador de Seguridad y Salud.
- Comunicar a sus trabajadores respectivos (si los tuviere) la información e instrucciones recibidas del Coordinador de Seguridad y Salud.
- G) OBLIGACIONES DE LOS RECURSOS PREVENTIVOS.

Conforme se establece en el Capítulo IV, artículo 32 bis (añadido a la Ley 31/1995 por las modificaciones introducidas por la Ley de reforma del marco normativo de la prevención de riesgos laborales) y sus posteriores modificaciones mediante el RD 604/2006, estos deberán vigilar el cumplimiento de las actividades preventivas, debiendo permanecer en el centro de trabajo durante el tiempo que se mantenga la situación que determine su presencia.

De este modo, la presencia de los recursos preventivos en esta obra servirá para garantizar el estricto cumplimiento de los métodos de trabajo y, por lo tanto, el control del riesgo.

De las actividades de vigilancia y control realizadas en la obra, el recurso preventivo estará obligado conforme se establece en el RD 604/2006 a tomar las decisiones siguientes:

- Cuando, como resultado de la vigilancia, observe un deficiente cumplimiento de las actividades preventivas, dará las instrucciones necesarias para el correcto e inmediato cumplimiento de las actividades preventivas y pondrá tales circunstancias en conocimiento del contratista para que éste

adopte las medidas necesarias para corregir las deficiencias observadas, si éstas no hubieran sido aún subsanadas.

- Cuando, como resultado de la vigilancia, observe ausencia, insuficiencia o falta de adecuación de las medidas preventivas, deberá poner tales circunstancias en conocimiento del contratista, que procederá de manera inmediata a la adopción de las medidas necesarias para corregir las deficiencias y en su caso a la propuesta de modificación del plan de seguridad y salud en los términos previstos en el artículo 7.4 del RD 1627/1997

6.2 Vigilancia de la Salud

6.2.1 Accidente laboral

ACTUACIONES

El accidente laboral debe ser identificado como un fracaso de la prevención de riesgos. Estos fracasos puede ser debidos a multitud de causas, entre las que destacan las de difícil o nulo control, por estar influidas de manera importante por el factor humano.

En caso de accidente laboral se actuará de la siguiente manera:

- a) El accidentado es lo más importante y por tanto se le atenderá inmediatamente para evitar la progresión o empeoramiento de las lesiones.
- b) En las caídas a diferente nivel se inmovilizará al accidentado.
- c) En los accidentes eléctricos, se extremará la atención primaria en la obra, aplicando las técnicas especiales de reanimación hasta la llegada de la ambulancia.
- d) En caso de gravedad manifiesta, se evacuará al herido en camilla y ambulancia. Se evitará, siempre que la gravedad del accidentado lo permita y según el buen criterio de las personas que le atienden, el traslado con transportes particulares por la incomodidad y riesgo que implica.
- e) Se publicará la infraestructura sanitaria de la obra, para garantizar la atención correcta a los accidentados y su más cómoda y segura evacuación en caso de accidente. Para ello se instalarán una serie de rótulos con caracteres visibles a 2 m., de distancia, en el que se informe a los trabajadores sobre el centro asistencial más próximo, su dirección, teléfonos de contacto, itinerario, etc.

NOTIFICACIÓN DE ACCIDENTES :

Al margen de la exigencia Administrativa si la hubiera, se levantará un Acta del Accidente. El objetivo fundamental de la formalización de este documento es dejar constancia documental de los posibles accidentes que puedan ocurrir en la obra.

Deberá ser cumplimentado con la mayor brevedad posible para que forme parte de las diligencias a cumplimentar en caso de accidente con consecuencia de daños personales. En este caso se transcribirán al Libro de Incidencias los hechos acaecidos.

INVESTIGACIÓN DE ACCIDENTES:

Al margen de la exigencia Administrativa si la hubiera, se realizará una Investigación de Accidentes. El objetivo fundamental de la formalización de este documento es dejar constancia documental de la investigación de los posibles accidentes que puedan ocurrir en la obra.

Deberá ser cumplimentado con la mayor brevedad posible.

COMUNICACIONES

Comunicaciones en caso de accidente laboral:

- A) Accidente leve.
 - Al Coordinador de Seguridad y Salud.
 - A la Dirección de Obra, para investigar las causas y adoptar las medidas correctoras adecuadas.
 - A la Autoridad Laboral según la legislación vigente.
- B) Accidente grave.
 - Al Coordinador de seguridad y salud.
 - A la Dirección de Obra, para investigar las causas y adoptar las medidas correctoras adecuadas.
 - A la Autoridad Laboral según la legislación vigente.
- C) Accidente mortal.
 - Al Juzgado de Guardia.
 - Al Coordinador de Seguridad y Salud.
 - A la Dirección de Obra, para investigar las causas y adoptar las medidas correctoras adecuadas.
 - A la Autoridad Laboral según la legislación vigente.

7 Condiciones técnicas

7.1 Requisitos de los servicios de higiene y bienestar, locales de descanso, comedores y primeros auxilios

La Empresa pondrá conforme se especifica en la Memoria, una caseta a pie de obra que dispondrá de lo siguiente:

- A) Vestuarios (siempre que no sea posible que el trabajador se presente en la obra con el uniforme de trabajo). Estarán dotados con percheros, sillas y calefacción: La superficie de los vestuarios ha sido estimada alrededor de 2 m² por trabajador que deba utilizarlos simultáneamente.
- Para cubrir las necesidades se instalarán tantos módulos como sean necesarios.
- La altura libre a techo será de 2,30 metros.
- Se habilitará un tablón conteniendo el calendario laboral, Ordenanza General de Seguridad e Higiene en el Trabajo, Ordenanza Laboral de la Construcción, Vidrio y Cerámica y las notas informativas de régimen interior que la Dirección Técnica de la obra proporcione.
- La obra dispondrá de cuartos de vestuarios y de aseo para uso del personal, debidamente separados para los trabajadores de uno u otro sexo.
- Los cuartos vestuarios o los locales de aseo dispondrán de un lavabo de agua corriente, provisto de jabón, por cada diez empleados o fracción de esta cifra y de un espejo de dimensiones adecuadas por

- cada veinticinco trabajadores o fracción de esta cifra que finalicen su jornada de trabajo simultáneamente.
- B) Servicios higiénicos dotados de lavamanos e inodoro
 - Los suelos, techos y paredes serán lisos e impermeables, permitiendo la limpieza necesaria; asimismo dispondrán de ventilación independiente y directa.
 - La altura libre de suelo a techo no deberá ser inferior a 2,30 metros, teniendo cada uno de los retretes una superficie de 1 x 1,20 metros.
 - La obra dispondrá de abastecimiento suficiente de agua potable en proporción al número de trabajadores, fácilmente accesible a todos ellos y distribuidos en lugares próximos a los puestos de trabajo.
 - En los retretes que hayan de ser utilizados por mujeres se instalarán recipientes especiales y cerrados.
 - Existirá al menos un inodoro por cada 25 hombres y otro por cada 15 mujeres o fracciones de estas cifras que trabajen la misma jornada.
 - C) Comedor (en el supuesto de que el contratista .no presente un convenio con algún local de restauración y/o ocio cercano a la zona de actuación donde el personal de obra pueda comer). Dispondrá de mesa, sillas, calentador de comidas y recipientes para basuras. La superficie del comedor ha sido estimada alrededor de 1,20 m2 por cada trabajador que deba utilizarlo simultáneamente.
 - Los suelos, paredes y techos serán lisos e impermeables, permitiendo la limpieza necesaria.
 - Dispondrán de iluminación natural y artificial adecuada.
 - Tendrán ventilación suficiente, independiente y directa.
 - D) Botiquín, cuyo contenido mínimo será el contemplado en el anexo VI.A).3 del Real Decreto 486/1997: desinfectantes y antisépticos autorizados (agua oxigenada, alcohol de 96º, tintura de yodo, mercurocromo, amoniaco, antiespasmódicos, paracetamol, ácido acetil salicílico, etc...)
 - gasas estériles
 - algodón hidrófilo
 - venda
 - esparadrapo
 - apósitos adhesivos
 - tijeras
 - pinzas
 - guantes desechables

Además del contemplado en dicho Real decreto 486/1997, dispondrá de: jeringuillas desechables y termómetro clínico.

Los botiquines deberán estar a cargo de la Seguridad Social a través de la Mutua de Accidentes y Enfermedades Profesionales, conforme se establece en la ORDEN TAS/2947/2007, de 8 de octubre, por la que se establece el suministro a las empresas de botiquines con material de primeros auxilios en caso de accidente de trabajo, como parte de la acción protectora del sistema de la Seguridad Social.

Se dispondrá de un cartel claramente visible en el que se indiquen todos los teléfonos de urgencia de los centros hospitalarios más próximos; médicos, ambulancias, bomberos, policía, etc.

En la obra se dispondrá de al menos un botiquín con los medios para efectuar las curas de urgencia en caso de accidente.

Los botiquines estarán a cargo de personas capacitadas designadas por la empresa.

Se revisará mensualmente su contenido y se repondrá inmediatamente lo usado.

CONDICIONES GENERALES APLICABLES A LOS SERVICIOS DE HIGIENE Y BIENESTAR

- Todas las dotaciones estarán en número suficiente, de acuerdo con las especificadas en las mediciones del Presupuesto de Seguridad adjunto a este Pliego y que excepto el Comedor, que podrá ser compartido por hombres y mujeres, los demás servicios deberán estar separados.
- La empresa se comprometerá a que estas instalaciones estén en funcionamiento antes de empezar la obra.
- Para la limpieza y conservación de las instalaciones se dispondrá de un trabajador con la dedicación necesaria.
- Se dispondrá la colocación en la obra de contenedores para recogida de las basuras y desperdicios que periódicamente se llevarán a un basurero controlado.
- La conexión de estas Casetas de Obra al servicio eléctrico se realizará al iniciar la obra, pero antes que se realice la oportuna conexión del servicio eléctrico de la misma, se conseguirá mediante la puesta en funcionamiento de un grupo electrógeno generador trifásico, accionado por un motor de gasoil.
- La conexión del servicio de agua potable, se realizará a la cañería del suministro actual.

7.2 Requisitos de los equipos de protección individual y sus accesorios en cuanto a su diseño, fabricación, utilización y mantenimiento

7.2.1 Condiciones técnicas de los EPI

Real Decreto 1076/2021, de 7 de diciembre, por el que se modifica el Real Decreto 773/1997, de 30 de mayo, sobre disposiciones mínimas de seguridad y salud relativas a la utilización por los trabajadores de equipos de protección individual.

Los EPI's deberán utilizarse cuando existen riesgos para la seguridad o salud de los trabajadores que no hayan podido evitarse o limitarse suficientemente por medios técnicos de protección colectiva o mediante medidas, métodos o procedimientos de organización del trabajo.

El Real Decreto 542/2020, de 26 de mayo, por el que se modifican y derogan diferentes disposiciones en materia de calidad y seguridad industrial, con la finalidad de adaptar la regulación de la actividad industrial en España a la Unión Europea a partir del 1 de julio. El RD 542/2020, de 26 de mayo, menciona en su disposición derogatoria única en el apartado 1.e la derogación de las disposiciones del RD 1407/1992, de 20 de noviembre, por el que se regulan las condiciones para la comercialización y libre circulación intracomunitaria de los equipos de protección individual, con lo cual solo sigue en vigencia el Real Decreto 159/1995, de 3 de febrero, por el que se modifica el Real Decreto 1407/1992, de 20 de noviembre, por el que se regula las condiciones para la comercialización y libre circulación intracomunitaria de los equipos de protección individual.

La normativa que regula la comercialización de los Equipos de Protección Individual (EPI) en España es el Reglamento (UE) 2016/425 del Parlamento Europeo y del Consejo, de 9 de marzo de 2016. Este reglamento establece las disposiciones relativas al diseño, la fabricación y la comercialización de equipos de protección individual. El Real Decreto 159/1995, de 3 de febrero, del Ministerio de Presidencia. Seguridad e Higiene en el Trabajo - Comunidad Europea, modifica algunos artículos del Real Decreto 1407/1992.

Respecto a los medios de protección individual que se utilizarán para la prevención de los riesgos detectados, se deberán de cumplir las siguientes condiciones:

- A) Los Equipos deben poseer la marca CE -según Reglamento (UE) 2016/425 del Parlamento Europeo y del Consejo, de 9 de marzo de 2016. - y deberán cumplir con lo expresado en el Real Decreto 1076/2021, de 7 de diciembre, por el que se modifica el Real Decreto 773/1997, de 30 de mayo, sobre disposiciones mínimas de seguridad y salud relativas a la utilización por los trabajadores de equipos de protección individual.
- B) Solo los equipos de protección individual que cumplan las indicaciones del apartado anterior, tienen autorizado su uso durante el periodo de vigencia.
- C) De entre los equipos autorizados, se utilizarán los más cómodos y operativos, con la finalidad de evitar las negativas a su uso por parte de los trabajadores.
- D) Se investigarán los abandonos de los equipos de protección, con la finalidad de razonar con los usuarios y hacer que se den cuenta de la importancia que realmente tienen para ellos.
- E) Cualquier equipo de protección individual en uso que esté deteriorado o roto, será sustituido inmediatamente, quedando constancia en la oficina de obra del motivo del cambio así como el Nombre de la Empresa y de la persona que recibe el nuevo equipo, con el fin de dar la máxima seriedad posible a la utilización de estas protecciones.
- F) Un vez los equipos hayan llegado a su fecha de caducidad se dejarán en un acopio ordenado, que será revisado por la Dirección de obra para que autorice su eliminación de la obra.
- G) Las normas de utilización de los equipos de protección individual, se ajustarán a lo previsto en los folletos explicativos y de utilización de cada uno de sus fabricantes, que se certificará haber hecho llegar a cada uno de los trabajadores que deban utilizarlos.

ENTREGA DE EPIS:

- Se hará entrega de los EPIS a los trabajadores. Se normalizará y sistematizará el control de los Equipos de Protección Individual para acreditar documentalmente la entrega de los mismos.
- El objetivo fundamental de este protocolo es dejar constancia documental de la entrega de acuse de recibo del equipamiento individual de protección (E.P.I.) que cada Empresa Concurrente (Subcontratista) está obligada a facilitar al personal a su cargo.

7.3 Requisitos de los equipos de protección colectiva

7.3.1 Condiciones técnicas de las protecciones colectivas

MANTENIMIENTO DE LOS EQUIPOS DE PROTECCIÓN COLECTIVA.

Las protecciones colectivas requieren de una vigilancia en su mantenimiento que garantice la idoneidad de su funcionamiento para el fin que fueron instaladas. Esta tarea debe de ser realizada por el Delegado de

Prevención, apartado -d-, artículo 36 de la Ley de Prevención de Riesgos Laborales, quien revisará la situación de estos elementos con la periodicidad que se determine en cada caso y que como pauta general se indica a continuación.

- Vallado perimetral de la obra: revisiones diarias.
- Extintores, almacén de medios de protección personal, botiquín, etc. (mensualmente).
- Limpieza de dotaciones de las casetas de servicios higiénicos, etc. (semanalmente).

CONDICIONES PARTICULARES DE LAS PROTECCIONES COLECTIVAS.

- Instalación eléctrica provisional de obra:
- Red eléctrica:
- La instalación provisional de obra estará de acuerdo con la ITC-BT-33 e instrucciones complementarias.
- Todos los conjuntos de aparatos empleados en las instalaciones de obras deben cumplir las prescripciones de la norma UNE-EN 60.349 -4.
- En los locales de servicios (oficinas, vestuarios, locales sanitarios, etc.) serán aplicables las prescripciones técnicas recogidas en la ITC-BT-24
- Durante la fase de realización de la instalación, así como durante el mantenimiento de la misma, los trabajos se efectuarán sin tensión en las líneas verificándose esta circunstancia con un comprobador de tensión.
- b) Interruptor diferencial de 30 mA:
- Interruptor diferencial de 30 mA para la red de alumbrado, instalado en el cuadro general eléctrico de la obra, en combinación con la red eléctrica general de toma de tierra de la obra.
- Serán nuevos, a estrenar
- El interruptor diferencial de 30 miliamperios será del modelo establecido por el proyecto de instalación eléctrica provisional de obra; instalado en el cuadro general eléctrico de la obra, en combinación con la red eléctrica general de toma de tierra de la obra. Instalación.
- Se revisará diariamente, procediéndose a su sustitución inmediata en caso de avería.
- Se comprobará diariamente, que no han sido puenteados. En caso afirmativo: se eliminará el puente y se investigará quién es su autor, con el fin de explicarle lo peligroso de su acción y conocer los motivos que le llevaron a ella con el fin de eliminarlos.
- c) Interruptor diferencial de 300 mA:
- Serán nuevos, a estrenar
- Interruptor diferencial de 300 mA para la red de fuerza, instalado en el cuadro general eléctrico de la obra, en combinación con la red eléctrica general de toma de tierra de la obra.
- Se comprobará diariamente, que no han sido puenteados. En caso afirmativo: se eliminará el puente y se investigará quién es su autor, con el fin de explicarle lo peligroso de su acción y conocer los motivos que le llevaron a ella con el fin de eliminarlos.
- d) Toma de tierra:
- Las tomas de tierra podrán estar constituidas por placas o picas verticales.
- Las placas de cobre tendrán un espesor mínimo de 2 mm. y la de hierro galvanizado serán de 2.5 Mm.
- Las picas de acero galvanizado serán de 25 Mm. de diámetro como mínimo, las de cobre de 14 mm. de diámetro como mínimo y los perfiles de acero galvanizado de 60 Mm. de lado como mínimo.
- Vallado de obra:
- Deberá realizarse el vallado del perímetro de la obra, según planos y antes del inicio de la obra.
- Esta deberá mantenerse hasta la conclusión de la obra
- Protección contra incendios:

- En los centros de trabajo se observarán las normas que, para prevención y extinción de incendios, establecen los siguientes apartados de éste capítulo y en el Plan de Emergencia que acompaña a este Pliego de Seguridad y Salud. Asimismo, en las industrias o trabajos con riesgo específico de incendio, se cumplirán las prescripciones impuestas por los reglamentos técnicos generales o especiales, dictados por la Presidencia del Gobierno, o por otros departamentos ministeriales, en el ámbito de sus respectivas competencias, así como las correspondientes ordenanzas municipales.
- Los extintores serán de polvo polivalente, revisándose periódicamente tal como establece el Plan de Emergencia.

CRITERIOS GENERALES DE UTILIZACIÓN DE LAS PROTECCIONES COLECTIVAS:

Respecto a los medios de protección colectiva que se utilizarán para la prevención de los riesgos detectados en la Memoria de Seguridad, se deberán cumplir las siguientes condiciones:

- A) La protección colectiva ha sido diseñada en función de la tipología concreta de la obra, teniendo una atención especial a la señalización.
- B) Las protecciones colectivas de esta obra, estarán disponibles para su uso inmediato antes de la fecha decidida para su montaje, según lo previsto en el plan de ejecución de la obra.
- C) Las protecciones colectivas serán nuevas, a estrenar, si sus componentes tienen caducidad de uso reconocida.
- D) Las protecciones colectivas serán instaladas previamente antes de iniciar cualquier trabajo que requiera su montaje. Queda prohibido el comienzo de un trabajo o actividad que requiera protección colectiva, hasta que esta esté montada completamente dentro del ámbito del riesgo que neutraliza o elimina.
- E) Para al montaje de las protecciones colectivas, se tendrá en cuenta las directrices de la Dirección de obra.
- F) Se desmontará inmediatamente, toda protección colectiva que se esté utilizando, en la que se observen deterioros con disminución efectiva de su calidad real. Se sustituirá a continuación el componente deteriorado y se volverá a montar la protección colectiva una vez resuelto el problema.
- G) Durante la realización de la obra, puede ser necesario variar el modo o la disposición de la instalación de la protección colectiva prevista. De todas formas, se adoptaran las medidas apropiadas en cada caso con el visto bueno de la Dirección de obra.
- H) Las protecciones colectivas proyectadas en estos trabajos, están destinadas a la protección de los riesgos de todos los trabajadores de la obra. Es decir, trabajadores de la empresa principal, los de las empresas concurrentes (subcontratadas), empresas colaboradoras, trabajadores autónomos, visitas de los técnicos de la dirección de obra o de la propiedad y visitas de las inspecciones de organismos oficiales o de invitados por diferentes causas.
- I) La empresa Principal (contratista) realizará el montaje, mantenimiento y retirada de la protección colectiva por sus medios o mediante subcontratación, respondiendo delante de la Dirección de obra, según las cláusulas penalizadoras del contrato de adjudicación de obra y del Pliego de Condiciones Técnicas Particulares del Proyecto
- J) El montaje y uso correcto de la protección colectiva definida, es preferible al uso de equipos de protección individual para defenderse de un riesgo idéntico.
- K.) En caso de accidente a alguna persona por el fallo de las protecciones colectivas, se procederá según las normas legales vigentes, avisando además sin retardo, a la Dirección de obra.

- L.) La Empresa Principal (contratista) mantendrá en la posición de uso previsto y montadas, las protecciones colectivas que fallen por cualquier causa, hasta que se realice la investigación pertinente del fallo, con la asistencia expresa de la Dirección.

AUTORIZACIÓN PARA UTILIZACIÓN DE LAS PROTECCIONES COLECTIVAS:

Se revisará y posteriormente se autorizará la utilización de las Protecciones Colectivas. El objetivo fundamental de la formalización del presente protocolo es dejar constancia documental del estado y uso de las protecciones colectivas a utilizar en la obra.

Será necesaria la previa autorización del Coordinador de Seguridad y Salud o Dirección Facultativa para la utilización de las protecciones.

Mensualmente se revisarán todas las protecciones colectivas presentes en obra para su autorización de uso.

7.4 Requisitos de la señalización en materia de seguridad y salud, seguridad vial, etc.

Los medios a adoptar en la organización de esta obra son los encaminados a la señalización visual. Los camiones y máquinas suelen disponer de bocinas y señales acústicas, ciertos productos pueden emanar mal olor, pero suelen llegar a la obra con las señalizaciones montadas. Los medios utilizados frecuentemente están tipificados y el mercado ofrece una amplia gama de productos que cubren perfectamente las demandas en los siguientes grupos de medios de señalización:

- BALIZAMIENTO

Se utilizará en esta obra para hacer visibles los obstáculos u objetos que puedan provocar accidentes. En particular, se usará en la implantación de pequeños trabajos temporales como para abrir un pozo, colocar un poste, etc.

- ETIQUETAS, CINTAS, GUIRNALDAS, LUMINOSOS Y DESTELLANTES

En esta obra se utilizarán las señales que se estimen oportunas, acompañadas con frases que se pueden redactar en colores distintos, llamativos, que especifiquen peligros o indicaciones de posición, situación, advertencia, utilización o modo de uso del producto contenido en los envases.

- SEÑALES

Las que se utilizarán en esta obra responderán a convenios internacionales y se ajustarán a la normativa actual. El objetivo es que sean conocidas por todos.

- Señalización de obra.

Esta señalización cumplirá con el contenido del Real Decreto 485 de 14 de abril de 1.997 que desarrolle los preceptos específicos sobre señalización de riesgos en el trabajo según la Ley 31 de 8 de Noviembre de 1.995 de prevención de riesgos laborales.

- Señalización vial.

Esta señalización cumplirá con el nuevo -Código de Circulación- y la Instrucción de Carreteras 8.3-IC.

CARACTERÍSTICAS TÉCNICAS DE LAS SEÑALES.

- Se utilizarán señales nuevas y normalizadas según la Instrucción de Carreteras 8.3-IC.
- En el montaje de las señales deberá tenerse presente:
- Se ha de tener en cuenta tanto el riesgo de ser atropellado por los vehículos que circulen por la zona de las obras como el riesgo de caer desde una determinada altura mientras se instala una señal.
- Se tendrá siempre presente, que normalmente la señalización vial se monta y desmonta con la zona de las obras abierta al tráfico rodado, y que los conductores que no saben que se encontrarán con esta actividad, circulen confiadamente, por tanto, es una operación crítica con un alto riesgo tanto para a los operarios que trabajen como para a los usuarios de la vía que se pueden ver sorprendidos inesperadamente.

7.5 Requisitos para la correcta utilización y mantenimiento de los útiles y herramientas portátiles

- Se revisará y posteriormente se autorizará el uso de equipos de trabajo. El objetivo fundamental es dejar constancia documental de la conformidad de recepción de los Equipos de Trabajo en función del cumplimiento de los requisitos de seguridad establecidos en el Real Decreto 1644/2008, de 10 de octubre, por el que se establecen las normas para la comercialización y puesta en servicio de las máquinas.
- Se elegirán los equipos de trabajo más adecuados para garantizar y mantener unas condiciones de trabajo seguras.
- Las dimensiones de los equipos de trabajo deberán estar adaptadas a la naturaleza del trabajo y a las dificultades previsibles y deberán permitir la circulación sin peligro.
- Los Equipos de Trabajo a utilizar en obra deberán ser nuevos siempre que sea posible. En caso de que estos equipos sean reutilizados y en función de sus tipos deberán disponer de sus proyectos técnicos específicos de instalación y puesta en marcha o los certificados del fabricante o empresa de alquiler en el que se indique que han sido revisados y que se encuentran en perfecto estado de utilización en obra.
- Cuando no exista una norma oficial de certificación administrativa de Seguridad, los Equipos de Trabajo deberán disponer de la garantía escrita del fabricante o suministrador que certifique que los mismos responden a las prestaciones de seguridad requeridas por la reglamentación vigente en nuestro país, en las condiciones de servicio y utilización por él descritas. El Empresario Principal (Contratista) elegirá entre los productos del mercado aquel que reúna las condiciones de calidad y seguridad en su utilización según sus prestaciones, exigiendo al fabricante o suministrador los certificados que lo avalen.
- Existirá en el almacén una reserva de accesorios y recambios para los equipos de obra, con el fin de garantizar la reposición de los mismos.
- En esta previsión se tendrá en cuenta la vida útil de los Equipos de Trabajo y su fecha de caducidad.

- El control afectará a todo equipo incluido en el ámbito de aplicación de los Reales Decretos 56/1995, de 20 de enero por el que se modifica el anterior RD. 1.215/1997, de 18 de junio sobre utilización de Equipos de Trabajo a emplear en los distintos tajos vinculados a esta obra, y se realizará por el empresario responsable del equipo, asegurándose de que han sido comprendidas las condiciones de recepción, montaje, utilización y mantenimiento por parte de sus operadores y usuarios.
- Correcta utilización de herramientas de albañilería en general. Las herramientas de albañilería (paletas, paletines, llanas, plomada, etc.) están sujetas a riesgos. Para evitarlos, deberán seguirse los pasos que se expresan a continuación:
- Las paletas, paletines o llanas, pueden originar cortes, para evitarlos, no apoye la otra mano sobre el objeto en el que trabaja y utilice guantes impermeabilizados de loneta de algodón lo más ajustados posible.
- Utilice calzado de seguridad para evitar lesiones en caso de que se le caiga una herramienta.
- Correcta utilización de herramientas manuales. Las herramientas manuales (palas, martillos, mazos, tenazas, uñas palanca, alicates, etc.) están sujetas a riesgos. Para evitarlos, deberán seguirse las medidas preventivas indicadas en el apartado correspondiente incluido en la memoria de este documento.

7.6 Requisitos para la correcta instalación, utilización y mantenimiento de los medios auxiliares

- Se revisará y posteriormente se autorizará la utilización de los medios auxiliares de obra. Deberá reflejarse en un acta, cuyo objetivo fundamental de la formalización del documento es dejar constancia documental del estado operativo y uso de los medios auxiliares a utilizar en la obra.
- Los medios auxiliares a utilizar en obra deberán ser preferiblemente nuevos, dispondrán obligatoriamente de marcado CE (en casos excepcionales si no disponen de marcado CE, deberán ser homologados por organismo competente). En caso de ser reutilizados se comprobará su estado, vida útil y se realizará prueba de servicio. Los medios provenientes de empresas dedicadas al alquiler de estos elementos contarán con certificado de revisión, puesta a punto y uso, emitido por ésta.
- Procedimientos preventivos de obligado cumplimiento para el uso por todo el personal de los medios auxiliares que se van a utilizar en la obra.
- Carretón o carretilla de mano
- Procedimiento de seguridad y salud obligatorio, para el uso de carretillas de mano:
- Para cargar la carretilla, flexione ligeramente las piernas, sujete firmemente los mangos y elévese de manera uniforme para que no se desequilibre y vuelque. Mueva la carretilla, empuje y transporte el material.
- Para descargar la carretilla, repita la misma maniobra anterior, pero en sentido inverso.
- Cargue siempre la carretilla de manera uniforme para garantizar su equilibrio.
- Si debe salvar obstáculos o desniveles, debe preparar una pasarela de al menos 60 cm. de ancho, con un ángulo de inclinación lo más suave posible, de lo contrario puede accidentarse por sobreesfuerzo.
- Evite la conducción de las carretillas con objetos que sobresalgan por los lados, es peligroso y puede chocar en el trayecto y accidentarse.
- El camino de circulación debe mantenerse limpio para evitar chocar y volcar el contenido.
- Debe utilizar los siguientes equipos de protección individual: casco de seguridad, guantes, botas de seguridad, ropa de trabajo y chaleco reflectante si transita por lugares en los que están trabajando con máquinas.
- Contenedor de escombros

- Procedimiento de seguridad obligatorio para la descarga y ubicación del contenedor de escombros en obra.
- Controlar los movimientos de descarga para que se realicen según las instrucciones del operario del camión de transporte.
- Subir y bajar del camión solo por los lugares establecidos por el fabricante para este fin.
- No saltar nunca desde la plataforma de transporte al suelo, puede fracturarse algún hueso.
- Suba a la plataforma solamente si es necesario para soltar las mordazas de inmovilización del contenedor.
- Apártese a un lugar seguro y ordene el inicio de la maniobra de descarga. El contenedor quedará depositado sobre el suelo.
- Situarlo en el lugar adecuado para su función, evitando sobreesfuerzos. En este sentido instale un tráctel amarrado por un extremo a un punto fuerte y por el otro al contenedor y muévelo por este procedimiento.
- Cargar el contenedor sin colmo, enrasando la carga, después avisar al camión para su retirada.
- Procedimientos de seguridad y salud obligatorios, para la utilización en obra del contenedor de escombros.
- Cubran el contenedor con una lona contra los vertidos accidentales de la carga.
- Por el sistema explicado de tracción con tráctel, esta vez amarrado al contenedor y a uno de los anclajes de la plataforma de carga del camión, realicen los movimientos necesarios para que el mecanismo de carga pueda izarlo.
- Apártense a un lugar seguro mientras se realiza la carga.
- Para la realización de las maniobras descritas en los dos apartados anteriores, es necesario que utilicen el siguiente listado de equipos de protección individual: casco, gafas contra el polvo, guantes de cuero, botas de seguridad, faja y muñequeras contra los sobreesfuerzos y ropa de trabajo.

7.7 Requisitos para la correcta instalación, utilización y mantenimiento de la maquinaria

- La Ordenanza de Seguridad e Higiene en el Trabajo, de 9 de marzo de 1971, regula las características y condiciones de estos elementos en sus artículos 100 a 124.
- Real Decreto 1644/2008, de 10 de octubre, por el que se establecen las normas para la comercialización y puesta en servicio de las máquinas.
- Reglamento de Seguridad en las Máquinas, Real Decreto 1595/1986, de 26 de mayo, modificado por el Real Decreto 830/1991 de 24 de mayo.
- Real Decreto 842/2002, de 2 de Agosto, por el que se aprueba el Reglamento Electrotécnico de Baja Tensión y sus instrucciones técnicas complementarias que lo desarrollan.
- Real Decreto 836/2003, de 27 de junio, por el que se aprueba la nueva Instrucción técnica complementaria «MIE-AEM-2» del Reglamento de aparatos de elevación y manutención, referente a grúas torre para obras u otras aplicaciones.
- Instrucción Técnica Complementaria -MIE-AEM-2- del Reglamento de Aparatos de Elevación y Manutención, referente a grúas torre para obras u otras aplicaciones.

AUTORIZACIÓN DE UTILIZACIÓN DE MÁQUINAS:

- Se revisará y posteriormente se autorizará el uso de máquinas a utilizar en la obra. El objetivo fundamental es dejar constancia documental de la conformidad de recepción de las Máquinas, en

función del cumplimiento de los requisitos de seguridad establecidos en el R.D. 1644/2008, de 10 de octubre, por el que se establecen las normas para la comercialización y puesta en servicio de las máquinas.

- Las Máquinas a utilizar en obra deberán ser nuevas siempre que sea posible. En caso de que estos equipos sean reutilizados y en función de sus tipos deberán disponer de sus proyectos técnicos específicos de instalación y puesta en marcha o los certificados del fabricante o empresa de alquiler de maquinaria en el que se indique que han sido revisados y que se encuentran en perfecto estado de utilización en obra..
- Cuando no exista una norma oficial de certificación administrativa de Seguridad, las Máquinas deberán disponer de la garantía escrita del fabricante o suministrador que certifique que los mismos responden a las prestaciones de seguridad requeridas por la reglamentación vigente en nuestro país, en las condiciones de servicio y utilización por él descritas. El Empresario Principal (Contratista) elegirá entre los productos del mercado aquel que reúna las condiciones de calidad y seguridad en su utilización según sus prestaciones, exigiendo al fabricante o suministrador los certificados que lo avalen.
- Existirá en el almacén una reserva de accesorios y recambios para la maquinaria, con el fin de garantizar la reposición de los mismos.
- En esta previsión se tendrá en cuenta la vida útil de las Máquinas, su fecha de caducidad.
- El control afectará a toda máquina y se realizará por el empresario responsable de la misma asegurándose de que han sido comprendidas las condiciones de recepción, montaje, utilización y mantenimiento por parte de sus operadores y usuarios.
- En el caso de las grúas torre, se llevará a cabo el control, a partir de las disposiciones establecidas, exigencias y requisitos del R.D. 836/2003 de 27 de junio.

7.8 Requisitos para la correcta instalación, utilización y mantenimiento de las instalaciones provisionales

7.8.1 Requisitos de las instalaciones eléctricas

- La instalación eléctrica provisional de obra se realizará siguiendo las pautas señaladas en los apartados correspondientes de la Memoria Descriptiva y de los planos, debiendo ser realizada por empresa autorizada y siendo de aplicación lo señalado en el vigente Reglamento Electrotécnico de Baja Tensión - Real Decreto 842/2002, de 2 de Agosto- y sus instrucciones técnicas complementarias que lo desarrollan.
- El calibre o sección del cableado será el especificado en planos y de acuerdo a la carga eléctrica que ha de soportar en función de la maquinaria e iluminación prevista.
- Los cables a emplear en acometidas e instalaciones exteriores serán de tensión asignada mínima 450/750 V, con cubierta de policloropreno o similar, según UNE 21.027 ó UNE 21.150 y aptos para servicios móviles.
- Para instalaciones interiores los cables serán de tensión asignada mínima 300/500 V, según UNE 21.027 ó UNE 21.031, y aptos para servicios móviles.
- La distribución desde el cuadro general de obra a los cuadros secundarios (o de planta), se efectuará mediante canalizaciones enterradas.
- En caso de efectuarse tendido de cables y mangueras, éste se realizará a una altura mínima de 2 m. en los lugares peatonales y de 5 m. en los de vehículos, medidos sobre el nivel del pavimento.
- El tendido de los cables para cruzar viales de obra, como ya se ha indicado anteriormente, se efectuará enterrado. Su instalación será conforme a lo indicado en ITC-BT-20 e ITC-BT-21. Se señalará el -paso del cable- mediante una cubrición permanente de tabloncillos que tendrán por objeto el proteger mediante

reparto de cargas, y señalar la existencia del -paso eléctrico- a los vehículos. La profundidad de la zanja mínima, será entre 40 y 50 cm.; el cable irá además protegido en el interior de un tubo rígido, bien de fibrocemento, bien de plástico rígido curvable en caliente.

- Todos los cables que presenten defectos superficiales u otros no particularmente visibles, serán rechazados.
- Los conductores de la instalación se identifican por los colores de su aislamiento, a saber:
 - Azul claro: Para el conductor neutro.
 - Amarillo/verde: Para el conductor de tierra y protección.
 - Marrón/negro/gris: Para los conductores activos o de fase.
- En los cuadros, tanto principales como secundarios, se dispondrán todos aquellos aparatos de mando, protección y maniobra para la protección contra sobre intensidades (sobrecarga y cortocircuitos) y contra contactos directos e indirectos, tanto en los circuitos de alumbrado como de fuerza.
- Dichos dispositivos se instalaron en los orígenes de los circuitos así como en los puntos en los que la intensidad admisible disminuya, por cambiar la sección, condiciones de instalación, sistemas de ejecución o tipo de conductores utilizados.
- Para la prevención de posibles contactos eléctricos indirectos, el sistema de protección elegido es el de puesta a tierra de las masas y dispositivos de corte por intensidad de defecto (interruptores diferenciales).
- Las medidas generales para la protección contra los choques eléctricos serán las indicadas en la ITC-BT-24, teniendo en cuenta:
 - Medidas de protección contra contactos directos:
 - Se realizarán mediante protección por aislamiento de las partes activas o por medio de barreras o envoltentes.
 - Medidas de protección contra contactos indirectos:
 - Cuando la protección de las personas contra los contactos indirectos está asegurada por corte automático de la alimentación, según esquema de alimentación TT, la tensión límite convencional no debe ser superior a 24 V de valor eficaz en corriente alterna ó 60 V en corriente continua.
 - Cada base o grupo de bases de toma de corriente deben estar protegidas por dispositivos diferenciales de corriente diferencial residual asignada igual como máximo a 30 mA; o bien alimentadas a muy baja tensión de seguridad MBTS; o bien protegidas por separación eléctrica de los circuitos mediante un transformador individual.

7.8.2 Requisitos de los servicios de seguridad, higiene y bienestar

La Empresa pondrá conforme se especifica en la Memoria, una caseta a pie de obra que dispondrá de lo siguiente:

- Servicios higiénicos dotados de lavamanos e inodoro.
- Comedor que dispondrá de mesa, sillas, calentador de comidas y recipientes para basuras, aunque debido a la proximidad de restaurantes en los alrededores, se aconsejará al trabajador por motivos de comodidad y relajación, que el personal de la obra coma en el Restaurante: La superficie del comedor ha sido estimada alrededor de 1,20 m2 por cada trabajador que deba utilizarlo simultáneamente.
- Botiquín, cuyo contenido mínimo será: agua oxigenada, alcohol de 96º, tintura de yodo, mercurocromo, amoníaco, algodón hidrófilo, gasa estéril, vendas, esparadrapo, antiespasmódicos, banda elástica para torniquete, guantes esterilizados, jeringuillas desechables, termómetro clínico, apósitos adhesivos, paracetamol, ácido acetil salicílico, tijeras, pinzas.

Estas instalaciones estarán en funcionamiento antes de empezar la obra.

Para la limpieza y conservación de las instalaciones se dispondrá de un trabajador con la dedicación necesaria.

Se prevé la colocación en la obra de contenedores para recogida de las basuras y desperdicios que periódicamente se llevarán a un basurero controlado.

La conexión del servicio eléctrico se realizará al iniciar la obra, pero antes que se realice la oportuna conexión del servicio eléctrico de la misma, se conseguirá mediante la puesta en funcionamiento de un grupo electrógeno generador trifásico, accionado por un motor de gasoil.

La conexión del servicio de agua potable, se realizará a la cañería del suministro actual de la zona.

7.8.3 Requisitos de los sistemas de prevención contra incendios

Para evitar en obra el posible riesgo de incendio, se cumplirán las siguientes normas de obligado cumplimiento, estando prohibido en la obra:

- a) La realización de hogueras no aisladas de su entorno.
- b) La realización de soldaduras en lugares en los que existan materiales inflamables.
- c) La utilización de calentadores (hornillos de gas), fuera del lugar indicado para su utilización.
- d) Tirar colillas y/o cerillas encendidas.

La existencia de extintores de incendio en la obra es obligatoria, como medida de prevención frente a el riesgo de incendio.

En cualquier caso se deberán seguir las prescripciones marcadas en el Anexo I de este Pliego de condiciones particulares: Plan Emergencia de la Obra.

- Condiciones de los extintores de incendio de la obra:
- Los extintores serán para los fuegos de las Clases "A", "B", "C" y los de CO2 especiales para fuegos eléctricos.
- Lugares de la obra en los que se instalarán los extintores de incendios:
- Servicios de higiene y bienestar (vestuario).
- Comedor del personal de la obra.
- Local de primeros auxilios.
- Oficinas de la obra.
- Almacenes con productos o materiales inflamables.
- Cuadro general eléctrico.
- Cuadros de máquinas fijas de obra.
- Almacenes de material.
- En todos los talleres.
- Acopios especiales con riesgo de incendio (papel y cartón).
- Está prevista, además, la existencia y utilización, de extintores móviles para trabajos de soldaduras, oxicorte y aquellos otros que pueden originar incendios.
- Mantenimiento de los extintores de incendios

- Los extintores serán revisados, retimbrados y mantenidos conforme las especificaciones del fabricante. Se deberá concertar con una empresa acreditada para realizar estos mantenimientos y revisiones.
- Normas de seguridad para la instalación y uso de los extintores de incendios
- Se instalarán colgados o sobre carro, según las necesidades previstas.
- En cualquier caso, sobre la vertical del lugar donde se ubique el extintor se instalará una señal normalizada con la oportuna pictografía y la palabra "EXTINTOR".
- Al lado de cada extintor, existirá un rótulo, que mostrará las Normas para utilización del extintor:

NORMAS PARA LA UTILIZACIÓN DEL EXTINTOR DE INCENDIOS

- En caso de incendio, descuelgue el extintor.
- Retire el pasador de la cabeza que inmoviliza el mando de accionamiento.
- Colóquese en la misma dirección que el viento, evitando que las llamas o el humo vayan hacia usted.
- Accione el extintor dirigiendo el chorro a la base de las llamas, hasta apagarlas o agotar el contenido.
- Si observa que no puede dominar el incendio, pida que alguien avise al 112 lo más rápidamente que pueda, informando sobre la magnitud y gravedad de los hechos.

7.9 Índices de control

En esta obra se llevarán los índices siguientes:

Índice de incidencia

Definición: número de trabajadores con baja acaecidos por cada cien trabajadores.

$$\text{Cálculo I.I.} = \frac{\text{Nº de accidentes con baja}}{\text{Nº de trabajadores}} \times 100$$

Índice de frecuencia

Definición: número de siniestros con baja, acaecidos por cada millón de horas trabajadas.

$$\text{Cálculo I.F.} = \frac{\text{Nº de accidentes con baja}}{\text{Nº de horas trabajadas}} \times 1000000$$

Índice de gravedad

Definición: número de jornadas perdidas por cada mil horas trabajadas.

$$\text{Cálculo I.G.} = \frac{\text{Nº de jornadas perdidas por accidente con baja}}{\text{Nº de horas trabajadas}} \times 1000$$

Duración media de incapacidad

Definición: número de jornadas perdidas por cada accidente con baja.

Nº de jornadas perdidas por accidente con baja

Cálculo D.M.I. =

Nº de accidentes con baja

Estadísticas:

- Los partes de deficiencia se dispondrán debidamente ordenados por fechas desde el origen de la obra hasta su terminación, y se complementarán con las observaciones hechas por el Comité de Seguridad y las normas ejecutivas dadas para subsanar las anomalías observadas.
- Los partes de accidentes, si los hubiere, se dispondrán de la misma forma que los partes de deficiencias.
- Los índices de control se llevarán en un estadillo mensual con gráficos de dientes de sierra, que permitan hacerse una idea clara de la evolución de los mismos con una somera inspección visual; en abscisas se colocarán los meses del año y en ordenadas los valores numéricos del índice correspondiente.

Málaga, mayo 2024



Autor: Dña. Cristina Cobalea Medina

Ingeniero Industrial- Nº Col: 980

PLANOS

ESTUDIO BÁSICO DE SEGURIDAD Y SALUD P.O.
41.24 " ADECUACIÓN DE LAS ACOMETIDAS DE LA
LUZ Y AGUA DE LA ZONA DE LEVANTE DEL PUERTO
DE LA SAVINA"

Autor: Dña. Cristina Cobalea Medina

Ingeniero Industrial- Nº Col: 980

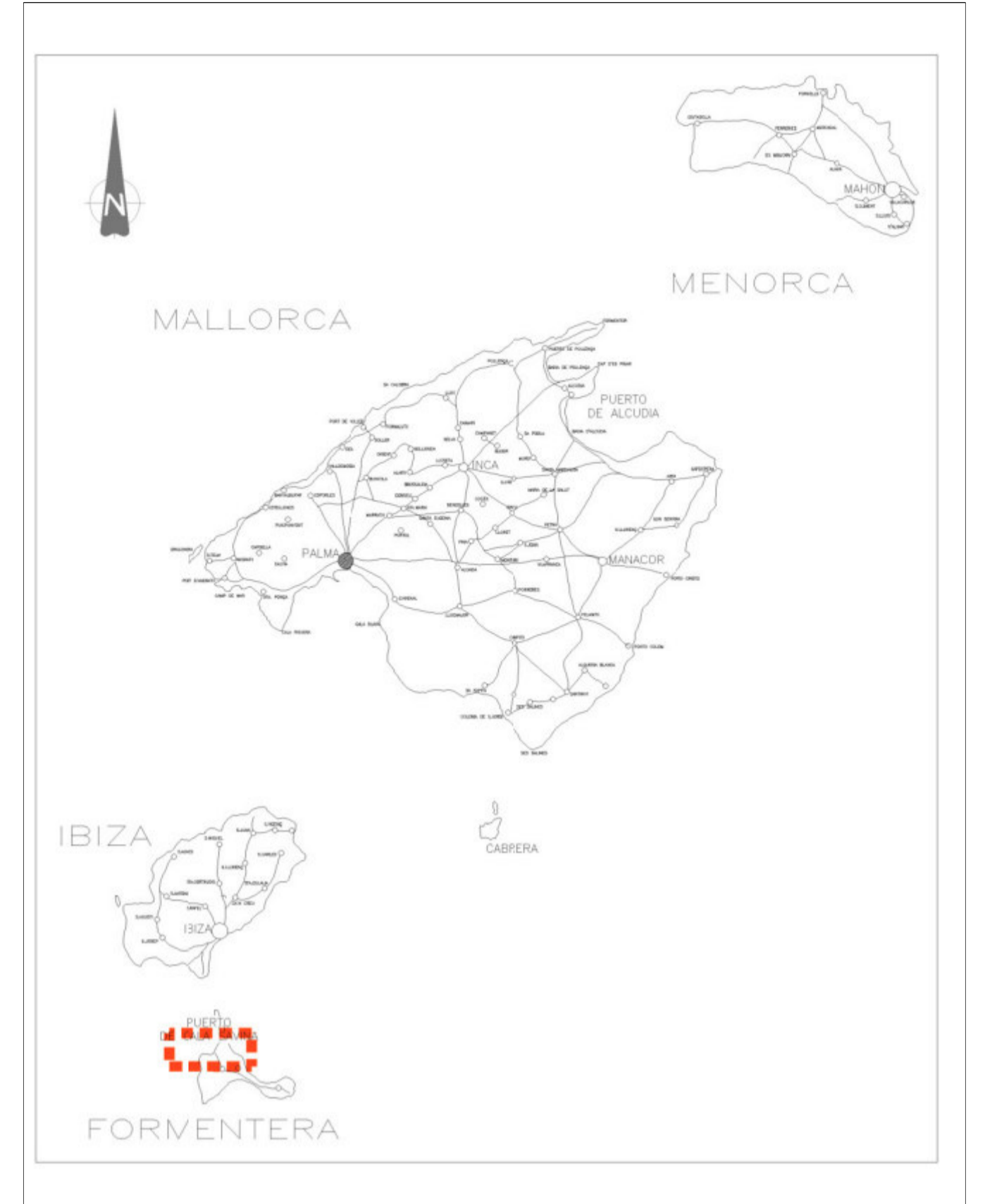
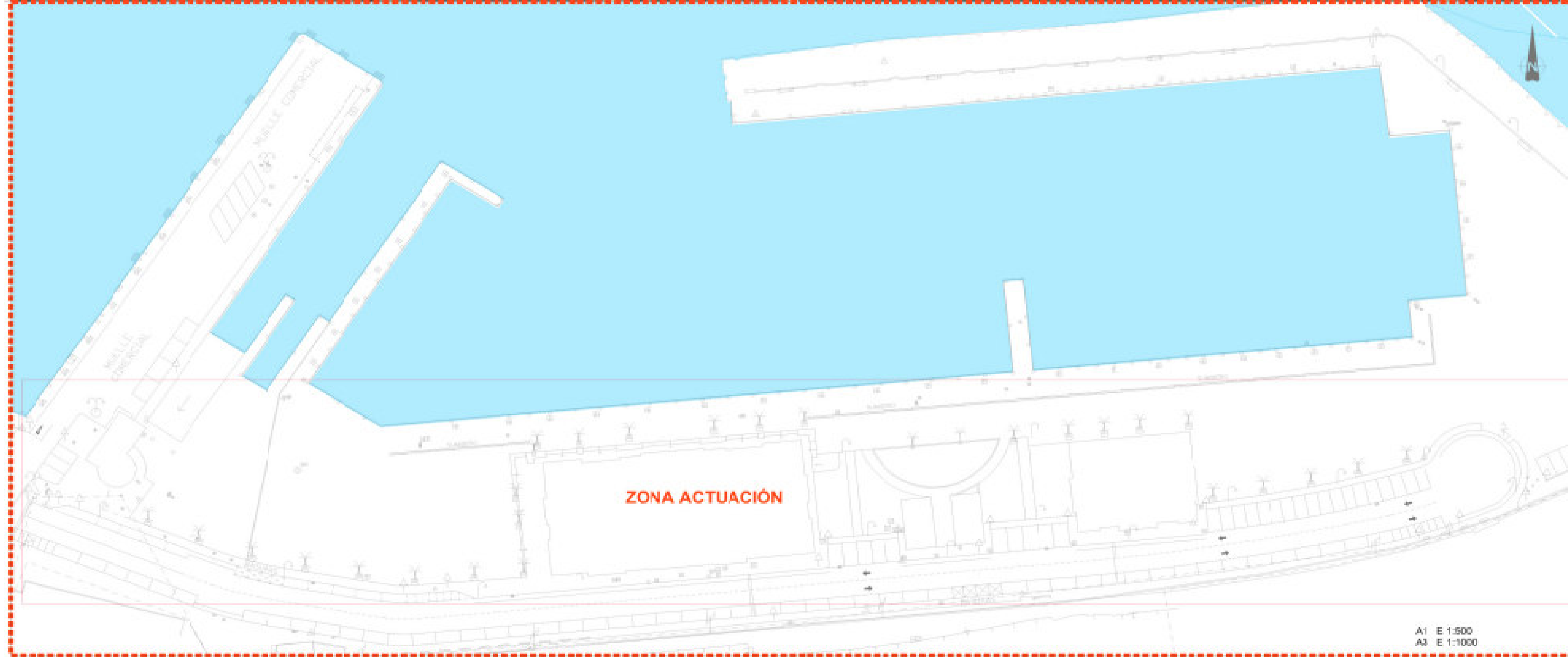



ESTUDIO DE SEGURIDAD Y SALUD P.O. 41.24 " ADECUACIÓN DE LAS ACOMETIDAS DE LA LUZ Y AGUA DE LA ZONA DE LEVANTE DEL PUERTO DE LA SAVINA"



PETIC: AUTORIDAD PORTUARIA BALEARES

FECHA: MAYO 2024 ESCALA: INDICADAS
PROY: O/2003857/1/015/0091 CRISTINA COBALEA MEDINA

PLANO Nº:
1.2

DESIGNACIÓN: SITUACIÓN, EMPLAZAMIENTO

DETALLE 1. VALLA DE POSTES Y MALLA GALVANIZADA

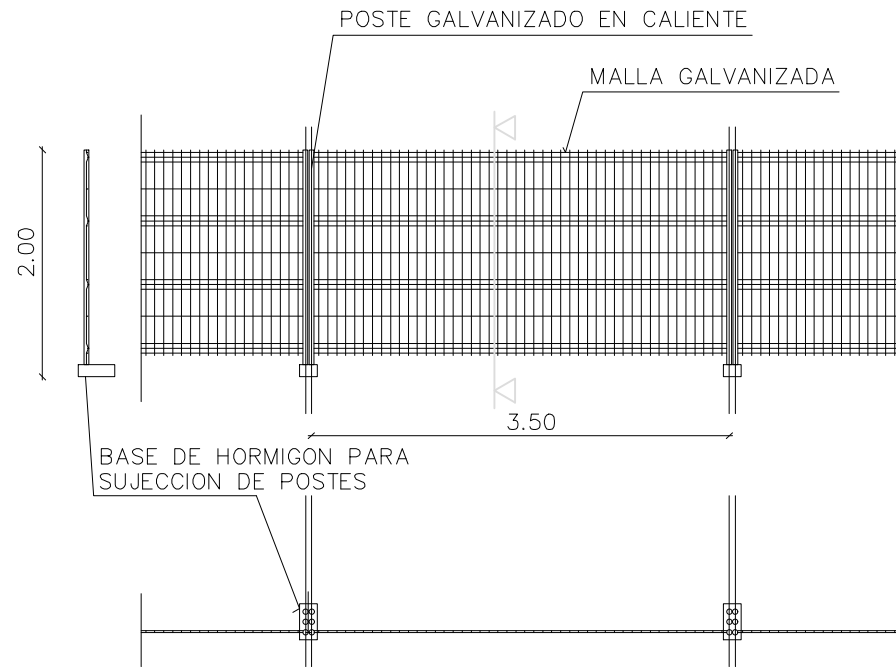

DETALLE 2. VALLA MOVIL DE PROTECCIÓN

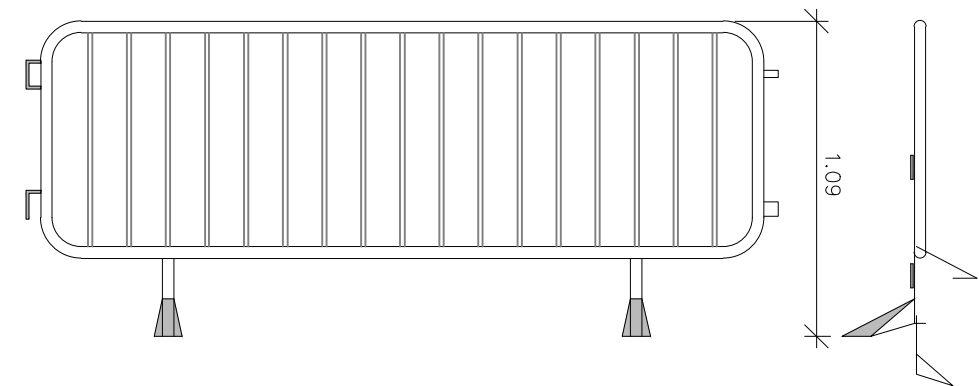

ACCESO A PERSONAL

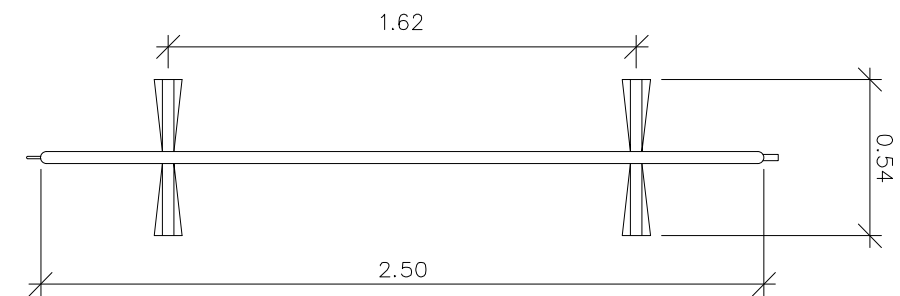
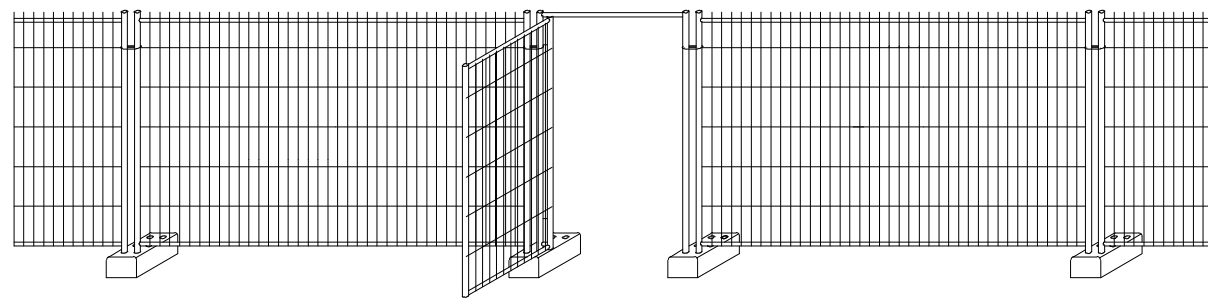

ACCESO A VEHICULOS

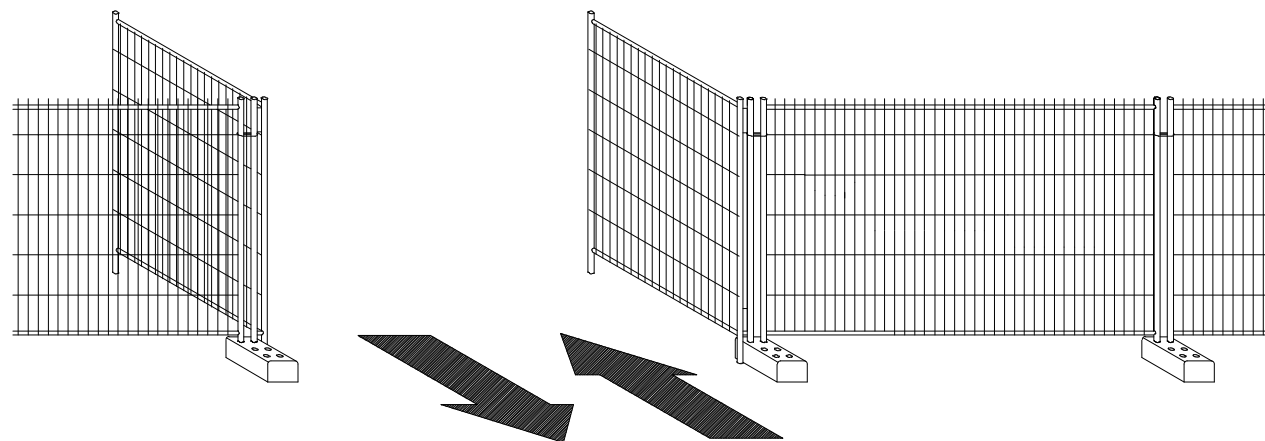

ESTUDIO DE SEGURIDAD Y SALUD P.O. 41.24 " ADECUACIÓN DE LAS ACOMETIDAS DE LA LUZ Y AGUA DE LA ZONA DE LEVANTE DEL PUERTO DE LA SAVINA"



PETIC: AUTORIDAD PORTUARIA BALEARES

FECHA: MAYO 2024 ESCALA: S/E
 PROY: O/2003857/1/015/0091 CRISTINA COBALEA MEDINA

PLANO Nº:
2

DESIGNACIÓN: MEDIDAS PREVENTIVAS. DETALLES DE VALLADO

FORMA, DIMENSIONES Y COLOR DE SEÑALES DE PROHIBICION.

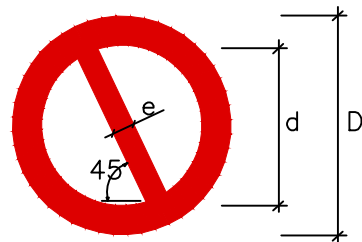

DIMENSIONES (mm.)		
D	d	e
594	420	44
420	297	31
297	210	17
210	148	16
148	105	11
105	74	8

SEÑAL					
REFERENCIA	PROHIBIDO FUMAR	PROHIBIDO HACER FUEGO Y LLAMAS NO PROTEGIDAS; PROHIBIDO FUMAR	PROHIBIDO EL PASO A PEATONES	PROHIBIDO APAGAR FUEGO CON AGUA	PROHIBIDO EL PASO A TODA PERSONA AJENA A LA OBRA
CONTENIDO GRAFICO	CIGARRILLO ENCENDIDO	CERILLA ENCENDIDA	PERSONA CAMINANDO	AGUA VERTIDA SOBRE FUEGO	PROHIBIDO EL PASO A TODA PERSONA AJENA A LA OBRA

FORMA, DIMENSIONES Y COLOR DE SEÑALES DE ADVERTENCIA DE PELIGRO

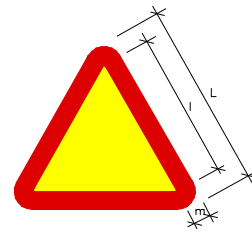

DIMENSIONES (mm.)		
L	l	m
594	492	30
420	348	21
297	246	15
210	174	11
148	121	8
105	87	5

SEÑAL												
REFERENCIA	PELIGRO POR DESPRENDIMIENTO	PELIGRO POR MAQUINARIA PESADA EN MOVIMIENTO	PELIGRO POR CAIDAS AL MISMO NIVEL	PELIGRO POR CAIDAS A DISTINTO NIVEL	PELIGRO POR CAIDA DE OBJETOS	PELIGRO POR CARGAS SUSPENDIDAS	PRECAUCION	PRECAUCION PELIGRO DE INCENDIO	PRECAUCION PELIGRO DE EXPLOSION	PRECAUCION PELIGRO DE CORROSION	PRECAUCION PELIGRO DE INTOXICACION	PRECAUCION PELIGRO DE SACUDIDA ELECTRICA
CONTENIDO GRAFICO	DESPRENDIMIENTO EN TALUD	MAQUINA EXCAVADORA	CAIDA AL MISMO NIVEL	CAIDA A DISTINTO NIVEL	OBJETOS CAYENDO	CARGA SUSPENDIDA	SIÑO DE ADMIRACION	LLAMA	BOMBA EXPLOSIVA	LIQUIDO QUE CAE GOTAS A GOTAS SOBRE UNA BARRA Y SOBRE UNA MANO	CALAVERA Y TIBIAS CRUZADAS	FLECHA QUEBRADA (SIMBOLO N 5036 DE LA PUBLICACION 4178 DE LA CEJ)(=LINE 20-507/1)

FORMA, DIMENSIONES Y COLOR DE SEÑALES DE OBLIGACION

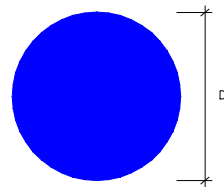

DIMENSIONES (mm.)	
D	
594	
420	
297	
210	
148	
105	

SEÑAL										
REFERENCIA	OBLIGACION EN GENERAL	PROTECCION OBLIGATORIA DE LA VISTA	PROTECCION OBLIGATORIA DE LAS VIAS RESPIRATORIAS	PROTECCION OBLIGATORIA DE LA CABEZA	PROTECCION OBLIGATORIA DEL OIDO	PROTECCION OBLIGATORIA DE LAS MANOS	PROTECCION OBLIGATORIA DE LOS PIES	ELIMINACION OBLIGATORIA DE PUNTAS	USO OBLIGATORIO CINTURON DE SEGURIDAD	USO DE GAFAS O PANTALLAS
CONTENIDO GRAFICO	SIÑO DE ADMIRACION	CABEZA PROVISTA DE GAFAS PROTECTORAS	CABEZA PROVISTA DE UN APARATO RESPIRATORIO	CABEZA PROVISTA DE CASCO	CABEZA PROVISTA DE CASCOS AURICULARES	GUANTES DE PROTECCION	CALZADO DE SEGURIDAD	TABLON DEL QUE SE EXTRAE UNA PUNTA	CINTURON DE SEGURIDAD	GAFAS Y PANTALLA

ESTUDIO DE SEGURIDAD Y SALUD P.O. 41.24 " ADECUACIÓN DE LAS ACOMETIDAS DE LA LUZ Y AGUA DE LA ZONA DE LEVANTE DEL PUERTO DE LA SAVINA"



PETIC: AUTORIDAD PORTUARIA BALEARES

FECHA: MAYO 2024 ESCALA: S/E
 PROY: O/2003857/1/015/0091 CRISTINA COBALEA MEDINA

PLANO N°: 3

DESIGNACIÓN: MEDIDAS PREVENTIVAS, SEÑALIZACIÓN Y BALIZAMIENTO

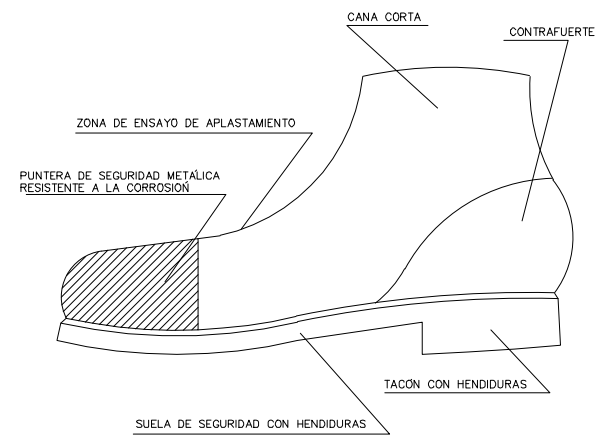

BOTA DE SEGURIDAD

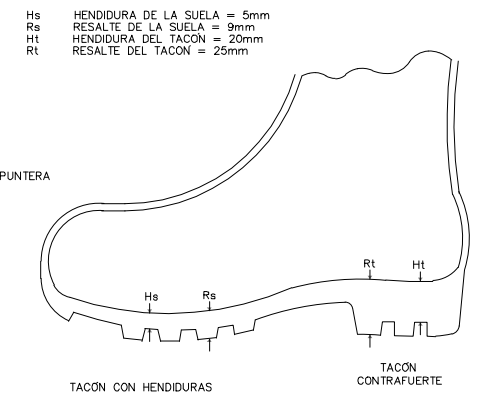

BOTA IMPERMEABLE AL AGUA Y A LA HUMEDAD

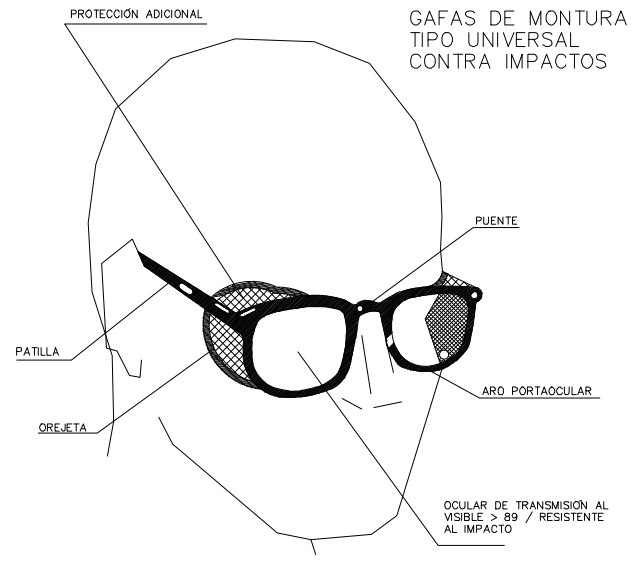

GAFAS DE MONTURA TIPO UNIVERSAL CONTRA IMPACTOS

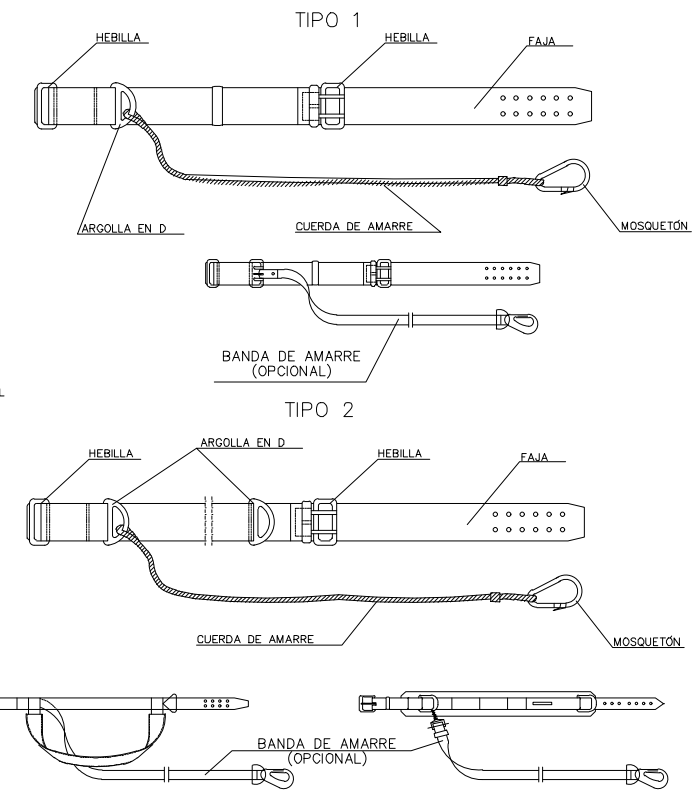

CINTURÓN DE SEGURIDAD DE SUJECIÓN

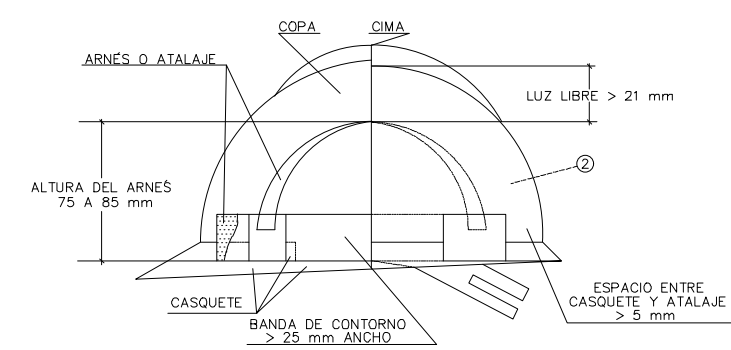

PORTAHERRAMIENTAS

1. PERMITE TENER LAS MANOS LIBRES, MAS SEGURIDAD AL MOVERSE
2. EVITA CAIDAS DE HERRAMIENTAS
3. NO EXIJE DEL CINTURÓN DE SEGURIDAD CUANDO ESTE ES NECESARIO

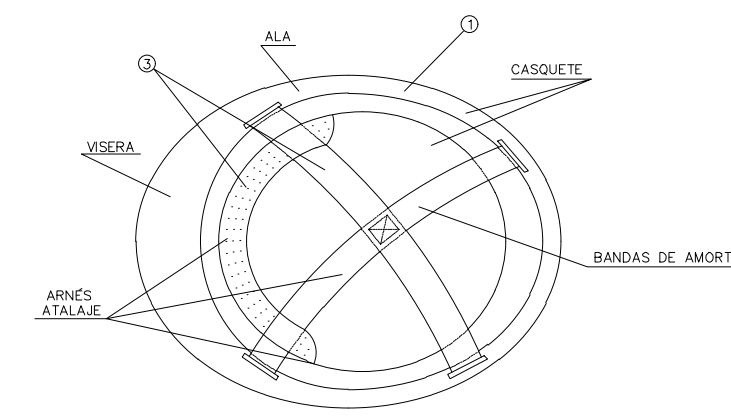
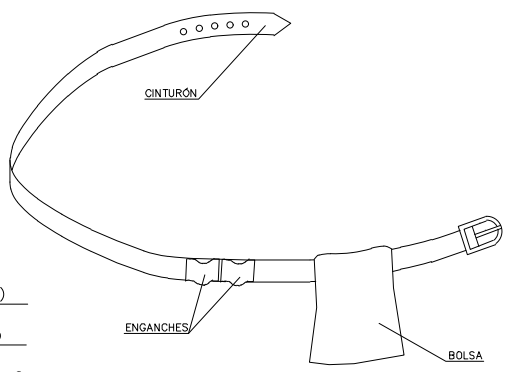

CASCO DE SEGURIDAD NO METÁLICO

SEGÚN R.D. 773/1.997

1. MATERIAL INCOMBUSTIBLE, RESISTENTE A GRASAS, SALES Y AGUA
2. CLASE N AISLANTE A 1000 V CLASE E-AT AISLANTE A 25000 V
3. MATERIAL NO RÍGIDO HIDRÓFUGO, FÁCIL LIMPIEZA Y DESINFECCION

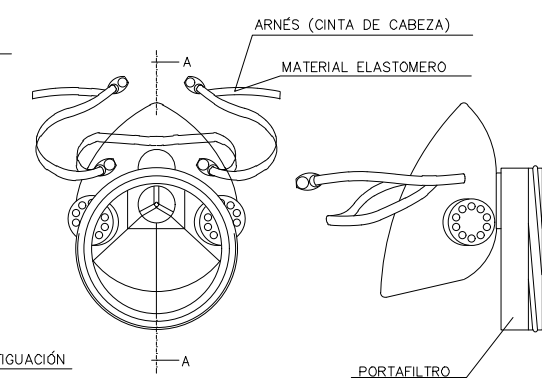

VÁLVULA DE INHALACIÓN

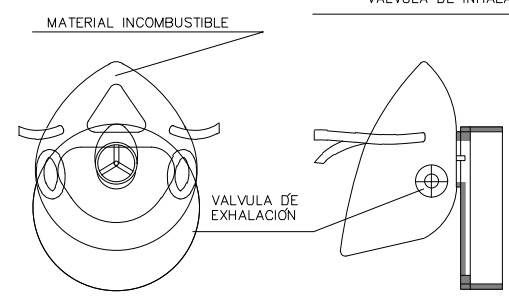

MASCARILLA ANTIPOLVO

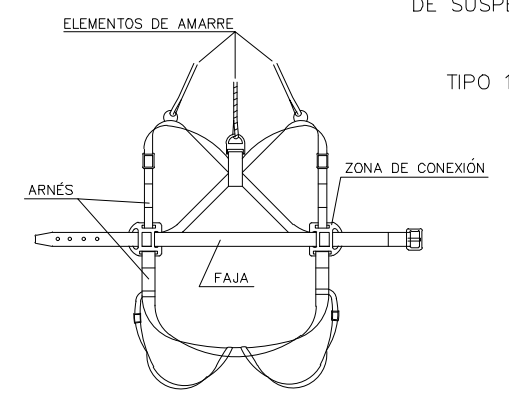

CINTURÓN DE SUSPENSIÓN

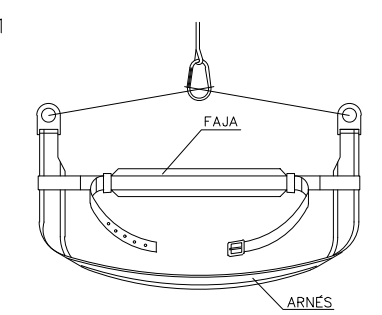

TIPO 1

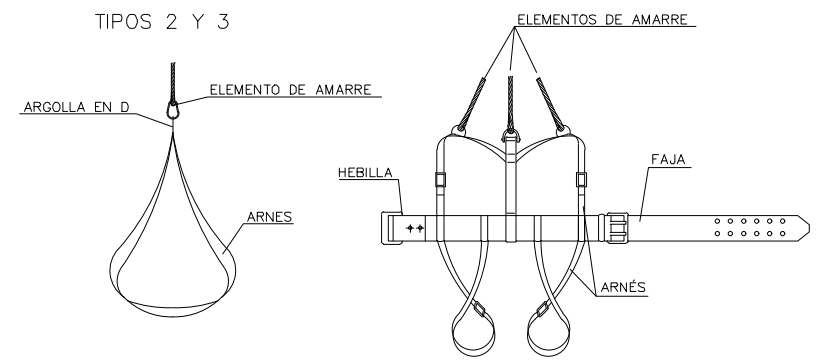

TIPOS 2 Y 3

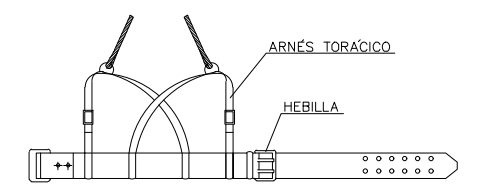

ARNÉS TORÁCICO

ESTUDIO DE SEGURIDAD Y SALUD P.O. 41.24 " ADECUACIÓN DE LAS ACOMETIDAS DE LA LUZ Y AGUA DE LA ZONA DE LEVANTE DEL PUERTO DE LA SAVINA"



PETIC: AUTORIDAD PORTUARIA BALEARES

FECHA: MAYO 2024 ESCALA: S/E
 PROY: O/20038571/015/0091 CRISTINA COBALEA MEDINA

PLANO Nº: 4

DESIGNACIÓN: MEDIDAS PREVENTIVAS. EQUIPO DE PROTECCIÓN INDIVIDUAL

CODIGO DE SEÑALES DE MANIOBRAS

SI SE QUIERE QUE NO HAYA CONFUSIONES PELIGROSAS CUANDO EL MAQUINISTA O ENGANCHADOR CAMBIEN DE UNA MAQUINA A OTRA Y CON MAYOR RAZÓN DE UN TALLER A OTRO. ES NECESARIO QUE TODO EL MUNDO HABLE EL MISMO IDIOMA Y MANDE CON LAS MISMAS SEÑALES.
NADA MEJOR PARA ELLO QUE SEGUIR LOS MOVIMIENTOS QUE PARA CADA OPERACIÓN SE INSERTAN A CONTINUACIÓN.

1 LEVANTAR LA CARGA



2 LEVANTAR EL AGUILÓN O PLUMA

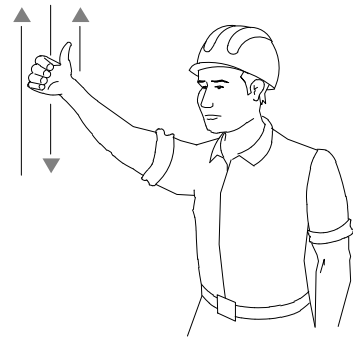

3 LEVANTAR LA CARGA LENTAMENTE



4 LEVANTAR EL AGUILÓN O PLUMA LENTAMENTE

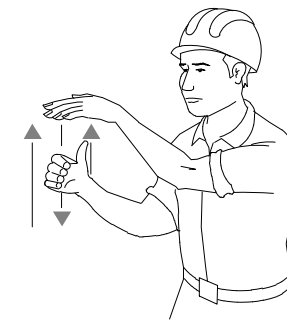

5 LEVANTAR EL AGUILÓN O PLUMA Y BAJAR LA CARGA

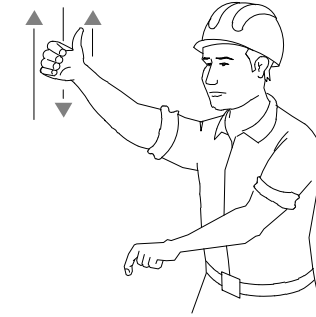

6 BAJAR LA CARGA



7 BAJAR LA CARGA LENTAMENTE



8 BAJAR EL AGUILÓN O PLUMA

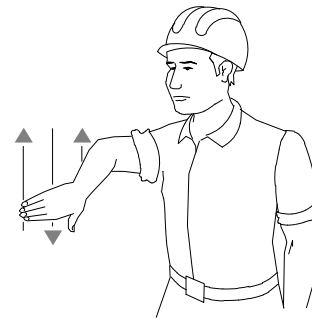

9 BAJAR EL AGUILÓN O PLUMA LENTAMENTE

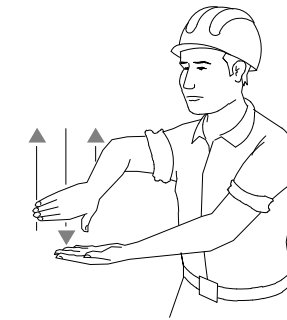

10 BAJAR EL AGUILÓN O PLUMA Y LEVANTAR LA CARGA

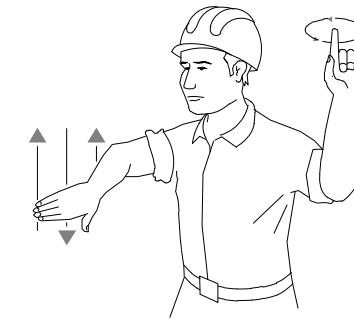

11 GIRAR EL AGUILÓN EN LA DIRECCIÓN INDICADA POR EL DEDO

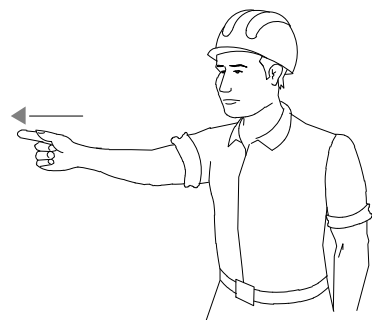

12 AVANZAR EN LA DIRECCIÓN INDICADA POR EL SEÑALISTA



13 SACAR PLUMA

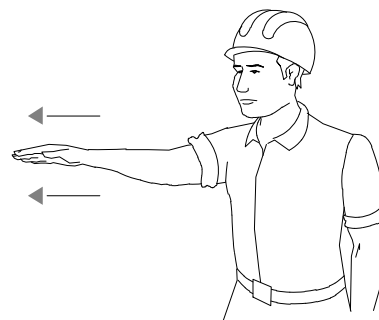

14 METER PLUMA

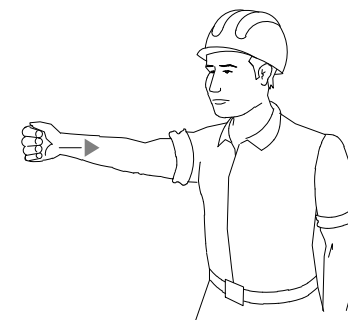

15 PARAR

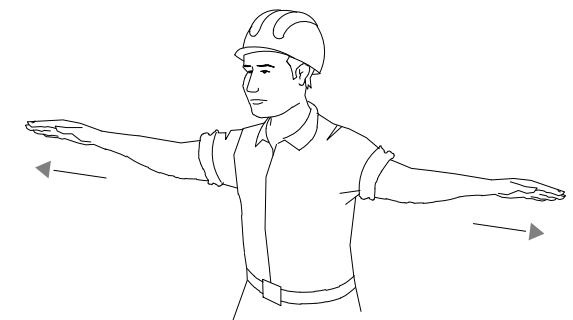

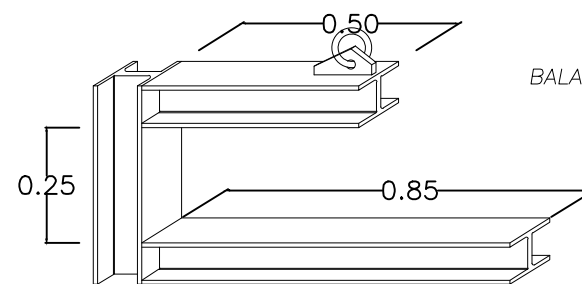
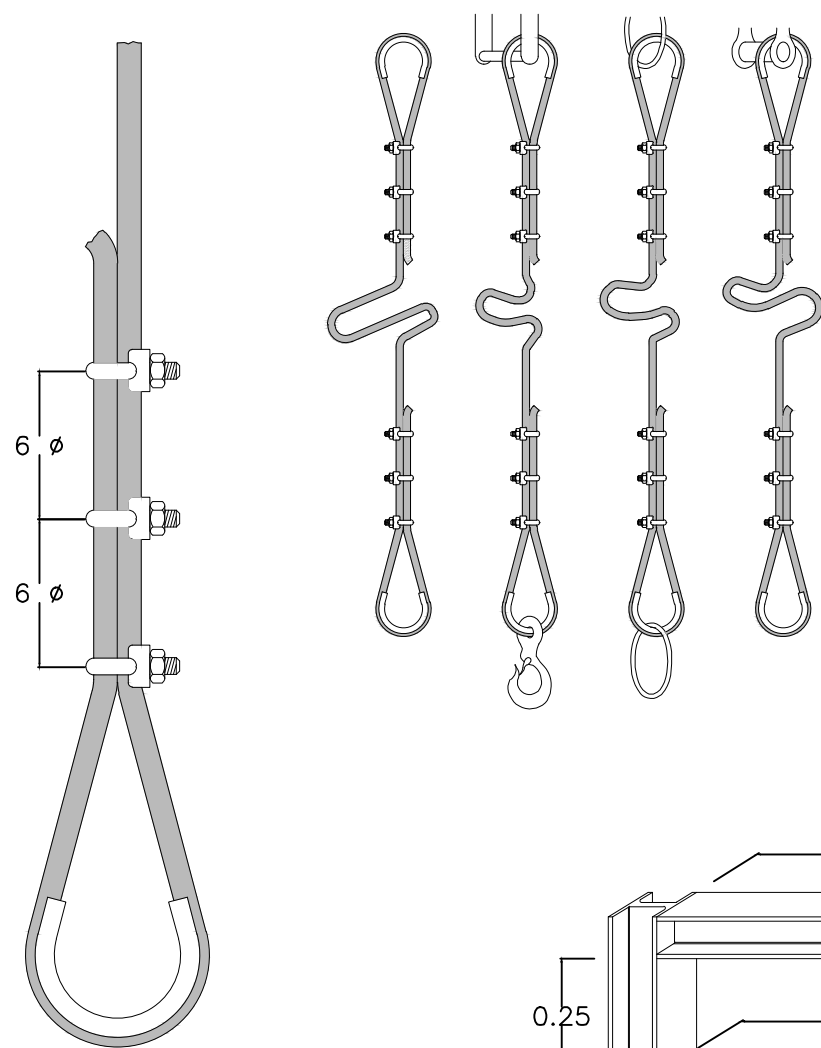

BALANCÍN ESPECIAL PARA MANIOBRAS

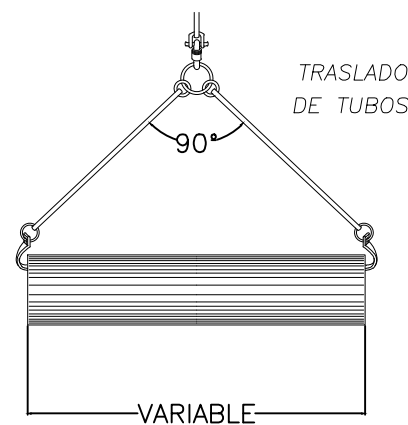

TRASLADO DE TUBOS

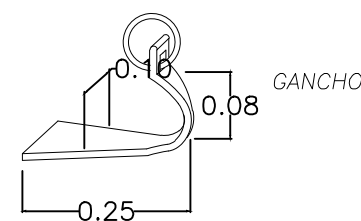

GANCHO

FORMAS DE SUSTENTACIÓN DE CARGAS

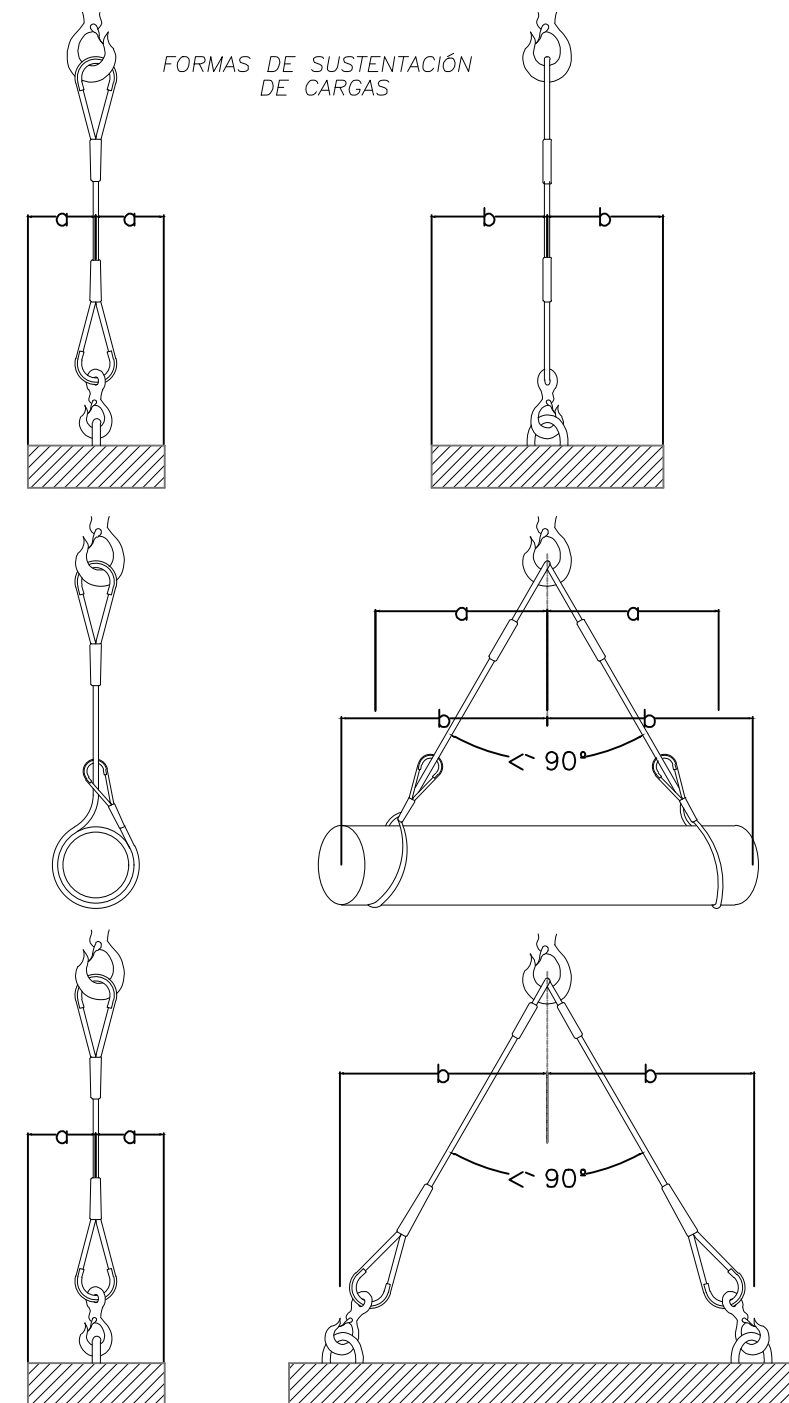

FORMACION DE ESLINGAS	
DISTANCIA ENTRE APRIETOS = 6 ϕ S/GROSOR CABLE	
ϕ DEL CABLE	Nº RECOMENDADO DE APRIETOS
Hasta 12 mm.	3 apr. a 6 diámetros
de 12 a 20 mm.	4 apr. a 6 diámetros
de 20 a 25 mm.	5 apr. a 6 diámetros
de 25 a 35 mm.	6 apr. a 6 diámetros
* CABLES DE ACERO	
* LAZOS PROTEGIDOS CON FORRILLO GUARDACABOS	
* PUEDEN SUSTITUIRSE LOS APRIETOS POR CASQUILLOS SOLDADOS	

ESTUDIO DE SEGURIDAD Y SALUD P.O. 41.24 " ADECUACIÓN DE LAS ACOMETIDAS DE LA LUZ Y AGUA DE LA ZONA DE LEVANTE DEL PUERTO DE LA SAVINA "



PETIC: AUTORIDAD PORTUARIA BALEARES

FECHA: MAYO 2024 ESCALA: S/E
 PROY: O/2003857/1/015/0091 CRISTINA COBALEA MEDINA



PLANO Nº: 6

DESIGNACIÓN: MEDIDAS PREVENTIVAS. ELEMENTOS AUXILIARES DE IZADO



TABLA 2

NATURALEZA DE TERRENO	RESISTIVIDAD EN OHM-M
TERRENOS PANTANOSOS	DE ALGUNAS UNIDADES A 30
LIMO	20 A 100
HUMUS	10 A 150
TURBA HUMEDA	5 A 100
ARCILLA PLASTICA	50
MARGAS Y ARCILLAS COMPACTAS	100 A 200
MARGAS DEL JURASICO	30 A 40
ARENA ARCILLOSA	50 A 500
ARENA SILICEA	200 A 3000
SUELO PEDREGOSO CUBIERTO DE CESPED	300 A 500
SUELO PEDREGOSO DESNUDO	1500 A 3000
CALIZAS BLANDAS	100 A 300
CALIZAS COMPACTAS	1000 A 5000
CALIZAS AGRIETADAS	500 A 1000
PIZARRAS	50 A 300
ROCAS DE MICA Y CUARZO	800
GRANITOS Y GRES PROCEDENTES DE ALTERACION	1500 A 10000
GRANITOS Y GRES MUY ALTERADOS	100 A 600

PROLONGADOR TOMA-CORRIENTE (CLAVIJA)
DIN 49.462 (Publicacion C.E.E. 17)

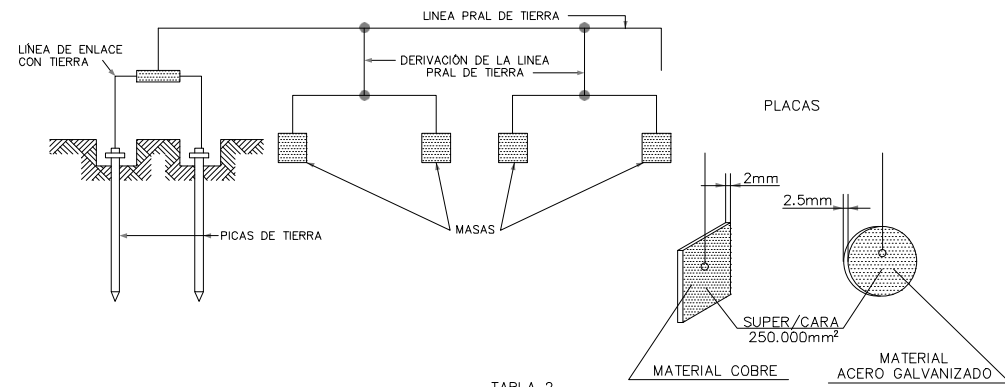
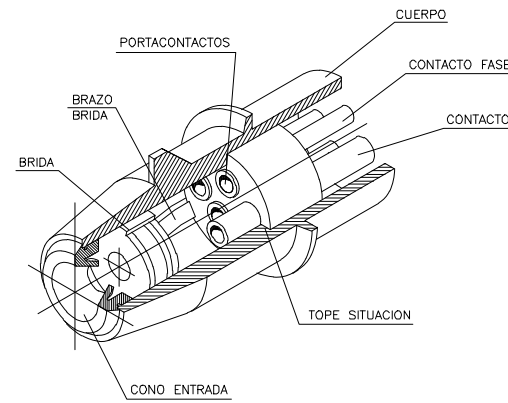

EN GRUPO ELECTROGENO

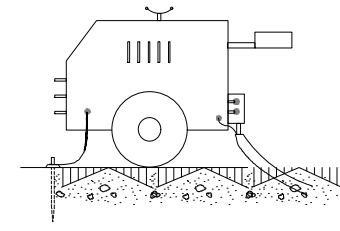

EN MAQUINARIA ELECTRICA

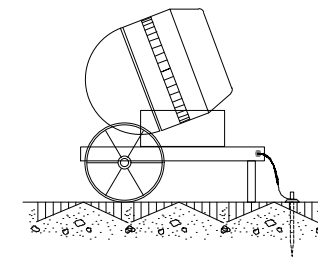

NOTA:
IMPRESINDIBLE INSTALAR TOMA DE TIERRA Y CABLE DE MASA
EVITAR ZONAS HUMEDAS

CUADRO DE ALIMENTACIÓN A OBRA
ESQUEMA DE INSTALACIÓN

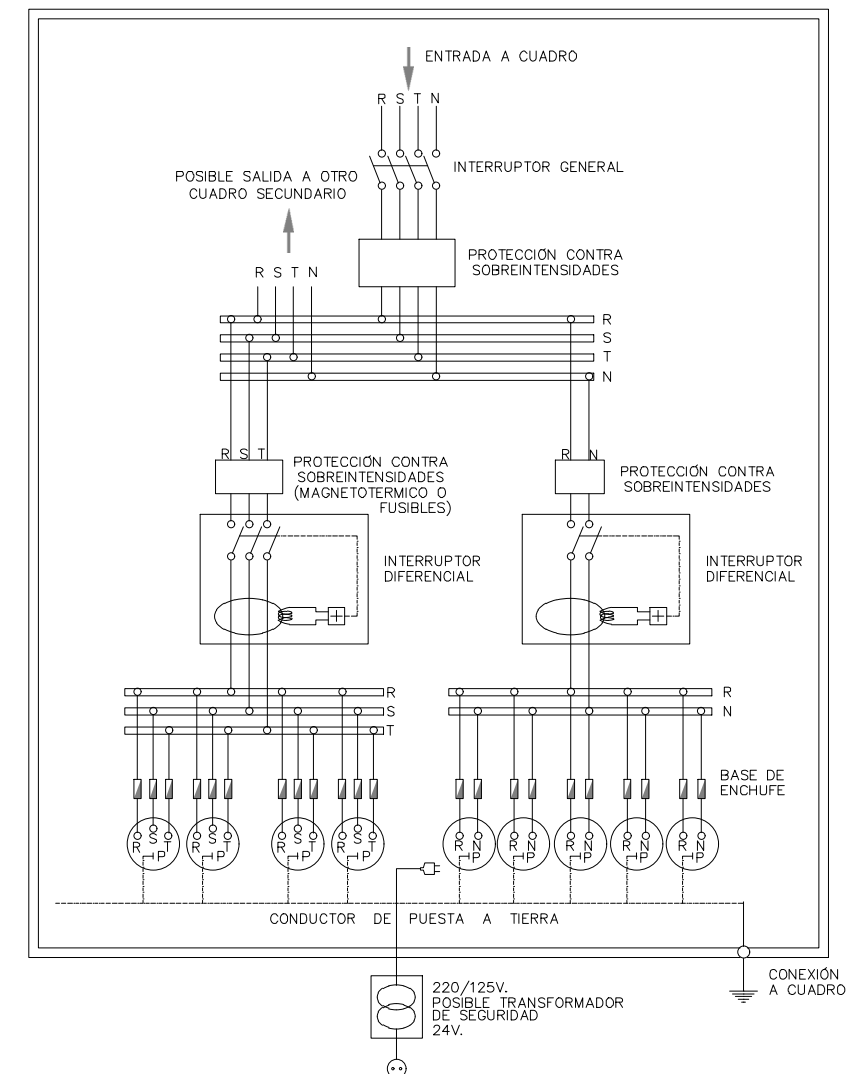

NOTA.- LA SENSIBILIDAD DEL RELÉ DIFERENCIAL ESTARÁ RELACIONADA CON EL VALOR DE LA TOMA DE TIERRA, NO PUDIENDO SER INFERIOR A 300mA ($I_{\Delta} \leq 300mA$)

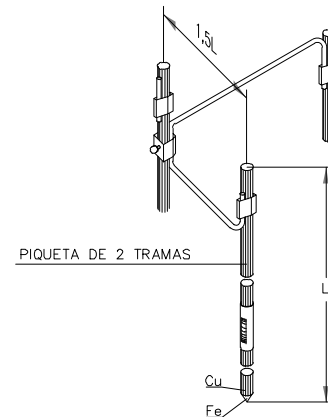

CUANDO EL SUBSUELO NO PUEDE SER PENETRADO O PRESENTA UNA RESISTIVIDAD SUPERIOR A LA SUPERFICIAL, SE PUEDE DISMINUIR LA RESISTENCIA CLAVANDO DOS O MAS PICAS EN PARALELO.
-2 PICAS DE TIERRA REDUCEN LA RESISTENCIA AL 60% DE LA OBTENIDA CON UNA SOLA.
-3 PICAS DE TIERRA REDUCEN LA RESISTENCIA AL 45% DE LA OBTENIDA CON UNA SOLA.
-4 PICAS DE TIERRA REDUCEN LA RESISTENCIA AL 33% DE LA OBTENIDA CON UNA SOLA.

PROTECCIONES ELECTRICAS
(NORMAS GENERALES)

EN CUADRO GENERAL PORTATIL

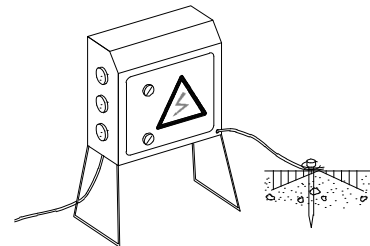

NOTA:
IMPRESINDIBLE PERMANEZCAN CERRADOS BAJO LLAVE Y DOTADOS DE TOMA DE TIERRA

EN CUADRO GENERAL FIJO

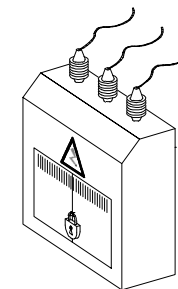

ELECTRODOS EN PARALELO



TABLA 1

ELECTRODO	RESISTENCIA DE TIERRA, EN OHM
PLACA ENTERRADA	$R = 0,8 \frac{\rho}{P}$
PICA VERTICAL	$R = \frac{\rho}{L}$
CONDUCTOR ENTERRADO HORIZONTALMENTE	$R = \frac{2\rho}{L}$

Q, RESISTIVIDAD DEL TERRENO (OHM-M)
P, PERIMETRO DE LA PLACA (m)
L, LONGITUD DE LA PICA O DEL CONDUCTOR (m)

LA RESISTENCIA DE TIERRA DEBE SER DE TAL VALOR, QUE LA CORRIENTE DE FUGA NO PUEDA DAR LUGAR A

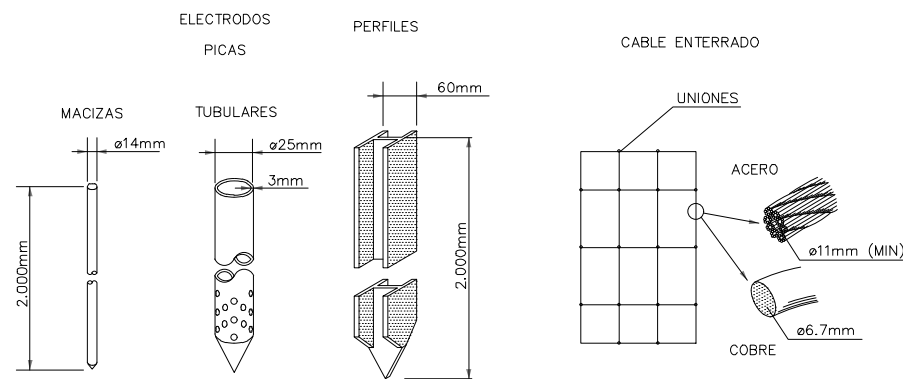
RIESGOS ELECTRICOS CAUSAS DE ACCIDENTES POR ELECTRICIDAD

1- CONTACTOS DIRECTOS

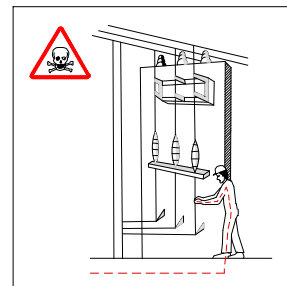

MANIPULACION DE INSTALACIONES

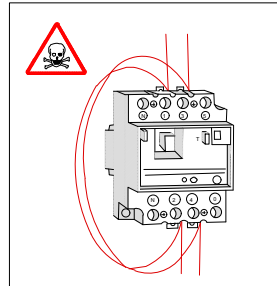

PUENTEADO DE ELEMENTOS DE PROTECCION.

2- CONTACTOS INDIRECTOS

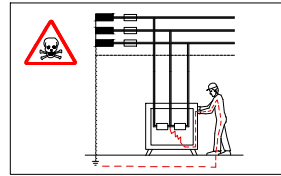

DEFECTOS DE AISLAMIENTO EN MAQUINAS SIN PROTECCION.

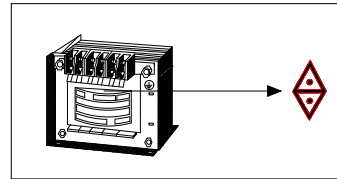

TRANSFORMADOR SEPARADOR DE CIRCUITOS:
-NO EXISTE UNION ELECTRICA ENTRE EL CIRCUITO DE ALIMENTACION Y EL DE UTILIZACION.

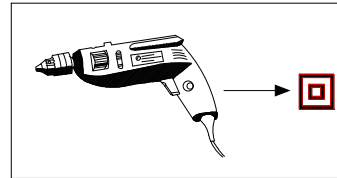

DOBLE AISLAMIENTO:
-EL CONTACTO SOLO SE PRODUCIRA EN EL CASO DE FALLO DE LOS DOS AISLAMIENTOS.

- NO MANIPULE LAS INSTALACIONES ELECTRICAS SI NO ESTA PREPARADO Y AUTORIZADO PARA ELLO.
- NO UTILICE AGUA PARA APAGAR FUEGOS DE ORIGEN ELECTRICO.
- ANTE UNA PERSONA ELECTRIZADA NO LA TOQUE DIRECTAMENTE.

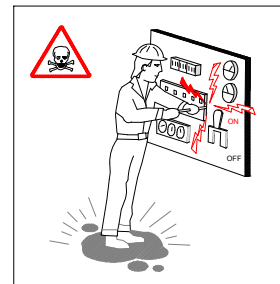

REPARACION DE EQUIPOS BAJO TENSION

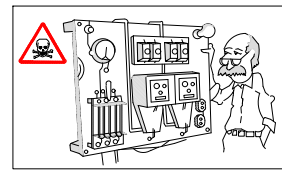

DEFECTOS DE AISLAMIENTO EN MAQUINAS CUYO SISTEMA DE PROTECCION SE ENCUENTRA MAL CALIBRADO O DISEÑADO.

SISTEMAS DE PROTECCION

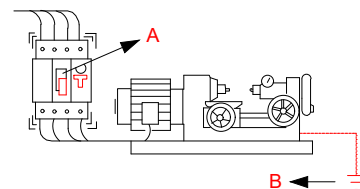

- A -EL INTERRUPTOR DIFERENCIAL LIMITA LA INTENSIDAD Y EL TIEMPO, DEL DEFECTO.
- B -LA PUESTA A TIERRA NOS LIMITA LA TENSION DE DEFECTO A VALORES DE SEGURIDAD.

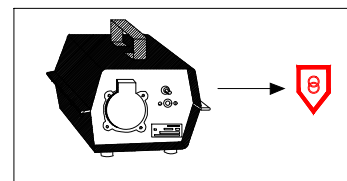

TENSION DE SEGURIDAD:
-CON PEQUEÑAS TENSIONES ES PRACTICAMENTE IMPOSIBLE CAUSAR DAÑO A LAS PERSONAS.

GRUPO ELECTROGENO

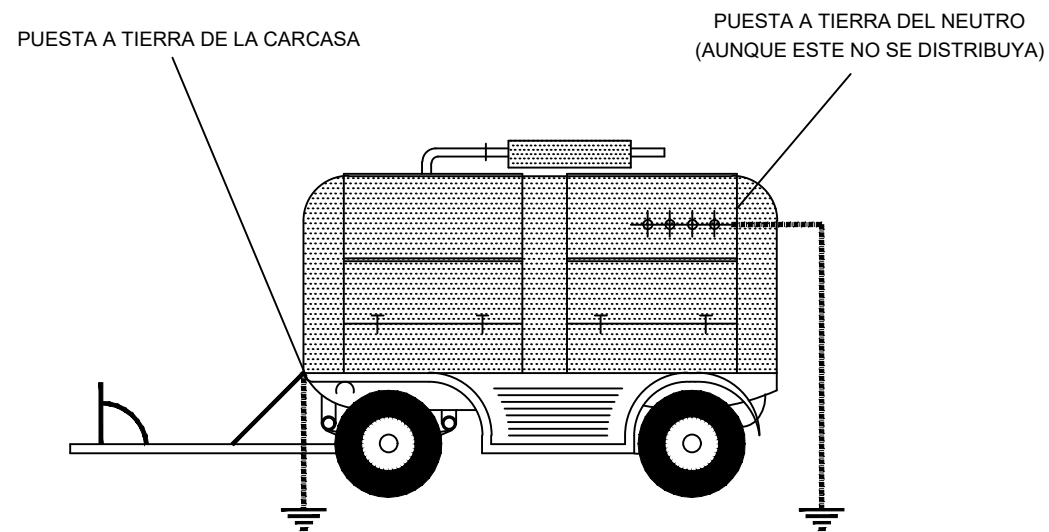

DETALLE DE EMPALMES DE LAS LÍNEAS PRINCIPALES DE TOMA DE TIERRA

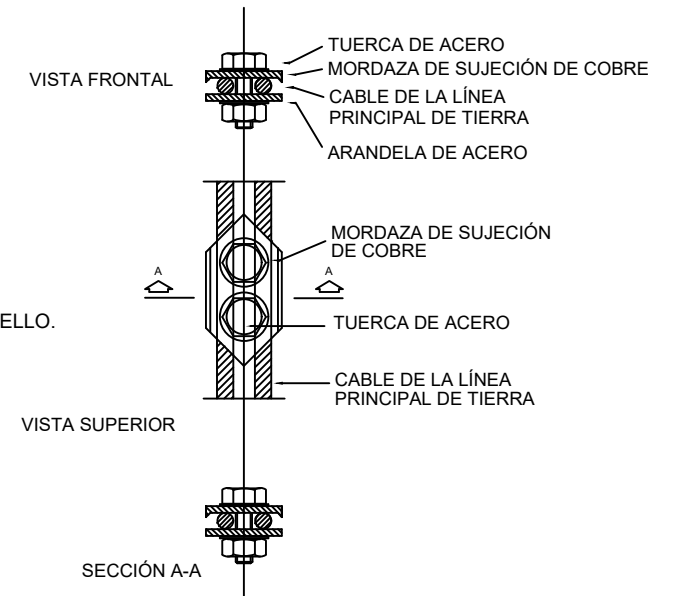

DETALLE DE ARQUETA PARA TOMA PROVISIONAL DE TIERRA

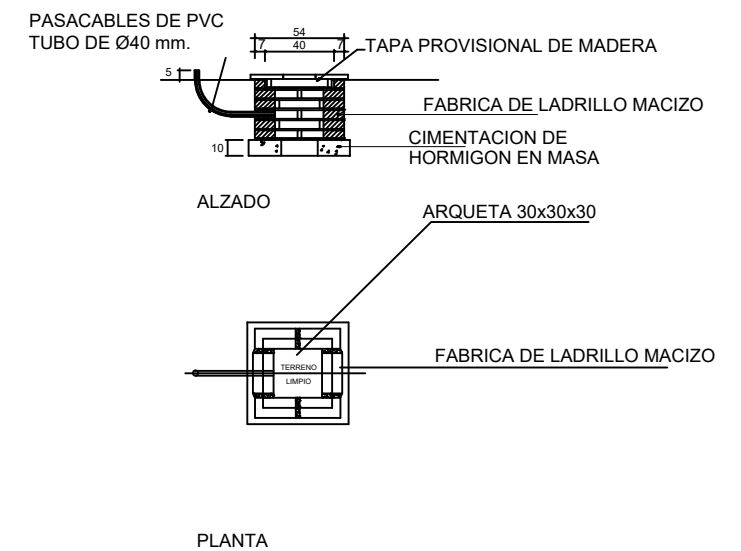

ESTUDIO DE SEGURIDAD Y SALUD P.O. 41.24 " ADECUACIÓN DE LAS ACOMETIDAS DE LA LUZ Y AGUA DE LA ZONA DE LEVANTE DEL PUERTO DE LA SAVINA"



PETIC: AUTORIDAD PORTUARIA BALEARES

FECHA: MAYO 2024 ESCALA: S/E
PROY: O/2003857/1/015/0091 CRISTINA COBALEA MEDINA

PLANO N°:
8

DESIGNACIÓN: MEDIDAS PREVENTIVAS. PUESTA A TIERRA II



INSTALACIONES DE HIGIENE Y BIENESTAR

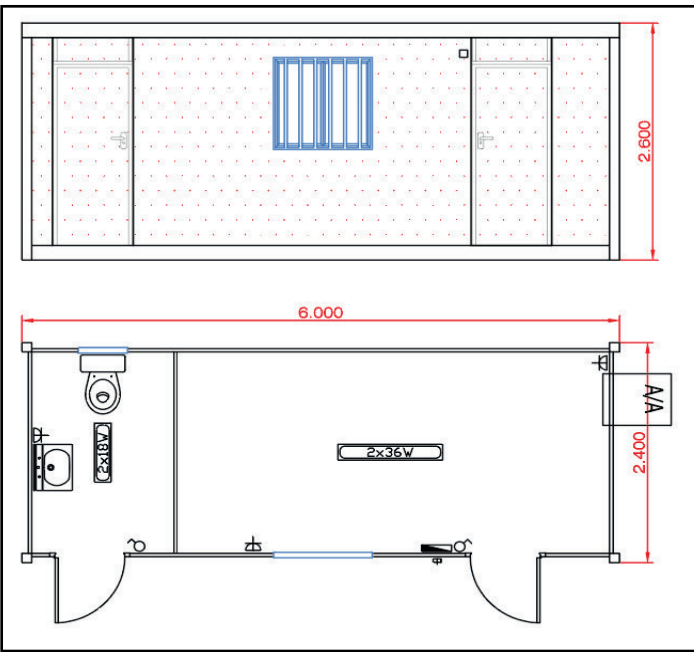

CASETA ASEO-COMEDOR TIPO



SE COLOCARÁ UN EXTINTOR EN LA CASETA DE OBRA



SE COLOCARÁ UN BOTIQUÍN EN LA CASETA DE OBRA



SE COLOCARÁ EL CARTEL DE NORMAS DE SEGURIDAD EN LOS ACCESOS



VALLADO PROVISIONAL DE OBRA

ESTUDIO DE SEGURIDAD Y SALUD P.O. 41.24 " ADECUACIÓN DE LAS ACOMETIDAS DE LA LUZ Y AGUA DE LA ZONA DE LEVANTE DEL PUERTO DE LA SAVINA"



PETIC: AUTORIDAD PORTUARIA BALEARES

FECHA: MAYO 2024

ESCALA: S/E

PROY: O/2003857/1/015/0091 CRISTINA COBALEA MEDINA



PLANO N°:

9

DESIGNACIÓN: "NSTALAC"ONES DE H"G"ENE Y B"ENESTAR

AUTORIDAD PORTUARIA DE BALEARES

**RELACIÓN DE UNIDADES, ESPECIFICACIONES
Y VALORACIÓN**

PARA LA

**“ADECUACIÓN DE LAS ACOMETIDAS DE LA LUZ Y AGUA DE LA
ZONA DE LEVANTE DEL PUERTO DE LA SAVINA”**

ANEJO Nº 2

PLANOS

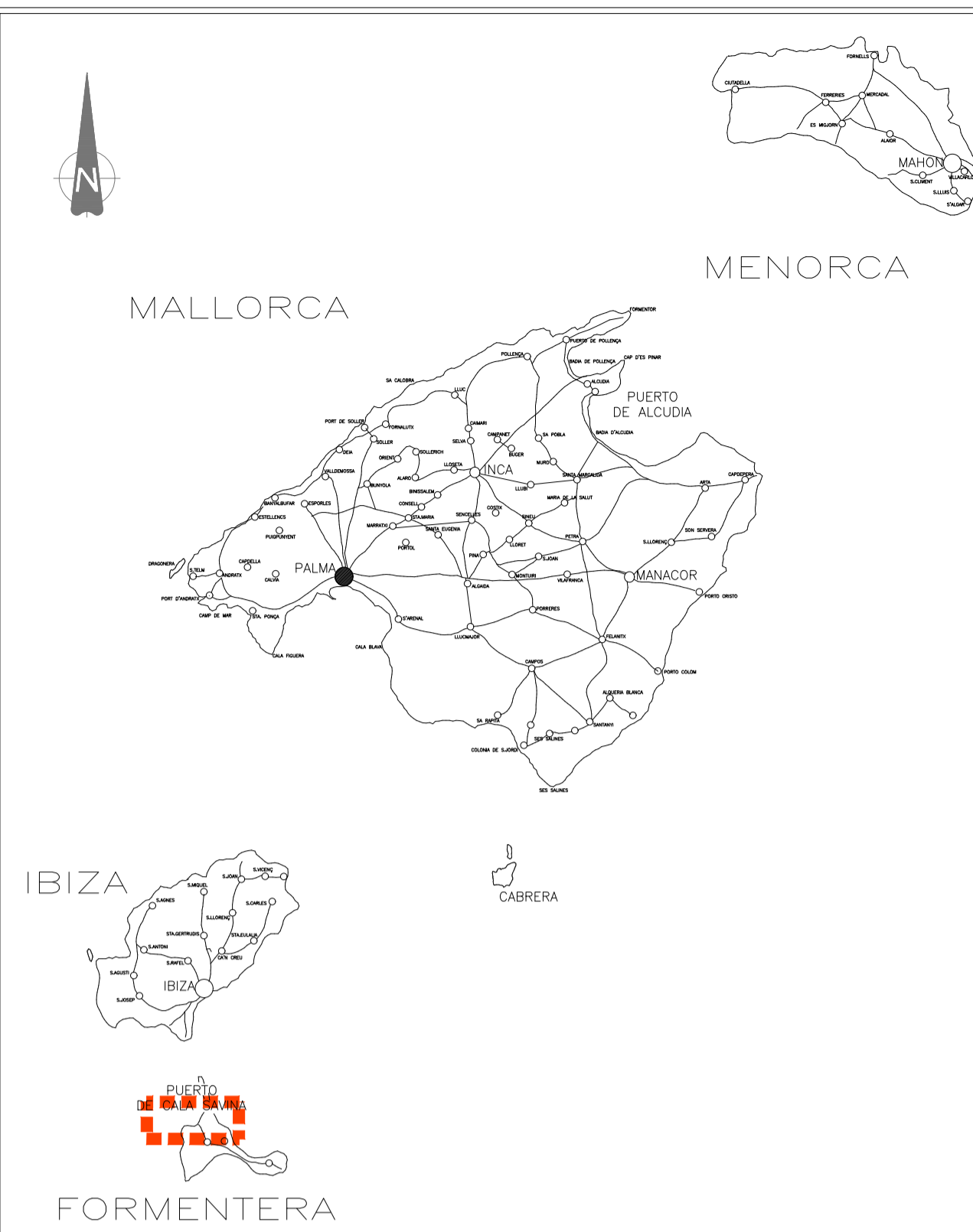
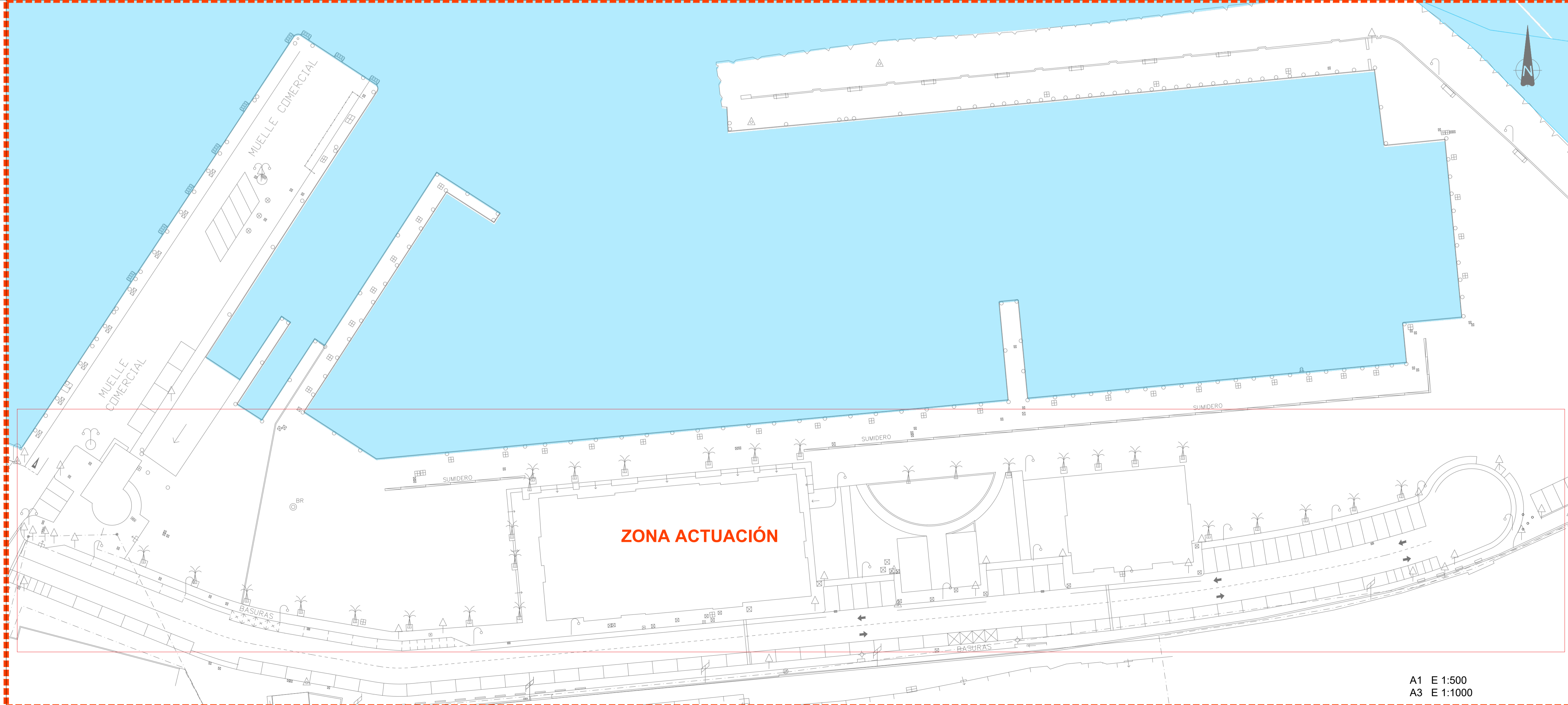
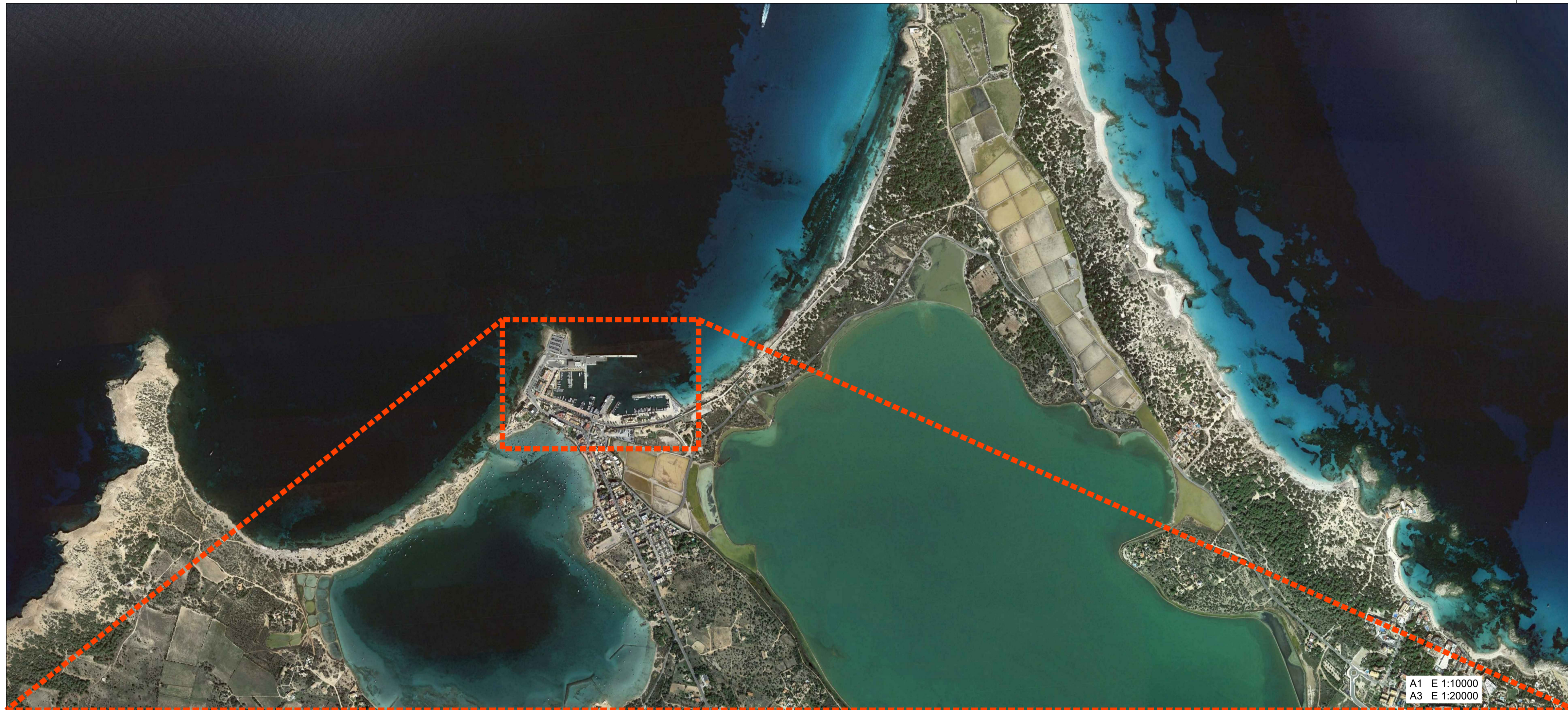

ÍNDICE DE PLANOS		
NÚM.	TÍTULO	HOJAS
001	SITUACIÓN, EMPLAZAMIENTO E ÍNDICE	1
002	ACTUACIONES	2
003	ESQUEMA UNIFILAR	1
TOTAL PLANOS		4

 Ministerio de Transportes, y Movilidad Sostenible		PUERTOS DEL ESTADO	
		AUTORIDAD PORTUARIA DE BALEARES	
TÍTULO DEL PROYECTO		Nº DE REFERENCIA	
"ADECUACIÓN DE LAS ACOMETIDAS DE LUZ Y AGUA DE LA ZONA DE LEVANTE DEL PUERTO DE LA SAVINA"		P.O.: 41.24	
PLANO Nº:	DENOMINACIÓN PLANO:	ESCALAS:	
001	SITUACIÓN, EMPLAZAMIENTO E ÍNDICE DE PLANOS	A1 VARIAS A3 VARIAS	
HOJA Nº:		FECHA	
1 de 1		MAYO 2024	
EL AUTOR DEL DOCUMENTO, IDOM,		DIBUJADO POR:	
 CARLOS TORRALBA FELGUEROSO INGENIERO DE CAMINOS, C. y P.		 VÍCTOR DARDER GALLARDO INGENIERO DE CAMINOS, C. y P.	
CONFORME, EL JEFE DEL ÁREA DE INFRAESTRUCTURAS		Vº Bº EL DIRECTOR:	
		 ANTONIO GNARÓ LÓPEZ INGENIERO DE CAMINOS, C. y P.	

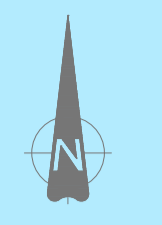
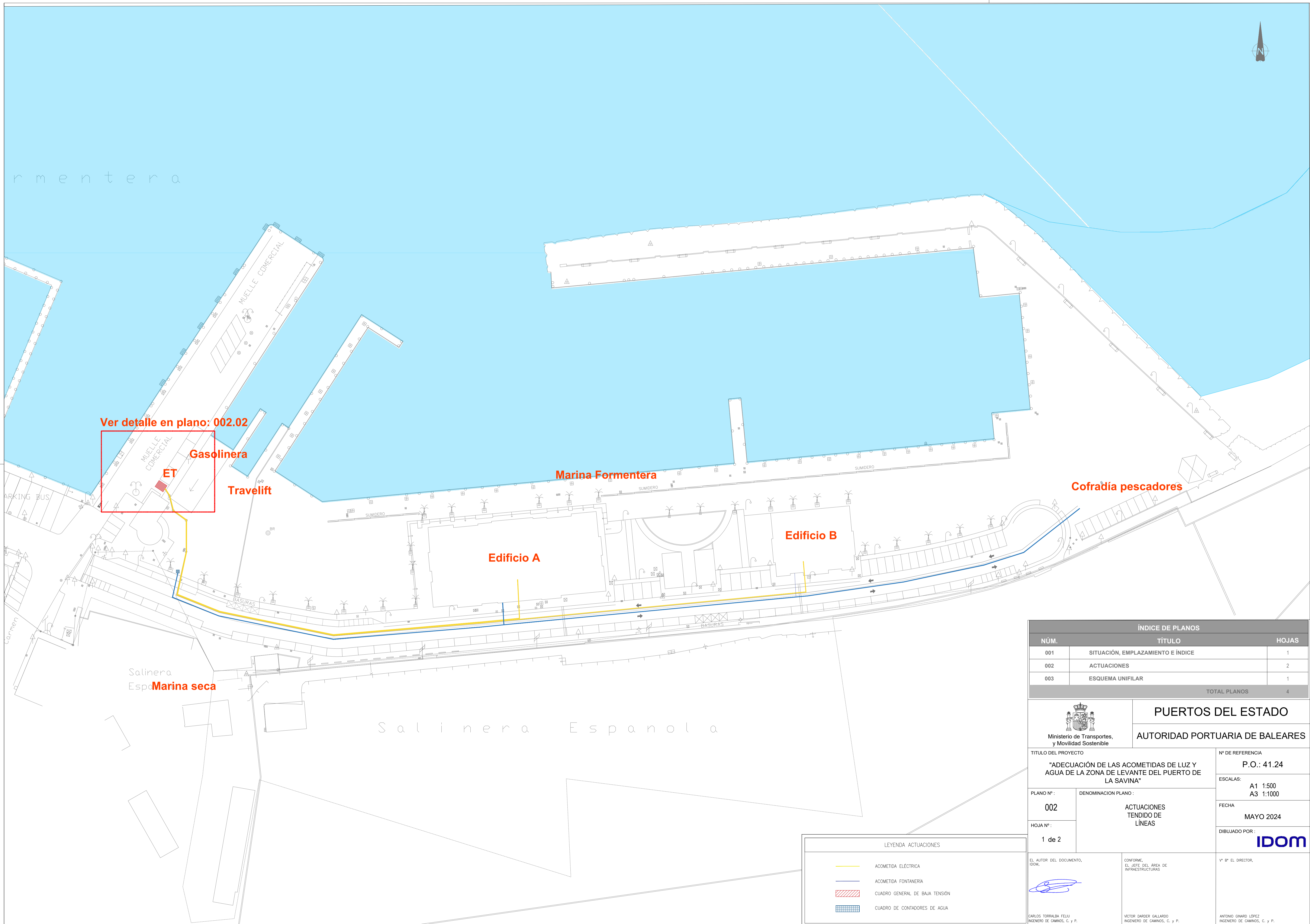

Ver detalle en plano: 002.02

Gasolinera

ET

Travelift

Marina Formentera

Cofradía pescadores

Edificio A

Edificio B

Salinera Española
Marina seca

Salinera Española

LEYENDA ACTUACIONES

	ACOMETIDA ELÉCTRICA
	ACOMETIDA FONTANERÍA
	CUADRO GENERAL DE BAJA TENSIÓN
	CUADRO DE CONTADORES DE AGUA

ÍNDICE DE PLANOS		
NÚM.	TÍTULO	HOJAS
001	SITUACIÓN, EMPLAZAMIENTO E ÍNDICE	1
002	ACTUACIONES	2
003	ESQUEMA UNIFILAR	1
TOTAL PLANOS		4

 Ministerio de Transportes, y Movilidad Sostenible		PUERTOS DEL ESTADO	
		AUTORIDAD PORTUARIA DE BALEARES	
TÍTULO DEL PROYECTO		Nº DE REFERENCIA	
"ADECUACIÓN DE LAS ACOMETIDAS DE LUZ Y AGUA DE LA ZONA DE LEVANTE DEL PUERTO DE LA SAVINA"		P.O.: 41.24	
PLANO Nº:		ESCALAS:	
002		A1 1:500 A3 1:1000	
HOJA Nº:		FECHA	
1 de 2		MAYO 2024	
DENOMINACIÓN PLANO:		DIBUJADO POR:	
ACTUACIONES TENDIDO DE LÍNEAS		IDOM	
EL AUTOR DEL DOCUMENTO, IDOM,		CONFORME, EL JEFE DEL ÁREA DE INFRAESTRUCTURAS	
 CARLOS TORRALBA FELU INGENIERO DE CAMINOS, C. y P.		VÍCTOR DARDER GALLARDO INGENIERO DE CAMINOS, C. y P.	
		Vº Bº EL DIRECTOR, ANTONIO GIMARD LÓPEZ INGENIERO DE CAMINOS, C. y P.	

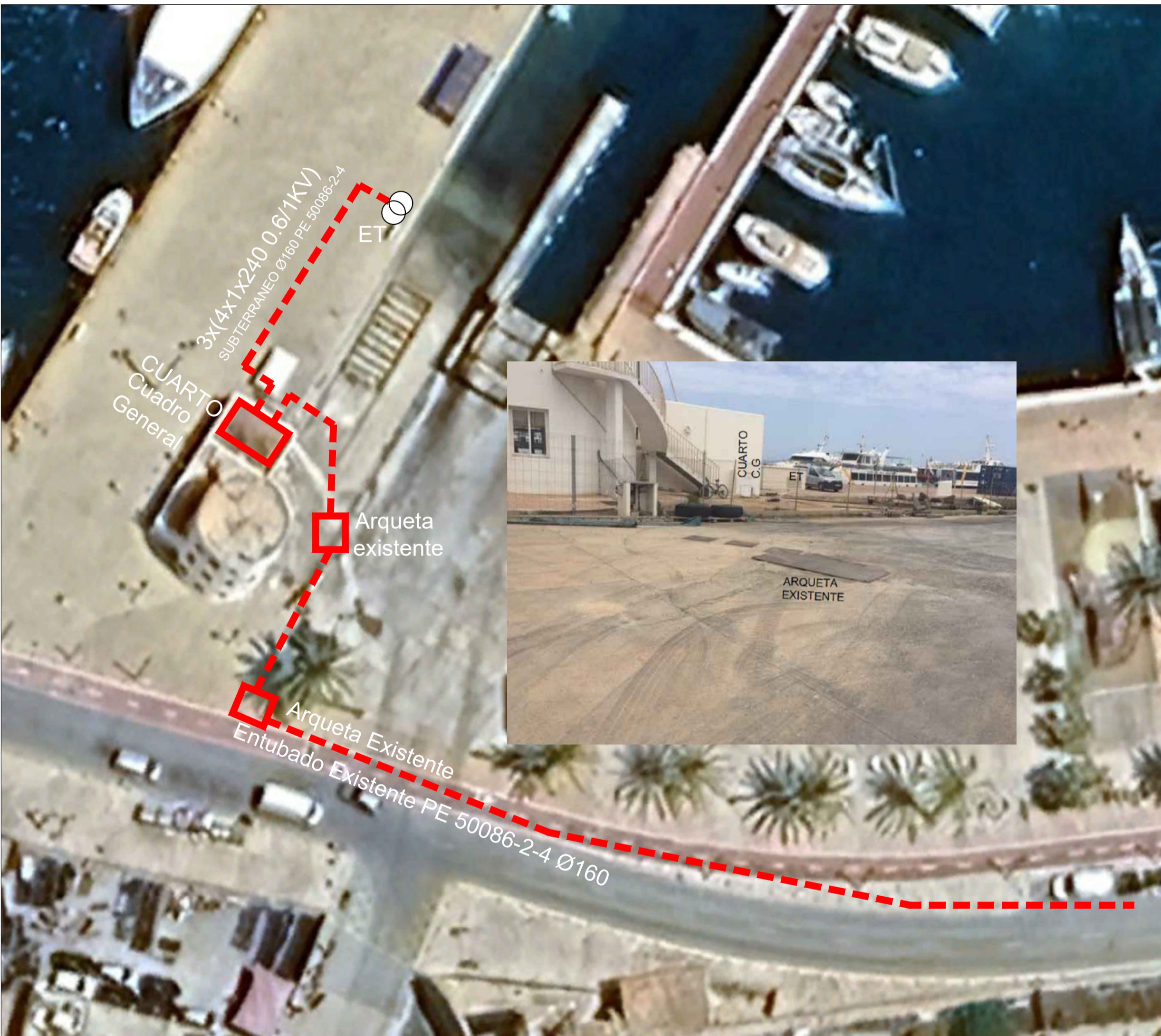

CUARTO CUADRO GENERAL Y C.G.P

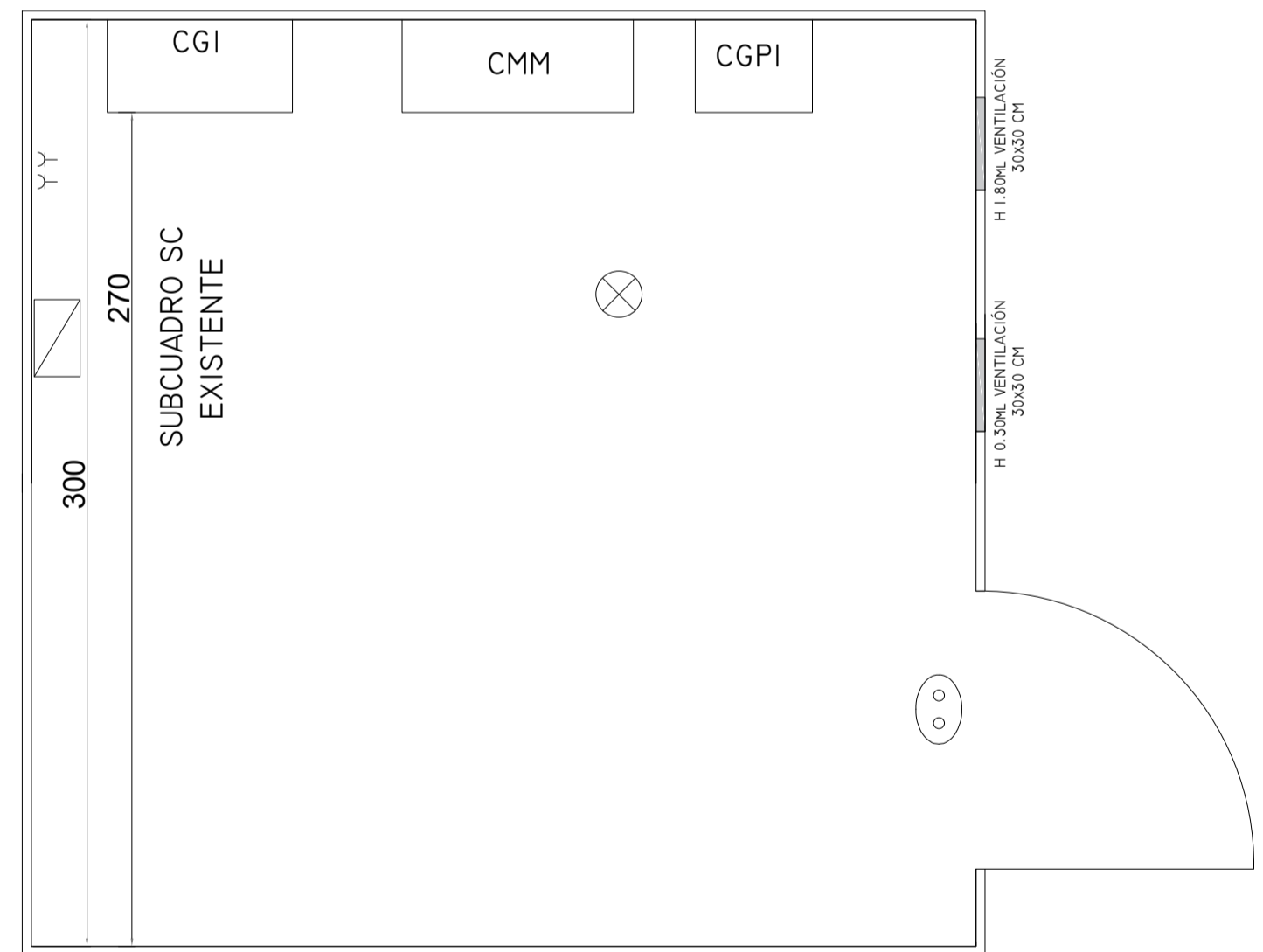
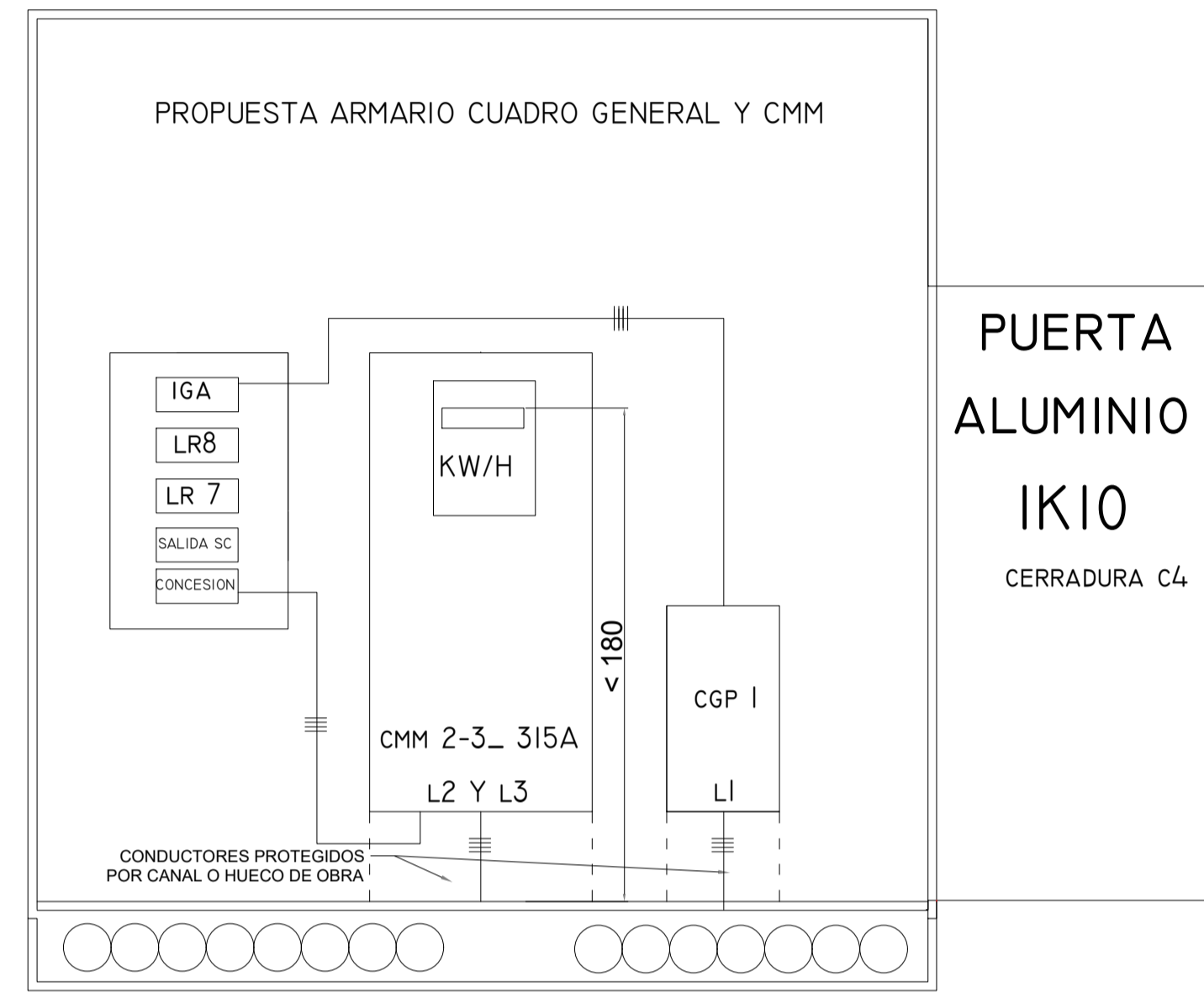

ÍNDICE DE PLANOS		
NÚM.	TÍTULO	HOJAS
001	SITUACIÓN, EMPLAZAMIENTO E ÍNDICE	1
002	ACTUACIONES	2
003	ESQUEMA UNIFILAR	1
TOTAL PLANOS		4

Ministerio de Transportes,
y Movilidad Sostenible

PUERTOS DEL ESTADO

AUTORIDAD PORTUARIA DE BALEARES

TÍTULO DEL PROYECTO		Nº DE REFERENCIA
"ADECUACIÓN DE LAS ACOMETIDAS DE LUZ Y AGUA DE LA ZONA DE LEVANTE DEL PUERTO DE LA SAVINA"		P.O.: 41.24
PLANO Nº:	DENOMINACION PLANO:	ESCALAS:
002	ACTUACIONES TENDIDO DE LINEAS	A1 1:500 A3 1:1000
HOJA Nº:		FECHA
2 de 2		MAYO 2024
EL AUTOR DEL DOCUMENTO, IDOM,		DIBUJADO POR:
 <small>CARLOS TORRALBA FELU INGENIERO DE CAMINOS, C. Y P.</small>		 <small>ANTONIO GNARD LÓPEZ INGENIERO DE CAMINOS, C. Y P.</small>
CONFORME, EL JEFE DEL AREA DE INFRAESTRUCTURAS		Vº Bº EL DIRECTOR,
 <small>VICTOR DARDER GALLARDO INGENIERO DE CAMINOS, C. Y P.</small>		 <small>ANTONIO GNARD LÓPEZ INGENIERO DE CAMINOS, C. Y P.</small>

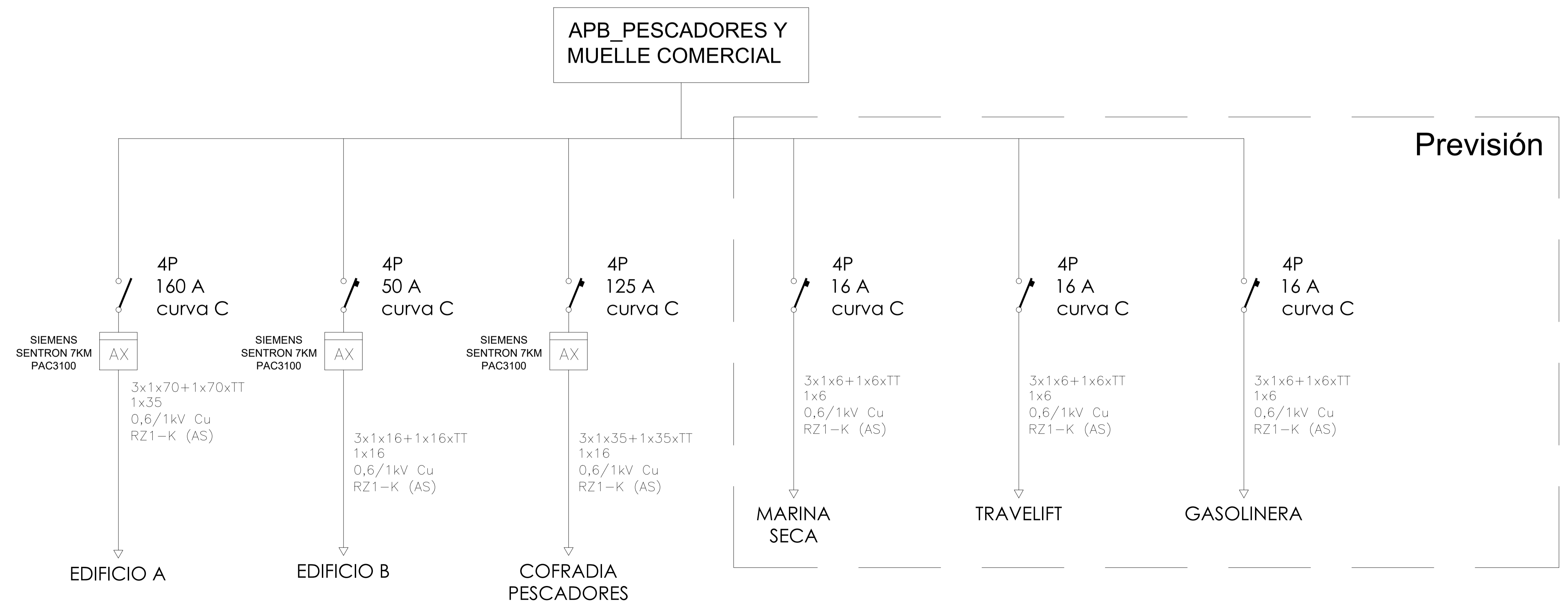
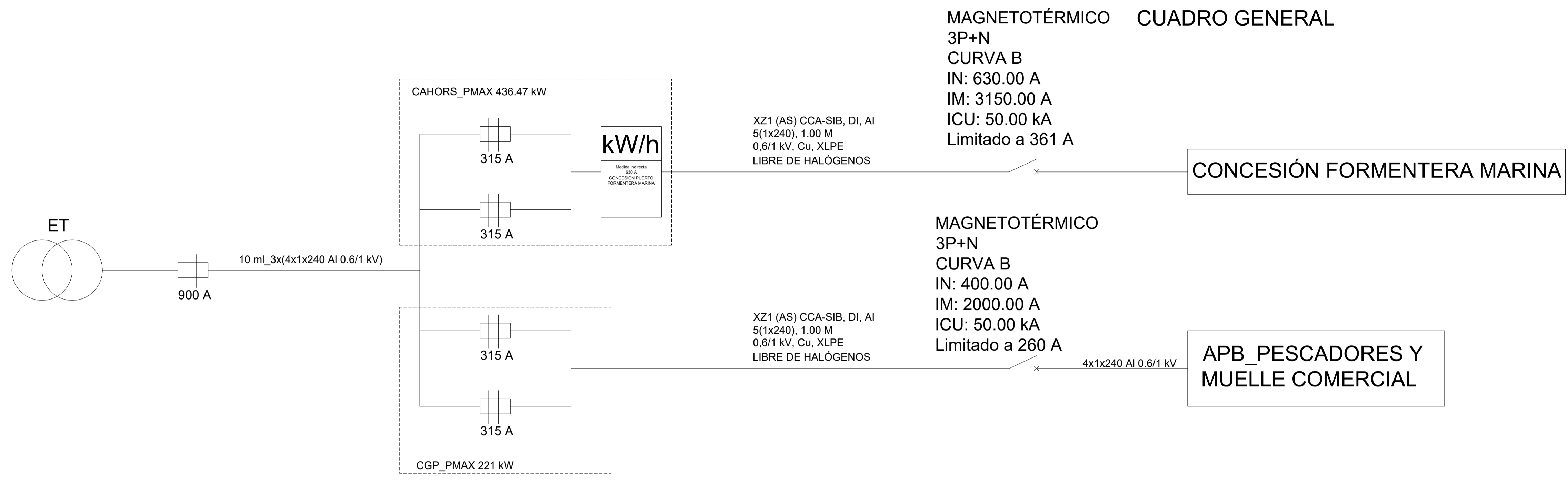

 Ministerio de Transportes, y Movilidad Sostenible		PUERTOS DEL ESTADO	
		AUTORIDAD PORTUARIA DE BALEARES	
TITULO DEL PROYECTO		Nº DE REFERENCIA	
"ADECUACIÓN DE LAS ACOMETIDAS DE LUZ Y AGUA DE LA ZONA DE LEVANTE DEL PUERTO DE LA SAVINA"		P.O.: 41.24	
ESCALAS:		A1 N/A A3 N/A	
PLANO Nº:	DENOMINACION PLANO:	FECHA	
003	ESQUEMA UNIFILAR	MAYO 2024	
HOJA Nº:	DIBUJADO POR:		IDOM
1 de 1			
EL AUTOR DEL DOCUMENTO, IDOM,	CONFORME, EL JEFE DEL AREA DE INFRAESTRUCTURAS	Vº Bº EL DIRECTOR,	
CARLOS TORRALBA FELU INGENIERO DE CAMINOS, C. Y P.	VICTOR DARDER GALLARDO INGENIERO DE CAMINOS, C. Y P.	ANTONIO GARRID LÓPEZ INGENIERO DE CAMINOS, C. Y P.	

AUTORIDAD PORTUARIA DE BALEARES

**RELACIÓN DE UNIDADES, ESPECIFICACIONES
Y VALORACIÓN**

PARA LA

**“ADECUACIÓN DE LAS ACOMETIDAS DE LA LUZ Y AGUA DE LA
ZONA DE LEVANTE DEL PUERTO DE LA SAVINA”**

ANEJO Nº 3

CÁLCULOS

ANEJO Nº 03: CÁLCULOS ELÉCTRICOS

INDICE

1.	OBJETO DEL ANEJO	2
2.	REGLAMENTACIÓN Y NORMATIVA	2
3.	ECUACIONES ELECTROTÉCNICAS Y CONSIDERACIONES	2
3.1.	INTENSIDAD NOMINAL DE LA LÍNEA	2
3.2.	CAÍDA DE TENSIÓN DE LA LÍNEA	3
4.	CÁLCULO DE LÍNEAS.....	4

1. OBJETO DEL ANEJO

En este anejo se justifican y describen las líneas de cálculo que se han utilizado en el dimensionado de las instalaciones del presente proyecto para demostrar su ajuste a la normativa de aplicación.

2. REGLAMENTACIÓN Y NORMATIVA

Toda la instalación eléctrica de baja tensión se deberá ajustar a lo dispuesto en la Legislación que le es de aplicación y en concreto:

- Reglamento electrotécnico de Baja tensión según Real decreto 842/2002 de 2 de agosto, así como las instrucciones técnicas correspondientes.
- Ley 54/1997 del Sector Eléctrico de 27/11/1997
- Real Decreto 1955/2000: por el que se regulan las actividades de transporte, distribución, comercialización, suministro, y procedimientos de autorización de instalaciones de energía eléctrica” de 1 de diciembre de 2000
- Comité Electrotécnico Internacional CEI.
- Normas UNE-EN 60439-1.
- Recomendaciones UNESA.

3. ECUACIONES ELECTROTÉCNICAS Y CONSIDERACIONES

3.1. INTENSIDAD NOMINAL DE LA LÍNEA

Para el cálculo de las intensidades nominales, se utilizan las siguientes ecuaciones:

Línea trifásica:

$$I = \frac{P}{\sqrt{3} \cdot U \cdot \cos(\varphi)}$$

Línea monofásica:

$$I = \frac{P}{U \cdot \cos(\varphi)}$$

Siendo:

- I = Intensidad en A
- P = Potencia nominal en W
- U = Tensión nominal en V
- Cos (φ) = Factor de potencia

Además se tendrán especialmente en cuenta las siguientes consideraciones normativas:

- Según la ITC-BT 47, para receptores tipo motores eléctricos, las líneas que alimentan a un solo motor deben estar dimensionados para una intensidad del 125 % de la intensidad a plena carga del motor, mientras las que alimentan a varios deben estar dimensionadas para una intensidad no inferior a la suma del 125 % de la intensidad a plena carga del motor de mayor potencia, más la intensidad a plena carga de todos los demás.

A partir de estas fórmulas y consideraciones, y con la intensidad obtenida, se elige la sección que se corresponde según las tablas de intensidades máximas admisibles en las ITC-BT 06, ITC-BT 07, ITC-BT 19, y aplicando los coeficientes de las mismas instrucciones.

3.2. CAÍDA DE TENSIÓN DE LA LÍNEA

Para determinar la caída de tensión de un circuito, se utilizan las expresiones siguientes:

Sistema trifásico:

$$cdt = \frac{P \cdot l}{\delta \cdot U \cdot s}$$

Líneas monofásicas:

$$cdt = \frac{2 \cdot P \cdot l}{\delta \cdot U \cdot s}$$

Donde:

- cdt = Caída de tensión en voltios del tramo en V
- l = Longitud de la línea en metros en m
- P = Potencia nominal en W
- δ = Conductividad del conductor (Cu = 56; Al=36)
- s = Sección del conductor en mm²
- U = Tensión nominal en V

Las líneas de alimentación a puntos de luz con lámparas o tubos de descarga estarán dimensionadas para transportar la carga de los propios receptores, elementos asociados, a las corrientes de armónicos, de arranque y de desequilibrio de fases. Como consecuencia, la potencia aparente mínima en VA se considerará 1,8 veces la potencia en W de las lámparas.

Según la ITC-BT 19, para distribuciones con un transformador propio, se admitirán caídas de tensión de 4,5% en caso de alumbrado. Para distribuciones con transformador de compañía, la caída de tensión debe limitarse al 3%.

4. Cálculo de líneas

CUADRO DE DISTRIBUCIÓN GENERAL														SOLICITACIÓN TÉRMICA					CAIDA DE TENSIÓN				INTENSIDAD DE CORTOCIRCUITO														
ID	DESCRIPCIÓN	Tipo	Potencia Inst. (W)	Fac. Sim.	Potencia Activa (W)	Tensión (V)	Fase	Cosφ	Potencia Aparente (VA)	In R (A)	In S (A)	In T (A)	I max (A)	Int. Aut.	Longitud (m)	Aislam.	Sección (mm ²)	Tipo montaje	Iz cable (A)	Factor K	I'z adm (A)	cdt (V)	cdt %	Scdt(V)	Scdt %	Rl (mOhm)	SRI (mOhm)	XI (mOhm)	SXI (mOhm)	Rn (mOhm)	SRn (mOhm)	Xn (mOhm)	SXn (mOhm)	Icc TRIF MAX (kA)	Icc BIF MAX (kA)	Icc MON MAX (kA)	IccMIN (kA)
	Derivación Individual	SC	221.000	100%	221.000	400	RST	1,00	221.000	318,99	318,99	318,99	318,99	400	1	XLPE	4 x 1 x 240,0	B	455	1,00	455	0,05	0,01%			0,077	5,246	0,080	11,836	0,077	5,246	0,080	11,836	19,586	16,844	9,793	
1	Edificio A	GEN	100.000	100%	100.000	400	RST	1,00	100.000	144,34	144,34	144,34	144,34	160	160	XLPE	4 x 1 x 150,0 + T	Enterrado	400	0,75	300	6,32	1,58%	6,37	1,59%	25,272	30,519	12,800	24,636	25,272	30,519	12,800	24,636				5,086
2	Edificio B	GEN	30.000	100%	30.000	400	RST	1,00	30.000	43,30	43,30	43,30	43,30	50	250	XLPE	4 x 1 x 70,0 + T	Enterrado	260	0,75	195	6,35	1,59%	6,40	1,60%	84,617	89,864	20,000	31,836	84,617	89,864	20,000	31,836				2,093
3	Marina seca	GEN	5.000	100%	5.000	400	RST	1,00	5.000	7,22	7,22	7,22	7,22	16	40	XLPE	4 x 1 x 6,0 + T	Enterrado	66	0,75	50	1,97	0,49%	2,03	0,51%	157,952	163,198	3,200	15,036	157,952	163,198	3,200	15,036				1,217
4	Travelift	GEN	5.000	100%	5.000	400	RST	1,00	5.000	7,22	7,22	7,22	7,22	16	25	XLPE	4 x 1 x 6,0 + T	Enterrado	66	0,75	50	1,23	0,31%	1,29	0,32%	98,720	103,966	2,000	13,836	98,720	103,966	2,000	13,836				1,902
5	Cofrada pescadores	TC	76.000	100%	76.000	400	RST	1,00	76.000	109,70	109,70	109,70	109,70	125	330	XLPE	4 x 1 x 95,0 + T	Enterrado	310	0,75	233	15,64	3,91%	15,69	3,92%	82,301	87,548	26,400	38,236	82,301	87,548	26,400	38,236				2,088
6	Gasolinera	TC	5.000	100%	5.000	400	RST	1,00	5.000	7,22	7,22	7,22	7,22	16	20	XLPE	4 x 1 x 6,0 + T	Enterrado	66	0,75	50	0,99	0,25%	1,04	0,26%	78,976	84,222	1,600	13,436	78,976	84,222	1,600	13,436				2,339

AUTORIDAD PORTUARIA DE BALEARES

**RELACIÓN DE UNIDADES, ESPECIFICACIONES
Y VALORACIÓN**

PARA LA

**“ADECUACIÓN DE LAS ACOMETIDAS DE LA LUZ Y AGUA DE LA
ZONA DE LEVANTE DEL PUERTO DE LA SAVINA”**

ANEJO Nº 4

JUSTIFICACIÓN DE PRECIOS

ANEJO Nº 4: JUSTIFICACIÓN DE PRECIOS

ÍNDICE

1. Objeto.....	2
2. Justificación de los costes directos.....	2
2.1. Mano de obra.....	2
2.2. Maquinaria.....	2
2.3. Materiales.....	3
3. Costes indirectos.....	3
3.1. Personal técnico y administrativo adscrito a las obras.....	3
3.2. Instalaciones de obra.....	4
3.3. Cálculo del coeficiente K de los costes indirectos.....	4
3.4. Composición de los precios unitarios.....	4
3.5. Materiales, mano de obra y maquinaria.....	4
3.5.1. <i>Mano de obra.....</i>	<i>4</i>
3.5.2. <i>Abonos retenidos por días no trabajados.....</i>	<i>6</i>
3.5.3. <i>Seguridad social y accidentes + Fundación laboral de la construcción.....</i>	<i>8</i>
3.5.4. <i>Indemnización por cese fijo de obra.....</i>	<i>9</i>
3.5.5. <i>Indemnizaciones y pluses.....</i>	<i>11</i>
3.5.6. <i>Tabla salarial 2024.....</i>	<i>11</i>
3.5.7. <i>Coste mano de obra.....</i>	<i>12</i>
3.5.8. <i>Coste materiales.....</i>	<i>12</i>
3.5.9. <i>Coste de maquinaria.....</i>	<i>13</i>
3.5.10. <i>Otros conceptos.....</i>	<i>13</i>
4. Justificación de precios.....	13

1. Objeto

El presente anejo tiene por objeto la definición y justificación de los precios de la mano de obra, maquinaria y materiales básicos. A partir de estos precios unitarios se construyen los precios de las unidades de obra que se integran en el Presupuesto del presente Proyecto.

Asimismo, en este Anejo se justifica el porcentaje de costes indirectos que se incluyen en la descomposición de cada unidad de obra.

2. Justificación de los costes directos

2.1. Mano de obra

Para la deducción de los costes de la mano de obra aplicar en el presente proyecto se ha tenido en cuenta cuanto se dice en la O.M. de 27 de abril de 1971 y modificación de 21 de mayo de 1979.

El coste horario de la mano de obra viene definido por la fórmula:

$$C = (1 + K) A + B$$

Donde:

C = Coste horario en euros hora.

K = Coeficiente medio en tanto por uno que recoge los siguientes conceptos:

- Jornales percibidos y no trabajados: ausencias justificadas, días de enfermedad, gratificaciones de Navidad y Julio, justificación de los beneficios de la empresa cuanto éstos constituyen remuneración directa con carácter de salario.
- Indemnización por despido y muerte natural.
- Seguridad Social, Formación profesional cuota sindical y seguro de accidentes.
- Aquellos otros conceptos que con posterioridad a esta orden tengan carácter de coste y que a juicio de la Comisión de Revisión de Precios del Ministerio deberán incluirse, modificaciones e incluso suprimirse por razón de disposiciones que así lo estipulen.

A = En euros/hora en la base de cotización al Régimen General de la Seguridad Social y Formación profesional vigente.

B = En euros/hora es la cantidad que completa el coste horario y recoge los pluses de Convenio Colectivo, Ordenanza Laboral, normas de obligado cumplimiento y pluses de gratificación voluntaria no comprendido en el coeficiente K, incluidas en sus repercusiones.

2.2. Maquinaria

El plazo de ejecución de las obras, y la magnitud del presupuesto, parecen aconsejar que, en principio, se deseché por antieconómica, la adquisición de maquinaria destinada exclusivamente a la ejecución de las obras que comprende el presente Proyecto.

De acuerdo con esta idea, se ha solicitado información de las diferentes casas que, en las proximidades del lugar de ubicación de las obras, se dedican al alquiler de maquinaria de las características necesarias para estos trabajos. El resultado de esta información ha confirmado los supuestos, ya que los precios ofrecidos son más bajos que los que en este servicio se conocen y se han deducido para obras similares en el caso de utilización de maquinaria propiedad del Contratista. Una vez recogido de entre todos ellos el más ventajoso para la obra, éste es el que se adopta para la composición de los precios unitarios, reflejándose su valor en el cuadro que se inserta a continuación.

El coste por hora de trabajo incluye la parte proporcional del tiempo en que la máquina debe estar parada por exigencias en la organización de éstos mismos. Por tanto, en la composición de los precios unitarios ni se tienen presentes, ni se valoran los tiempos en que la respectiva máquina está parada.

2.3. Materiales

Puesto que los costes obtenidos de los materiales a pie de obra son de uso común en la zona, se inserta a continuación un Cuadro-Resumen de dichos costes, al amparo de lo establecido en la *O.M. de Obras Públicas de 14 de Marzo de 1969, en su apartado 1.2.*

El precio a pie de obra de cada material es el resultante de sumar al coste en almacén suministrador, el importe correspondiente a Carga, Descarga y Transporte.

3. Costes indirectos

3.1. Personal técnico y administrativo adscrito a las obras

Personal que no interviene de forma directa en la ejecución de las unidades de obra, realizando exclusivamente funciones de control, organización, distribución de trabajos, vigilancia, etc., y que se enumeran en la tabla que se muestra a continuación.

La dedicación de personal prevista, por categorías, junto con su coste mensual es la siguiente:

PERSONAL	COSTE MENSUAL *(Euros €)
Jefe de Obra	10.332,79 €
Encargado General	6.352,36 €

Personal	Coste mensual (€/mes)	Rendimiento (Dedicación/mes)	N.º meses	Subtotal (€)
Jefe de Obra	10.332,79€	0,05	3	1.549,92 €
Encargado General	6.352,36€	0,05	3	952,85 €
Subtotal				2.502,77 €

Tabla 1. Coste de personal técnico y administrativo adscrito a las obras

3.2. Instalaciones de obra

Para una obra de las características de este proyecto, las instalaciones mínimas de que hay que dotarla son las siguientes, junto con su coste aproximado:

Instalaciones	Superficie (m ²)	Coste mensual (€)	N.º meses	Subtotal (€)
Almacén	10	150	3	450,00 €
Subtotal				450,00 €

3.3. Cálculo del coeficiente K de los costes indirectos

Siendo el presupuesto de costes directos en torno a los 67.134,06 euros aproximadamente, el cociente entre los costes indirectos señalados y el presupuesto anterior es:

$$((2.502,77+450,00) / 67.134,06) * 100 = 4,4 \%$$

El porcentaje de imprevistos se toma del 1,6% y el coeficiente K de costes indirectos será:

$$K = 4,4\% + 1,6\% = 6,0\%$$

Se adopta K = 6%, como coeficiente de costes indirectos.

A continuación, se calcula el presupuesto de costes directos.

Este cálculo se hace tomando los precios descompuestos, que se adjuntan más adelante, antes de aplicarles el tanto por ciento de indirectos.

3.4. Composición de los precios unitarios

La determinación de los costes de ejecución de las diferentes unidades de obra del presente Proyecto se ajusta a las prescripciones de la Orden Ministerial de 12 de junio de 1968.

El cálculo de todos y cada uno de los precios se basa en la obtención de los "Costes directos" e "indirectos" precisos por aplicación de la fórmula establecida.

$$P_n = (1 + K/100) \times C_n$$

P_n = Precio de ejecución material de la unidad

K = Porcentaje de costes indirectos

C_n = Coste directo de la unidad

3.5. Materiales, mano de obra y maquinaria

3.5.1. Mano de obra

Resolución del consejero de Empresa, Empleo y Energía por la que se dispone la inscripción y depósito en el Registro de Convenios Colectivos de les Illes Balears del Convenio colectivo del sector de la

construcción de les Illes Balears y su publicación en el Butlletí Oficial de les Illes Balears (código de convenio 07000335011981)

Resolución del consejero de Trabajo, Comercio e Industria por la que se dispone la inscripción y depósito en el Registro de Convenios Colectivos de las Illes Balears, y la publicación del Convenio colectivo del sector de la limpieza de edificios y locales de las Illes Balears (exp.: CC_TA_02/107, (código de convenio 07000535011982)

Resolución de 27 de junio de 2022, de la Dirección General de Trabajo, por la que se registra y publica el Convenio colectivo de ámbito estatal de jardinería 2021-2024, (código de convenio 99002995011981).

Resolución del Consejo de Modelo Económico, Turismo y Trabajo por la que se dispone la inscripción y depósito en el Registro de Convenios Colectivos de las Illes Balears del Convenio colectivo del sector del metal de las Illes Balears y su publicación en el Boletín Oficial de las Illes Balears (código de convenio 07000755011981).

3.5.1.1. Salario base

Partimos de los datos vigentes que aparecen en el Convenio Colectivo del sector de la Construcción de les Illes Balears, publicado en el BOIB del 27 de enero de 2023, y actualizados, de acuerdo con lo establecido en el Convenio Colectivo general del sector de la Construcción, en un 2,75% en 2024, que son:

GRUPOS PROFESIONALES	ANEXO I NIVELES RETRIBUTIVOS	CATEGORIA PROFESIONAL	TABLA SALARIAL 2024		
			SALARIO BASE MENSUAL	GRATIFICACIONES Y VACACIONES	SALARIO ANUAL
		A) PERSONAL TÉCNICO SUPERIOR			
7	II	Arquitecto e Ingeniero superiores	4.157,44 €	4.236,12 €	58.440,18 €
		B) PERSONAL TÉCNICO MEDIO			
		Arquitecto e ingenieros técnicos, técnico titulado de Topografía	3.230,03 €	3.291,15 €	45.403,84 €
		C) PERSONAL TÉCNICO NO TITULADO			
5	IV	Encargado General	2.545,59 €	2.593,83 €	35.782,90 €
		F) ADMINISTRATIVOS DE OBRA	DIARIO		
3	IX	Auxiliar, Técnico, Administrativo de obra	51,18 €	1.563,72 €	21.834,31 €
		G) OPERARIOS			
4	VIII	Oficial de 1ª	57,08 €	1.744,65 €	24.353,41 €
3	IX	Oficial de 2ª	50,57 €	1.545,68 €	21.578,08 €
2	X	Ayudante	48,99 €	1.498,42 €	20.904,75 €
2	XI	Peón especialista	47,37 €	1.447,72 €	20.213,67 €

1	XII	Peón	45,76 €	1.398,58 €	19.527,25 €
2	X	Vigilante	48,86 €	1.499,45 €	20.866,69 €
Plus extrasalarial: 2,68 € Plus herramientas: 7,19 € Plus prendas trabajo (3 a 6 meses de antigüedad): 31,81 € Plus prendas trabajo (más de 6 meses de antigüedad): 63,73 € Dieta: 30,08 € ½ Dieta: 10,00 €					

Partimos de los datos vigentes que aparecen en el Convenio colectivo del sector de la limpieza de edificios y locales de les Illes Balears, publicado en el BOIB del 27 de septiembre de 2022 para 2024, que son:

CATEGORIA PROFESIONAL	SALARIO BASE MENSUAL (2024)
Oficial Oficios Varios	1.188,53 €
Ayudante Oficios Varios	1.079,86 €

Partimos de los datos vigentes que aparecen en el Convenio colectivo del sector de jardinería, publicado en el BOE el 27 de junio de 2022 para 2024, que son:

CATEGORIA PROFESIONAL	SALARIO BASE MENSUAL (2024)
Oficial Jardinero	1.304,98 €
Peón	1.240,55 €

Partimos de los datos vigentes que aparecen en el Convenio colectivo del sector del metal de las Illes Balears, publicado en el BOIB del 11 de octubre de 2023 para 2024, que son:

GRUPOS PROFESIONALES	CATEGORIA PROFESIONAL	SALARIO BASE MENSUAL/DIA (2024)	COMPLEMENTO SALARIAL	SALARIO ANUAL
5	5.2 Oficial 1ª, Chofer camión	46,49 €	3,94 €	20.730,79 €
	5.4 Oficial 2ª, Chofer turismo	44,31 €	3,77 €	19.757,76 €
6	6.2 Oficial 3ª, Ayudante	42,03 €	3,53 €	18.731,36 €
	6.3 Especialista	40,65 €	3,47 €	18.131,20 €
7	7.2 Chofer moto, peón	39,65 €	3,42 €	17.690,11 €

De las tablas, utilizaremos los valores del SALARIO BASE MENSUAL Y DIARIO.

3.5.2. Abonos retenidos por días no trabajados

Para obtener este valor hay que tener en cuenta el calendario laboral de 2024.

ANEXO III

CALENDARIO LABORAL 2024

ENERO						
L	M	X	J	V	S	D
1	2	3	4	5	6	7
8	9	10	11	12	13	14
15	16	17	18	19	20	21
22	23	24	25	26	27	28
29	30	31				

FEBRERO						
L	M	X	J	V	S	D
			1	2	3	4
5	6	7	8	9	10	11
12	13	14	15	16	17	18
19	20	21	22	23	24	25
26	27	28	29			

MARZO						
L	M	X	J	V	S	D
				1	2	3
4	5	6	7	8	9	10
11	12	13	14	15	16	17
18	19	20	21	22	23	24
25	26	27	28	29	30	31

ABRIL						
L	M	X	J	V	S	D
1	2	3	4	5	6	7
8	9	10	11	12	13	14
15	16	17	18	19	20	21
22	23	24	25	26	27	28
29	30					

MAYO						
L	M	X	J	V	S	D
		1	2	3	4	5
6	7	8	9	10	11	12
13	14	15	16	17	18	19
20	21	22	23	24	25	26
27	28	29	30	31		

JUNIO						
L	M	X	J	V	S	D
					1	2
3	4	5	6	7	8	9
10	11	12	13	14	15	16
17	18	19	20	21	22	23
24	25	26	27	28	29	30

JULIO						
L	M	X	J	V	S	D
1	2	3	4	5	6	7
8	9	10	11	12	13	14
15	16	17	18	19	20	21
22	23	24	25	26	27	28
29	30	31				

AGOSTO						
L	M	X	J	V	S	D
			1	2	3	4
5	6	7	8	9	10	11
12	13	14	15	16	17	18
19	20	21	22	23	24	25
26	27	28	29	30	31	

SEPTIEMBRE						
L	M	X	J	V	S	D
						1
2	3	4	5	6	7	8
9	10	11	12	13	14	15
16	17	18	19	20	21	22
23	24	25	26	27	28	29
30						

OCTUBRE						
L	M	X	J	V	S	D
	1	2	3	4	5	6
7	8	9	10	11	12	13
14	15	16	17	18	19	20
21	22	23	24	25	26	27
28	29	30	31			

NOVIEMBRE						
L	M	X	J	V	S	D
				1	2	3
4	5	6	7	8	9	10
11	12	13	14	15	16	17
18	19	20	21	22	23	24
25	26	27	28	29	30	

DICIEMBRE						
L	M	X	J	V	S	D
						1
2	3	4	5	6	7	8
9	10	11	12	13	14	15
16	17	18	19	20	21	22
23	24	25	26	27	28	29
30	31					

- Los días que son sábado y domingo al año (50 sábados y 52 domingos), que no serán trabajados y sí pagados,
- Los días que son fiesta abonable, para 2024:
 - 11 días no laborables
 - 2 festivos locales
 - 12 festivos nacionales y autonómicos que suponen un total de 25 fiestas abonables.
- Las vacaciones de 1 mes = 30 días menos sábados y domingos (8 días) = 22 días
- Se consideran 4 días perdidos por inclemencias del tiempo, 4 por licencias varias y representación de trabajadores y 15 días por enfermedad y/o accidente.
- Vacaciones de navidad y verano, que serán los 2 meses de paga extra = 60 días

Por tanto:

	Días perdidos	Días abonados	Porcentajes
D	52	52	26,80%
S	50	50	25,77%
F	25	25	12,89%
V	22	22	11,34%
I	4	4	2,06%
L	4	4	2,06%
E	15	15	7,73%
NyV		60	30,93%
	172	232	119,59%
Días efectivos año		194 días	
Días abonados año		426 días	

Días efectivos trabajados al año = 366-172 = 194 días

Días abonados al año = 194+232 = 426 días

Con esto, se obtiene un porcentaje que hay que aplicar al SALARIO BASE (119,59 %) para tener en cuenta los abonos retenidos por días no trabajados:

ABONOS RETENIDOS POR DÍAS NO TRABAJADOS = SALARIO BASE x 1,1959

A partir de aquí, los porcentajes correspondientes a SEGURIDAD SOCIAL Y ACCIDENTES, GASTOS GENERALES EMP. NO FACTURABLES E INDEMNIZACION POR CESE FIJO DE OBRA, se calcularán tomando como base la suma entre el SALARIO BASE + ABONOS RETENIDOS POR DÍAS NO TRABAJADOS.

3.5.3. Seguridad social y accidentes + Fundación laboral de la construcción

Contingencias Comunes	23,600%
Desempleo	6,700%
Fondo de garantía salarial	0,200%
Formación profesional	0,600%
Incapacidad laboral transitoria	4,100%
Incapacidad permanente y muerte	3,500%
	38,700%

Fundación Laboral de la Construcción 0,350%

39,050%

La Fundación Laboral de la Construcción es una fundación privada sin ánimo de lucro creada en 1992 por las entidades más representativas del sector de la construcción. Entre sus finalidades se encuentra el fomento de la formación profesional, la mejora de la salud laboral y seguridad en el trabajo, el fomento del empleo y expedición de una cartilla profesional. En la actualidad la FLC está constituida en 17 Comisiones Territoriales, que cubren todo el territorio nacional, a excepción de Asturias que cuenta con su propia Fundación.

La Fundación es, por tanto, el instrumento que el sector ha creado para la mejora de la formación, la seguridad y salud laboral y el empleo y pretende garantizar que cualquier empresa o trabajador del sector de la construcción tenga próximo a

su domicilio o lugar de trabajo la asistencia de la Fundación.

El IV Convenio General del Sector de la Construcción (BOE 17.08.2007) refuerza la labor de la Fundación Laboral y le encomienda nuevas funciones, como la implantación en España de la nueva Tarjeta Profesional de la Construcción (TPC).

Por ello, el mismo Convenio establece aumentar la dotación económica de la entidad, incrementando progresivamente el porcentaje de la cuota empresarial.

El VI Convenio General del Sector de la Construcción (BOE 26.09.2017) establece que el porcentaje para el cálculo de las cuotas a pagar a la Fundación Laboral de la Construcción se mantiene en el 0,35%

3.5.4. Indemnización por cese fijo de obra

Según el Artículo 24: Contrato fijo de obra, del Convenio General del Sector de la Construcción:

1 – La Disposición Adicional Tercera del Real Decreto Legislativo 2/2015, de 23 de octubre, por el que se aprueba el texto refundido de la Ley del Estatuto de los Trabajadores y la Ley 32/2006, de 18 de octubre, Reguladora de la Ley de la Subcontratación en el Sector de la Construcción otorga a la negociación colectiva de ámbito estatal la facultad de adaptar al sector de la construcción el contrato de obra o servicio determinado regulado con carácter general en el artículo 15 del E.T.

De acuerdo con ello la indicada adaptación se realiza mediante el presente contrato que, además de los restantes caracteres que contiene, regula de forma específica el artículo 15.1.a) y 5 y el artículo 49.c) del E.T. para el sector de la construcción.

2 – Este contrato se concierta con carácter general para una sola obra, con independencia de su duración, y terminará cuando finalicen los trabajos del oficio y categoría del trabajador en dicha obra. Su formalización se hará siempre por escrito.

Por ello y con independencia de su duración, no será de aplicación lo establecido en el párrafo primero del artículo 15.1 a) del E.T., continuando, manteniendo los trabajadores la condición de «fijos de obra», tanto en estos casos como en los supuestos de sucesión empresarial del 44 del E.T. o de subrogación regulado en el artículo 27 del presente Convenio General.

3 – Sin embargo, manteniéndose el carácter de único contrato, el personal fijo de obra, sin perder dicha condición de fijo de obra, podrá prestar servicios a una misma empresa en distintos centros de trabajo de una misma provincia siempre que exista acuerdo expreso para cada uno de los distintos centros sucesivos, durante un periodo máximo de 3 años consecutivos, salvo que los trabajos de su especialidad en la última obra se prolonguen más allá de dicho término, suscribiendo a tal efecto el correspondiente documento según el modelo que figura en el Anexo II y devengando los conceptos compensatorios que correspondan por sus desplazamientos.

En este supuesto y con independencia de la duración total de la prestación, tampoco será de aplicación lo establecido tanto en el apartado 1.a) párrafo primero del artículo 15 del E.T. como en el apartado 5, continuando, manteniendo los trabajadores, como se ha indicado, la condición de «fijos de obra».

4 – Teniendo en cuenta la especial configuración del sector de la construcción y sus necesidades, sobre todo en cuanto a la flexibilidad en la contratación y la estabilidad en el empleo del sector mejorando la seguridad y salud en el trabajo así como la formación de los trabajadores, conforme a lo establecido en la Disposición Adicional Tercera del Real Decreto Legislativo 2/2015, de 23 de octubre, por el que se aprueba el texto refundido de la Ley del Estatuto de los Trabajadores no se producirá sucesión de contratos por la concertación de diversos contratos fijos de obra para diferentes puestos de trabajo en el sector, teniendo en cuenta la definición de puesto de trabajo dada en el artículo 22 del presente Convenio, y por tanto no será de aplicación lo dispuesto en el párrafo 5.º del artículo 15 del E.T.

5 – Por lo tanto, la contratación, con o sin solución de continuidad, para diferente puesto de trabajo mediante dos o más contratos fijos de obra con la misma empresa o grupo de empresas en el periodo y durante el plazo establecido en el artículo 15.5 del E.T., no comportará la adquisición de la condición establecida en dicho precepto.

A tal efecto nos encontramos ante puestos de trabajo diferentes cuando se produce la modificación en alguno de los factores determinados en el artículo 22 del presente Convenio.

La indicada adquisición de condición tampoco operará en el supuesto de producirse bien la sucesión empresarial establecida en el artículo 44 del E.T. o la subrogación recogida en el artículo 27 del presente Convenio.

6 – El cese de los trabajadores deberá producirse cuando la realización paulatina de las correspondientes unidades de obra, hagan innecesario el número de los contratados para su ejecución, debiendo reducirse este de acuerdo con la disminución real del volumen de obra realizada. Este cese deberá comunicarse por escrito al trabajador con una antelación de 15 días naturales. No obstante, el empresario podrá sustituir este preaviso por una indemnización equivalente a la cantidad correspondiente a los días de preaviso omitidos calculada sobre los conceptos salariales de las tablas del Convenio aplicable, todo ello sin perjuicio de la notificación escrita del cese. La citada indemnización deberá incluirse en el recibo de salario con la liquidación correspondiente al cese.

7 – Si se produjera la paralización temporal de una obra por causa imprevisible para el empresario y ajena a su voluntad, tras darse cuenta por la empresa a la representación de los trabajadores del centro o, en su defecto, a la Comisión Paritaria Provincial, operarán la terminación de obra y cese previsto en el apartado precedente, a excepción del preaviso. La representación de los trabajadores del centro o, en su defecto, la Comisión Paritaria Provincial, dispondrá, en su caso, de un plazo máximo improrrogable de una semana para su constatación a contar desde la notificación.

El empresario contrae también la obligación de ofrecer de nuevo un empleo al trabajador cuando las causas de paralización de la obra hubieran desaparecido. Dicha obligación se entenderá extinguida cuando la paralización se convierta, en definitiva. Previo acuerdo entre las partes, el personal afectado por esta terminación de obra podrá acogerse a lo regulado en el apartado 3 de este artículo.

Este supuesto no será de aplicación en el caso de paralización por conflicto laboral.

8 – En todos los supuestos regulados en los apartados anteriores, y según lo previsto en la Disposición Adicional Tercera del Real Decreto Legislativo 2/2015, de 23 de octubre, por el que se aprueba el texto refundido de la Ley del Estatuto de los Trabajadores y el artículo 49.1.c) del E.T., se establece una indemnización por cese del 7 por ciento calculada sobre los conceptos salariales de las tablas del Convenio aplicables devengados durante la vigencia del contrato, y siempre y en todo caso, respetando la cuantía establecida en el citado artículo 49.1 c) del E.T.

Por tanto, tendremos la BASE (obtenida al sumar el Salario Base+ abonos retenidos por días no trabajados) a la que habrá que sumar el porcentaje de SEGURIDAD SOCIAL Y ACCIDENTES + FUNDACIÓN LABORAL DE LA CONSTRUCCIÓN (39,05%), y el porcentaje de INDEMNIZACIÓN POR CESE FIJO DE OBRA (7%).

$$\text{BASE} + (0,3905 \times \text{BASE}) + (0,07 \times \text{BASE})$$

3.5.5. Indemnizaciones y pluses

Según datos publicados en el Convenio, los valores que hay que añadir a la suma anterior son los siguientes:

- Plus extrasalarial: 2,68 €, (valor por día)
- Plus herramientas: 7,19 €, compensación por el importe de las herramientas manuales que aporta el trabajador, aplicable únicamente al Oficial 1ª, Oficial 2ª y Ayudante (valor por mes de trabajo, o en su caso, la parte proporcional en función de los días trabajados durante el mes). Cabe comentar que en el Convenio de la Construcción de les Illes Balears no especifica a qué categorías profesionales hay que añadir el plus de herramientas, pero en la mayoría de los convenios de otras provincias los asigna únicamente a las 3 categorías citadas anteriormente, por lo que se ha extrapolado dicho criterio.
- Plus prendas trabajo (3 a 6 meses): 31,81 €.
- Plus prendas trabajo (desde 6 meses): 63,73 € (valor anual, hay que dividirlo entre 365 días)
- Dieta: 30,08 €.
- ½ Dieta: 10,00 €.

La suma total del valor obtenido anteriormente + (plus extrasalarial*12 meses/365) + (plus herramientas*12/231) + (plus prendas trabajo/365) nos da la cantidad que cobra cada trabajador por jornada, dividiendo esta cantidad entre 8 horas obtenemos el valor buscado.

3.5.6. Tabla salarial 2024

NIVEL PROFESIONAL	V	VII	V	VIII	IX	X	XI	XII	XIII	XIV
DENOMINACIÓN	JEFE DE OBRA	TÉC. MEDIO	ENCARGADO	OFICIAL 1(*)	OFICIAL 2(*)	AYUDANTE (*)	PEÓN ESPEC.(*)	PEÓN ORDIN.(*)	VIGILANTE	ADMINISTRATIVO
1. SALARIO BASE										
1.1 Día	138,58 €	107,67 €	84,85 €	57,08 €	50,57 €	48,99 €	47,37 €	45,76 €	48,86 €	51,18 €
2. ABONOS RETENIDOS POR DÍAS NO TRABAJADOS	165,73 €	128,76 €	101,48 €	68,26 €	60,47 €	58,58 €	56,66 €	54,73 €	58,43 €	61,20 €
Suma y sigue	304,31 €	236,43 €	186,33 €	125,33 €	111,04 €	107,57 €	104,03 €	100,49 €	107,29 €	112,38 €
3. SEGURIDAD SOCIAL Y ACCIDENTES + FLC	118,83 €	92,33 €	72,76 €	48,94 €	43,36 €	42,01 €	40,62 €	39,24 €	41,89 €	43,89 €
4. INDEMNIZACIÓN POR CESE FIJO DE OBRA	21,30 €	16,55 €	13,04 €	8,77 €	7,77 €	7,53 €	7,28 €	7,03 €	7,51 €	7,87 €
Suma	444,45 €	345,30 €	272,13 €	183,05 €	162,18 €	157,11 €	151,94 €	146,76 €	156,69 €	164,14 €
5. PLUS EXTRASALARIAL	2,68 €	2,68 €	2,68 €	2,68 €	2,68 €	2,68 €	2,68 €	2,68 €	2,68 €	2,68 €
5.1 Atrasos										
6. PRENDAS DE TRABAJO	63,73 €	63,73 €	63,73 €	63,73 €	63,73 €	63,73 €	63,73 €	63,73 €	63,73 €	63,73 €
6.1 Atrasos										
Año = 366 días	0,18 €	0,18 €	0,18 €	0,18 €	0,18 €	0,18 €	0,18 €	0,18 €	0,18 €	0,18 €
7. DESGASTE DE HERRAMIENTAS				7,19 €	7,19 €	7,19 €	7,19 €	7,19 €		
7.1 Atrasos										
Año = 12 meses/230 días				0,37 €	0,37 €	0,37 €	0,37 €	0,37 €		
Suma total	447,31 €	348,16 €	274,99 €	186,28 €	165,41 €	160,34 €	155,17 €	150,00 €	159,55 €	167,00 €
Incremento sobre la base del convenio del 5%	22,37 €	17,41 €	13,75 €	9,31 €	8,27 €	8,02 €	7,76 €	7,50 €	7,98 €	8,35 €
8. A FACTURAR										
8.1 Por jornada	469,67 €	365,57 €	288,74 €	195,60 €	173,68 €	168,36 €	162,93 €	157,49 €	167,53 €	175,35 €
8.2 Por hora	58,71 €	45,70 €	36,09 €	24,45 €	21,71 €	21,05 €	20,37 €	19,69 €	20,94 €	21,92 €
8.3 Por mes	10.332,79 €	8.042,59 €	6.352,36 €						3.685,65 €	3.857,66 €

(*) Únicamente para los oficios de Encofrador, Carpintero de madera y Albañilería

DENOMINACIÓN	OFICIAL LIMPIEZA	AYUDANTE LIMPIEZA	OFICIAL JARDINERO	PEÓN JARDINERÍA	OFICIAL 1 (*)	OFICIAL 2 (*)	AYUDANTE (*)	ESPECIALISTA (*)	PEÓN ORDINARIO (*)
1. SALARIO BASE									
1.1 Día	39,62 €	36,00 €	43,50 €	41,35 €	46,49 €	44,31 €	42,03 €	40,65 €	39,65 €
2. ABONOS RETENIDOS POR DÍAS NO TRABAJADOS									
TRABAJADOS	47,38 €	43,05 €	52,02 €	49,45 €	55,60 €	52,99 €	50,26 €	48,61 €	47,42 €
Suma y sigue	87,00 €	79,04 €	95,52 €	90,80 €	102,09 €	97,30 €	92,29 €	89,26 €	87,07 €
3. SEGURIDAD SOCIAL Y ACCIDENTES + FLC	33,97 €	30,87 €	37,30 €	35,46 €	39,87 €	38,00 €	36,04 €	34,86 €	34,00 €
4. INDEMNIZACIÓN POR CESE FIJO DE OBRA	6,09 €	5,53 €	6,69 €	6,36 €	7,15 €	6,81 €	6,46 €	6,25 €	6,09 €
Suma	127,06 €	115,44 €	139,51 €	132,62 €	149,10 €	142,11 €	134,79 €	130,37 €	127,16 €
5. PLUS EXTRASALARIAL					3,94 €	3,77 €	3,53 €	3,47 €	3,42 €
5.1 Atrasos									
6. PRENDAS DE TRABAJO					63,73 €	63,73 €	63,73 €	63,73 €	63,73 €
6.1 Atrasos									
Año = 366 días					0,18 €	0,18 €	0,18 €	0,18 €	0,18 €
7. DESGASTE DE HERRAMIENTAS					7,19 €	7,19 €	7,19 €	7,19 €	7,19 €
7.1 Atrasos									
Año = 12 meses/230 días					0,37 €	0,37 €	0,37 €	0,37 €	0,37 €
Suma total	127,06 €	115,44 €	139,51 €	132,62 €	153,60 €	146,43 €	138,88 €	134,39 €	131,14 €
Incremento sobre la base del convenio del 5%	6,35 €	5,77 €	6,98 €	6,63 €	7,68 €	7,32 €	6,94 €	6,72 €	6,56 €
8. A FACTURAR									
8.1 Por jornada	133,41 €	121,21 €	146,48 €	139,25 €	161,28 €	153,76 €	145,82 €	141,11 €	137,69 €
8.2 Por hora	16,68 €	15,15 €	18,31 €	17,41 €	20,16 €	19,22 €	18,23 €	17,64 €	17,21 €

(*) Para todos los oficios, salvo para los de Encofrador, Carpintero de madera y Albañilería

3.5.7. Coste mano de obra

Código	Descripción	Unidad	Coste
A0121000	Oficial/a 1a	h	24,45
A012H000	Oficial 1a electricista	h	20,16
A012M000	Oficial 1a montador	h	20,16
A013H000	Ayudante electricista	h	18,23
A013M000	Ayudante montador	h	18,23
A0150000	Peón especialista	h	20,37

3.5.8. Coste materiales

Código	Descripción	Unidad	Coste
23	Interruptor automático magnético 160 A	Ud	1.267,92
24	Interruptor automático magnético 400 A	Ud	4.071,74
26	Interruptor magnetotérmico 50 A	Ud	384,02
50	Analizador de redes	Ud	360,00
B0111000	Agua	m3	1,63
B03.1	Armario	u	3.600,00
B03.2	Batería de contadores	u	672,78
B03.5	Picaje	u	300,00
B0310020	Arena p/morte.	t	18,02
B0310500	Arena de cantera de 0 a 3,5 mm	t	19,68
B04.4	Contador general	u	441,74
B0512401	Cemento pórtland+caliza CEM II/B-L 32,5R,sacos	t	103,30
B0532310	Cal aé. CL 90,sacos	kg	0,21
B0552420	Emul.bitum.catiónica ECR-1	kg	0,52
B0552B00	Emul.bitum.catiónica ECI	kg	0,68
B064300C	Hormigón HM-20/F/20/X0, >=200 kg/m3 cemento	m3	93,04
B0D75000	Tablero aglomerado hidr.2caras plast.,e=10mm,1 uso	m2	8,51
B0DF8H0A	Molde metálico para encofrado de arqueta de registro de 570x570x125 mm, para 150 usos	u	1,69
B0F1D2A1	Ladrillo perforado, de 290x140x100 mm, para revestir, categoría I, HD, según la norma UNE-EN 771-1	u	0,25
B8ZAZ001	Poliurea 100% Pura de alta calidad, para impermeabilización y sellado como recubrimiento único.	m2	23,20
B9H11252	Mezcla bituminosa continua en caliente tipo AC 16 surf B 50/70 D	t	62,65
B9H11352	Mezcla bituminosa continua en caliente tipo AC 22 bin B 50/70 D	t	61,60
BD351630	Arq.pref.horm.san.60x60x65cm,e=5cm,ventanas premarc.d=44cm,3caras,+tapa	u	86,97

BDKZHL0	Marco cuadrado,+tapa,fund.dúctil p/arqueta servi.,apoyada,paso 700x700mm,D400	u	270,71
BDKZZ044	Marco cuadrado,+tapa,fund.dúctil p/arqueta servicios 40x40 cm C-250	u	62,00
BG1N1400	Ayudas	u	5.000,00
BG22Z334	Tubo curvable corrugado polietileno,doble capa,DN=250mm,20J,450N	m	18,55
BG312660	Cable con conductor CU,UNE RZ1-K (Cca-S1b,d1a1) 0,6/1 KV, (1x35mm2)	Ud	4,66
BG312661	Cable con conductor CU,UNE RZ1-K (Cca-S1b,d1a1) 0,6/1 KV, (1x70mm2)	Ud	9,10
BG312663	Cable con conductor CU,UNE RZ1-K (Cca-S1b,d1a1) 0,6/1 KV, (1x150mm2)	Ud	18,39
BG312664	Cable con conductor CU,UNE RZ1-K (Cca-S1b,d1a1) 0,6/1 KV, (1x95mm2)	Ud	11,81
BGD14410	Contadores interiores	u	260,45
BN34Z001	Valvula de esfera 1''	u	9,10
IEX0694	Interruptor magnetotérmico 125A	Ud	523,72
IEX0Z101	CUADRO SEC. BT	Ud	550,00
IEX0Z1012	CUADRO SEC.BT	ud	550,00
IEX0Z104	Fusible 315 A, 400V, gG	Ud	34,09

3.5.9. Coste de maquinaria

Código	Descripción	Unidad	Coste
C1105A00	Retroexcavadora con martillo rompedor	h	55,77
C110A0G0	Depósito aire comprimido,180m3/h	h	2,93
C110U070	Equipo máquina sierra disco diamante p/cortar	h	14,61
C1311120	Pala cargadora s/,mediana,s/,neumáticos 117Kw	h	56,03
C1315020	Retroexcavadora mediana	h	60,38
C13350C0	Rodillo vibratorio autopropulsado,12-14t	h	64,00
C133A0K0	Pisón vibrante,plac.50cm	h	7,63
C1501800	Camión transp.12 t	h	37,34
C1503500	Camión grúa 5t	h	47,81
C1702D00	Camión cisterna p/riego asf.	h	28,42
C1705600	Hormigonera 165l	h	1,73
C1709B00	Extendedora p/pavimento mezcla bitum.	h	53,99
C170D0A0	Rodillo vibratorio autopropulsado neumático	h	60,52
C170E000	Barredora autopropulsada	h	41,20

3.5.10. Otros conceptos

Código	Descripción	Unidad	Coste
B2RAZ201	Canón de transporte de escombros a vertedero	t	6,74
B2RAZ220	Canón de transporte de escombros de excavación	m3	6,74
BH80Z161	Legalizaciones	u	1.450,00
BH80Z162	Maniobras	u	900,00

4. Justificación de precios

El contratista no puede, bajo ningún concepto de error u omisión en estos detalles, reclamar modificación alguna en los precios señalados en esta Justificación de Precios.

Todos los trabajos, medios auxiliares y materiales que sean necesarios para la correcta ejecución y acabado de cualquier unidad de obra, se considerarán incluidos en el precio de la misma, aunque no figuren todos ellos especificados en la descomposición o descripción de los precios.

CUADRO DE DESCOMPUESTOS

CÓDIGO	RESUMEN	CANTIDAD UD	PRECIO	SUBTOTAL	IMPORTE
	eliminación de restos y limpieza. Además del cumplimiento de las consiguientes medidas de seguridad y salud para la ejecución de los trabajos.				
A012H000	Oficial 1a electricista	0,350 h	20,16	7,06	
A013H000	Ayudante electricista	0,350 h	18,23	6,38	
BG312661	Cable con conductor CU,UNE RZ1-K (Cca-S1b,d1a1) 0,6/1 KV, (1x70mm2)	4,000 Ud	9,10	36,40	
BG312660	Cable con conductor CU,UNE RZ1-K (Cca-S1b,d1a1) 0,6/1 KV, (1x35mm2)	1,000 Ud	4,66	4,66	
%0200	Medios auxiliares	0,545 %	2,00	1,09	
				Suma la partida.....	55,59
				Costes indirectos	3,34
				TOTAL PARTIDA	58,93
01.04	Línea eléctrica 0,6/1kV Cu UNE RZ1-K (AS / Cca-S1b,d1a1), 4x150+1x95 mm2	m			
	Suministro e instalación de línea eléctrica de cobre RZ1-K 0,6/1KV (Cca-S1b,d1a1) de (3x150mm2). Instalación bajo tubo, incluyendo conexionado. Los cables serán no propagadores del incendio y con emisión de humos y opacidad reducida. Instalación, incluyendo conexionado.				
	En esta partida se incluyen todos los materiales antes comentados, su correspondiente mano de obra y los posibles gastos indirectos subyacentes de la propia partida. También se incluyen todos aquellos materiales, elementos, accesorios, medios (mecánicos, humanos) y recursos necesarios para su total puesta en obra y ayudas de albañilería necesarias para su correcta ejecución, eliminación de restos y limpieza. Además del cumplimiento de las consiguientes medidas de seguridad y salud para la ejecución de los trabajos.				
A012H000	Oficial 1a electricista	0,350 h	20,16	7,06	
A013H000	Ayudante electricista	0,350 h	18,23	6,38	
BG312663	Cable con conductor CU,UNE RZ1-K (Cca-S1b,d1a1) 0,6/1 KV, (1x150mm2)	4,000 Ud	18,39	73,56	
BG312664	Cable con conductor CU,UNE RZ1-K (Cca-S1b,d1a1) 0,6/1 KV, (1x95mm2)	1,000 Ud	11,81	11,81	
%0200	Medios auxiliares	0,988 %	2,00	1,98	
				Suma la partida.....	100,79
				Costes indirectos	6,05
				TOTAL PARTIDA	106,84

CUADRO DE DESCOMPUESTOS

CÓDIGO	RESUMEN	CANTIDAD UD	PRECIO	SUBTOTAL	IMPORTE
ejecución de los trabajos.					
A013M000	Ayudante montador	0,250 h	18,23	4,56	
A012M000	Oficial 1a montador	0,250 h	20,16	5,04	
B04.4	Contador general	1,000 u	441,74	441,74	
%0200	Medios auxiliares	4,513 %	2,00	9,03	
				Suma la partida.....	460,37
				Costes indirectos	6% 27,62
TOTAL PARTIDA					487,99

02.04 Contadores interiores

Suministro e instalación de contador de agua fría de lectura directa, de chorro simple, caudal nominal 1,5 m³/h, diámetro 1/2", temperatura máxima 30°C, presión máxima 16 bar, apto para aguas muy duras, con tapa, racores de conexión y precinto. Compatible con protocolo por radiofrecuencia Wavenis, con frecuencia de trabajo 868 MHz

En esta partida se incluyen todos los materiales antes comentados, su correspondiente mano de obra y los posibles gastos indirectos subyacentes de la propia partida. También se incluyen todos aquellos materiales, elementos, accesorios, medios (mecánicos, humanos) y recursos necesarios para su total puesta en obra y ayudas de albañilería necesarias para su correcta ejecución, eliminación de restos y limpieza.

A013M000	Ayudante montador	0,500 h	18,23	9,12	
A012M000	Oficial 1a montador	0,500 h	20,16	10,08	
BGD14410	Contadores interiores	1,000 u	260,45	260,45	
%0200	Medios auxiliares	2,797 %	2,00	5,59	
				Suma la partida.....	285,24
				Costes indirectos	6% 17,11
TOTAL PARTIDA					302,35

02.05 Arqueta de hormigón prefabricado con llave de corte

Arqueta de hormigón prefabricado para canalización de instalaciones, impermeabilizada interior y exteriormente, enterrada.

Incluye:

- Arqueta prefabricada de hormigón con fondo, de medidas interiores 60x60x65 cm
- Anillos cuadrados para elevación de fondo de arqueta, según necesidades de cota, pero con un mínimo de 1 m de fondo libre en arqueta.
- Solera de hormigón en masa de 15 cm de espesor
- Premarco, marco y tapa estanca de fundición, clase D400, de paso libre 60x60 cm mínimo. Tapa enrasada con pavimento acabado
- Formación de paso de tubos, y sellado con mortero
- Corte de entrada de tubos en arqueta, dejando la rebaba necesaria para la impermeabilización interior
- Impermeabilización de la arqueta, tanto de la parte interior como de la exterior, con poliurea.
- Apuntalamiento interior de la arqueta durante el encofrado de forjados perimetrales
- Parte proporcional de excavación de tierras con medios mecánicos, carga sobre camión y transporte a centro de gestión autorizado incluso canon.
- Parte proporcional de encofrado de perímetro de arqueta, según detalle constructivo.
- Llave de corte AFS 2"

CUADRO DE DESCOMPUESTOS

CÓDIGO	RESUMEN	CANTIDAD UD	PRECIO	SUBTOTAL	IMPORTE
<p>En esta partida se incluyen todos los materiales antes comentados, su correspondiente mano de obra y los posibles gastos indirectos subyacentes de la propia partida. También se incluyen todos aquellos materiales, elementos, accesorios, medios (mecánicos, humanos) y recursos necesarios para su total puesta en obra y ayudas de albañilería necesarias para su correcta ejecución, eliminación de restos y limpieza.</p>					
A0150000	Peón especialista	2,000 h	20,37	40,74	
A0121000	Oficial/a 1a	2,000 h	24,45	48,90	
B0512401	Cemento pórtland+caliza CEM II/B-L 32,5R,sacos	0,002 t	103,30	0,21	
B0D75000	Tablero aglomerado hidr.2caras plast.,e=10mm,1 uso	4,000 m2	8,51	34,04	
BD351630	Arq.pref.horm.san.60x60x65cm,e=5cm,ventanas premarc.d=44cm,3caras,+tapa	1,000 u	86,97	86,97	
B064300C	Hormigón HM-20/F/20/X0, >=200 kg/m3 cemento	0,043 m3	93,04	4,00	
B0111000	Agua	0,001 m3	1,63	0,00	
BDKZHLDO	Marco cuadrado,+tapa,fund.dúctil p/arqueta servi.,apoyada,paso 700x700mm,D400	1,000 u	270,71	270,71	
B8ZAZ001	Poliurea 100% Pura de alta calidad, para impermeabilización y sellado como recubrimiento único.	6,500 m2	23,20	150,80	
C1503500	Camión grúa 5t	0,220 h	47,81	10,52	
D070A4D1	Mortero mixto cemento pórtland+caliza CEM II/B-L,cal,arena ,200kg/m3 cemento,1:2:10,2,5N/mm2,elab.en	0,032 m3	155,20	4,97	
BN34Z001	Valvula de esfera 1''	1,000 u	9,10	9,10	
%0200	Medios auxiliares	6,610 %	2,00	13,22	
				Suma la partida.....	674,18
				Costes indirectos	6% 40,45
				TOTAL PARTIDA	714,63

CUADRO DE DESCOMPUESTOS

CÓDIGO	RESUMEN	CANTIDAD UD	PRECIO	SUBTOTAL	IMPORTE
03	CANALIZACIÓN ENTERRADA				
03.01	Corte sierra disco pavimento Corte con sierra de disco de pavimento de mezcla bituminosa o hormigón, hasta 40 cm de espesor.	m			
	En esta partida se incluyen todos los posibles gastos indirectos subyacentes de la propia partida. También se incluyen todos aquellos materiales, elementos, accesorios, medios (mecánicos, humanos) y recursos necesarios para su total puesta en obra y ayudas de albañilería necesarias para su correcta ejecución, eliminación de restos y limpieza. Además del cumplimiento de las consiguientes medidas de seguridad y salud para la ejecución de los trabajos				
A0121000	Oficial/a 1a	0,060 h	24,45	1,47	
A0150000	Peón especialista	0,060 h	20,37	1,22	
C110A0G0	Depósito aire comprimido,180m3/h	0,100 h	2,93	0,29	
C110U070	Equipo máquina sierra disco diamante p/cortar	0,050 h	14,61	0,73	
%0200	Medios auxiliares	0,037 %	2,00	0,07	
	Suma la partida.....				3,78
	Costes indirectos		6%		0,23
	TOTAL PARTIDA				4,01
03.02	Demolición pavimento de hormigón/mezcla bituminosa/acera Demolición de pavimento de hormigón/mezcla bituminosa/acera de hasta 20cm de espesor con retroexcavadora con martillo rompedor, incluso limpieza y retirada de escombros a pie de carga, sin transporte a vertedero, incluso medios auxiliares y ayudas de albañilería necesarias para su correcta ejecución Se incluye la separación de los residuos (separando hormigón, acero, madera, etc.) de manera que el transporte a vertedero se realice como escombro "limpio".	m2			
	En esta partida se incluyen todos los materiales antes comentados, su correspondiente mano de obra y los posibles gastos indirectos subyacentes de la propia partida. También se incluyen todos aquellos materiales, elementos, accesorios, medios (mecánicos, humanos) y recursos necesarios para su total puesta en obra y ayudas de albañilería necesarias para su correcta ejecución, eliminación de restos y limpieza. Además del cumplimiento de las consiguientes medidas de seguridad y salud para la ejecución de los trabajos.				
A0150000	Peón especialista	0,200 h	20,37	4,07	
C1105A00	Retroexcavadora con martillo rompedor	0,120 h	55,77	6,69	
C1311120	Pala cargadora s/,mediana,s/,neumáticos 117kW	0,037 h	56,03	2,07	
%0200	Medios auxiliares	0,128 %	2,00	0,26	
	Suma la partida.....				13,09
	Costes indirectos		6%		0,79
	TOTAL PARTIDA				13,88
03.03	Excavación de zanja, en cualquier tipo de terreno Excavación de zanja, en cualquier tipo de terreno, con retroexcavadora mediana y carga mecánica del material excavado.	m3			
	En esta partida se incluyen todos los posibles gastos indirectos subyacentes de la propia partida. También se incluyen todos aquellos materiales, elementos, accesorios, medios (mecánicos, humanos) y recursos necesarios para su total puesta en obra y ayudas de albañilería necesarias para su correcta ejecución, eliminación de restos y limpieza. Además del cumplimiento de las consiguientes medidas de seguridad y salud para la ejecución de los trabajos.				
A0150000	Peón especialista	0,087 h	20,37	1,77	

CUADRO DE DESCOMPUESTOS

CÓDIGO	RESUMEN	CANTIDAD UD	PRECIO	SUBTOTAL	IMPORTE
C1315020 %0200	Retroexcavadora mediana Medios auxiliares	0,120 h 0,090 %	60,38 2,00	7,25 0,18	
				Suma la partida.....	9,20
				Costes indirectos.....	0,55
				TOTAL PARTIDA	9,75
03.04	Carga y transporte de escombros a gestor autorizado Carga y transporte de residuos a centro gestión de residuo "limpio", con camión de 12 t, cargado con medios mecánicos, incluso canon. En esta partida se incluyen todos los materiales antes comentados, su correspondiente mano de obra y los posibles gastos indirectos subyacentes de la propia partida. También se incluyen todos aquellos materiales, elementos, accesorios, medios (mecánicos, humanos) y recursos necesarios para su total puesta en obra y ayudas de albañilería necesarias para su correcta ejecución, eliminación de restos y limpieza. Además del cumplimiento de las consiguientes medidas de seguridad y salud para la ejecución de los trabajos.	m3			
C1501800 C1311120 B2RAZ201 %0200	Camión transp.12 t Pala cargadora s/,mediana,s/,neumáticos 117kW Canón de transporte de escombros a vertedero Medios auxiliares	0,200 h 0,100 h 2,200 t 0,279 %	37,34 56,03 6,74 2,00	7,47 5,60 14,83 0,56	
				Suma la partida.....	28,46
				Costes indirectos.....	1,71
				TOTAL PARTIDA	30,17
03.05	Carga y transporte de escombros excavación a gestor autorizado Carga y transporte de residuos a centro gestión de residuos de excavación, con camión de 12 t, cargado con medios mecánicos, incluso canon. En esta partida se incluyen todos los posibles gastos indirectos subyacentes de la propia partida. También se incluyen todos aquellos materiales, elementos, accesorios, medios (mecánicos, humanos) y recursos necesarios para su total puesta en obra y ayudas de albañilería necesarias para su correcta ejecución, eliminación de restos y limpieza. Además del cumplimiento de las consiguientes medidas de seguridad y salud para la ejecución de los trabajos.	m3			
C1311120 C1501800 B2RAZ220 %0200	Pala cargadora s/,mediana,s/,neumáticos 117kW Camión transp.12 t Canón de transporte de escombros de excavación Medios auxiliares	0,035 h 0,135 h 1,000 m3 0,137 %	56,03 37,34 6,74 2,00	1,96 5,04 6,74 0,27	
				Suma la partida.....	14,01
				Costes indirectos.....	0,84
				TOTAL PARTIDA	14,85
03.06	Tubo curvable corrugado polietileno,doble capa,DN=250mm,20J,450N Suministro e instalación de tubo curvable corrugado de polietileno, de doble capa, lisa la interior y corrugada la exterior, de 250 mm de diámetro nominal, aislante y no propagador de la llama, resistencia al impacto de 20 J, resistencia a compresión de 450 N, montado como canalización enterrada o en techo. En esta partida se incluyen todos los materiales antes comentados, su correspondiente mano de obra y los posibles gastos indirectos subyacentes de la propia partida. También se incluyen todos aquellos materiales, elementos, accesorios, medios (mecánicos, humanos) y recursos necesarios para su total puesta en obra y ayudas de albañilería necesarias para su correcta ejecución, eliminación de restos y limpieza. Además del cumplimiento de las consiguientes medidas de seguridad y salud para la ejecución de los trabajos.	m			
A012H000	Oficial 1a electricista	0,025 h	20,16	0,50	

CUADRO DE DESCOMPUESTOS

CÓDIGO	RESUMEN	CANTIDAD UD	PRECIO	SUBTOTAL	IMPORTE
A013H000	Ayudante electricista	0,020 h	18,23	0,36	
BG22Z334	Tubo curvable corrugado polietileno, doble capa, DN=250mm, 20J, 450N	1,000 m	18,55	18,55	
%0200	Medios auxiliares	0,194 %	2,00	0,39	
	Suma la partida.....				19,80
	Costes indirectos.....			6%	1,19
	TOTAL PARTIDA				20,99
03.07	Arqueta de registro in-situ de 380x380x550 mm C250	u			
	Construcción de arqueta de 380x380x550 mm realizada in-situ, con paredes de 15 cm de espesor de hormigón HM-20/F/20/X0 y solera de ladrillo perforado, sobre lecho de arena. Incluye marco y tapa de fundición de 60x60mm clase C-250. Totalmente acabada.				
	En esta partida se incluyen todos los posibles gastos indirectos subyacentes de la propia partida. También se incluyen todos aquellos materiales, elementos, accesorios, medios (mecánicos, humanos) y recursos necesarios para su total puesta en obra y ayudas de albañilería necesarias para su correcta ejecución, eliminación de restos y limpieza. Además del cumplimiento de las consiguientes medidas de seguridad y salud para la ejecución de los trabajos.				
A0121000	Oficial/a 1a	2,500 h	24,45	61,13	
A0150000	Peón especialista	2,500 h	20,37	50,93	
B0310500	Arena de cantera de 0 a 3,5 mm	0,012 t	19,68	0,24	
B0DF8H0A	Molde metálico para encofrado de arqueta de registro de 570x570x125 mm, para 150 usos	1,007 u	1,69	1,70	
B064300C	Hormigón HM-20/F/20/X0, >=200 kg/m3 cemento	0,500 m3	93,04	46,52	
B0F1D2A1	Ladrillo perforado, de 290x140x100 mm, para revestir, categoría I, HD, según la norma UNE-EN 771-1	8,001 u	0,25	2,00	
BDKZZ044	Marco cuadrado, +tapa, fund. dúctil p/arqueta servicios 40x40 cm C-250	1,000 u	62,00	62,00	
%0200	Medios auxiliares	2,245 %	2,00	4,49	
	Suma la partida.....				229,01
	Costes indirectos.....			6%	13,74
	TOTAL PARTIDA				242,75
03.08	Hormigón HM-20/B/20/X0	m3			
	Suministro y colocación en obra de hormigón HM-20/F/20/X0 de consistencia fluida, tamaño máximo del árido 20mm, con >=200 kg/m3 de cemento, apto para clase de exposición X0, fabricado en planta y puesta en obra, vibrado, curado y colocado.				
	En esta partida se incluyen todos los posibles gastos indirectos subyacentes de la propia partida. También se incluyen todos aquellos materiales, elementos, accesorios, medios (mecánicos, humanos) y recursos necesarios para su total puesta en obra y ayudas de albañilería necesarias para su correcta ejecución, eliminación de restos y limpieza. Además del cumplimiento de las consiguientes medidas de seguridad y salud para la ejecución de los trabajos.				
A0121000	Oficial/a 1a	0,075 h	24,45	1,83	
A0150000	Peón especialista	0,150 h	20,37	3,06	
B064300C	Hormigón HM-20/F/20/X0, >=200 kg/m3 cemento	1,100 m3	93,04	102,34	
%0200	Medios auxiliares	1,072 %	2,00	2,14	
	Suma la partida.....				109,37
	Costes indirectos.....			6%	6,56
	TOTAL PARTIDA				115,93
03.09	Relleno de zanjas con tierra de la propia excavacion	m3			
	Relleno con tierra seleccionada procedente de la propia excavación y compactación en tongadas sucesivas de 20 cm de espesor máximo mediante equipo manual formado por bandeja vibrante, hasta alcanzar una densidad				

CUADRO DE DESCOMPUESTOS

CÓDIGO	RESUMEN	CANTIDAD UD	PRECIO	SUBTOTAL	IMPORTE
TOTAL PARTIDA					1,86
03.12	Pavimento mezcla bituminosa continua en caliente tipo AC 22 bin B 50/70 D Pavimento de mezcla bituminosa continua en caliente tipo AC 22 bin B50/70 D, con betún asfáltico de penetración, de granulometría semidensa para capa intermedia y árido calcáreo, extendida y compactada. En esta partida se incluyen todos los materiales antes comentados, su correspondiente mano de obra y los posibles gastos indirectos subyacentes de la propia partida. También se incluyen todos aquellos materiales, elementos, accesorios, medios (mecánicos, humanos) y recursos necesarios para su total puesta en obra y ayudas de albañilería necesarias para su correcta ejecución, eliminación de restos y limpieza. Además del cumplimiento de las consiguientes medidas de seguridad y salud para la ejecución de los trabajos.	t			
A0121000	Oficial/a 1a	0,016 h	24,45	0,39	
A0150000	Peón especialista	0,072 h	20,37	1,47	
B9H11352	Mezcla bituminosa continua en caliente tipo AC 22 bin B 50/70 D	1,000 t	61,60	61,60	
C13350C0	Rodillo vibratorio autopropulsado,12-14t	0,010 h	64,00	0,64	
C1709B00	Extendidora p/pavimento mezcla bitum.	0,008 h	53,99	0,43	
C170D0A0	Rodillo vibratorio autopropulsado neumático	0,010 h	60,52	0,61	
%0200	Medios auxiliares	0,651 %	2,00	1,30	
Suma la partida.....					66,44
Costes indirectos					6% 3,99
TOTAL PARTIDA					70,43
03.13	Pavimento mezcla bituminosa continua en caliente tipo AC 16 surf B 50/70 D Pavimento de mezcla bituminosa continua en caliente tipo AC 16 surf B50/70 D, con betún asfáltico de penetración, de granulometría densa para capa de rodadura y árido calcáreo, extendida y compactada. En esta partida se incluyen todos los materiales antes comentados, su correspondiente mano de obra y los posibles gastos indirectos subyacentes de la propia partida. También se incluyen todos aquellos materiales, elementos, accesorios, medios (mecánicos, humanos) y recursos necesarios para su total puesta en obra y ayudas de albañilería necesarias para su correcta ejecución, eliminación de restos y limpieza. Además del cumplimiento de las consiguientes medidas de seguridad y salud para la ejecución de los trabajos.	t			
A0121000	Oficial/a 1a	x 1,015 0,016 h	24,45	0,40	
A0150000	Peón especialista	x 1,015 0,072 h	20,37	1,49	
B9H11252	Mezcla bituminosa continua en caliente tipo AC 16 surf B 50/70 D	1,000 t	62,65	62,65	
C13350C0	Rodillo vibratorio autopropulsado,12-14t	0,010 h	64,00	0,64	
C1709B00	Extendidora p/pavimento mezcla bitum.	0,008 h	53,99	0,43	
C170D0A0	Rodillo vibratorio autopropulsado neumático	0,010 h	60,52	0,61	
%0200	Medios auxiliares	0,662 %	2,00	1,32	
Suma la partida.....					67,54
Costes indirectos					6% 4,05
TOTAL PARTIDA					71,59

CUADRO DE DESCOMPUESTOS

CÓDIGO	RESUMEN	CANTIDAD UD	PRECIO	SUBTOTAL	IMPORTE
04	VARIOS				
04.01	Ayudas de albañilería	u			
	Nuevo armario para la colocación del CGBT, construido con bloque de mortero italiano, enfoscado a buena cara y con dos capas de pintura de color a definir por el Director Facultativo, de 3,50x0,90x2,40 m de medidas interiores. Con bancada de bloque panal para la suportación del cuadro eléctrico, enfoscado tanto por el exterior como el interior para el tendido de cables, con puertas de aluminio lacado de color blanco de doble hoja, y con rejillas de ventilación en la parte superior e inferior. Incluso con paso de cables para la comunicación con el recinto de contadores existente, y con la colocación de rejillas de ventilación. En esta partida se incluyen todos los posibles gastos indirectos subyacentes de la propia partida. También se incluyen todos aquellos materiales, elementos, accesorios para su sujeción, medios (mecánicos, humanos) y recursos necesarios para su total puesta en obra y ayudas de albañilería necesarias para su correcta ejecución, eliminación de restos y limpieza. Además del cumplimiento de las consiguientes medidas de seguridad y salud para la ejecución de los trabajos.				
A0121000	Oficial/a 1a	12,000 h	24,45	293,40	
A0150000	Peón especialista	12,000 h	20,37	244,44	
BG1N1400	Ayudas	1,000 u	5.000,00	5.000,00	
%0200	Medios auxiliares	55,378 %	2,00	110,76	
					Suma la partida..... 5.648,60
					Costes indirectos 6% 338,92
					TOTAL PARTIDA 5.987,52
04.02	Legalizaciones	PA			
	Partida alzada a justificar para la Legalización de la instalación, ante organismos públicos pertinentes, para obtención las correspondientes autorizaciones y licencias. Incluye proyecto visado, de acuerdo a todos los contenidos mínimos exigibles por todos los organismos mencionados, y en base a la documentación y planos as-built a realizar y entregar por parte del adjudicatario. Incluye la firma de técnico competente, visados y tasas, tanto las derivadas de la legalización administrativa como las correspondientes a los costes de inspección previa, preceptiva con una entidad de control ambiental. Incluye la realización de toda la documentación, gestiones y pagos de costes necesarios para que el edificio disponga de todos los permisos necesarios para llevar a cabo su actividad el día posterior a la entrega de la obra.				
BH80Z161	Legalizaciones	1,000 u	1.450,00	1.450,00	
					Suma la partida..... 1.450,00
					Costes indirectos 6% 87,00
					TOTAL PARTIDA 1.537,00
04.03	Maniobras	PA			
	Unidad de obra para las maniobras necesarias en el cuadro de baja del centro de transformación. Incluye trabajos de descarg y trabajos de carga una vez finalizados los trabajos. En esta partida se incluyen todos los materiales antes comentados, su correspondiente mano de obra y los posibles gastos indirectos subyacentes de la propia partida. También se incluyen todos aquellos materiales, elementos, accesorios, medios (mecánicos, humanos) y recursos necesarios para su total puesta en obra y ayudas de albañilería necesarias para su correcta ejecución, eliminación de restos y limpieza. Además del cumplimiento de las consiguientes medidas de seguridad y salud para la ejecución de los trabajos.				

CUADRO DE DESCOMPUESTOS

CÓDIGO	RESUMEN	CANTIDAD UD	PRECIO	SUBTOTAL	IMPORTE
05	SEGURIDAD Y SALUD				
05.01	Partida de abono íntegro en Seguridad y Salud	u			
	Partida de abono íntegro en Seguridad y Salud, según se especifica en el documento adjunto correspondiente.				
			Sin descomposición		1.100,00
			Costes indirectos	6%	66,00
			TOTAL PARTIDA		1.166,00

AUTORIDAD PORTUARIA DE BALEARES

**RELACIÓN DE UNIDADES, ESPECIFICACIONES
Y VALORACIÓN**

PARA LA

**“ADECUACIÓN DE LAS ACOMETIDAS DE LA LUZ Y AGUA DE LA
ZONA DE LEVANTE DEL PUERTO DE LA SAVINA”**

ANEJO Nº 5

GESTIÓN DE RESIDUOS

ANEJO Nº 5: GESTIÓN DE RESIDUOS

INDICE

1.	ANTECEDENTES.....	2
2.	TITULAR Y EMPLAZAMIENTO.....	2
3.	NORMATIVA Y LEGISLACIÓN APLICABLE	2
4.	ESTIMACIÓN DE LA CANTIDAD DE RESIDUOS QUE SE GENERARÁN EN LA OBRA.....	2
4.1.	Estimación de las cantidades totales.....	2
4.1.1.	Residuos procedentes de la demolición	2
4.1.2.	Residuos procedentes de la excavación	3
4.2.	Estimación de las cantidades por tipo de RCD	3
5.	MEDIDAS PARA LA PREVENCIÓN DE LOS RESIDUOS	3
5.1.1.	Medidas para la prevención de generación de residuos en obra.....	3
5.1.2.	Medidas a adoptar para la prevención de RCD.....	4
6.	MEDIDAS A ADOPTAR PARA LA SEPARACIÓN DE LOS RESIDUOS.....	5
6.1.	Operaciones de eliminación	5
7.	PLIEGO DE CONDICIONES.....	5
7.1.	Para el Productor de Residuos (Artículo 4 RD 105/2008)	5
7.2.	Para el Poseedor de los Residuos (Artículo 5 RD 105/2008).....	6
7.3.	Para el Director de Facultativo	6
7.4.	Para el Personal de obra	7
7.5.	Para el Gestor de Residuos en general	7
7.6.	Para el Gestor de Residuos en actividades de valorización	8
7.7.	Para el Gestor de Residuos en actividades de valorización in situ	8
7.8.	Para el Tratamiento de residuos mediante plantas móviles en centros fijos de valorización o eliminación de residuos	8
7.9.	Para las Actividades de eliminación de residuos mediante depósito en vertedero	8
8.	VALORACIÓN DEL COSTE DE LA GESTIÓN	9

1. ANTECEDENTES

El Real Decreto 105/2008, de 1 de febrero, por el que se regula la producción y gestión de los residuos de construcción y demolición (RCD), establece la obligación de incluir en los proyectos un estudio de gestión de los residuos de construcción y demolición con estimación de cantidades generadas, medidas a adoptar, el destino previsto para los residuos que se produzcan, así como una valoración del coste previsto para su gestión, coste que formará parte del presupuesto de proyecto.

El promotor deberá disponer de la documentación que acredite que los residuos producidos en la obra han sido gestionados, en su caso, en obra o han sido entregados a una instalación de valorización o eliminación para su tratamiento por gestor de residuos autorizado, en los términos recogidos en el Real Decreto y en el estudio de gestión de residuos de la obra o sus modificaciones. La documentación correspondiente a cada año natural deberá mantenerse durante los cinco años siguientes.

El presente documento tiene por objeto realizar un estudio de la gestión de los residuos generados en la ejecución de los trabajos correspondientes al proyecto "Adecuación de las acometidas de la luz y agua de la zona de Levante del Puerto de La Savina" P.O.41.24 en base al Real Decreto 105/2008, y que habrá de servir de base para la redacción del correspondiente Plan de Gestión de Residuos por parte del Contratista. En dicho Plan se desarrollarán y complementarán las previsiones contenidas en este documento en función de los proveedores concretos y su propio sistema de ejecución de la obra.

2. TITULAR Y EMPLAZAMIENTO

El proyecto se redacta a petición de la Autoridad Portuaria de Balears, con N.I.F. Q0767004E, con domicilio social, Moll Vell número 3-5 CP 07012 de Palma de Mallorca.

Las obras se realizarán en el Puerto de La Savina.

3. NORMATIVA Y LEGISLACIÓN APLICABLE

Para la elaboración del presente estudio se han seguido las prescripciones de las siguientes normativas:

- Ley 8/2019, de 19 de febrero, de residuos y suelos contaminados de las Illes Balears.
- Real Decreto 105/2008, de 1 de febrero, por el que se regula la producción y gestión de los residuos de construcción y demolición.
- Orden MAM/304/2002, de 8 de febrero, por la que se publican las operaciones de valorización y eliminación de residuos y la lista europea de residuos.
- Real Decreto 1481/2001, de 27 de diciembre, por el que se regula la eliminación de residuos mediante depósito a vertedero.

4. ESTIMACIÓN DE LA CANTIDAD DE RESIDUOS QUE SE GENERARÁN EN LA OBRA

4.1. Estimación de las cantidades totales

4.1.1. Residuos procedentes de la demolición

Los residuos procedentes de demolición proceden de las siguientes actuaciones:

- Demolición de pavimento
- Excavación

Se procede, a continuación, a evaluar las cantidades generadas de cada tipo de residuo:

Tipo de Residuo	Volumen real (m3)	Densidad (tn/m3)	Peso (tn)	Esponjamiento	Volumen total RCDs (m3)
Mezcla bituminosa	1,50	2,40	3,60	1,40	2,10

4.1.2. Residuos procedentes de la excavación

Volumen de residuos procedente de la excavación:

Tipo de Residuo	Volumen real (m3)	Densidad (tn/m3)	Peso (tn)	Esponjamiento	Volumen total RCDs (m3)
Excavación zanja-pozo	10	1,60	16	1,15	11,50

4.2. Estimación de las cantidades por tipo de RCD

Codificados según el Listado Europeo de Residuos (LER) publicado por Orden MAM/304/2002 del Ministerio de Medio Ambiente de 8 de febrero, o sus modificaciones posteriores:

Código LER	Denominación de residuos	Volumen total RCDs (m3)	Peso total (tn)
<i>Residuos de la construcción y demolición</i>			
17.03.02	Mezcla bituminosa	2,10	3,60
17.05.04	Tierras y piedras distintas a las especificadas en el código 17.05.03	11,50	16

5. MEDIDAS PARA LA PREVENCIÓN DE LOS RESIDUOS

Bajo el concepto de prevención de residuos, se incluyen todas aquellas medidas que consigan reducir la cantidad de residuos de construcción y demolición (RCD) que sin su aplicación se producirían, o bien que consigan reducir la cantidad de sustancias peligrosas contenidas en los RCD que se generen, disminuyendo el carácter de peligrosidad de los mismos, mejorando de esta forma su posterior gestión tanto desde el punto de vista medioambiental como económico.

También se incluyen dentro del concepto de prevención todas aquellas medidas que mejoren la reciclabilidad de los productos, que con el tiempo se convertirán en residuos, en particular disminuyendo su contenido en sustancias peligrosas. Todas las medidas, deben apuntar a la reducción en origen de la generación de RCD

5.1.1. Medidas para la prevención de generación de residuos en obra

El Contratista deberá minimizar los residuos generados durante la realización de los trabajos descritos en el presente expediente, haciendo una separación en origen de los diferentes residuos y gestionándolos adecuadamente. Se enumeran a continuación una lista no exhaustiva de actuaciones tendentes a minimizar la generación de residuos en la obra:

- Todos los agentes intervinientes en la obra deberán conocer sus obligaciones en relación con los residuos y cumplir las órdenes y normas dictadas por el Director Facultativo.
- Se deberá optimizar la cantidad de materiales necesarios para la ejecución de la obra. Un exceso de materiales es origen de más residuos sobrantes de ejecución.
- Se preverá el acopio de materiales fuera de zonas de tránsito de la obra, de forma que permanezcan bien embalados y protegidos hasta el momento de su utilización, con el fin de evitar la rotura y sus consiguientes residuos.
- Los útiles de trabajo se deben limpiar inmediatamente después de su uso para prolongar su vida útil
- Para prevenir la generación de residuos se deberá prever la instalación de un punto de almacenaje de productos sobrantes reutilizables de modo que en ningún caso puedan enviarse a vertederos sino que se proceda a su aprovechamiento posterior por parte del Constructor

- Si se realiza la clasificación de los residuos, habrá que disponer de los contenedores más adecuados para cada tipo de material sobrante. La separación selectiva se deberá llevar a cabo en el momento en que se originan los residuos. Si se mezclan, la separación posterior incrementa los costes de gestión
- Los contenedores, sacos, depósitos y demás recipientes de almacenaje y transporte de los diversos residuos deberán estar debidamente etiquetados

5.1.2. Medidas a adoptar para la prevención de RCD

A continuación se describen las medidas a que se deberán adoptar para la prevención de los diferentes residuos de construcción y demolición que se prevé generar en la obra.

Madera

- Realizar los cortes de madera con precisión para aprovechar el mayor número de veces posible, respetando siempre las exigencias de calidad.
- Almacenar correctamente los materiales para protegerlos de la intemperie y evitar su deterioro y transformación en residuo.
- Aprovechar los materiales y los recortes y favorecer el reciclaje de aquellos elementos que tengan opciones de valorización.
- Se acopian separadamente y se reciclan, reutilizan o llevan a vertedero autorizado
- Los acopios de madera están protegidos de golpes o daños.
- Para tratar la madera, elegir alternativas a los protectores químicos.

Plásticos, papel y cartón

- Comprar evitando envoltorios innecesarios.
- Comprar materiales al por mayor con envases de un tamaño que permita reducir la producción de residuos de envoltorios.
- Dar preferencia a aquellos proveedores que envasan sus productos con sistemas de embalaje que tienden a minimizar los residuos.
- Dar preferencia a los proveedores que elaboran los envases de sus productos con materiales reciclados, biodegradables, o que puedan ser retornados para su reutilización.

Productos líquidos

- Almacenar estos productos en lugar específico preparado para tal fin.
- Tapar los productos líquidos una vez finalizado su uso para evitar evaporación y vertidos por vuelcos accidentales.
- Usar detergentes biodegradables, sin fosfatos ni cloro
- Reducir el uso de disolventes.
- Calcular la cantidad de pintura necesaria para evitar sobrantes.
- Vaciar los recipientes de pintura antes de gestionarlos. Almacenar la pintura sobrante y, siempre que sea posible, reutilizarla

6. MEDIDAS A ADOPTAR PARA LA SEPARACIÓN DE LOS RESIDUOS

6.1. Operaciones de eliminación

El Real Decreto 105/2008 establece, en el artículo 5.5, la obligatoriedad de separación en origen de los residuos de construcción y demolición cuando, se superen de forma individualizada, las siguientes cantidades:

- Hormigón 80 Tn
- Ladrillos, tejas, cerámicos 40 Tn
- Metal 2 Tn
- Madera 1 Tn
- Vidrio 1 Tn
- Plástico 0,5 Tn
- Papel y cartón 0,5 Tn
- Residuos peligrosos En todos los casos

Por razones de eficiencia, se podrán establecer criterios de separación, aún con cantidades inferiores, de diferentes fracciones.

Los posibles tratamientos de los residuos generados será de Separación (obligatoria para los residuos cuyas cantidades sobrepasen los pesos anteriormente señalados) o Ninguna (los residuos no se separarán en obra y se gestionarán "todo en uno").

El Contratista separará en obra los siguientes residuos, para lo cual tomará las medidas oportunas para garantizar su separación en origen mediante contenedores o sacas especiales. Las fracciones que no deban separarse se tratarán en gestor autorizado como "todo en uno":

Código LER	Denominación de residuos	Peso total (tn)	Operación en la obra	Tratamiento y destino RCD
17.03.02	Mezcla bituminosa	3,60	Separación en obra	Tratamiento en gestor autorizado de RCDs
17.05.04	Tierras y piedras distintas a las especificadas en el código 17.05.03	16	Separación en obra	Tratamiento en gestor autorizado de RCDs

Los residuos generados en la obra se acopiarán temporalmente, con medios apropiados para su acopio sin generar riesgos a los propios actores de la obra o a terceros, en una zona especialmente habilitada para ello y que estará perfectamente señalizada y balizada. Esta zona de vertido temporal tendrá, a su vez, varias zonas de vertido, una para cada fracción a separar.

Una vez a la semana, o con mayor periodicidad si así lo exige el ritmo de producción de residuos, se retirarán a vertedero o a gestor autorizado, según la naturaleza de los mismos.

7. PLIEGO DE CONDICIONES

7.1. Para el Productor de Residuos (Artículo 4 RD 105/2008)

Además de los requisitos exigidos en la legislación vigente sobre residuos, deberá cumplir con las siguientes obligaciones:

- Incluir en el Proyecto de Ejecución de la obra un estudio de gestión de residuos, el cual ha de contener como mínimo:
 - Estimación de los residuos que se van a generar, codificado con arreglo a la Orden MAM/304/2002
 - Las medidas de prevención de los residuos en la obra objeto del Proyecto.
 - Las operaciones encaminadas a la posible reutilización, valorización o eliminación de los residuos que se generen, así como las medidas para la separación de los residuos en obra, en particular, para el cumplimiento por parte del poseedor de los residuos, de la obligación establecida en el apartado 5 del artículo 5.
 - Planos de las instalaciones previstas para el almacenaje, manejo, separación, y en su caso, otras operaciones de gestión de los residuos de demolición dentro de la obra.

- Pliego de prescripciones técnicas particulares en relación con el almacenaje, manejo, separación, y en su caso, otras operaciones de gestión de los residuos de demolición dentro de la obra.
- Valoración del coste previsto de la gestión de los residuos, en capítulo independiente.
- En obras de demolición, realizar un inventario de los residuos peligrosos que se generarán, que deberá incluirse en el estudio de gestión y asegurar su envío a gestores autorizados de residuos peligrosos.
- Disponer de la documentación, que acredite que los residuos realmente generados en la demolición han sido gestionados, en obra o entregados a una instalación de valorización o eliminación para su tratamiento por gestor de residuos autorizado. La documentación correspondiente a cada año natural deberá mantenerse durante los cinco años siguientes.
- Constituir, cuando proceda o sea exigido por la entidad local o autonómica y en los términos que ésta establezca, la fianza o garantía financiera que asegure el cumplimiento de los requisitos establecidos en la licencia, en relación con los residuos generados en la demolición.

7.2. Para el Poseedor de los Residuos (Artículo 5 RD 105/2008)

La figura del poseedor de los residuos en la obra es fundamental para una correcta gestión de los residuos.

Además de los requisitos exigidos en la legislación vigente sobre residuos, deberá cumplir con las siguientes obligaciones:

- Presentar al Promotor un Plan que refleje como llevará a cabo, durante el proceso de la demolición, todas las operaciones en relación a la gestión de los residuos que se generarán. El Plan, una vez aprobado por el Director Facultativo y aceptado por la propiedad, pasará a formar parte de los documentos contractuales de la obra.
- Entregar los residuos a un gestor autorizado, en el caso de que el mismo no los gestione en obra, destinándose preferentemente, a operaciones de reutilización, reciclado o a otras formas de valorización.
- Acreditar mediante documento fehaciente, la entrega de los residuos generados en el derribo, en el que figuren al menos: la identificación del poseedor y del productor, la obra de procedencia, el número de licencia, la cantidad de los residuos (expresada en Tn y en m³), el tipo de residuos entregados codificados con arreglo a la lista MAM/304/2002 y la identificación del gestor de las operaciones de destino. Cuando dicho gestor, solamente realice operaciones de recogida, almacenamiento, transferencia o transporte, en el documento anteriormente citado, deberá constar también la identificación del gestor de valorización o eliminación posterior al que se destinarán los residuos.

En cualquier caso, la responsabilidad administrativa en relación a la cesión de los residuos del poseedor al gestor, se regirá por lo establecido en el artículo 33 de la Ley 10/1998, de 21 de Abril.

- Estará obligado, mientras los residuos se encuentren en su poder, a mantenerlos en condiciones adecuadas de higiene y seguridad, así como a evitar la mezcla entre fracciones ya seleccionadas, que impida la posterior valorización o eliminación.
- Deberá separar, en obra, los residuos en fracciones, cuando, de forma individualizada para cada una de dichas fracciones, la cantidad prevista supere las indicadas en el apartado 5 del artículo 5 del RD 105/2008.
- Las obligaciones de separación previstas en el artículo 5.5 serán exigibles en los términos indicados en la disposición final cuarta del Real Decreto.
- Cuando por falta de espacio físico, en la obra, no resulte técnicamente viable efectuar dicha operación en origen, el poseedor podrá encomendar la separación de residuos a un gestor, en una instalación de tratamiento externa a la obra, obteniendo del mismo la documentación acreditativa de dicha operación.
- Sufragar los correspondientes costes de la gestión de los residuos (referenciados en el párrafo 3 de las obligaciones del poseedor), entregando al productor los certificados y demás documentación acreditativa de la gestión. Deberá mantener la documentación correspondiente a cada año natural durante los cinco años siguientes.

7.3. Para el Director de Facultativo

Además de los requisitos exigidos en la legislación vigente sobre residuos, deberá cumplir con las siguientes obligaciones:

- Aprobar el Plan de residuos, que presente el poseedor de los residuos.
- Aprobar los medios previstos en obra para la valorización de los residuos, en el caso de que ésta se decida realizar in situ.

7.4. Para el Personal de obra

Toda persona considerada como personal de obra se encuentra bajo la responsabilidad del contratista o poseedor de residuos. A continuación se indican las obligaciones, que entendemos deben ponerse en conocimiento del personal de la obra en el momento en el cual se incorpore a la misma.

- Cumplimiento correcto de todas aquellas órdenes y normas que el responsable de la gestión de los residuos disponga. (Así mismo puede servirse de su experiencia práctica en la aplicación de dichas prescripciones para mejorarlas o proponer unas nuevas).
- Señalizar correctamente la ubicación de la zona de contenedores de residuos así como su recorrido hasta el mismo.
- Estará obligado, a separar los residuos a medida que son generados, evitando que se mezclen con otros y resulten contaminados.
- Etiquetar de forma conveniente cada uno de los contenedores o recipientes, que se utilizarán, en función de las características de los residuos que se depositarán, cumpliendo unas mínimas pautas necesarias, para que el proceso sea lo más sencillo posible:
 - o Las etiquetas deben informar de que materiales se pueden, o no, depositar en un determinado contenedor o recipiente. La información debe ser clara y concisa.
 - o Las etiquetas es conveniente que tengan gran formato y que sean de un material resistente a las inclemencias del tiempo, de forma que quede garantizada una razonable durabilidad.
- No sobrecargar excesivamente los contenedores, que posteriormente, serán transportados, dado que son más difíciles de maniobrar y transportar, y pueden provocar caídas de residuos.
- Normalizar la cubrición de los contenedores previamente a su salida de la obra, de forma que quede prohibida la salida de contenedores sin cubrir.
- Control administrativo y seguimiento de toda la información sobre el tratamiento de los residuos, tanto dentro como fuera la obra, conservando para ello los registros o albaranes, de todos los movimiento que se realicen de cada tipo de residuos.
- No disponer residuos apilados o amontonados fuera de las zonas indicadas, dado que dicha acción puede provocar un accidente.

7.5. Para el Gestor de Residuos en general

Además de los requisitos exigidos en la legislación vigente sobre residuos, deberá cumplir con las siguientes obligaciones:

- Recibir los residuos generados en el derribo y tramitar el proceso necesario de tratamiento de los mismos. En el supuesto de actividades sometidas a la autorización por la legislación de residuo, llevar un registro en el que, como mínimo, figure: la cantidad de residuos gestionados, expresada en Toneladas y metro cúbicos, el tipo de residuos, codificados con arreglo a la lista MAM/304/2002, de 8 de febrero, la identificación del productor, del poseedor y de la obra de donde proceden, o del gestor, cuando procedan de otra operación anterior de gestión, el método de gestión aplicado, así como la cantidades, en toneladas y metros cúbicos, y destinos de los productos y residuos resultantes de la actividad.
- En el supuesto de actividades de gestión sometidas a autorización, el gestor deberá llevar un registro, en el que como mínimo figure: la cantidad de residuos gestionados (expresada en m3 y Tn), el tipo de residuos codificados con arreglo a la lista europea de residuos publicada por Orden MAM/304/2002, la identificación del productor, del poseedor y de la obra de donde proceden, o del gestor, cuando procedan de una operación de gestión anterior, el método de gestión aplicado, así como las cantidades (expresadas en m3 y Tn), y destinos de los productos y residuos resultantes de la actividad.
- Poner a disposición de las administraciones públicas competentes, a petición de las mismas, la información contenida en el registro indicado en el apartado anterior. La información referida a cada año natural deberá mantenerse durante los cinco años siguientes.
- Entregar, al poseedor o gestor anterior que le entregue los residuos de derribo, los certificados acreditativos de la gestión de los residuos recibidos, especificando el productor de los mismos y el número de licencia de la obra de procedencia. Cuando se trate de un gestor que solamente lleve a cabo una operación exclusivamente de recogida, almacenamiento, transferencia o transporte, deberá además entregarle (al poseedor o al gestor que le entregue los residuos) los certificados de la operación de valorización o de la eliminación subsiguiente a la que fueron destinados.

7.6. Para el Gestor de Residuos en actividades de valorización

Además de los requisitos exigidos en la legislación vigente sobre residuos, deberá cumplir con las siguientes obligaciones:

- El desarrollo de las actividades de valorización requiere de autorización previa del órgano competente en materia medioambiental de la Comunidad Autónoma, en los términos establecidos por la Ley 10/1998, de 21 de Abril.
- La autorización se otorgará para una o varias de las operaciones que se vayan a realizar. Se otorgará por un plazo determinado de tiempo, renovándose por periodos sucesivos.
- Extender, al poseedor o anterior gestor que le entregue los residuos, los certificados acreditativos de la gestión de los residuos recibidos, especificando el productor de los mismos y nº de licencia de la obra de procedencia. Cuando solamente se trate de un gestor que lleve a cabo una operación exclusivamente de recogida, almacenamiento, transferencia o transporte, deberá además entregar al poseedor o al gestor que le entregó los residuos, los certificados de la operación de valorización o eliminación subsiguiente a que fueron destinados los residuos.

7.7. Para el Gestor de Residuos en actividades de valorización in situ

Además de los requisitos exigidos en la legislación vigente sobre residuos, deberá cumplir con las siguientes obligaciones:

- Las actividades de valorización de residuos "in situ" se ajustarán a lo establecido en el proyecto de obra. En particular, el Director Facultativo deberá aprobar los medios previstos para dicha valorización in situ.
- Dichas actividades de llevarán a cabo sin poner en peligro la salud humana y sin utilizar procedimientos ni métodos que perjudiquen al medio ambiente, sin provocar molestias por ruido ni olores y sin dañar el paisaje ni los espacios naturales que gocen de algún tipo de protección de acuerdo con la legislación vigente.

7.8. Para el Tratamiento de residuos mediante plantas móviles en centros fijos de valorización o eliminación de residuos

Además de los requisitos exigidos en la legislación vigente sobre residuos, deberá cumplir con las siguientes obligaciones:

- Para dicha actividad deberá preverse en la autorización otorgada a dicho centro fijo, y cumplir con los requisitos establecidos en la misma.

7.9. Para las Actividades de eliminación de residuos mediante depósito en vertedero

Además de los requisitos exigidos en la legislación vigente sobre residuos, deberá cumplir con las siguientes obligaciones:

- Se prohíbe el depósito en vertedero de residuos que no hayan sido sometidos a alguna operación de tratamiento previo.
- La legislación de la Comunidad Autónoma podrá eximir de la aplicación del apartado anterior a los vertederos de residuos (no peligrosos o inertes de construcción y demolición) en poblaciones aisladas que cumplan con lo contenido en el art. 2 del RD 1481/2001, por la que se regula la eliminación de residuos mediante depósito en vertedero, siempre que el vertedero se destine a la eliminación de los residuos generados únicamente en esa población aislada.

8. VALORACIÓN DEL COSTE DE LA GESTIÓN

Tipo de Residuo	Peso (tn)	Coste (€/tn)	Importe (€)
Mezcla bituminosa	3,60	6,74	24,26 €

Tipo de Residuo	RCDs (m3)	Coste (€/m3)	Importe (€)
Tierras y piedras distintas a las especificadas en el código 17.05.03	11,50	6,74	77,51 €
Presupuesto de Ejecución Material			101,77 €

Palma, mayo de 2024

El autor,
IDOM

Manuel Suárez Vidal

AUTORIDAD PORTUARIA DE BALEARES

**RELACIÓN DE UNIDADES, ESPECIFICACIONES
Y VALORACIÓN**

PARA LA

**“ADECUACIÓN DE LAS ACOMETIDAS DE LA LUZ Y AGUA DE LA
ZONA DE LEVANTE DEL PUERTO DE LA SAVINA”**

ANEJO Nº 6

MEDICIONES

MEDICIONES

CÓDIGO RESUMEN UDS LONGITUD ANCHURA ALTURA CANTIDAD

01 BAJA TENSIÓN

01.01 u Modificación de cuadro de baja tensión existente

Modificación cuadro de baja tensión existente en centro de transformación.
 Creación de una nueva salida mediante fusibles tipo NH3 de 315A
 En esta partida se incluyen todos los posibles gastos indirectos subyacentes de la propia partida. También se incluyen todos aquellos materiales, elementos, accesorios para su sujeción, medios (mecánicos, humanos) y recursos necesarios para su total puesta en obra y ayudas de albañilería necesarias para su correcta ejecución, eliminación de restos y limpieza. Además del cumplimiento de las consiguientes medidas de seguridad y salud para la ejecución de los trabajos.

Cuadro BT 1	1	1,00		1,00
				1,00

01.02 u Cuadro general de baja tensión

Cuadro eléctrico metálico, para montaje superficial en el interior de recinto de obra civil. Sin puerta y con los circuitos indicados en el esquema unifilar con un 50% de espacio libre de reserva. Incluye cableado, pequeño material, accesorios, placas identificativas. Completamente montado y listo para funcionar. Según esquema unifilar
 En esta partida se incluyen todos los posibles gastos indirectos subyacentes de la propia partida. También se incluyen todos aquellos materiales, elementos, accesorios para su sujeción, medios (mecánicos, humanos) y recursos necesarios para su total puesta en obra y ayudas de albañilería necesarias para su correcta ejecución, eliminación de restos y limpieza. Además del cumplimiento de las consiguientes medidas de seguridad y salud para la ejecución de los trabajos.

Puentes	1	1,00		1,00
				1,00

01.03 m Línea eléctrica 0,6/1kV Cu UNE RZ1-K (AS / Cca-S1b,d1a1), 4x70+35 mm²

Suministro e instalación de línea eléctrica de cobre RZ1-K 0,6/1KV (Cca-S1b,d1a1) de (3x70mm²). Instalación bajo tubo, incluyendo conexionado. Los cables serán no propagadores del incendio y con emisión de humos y opacidad reducida. Instalación, incluyendo conexionado.

En esta partida se incluyen todos los materiales antes comentados, su correspondiente mano de obra y los posibles gastos indirectos subyacentes de la propia partida. También se incluyen todos aquellos materiales, elementos, accesorios, medios (mecánicos, humanos) y recursos necesarios para su total puesta en obra y ayudas de albañilería necesarias para su correcta ejecución, eliminación de restos y limpieza. Además del cumplimiento de las consiguientes medidas de seguridad y salud para la ejecución de los trabajos.

CGBT - Edificio B	280,000			280,000
				280,00

01.04 m Línea eléctrica 0,6/1kV Cu UNE RZ1-K (AS / Cca-S1b,d1a1), 4x150+1x95 mm²

Suministro e instalación de línea eléctrica de cobre RZ1-K 0,6/1KV (Cca-S1b,d1a1) de (3x150mm²). Instalación bajo tubo, incluyendo conexionado. Los cables serán no propagadores del incendio y con emisión de humos y opacidad reducida. Instalación, incluyendo conexionado.

En esta partida se incluyen todos los materiales antes comentados, su correspondiente mano de obra y los posibles gastos indirectos subyacentes de la propia partida. También se incluyen todos aquellos materiales, elementos,

MEDICIONES

CÓDIGO	RESUMEN	UDS	LONGITUD	ANCHURA	ALTURA	CANTIDAD
	accesorios, medios (mecánicos, humanos) y recursos necesarios para su total puesta en obra y ayudas de albañilería necesarias para su correcta ejecución, eliminación de restos y limpieza. Además del cumplimiento de las consiguientes medidas de seguridad y salud para la ejecución de los trabajos.					
	CGBT - Edificio A		180,000			180,000
						180,00

MEDICIONES

CÓDIGO	RESUMEN	UDS	LONGITUD	ANCHURA	ALTURA	CANTIDAD
02	AGUA					
02.01	<p>u Picaje Picaje en tubería PEAD DN90 En esta partida se incluyen todos los posibles gastos indirectos subyacentes de la propia partida. También se incluyen todos aquellos materiales, elementos, accesorios para su sujeción, medios (mecánicos, humanos) y recursos necesarios para su total puesta en obra y ayudas de albañilería necesarias para su correcta ejecución, eliminación de restos y limpieza. Además del cumplimiento de las consiguientes medidas de seguridad y salud para la ejecución de los trabajos.</p>	1	1,00			1,00
02.02	<p>u Armario Suministro e instalación de armario para alojamiento de batería de contadores de agua construido en chapa de acero galvanizado de 1.5mm de espesor sobre dado de hormigón. Con bisagras con el eje de acero inoxidable. Acabado en polvo epoxi secado al horno, tras un proceso de limpieza industrial, desengrasado y fosfatado. Incluye batería de polipropileno copolímero random (PP-R), de 75 mm de diámetro y salidas con conexión embridada, para centralización de un máximo de 8 contadores de 1/2" DN 15 mm en dos filas, con llave de corte, llaves de entrada, grifos de comprobación, válvulas de retención, llaves de salida, latiguillos y cuadro de clasificación. No se incluyen los contadores de agua En esta partida se incluyen todos los posibles gastos indirectos subyacentes de la propia partida. También se incluyen todos aquellos materiales, elementos, accesorios para su sujeción, medios (mecánicos, humanos) y recursos necesarios para su total puesta en obra y ayudas de albañilería necesarias para su correcta ejecución, eliminación de restos y limpieza. Además del cumplimiento de las consiguientes medidas de seguridad y salud para la ejecución de los trabajos.</p>	1	1,00			1,00
02.03	<p>u Contador general Suministro e instalación de contador general de agua DN80, Bridas PN16, Q 100m³/h. Compatible con protocolo por radiofrecuencia Wavenis, con frecuencia de trabajo 868 MHz En esta partida se incluyen todos los posibles gastos indirectos subyacentes de la propia partida. También se incluyen todos aquellos materiales, elementos, accesorios para su sujeción, medios (mecánicos, humanos) y recursos necesarios para su total puesta en obra y ayudas de albañilería necesarias para su correcta ejecución, eliminación de restos y limpieza. Además del cumplimiento de las consiguientes medidas de seguridad y salud para la ejecución de los trabajos.</p>	1				1,00
02.04	<p>u Contadores interiores Suministro e instalación de contador de agua fría de lectura directa, de chorro simple, caudal nominal 1,5 m³/h, diámetro 1/2", temperatura máxima 30°C, presión máxima 16 bar, apto para aguas muy duras, con tapa, racores de conexión y precinto. Compatible con protocolo por radiofrecuencia Wavenis, con frecuencia de trabajo 868 MHz</p>					1,00

MEDICIONES

CÓDIGO	RESUMEN	UDS	LONGITUD	ANCHURA	ALTURA	CANTIDAD
	<p>En esta partida se incluyen todos los materiales antes comentados, su correspondiente mano de obra y los posibles gastos indirectos subyacentes de la propia partida. También se incluyen todos aquellos materiales, elementos, accesorios, medios (mecánicos, humanos) y recursos necesarios para su total puesta en obra y ayudas de albañilería necesarias para su correcta ejecución, eliminación de restos y limpieza.</p>					
	Concesionarios Edificio A	6				6,000
						6,00
02.05	<p>u Arqueta de hormigón prefabricado con llave de corte Arqueta de hormigón prefabricado para canalización de instalaciones, impermeabilizada interior y exteriormente, enterrada.</p> <p>Incluye:</p> <ul style="list-style-type: none"> - Arqueta prefabricada de hormigón con fondo, de medidas interiores 60x60x65 cm - Anillos cuadrados para elevación de fondo de arqueta, según necesidades de cota, pero con un mínimo de 1 m de fondo libre en arqueta. - Solera de hormigón en masa de 15 cm de espesor - Premarco, marco y tapa estanca de fundición, clase D400, de paso libre 60x60 cm mínimo. Tapa enrasada con pavimento acabado - Formación de paso de tubos, y sellado con mortero - Corte de entrada de tubos en arqueta, dejando la rebaba necesaria para la impermeabilización interior - Impermeabilización de la arqueta, tanto de la parte interior como de la exterior, con poliurea. - Apuntalamiento interior de la arqueta durante el encofrado de forjados perimetrales - Parte proporcional de excavación de tierras con medios mecánicos, carga sobre camión y transporte a centro de gestión autorizado incluso canon. - Parte proporcional de encofrado de perímetro de arqueta, según detalle constructivo. - Llave de corte AFS 2" <p>En esta partida se incluyen todos los materiales antes comentados, su correspondiente mano de obra y los posibles gastos indirectos subyacentes de la propia partida. También se incluyen todos aquellos materiales, elementos, accesorios, medios (mecánicos, humanos) y recursos necesarios para su total puesta en obra y ayudas de albañilería necesarias para su correcta ejecución, eliminación de restos y limpieza.</p>					
	Exterior (alumbrado)	1				1,000
						1,00

MEDICIONES

CÓDIGO RESUMEN UDS LONGITUD ANCHURA ALTURA CANTIDAD

03 CANALIZACIÓN ENTERRADA

03.01 m Corte sierra disco pavimento
 Corte con sierra de disco de pavimento de mezcla bituminosa o hormigón, hasta 40 cm de espesor.

En esta partida se incluyen todos los posibles gastos indirectos subyacentes de la propia partida. También se incluyen todos aquellos materiales, elementos, accesorios, medios (mecánicos, humanos) y recursos necesarios para su total puesta en obra y ayudas de albañilería necesarias para su correcta ejecución, eliminación de restos y limpieza. Además del cumplimiento de las consiguientes medidas de seguridad y salud para la ejecución de los trabajos

2 20,00 40,00

40,00

03.02 m2 Demolición pavimento de hormigón/mezcla bituminosa/acera
 Demolición de pavimento de hormigón/mezcla bituminosa/acera de hasta 20cm de espesor con retroexcavadora con martillo rompedor, incluso limpieza y retirada de escombros a pie de carga, sin transporte a vertedero, incluso medios auxiliares y ayudas de albañilería necesarias para su correcta ejecución Se incluye la separación de los residuos (separando hormigón, acero, madera, etc.) de manera que el transporte a vertedero se realice como escombros "limpio".

En esta partida se incluyen todos los materiales antes comentados, su correspondiente mano de obra y los posibles gastos indirectos subyacentes de la propia partida. También se incluyen todos aquellos materiales, elementos, accesorios, medios (mecánicos, humanos) y recursos necesarios para su total puesta en obra y ayudas de albañilería necesarias para su correcta ejecución, eliminación de restos y limpieza. Además del cumplimiento de las consiguientes medidas de seguridad y salud para la ejecución de los trabajos.

1 20,000 0,500 10,000

10,00

03.03 m3 Excavación de zanja, en cualquier tipo de terreno
 Excavación de zanja, en cualquier tipo de terreno, con retroexcavadora mediana y carga mecánica del material excavado.

En esta partida se incluyen todos los posibles gastos indirectos subyacentes de la propia partida. También se incluyen todos aquellos materiales, elementos, accesorios, medios (mecánicos, humanos) y recursos necesarios para su total puesta en obra y ayudas de albañilería necesarias para su correcta ejecución, eliminación de restos y limpieza. Además del cumplimiento de las consiguientes medidas de seguridad y salud para la ejecución de los trabajos.

20,00 0,50 1,00 10,00

10,00

03.04 m3 Carga y transporte de escombros a gestor autorizado
 Carga y transporte de residuos a centro gestión de residuo "limpio", con camión de 12 t, cargado con medios mecánicos, incluso canon.

En esta partida se incluyen todos los materiales antes comentados, su correspondiente mano de obra y los posibles gastos indirectos subyacentes de la propia partida. También se incluyen todos aquellos materiales, elementos, accesorios, medios (mecánicos, humanos) y recursos necesarios para su total puesta en obra y ayudas de albañilería necesarias para su correcta ejecución, eliminación de restos y limpieza. Además del cumplimiento de las

MEDICIONES

CÓDIGO	RESUMEN	UDS	LONGITUD	ANCHURA	ALTURA	CANTIDAD
	consiguientes medidas de seguridad y salud para la ejecución de los trabajos.					
	Mezcla bituminosa	1,4	20,000	0,500	0,150	2,100
						2,10
03.05	m3 Carga y transporte de escombros excavación a gestor autorizado Carga y transporte de residuos a centro gestión de residuos de excavación, con camión de 12 t, cargado con medios mecánicos, incluso canon. En esta partida se incluyen todos los posibles gastos indirectos subyacentes de la propia partida. También se incluyen todos aquellos materiales, elementos, accesorios, medios (mecánicos, humanos) y recursos necesarios para su total puesta en obra y ayudas de albañilería necesarias para su correcta ejecución, eliminación de restos y limpieza. Además del cumplimiento de las consiguientes medidas de seguridad y salud para la ejecución de los trabajos.	1,15	10,000			11,500
						11,50
03.06	m Tubo curvable corrugado polietileno, doble capa, DN=250mm, 20J, 450N Suministro e instalación de tubo curvable corrugado de polietileno, de doble capa, lisa la interior y corrugada la exterior, de 250 mm de diámetro nominal, aislante y no propagador de la llama, resistencia al impacto de 20 J, resistencia a compresión de 450 N, montado como canalización enterrada o en techo. En esta partida se incluyen todos los materiales antes comentados, su correspondiente mano de obra y los posibles gastos indirectos subyacentes de la propia partida. También se incluyen todos aquellos materiales, elementos, accesorios, medios (mecánicos, humanos) y recursos necesarios para su total puesta en obra y ayudas de albañilería necesarias para su correcta ejecución, eliminación de restos y limpieza. Además del cumplimiento de las consiguientes medidas de seguridad y salud para la ejecución de los trabajos.	4	20,000			80,000
						80,00
03.07	u Arqueta de registro in-situ de 380x380x550 mm C250 Construcción de arqueta de 380x380x550 mm realizada in-situ, con paredes de 15 cm de espesor de hormigón HM-20/F/20/X0 y solera de ladrillo perforado, sobre lecho de arena. Incluye marco y tapa de fundición de 60x60mm clase C-250. Totalmente acabada. En esta partida se incluyen todos los posibles gastos indirectos subyacentes de la propia partida. También se incluyen todos aquellos materiales, elementos, accesorios, medios (mecánicos, humanos) y recursos necesarios para su total puesta en obra y ayudas de albañilería necesarias para su correcta ejecución, eliminación de restos y limpieza. Además del cumplimiento de las consiguientes medidas de seguridad y salud para la ejecución de los trabajos.	2				2,00
						2,00

MEDICIONES

CÓDIGO RESUMEN UDS LONGITUD ANCHURA ALTURA CANTIDAD

03.08	<p>m3 Hormigón HM-20/B/20/X0 Suministro y colocación en obra de hormigón HM-20/F/20/X0 de consistencia fluida, tamaño máximo del árido 20mm, con ≥ 200 kg/m³ de cemento, apto para clase de exposición X0, fabricado en planta y puesta en obra, vibrado, curado y colocado.</p> <p>En esta partida se incluyen todos los posibles gastos indirectos subyacentes de la propia partida. También se incluyen todos aquellos materiales, elementos, accesorios, medios (mecánicos, humanos) y recursos necesarios para su total puesta en obra y ayudas de albañilería necesarias para su correcta ejecución, eliminación de restos y limpieza. Además del cumplimiento de las consiguientes medidas de seguridad y salud para la ejecución de los trabajos.</p>	1	20,00	0,50	0,65	6,50
						6,50
03.09	<p>m3 Relleno de zanjas con tierra de la propia excavacion Relleno con tierra seleccionada procedente de la propia excavación y compactación en tongadas sucesivas de 20 cm de espesor máximo mediante equipo manual formado por bandeja vibrante, hasta alcanzar una densidad seca no inferior al 95% de la máxima obtenida en el ensayo Proctor Modificado, realizado según UNE 103501. Carga, transporte y descarga a pie de tajo de los áridos a utilizar en los trabajos de relleno y humectación de los mismos.</p> <p>En esta partida se incluyen todos los materiales antes comentados, su correspondiente mano de obra y los posibles gastos indirectos subyacentes de la propia partida. También se incluyen todos aquellos materiales, elementos, accesorios, medios (mecánicos, humanos) y recursos necesarios para su total puesta en obra y ayudas de albañilería necesarias para su correcta ejecución, eliminación de restos y limpieza. Además del cumplimiento de las consiguientes medidas de seguridad y salud para la ejecución de los trabajos.</p>	1	20,00	0,50	0,20	2,00
						2,00
03.10	<p>m2 Riego imprim.,emul.bitum.catiónica ECI Riego de imprimación con emulsión bituminosa catiónica específica para riego de imprimación, tipo ECI, con dotación de 1 kg/m².</p> <p>En esta partida se incluyen todos los materiales antes comentados, su correspondiente mano de obra y los posibles gastos indirectos subyacentes de la propia partida. También se incluyen todos aquellos materiales, elementos, accesorios, medios (mecánicos, humanos) y recursos necesarios para su total puesta en obra y ayudas de albañilería necesarias para su correcta ejecución, eliminación de restos y limpieza. Además del cumplimiento de las consiguientes medidas de seguridad y salud para la ejecución de los trabajos.</p>	1	20,00	0,50		10,00
						10,00
03.11	<p>m2 Riego adher.,emul.bitum.catiónica ECR-1 Riego de adherencia con emulsión bituminosa catiónica de rotura rápida, tipo ECR-1, con dotación de 3 kg/m².</p> <p>En esta partida se incluyen todos los materiales antes comentados, su correspondiente mano de obra y los posibles gastos indirectos subyacentes de la propia partida. También se incluyen todos aquellos materiales, elementos, accesorios, medios (mecánicos, humanos) y recursos necesarios para su total puesta en obra y ayudas de albañilería necesarias para su correcta ejecución, eliminación de restos y limpieza. Además del cumplimiento de las</p>					

MEDICIONES

CÓDIGO	RESUMEN	UDS	LONGITUD	ANCHURA	ALTURA	CANTIDAD
--------	---------	-----	----------	---------	--------	----------

consiguientes medidas de seguridad y salud para la ejecución de los trabajos.

1	20,00	0,50			10,00
---	-------	------	--	--	-------

10,00

03.12

t Pavimento mezcla bituminosa continua en caliente tipo AC 22 bin B 50/70 D
 Pavimento de mezcla bituminosa continua en caliente tipo AC 22 bin B50/70 D, con betún asfáltico de penetración, de granulometría semidensa para capa intermedia y árido calcáreo, extendida y compactada.
 En esta partida se incluyen todos los materiales antes comentados, su correspondiente mano de obra y los posibles gastos indirectos subyacentes de la propia partida. También se incluyen todos aquellos materiales, elementos, accesorios, medios (mecánicos, humanos) y recursos necesarios para su total puesta en obra y ayudas de albañilería necesarias para su correcta ejecución, eliminación de restos y limpieza. Además del cumplimiento de las consiguientes medidas de seguridad y salud para la ejecución de los trabajos.

1	20,00	0,50	0,07		0,70
---	-------	------	------	--	------

0,70

03.13

t Pavimento mezcla bituminosa continua en caliente tipo AC 16 surf B 50/70 D
 Pavimento de mezcla bituminosa continua en caliente tipo AC 16 surf B50/70 D, con betún asfáltico de penetración, de granulometría densa para capa de rodadura y árido calcáreo, extendida y compactada.
 En esta partida se incluyen todos los materiales antes comentados, su correspondiente mano de obra y los posibles gastos indirectos subyacentes de la propia partida. También se incluyen todos aquellos materiales, elementos, accesorios, medios (mecánicos, humanos) y recursos necesarios para su total puesta en obra y ayudas de albañilería necesarias para su correcta ejecución, eliminación de restos y limpieza. Además del cumplimiento de las consiguientes medidas de seguridad y salud para la ejecución de los trabajos.

1	20,000	0,500	0,080		0,800
---	--------	-------	-------	--	-------

0,80

MEDICIONES

CÓDIGO	RESUMEN	UDS	LONGITUD	ANCHURA	ALTURA	CANTIDAD
04	VARIOS					
04.01	<p>u Ayudas de albañilería</p> <p>Nuevo armario para la colocación del CGBT, construido con bloque de mortero italiano, enfoscado a buena cara y con dos capas de pintura de color a definir por el Director Facultativo, de 3,50x0,90x2,40 m de medidas interiores. Con bancada de bloque panal para la suportación del cuadro eléctrico, enfoscado tanto por el exterior como el interior para el tendido de cables, con puertas de aluminio lacado de color blanco de doble hoja, y con rejillas de ventilación en la parte superior e inferior. Incluso con paso de cables para la comunicación con el recinto de contadores existente, y con la colocación de rejillas de ventilación.</p> <p>En esta partida se incluyen todos los posibles gastos indirectos subyacentes de la propia partida. También se incluyen todos aquellos materiales, elementos, accesorios para su sujeción, medios (mecánicos, humanos) y recursos necesarios para su total puesta en obra y ayudas de albañilería necesarias para su correcta ejecución, eliminación de restos y limpieza. Además del cumplimiento de las consiguientes medidas de seguridad y salud para la ejecución de los trabajos.</p>	1				1,00
						1,00
04.02	<p>PA Legalizaciones</p> <p>Partida alzada a justificar para la Legalización de la instalación, ante organismos públicos pertinentes, para obtención las correspondientes autorizaciones y licencias. Incluye proyecto visado, de acuerdo a todos los contenidos mínimos exigibles por todos los organismos mencionados, y en base a la documentación y planos as-built a realizar y entregar por parte del adjudicatario. Incluye la firma de técnico competente, visados y tasas, tanto las derivadas de la legalización administrativa como las correspondientes a los costes de inspección previa, preceptiva con una entidad de control ambiental. Incluye la realización de toda la documentación, gestiones y pagos de costes necesarios para que el edificio disponga de todos los permisos necesarios para llevar a cabo su actividad el día posterior a la entrega de la obra.</p>	1				1,00
						1,00
04.03	<p>PA Maniobras</p> <p>Unidad de obra para las maniobras necesarias en el cuadro de baja del centro de transformación. Incluye trabajos de descarg y trabajos de carga una vez finalizados los trabajos.</p> <p>En esta partida se incluyen todos los materiales antes comentados, su correspondiente mano de obra y los posibles gastos indirectos subyacentes de la propia partida. También se incluyen todos aquellos materiales, elementos, accesorios, medios (mecánicos, humanos) y recursos necesarios para su total puesta en obra y ayudas de albañilería necesarias para su correcta ejecución, eliminación de restos y limpieza. Además del cumplimiento de las consiguientes medidas de seguridad y salud para la ejecución de los trabajos.</p>	1				1,00
						1,00

MEDICIONES

CÓDIGO	RESUMEN	UDS	LONGITUD	ANCHURA	ALTURA	CANTIDAD
05	SEGURIDAD Y SALUD					
05.01	u Partida de abono íntegro en Seguridad y Salud Partida de abono íntegro en Seguridad y Salud, según se especifica en el documento adjunto correspondiente.					
	Seguridad y Salud	1				1,000
						<hr/> 1,00

AUTORIDAD PORTUARIA DE BALEARES

**RELACIÓN DE UNIDADES, ESPECIFICACIONES
Y VALORACIÓN**

PARA LA

**“ADECUACIÓN DE LAS ACOMETIDAS DE LA LUZ Y AGUA DE LA
ZONA DE LEVANTE DEL PUERTO DE LA SAVINA”**

ANEJO Nº 7

VALORACIÓN

PRESUPUESTO

CÓDIGO	RESUMEN	CANTIDAD	PRECIO	IMPORTE
01	BAJA TENSIÓN			
01.01	<p>u Modificación de cuadro de baja tensión existente</p> <p>Modificación cuadro de baja tensión existente en centro de transformación. Creación de una nueva salida mediante fusibles tipo NH3 de 315A En esta partida se incluyen todos los posibles gastos indirectos subyacentes de la propia partida. También se incluyen todos aquellos materiales, elementos, accesorios para su sujeción, medios (mecánicos, humanos) y recursos necesarios para su total puesta en obra y ayudas de albañilería necesarias para su correcta ejecución, eliminación de restos y limpieza. Además del cumplimiento de las consiguientes medidas de seguridad y salud para la ejecución de los trabajos.</p>	1,00	797,54	797,54
01.02	<p>u Cuadro general de baja tensión</p> <p>Cuadro eléctrico metálico, para montaje superficial en el interior de recinto de obra civil. Sin puerta y con los circuitos indicados en el esquema unifilar con un 50% de espacio libre de reserva. Incluye cableado, pequeño material, accesorios, placas identificativas. Completamente montado y listo para funcionar. Según esquema unifilar En esta partida se incluyen todos los posibles gastos indirectos subyacentes de la propia partida. También se incluyen todos aquellos materiales, elementos, accesorios para su sujeción, medios (mecánicos, humanos) y recursos necesarios para su total puesta en obra y ayudas de albañilería necesarias para su correcta ejecución, eliminación de restos y limpieza. Además del cumplimiento de las consiguientes medidas de seguridad y salud para la ejecución de los trabajos.</p>	1,00	8.932,12	8.932,12
01.03	<p>m Línea eléctrica 0,6/1kV Cu UNE RZ1-K (AS / Cca-S1b,d1a1), 4x70+35 mm2</p> <p>Suministro e instalación de línea eléctrica de cobre RZ1-K 0,6/1KV (Cca-S1b,d1a1) de (3x70mm2). Instalación bajo tubo, incluyendo conexionado. Los cables serán no propagadores del incendio y con emisión de humos y opacidad reducida. Instalación, incluyendo conexionado.</p> <p>En esta partida se incluyen todos los materiales antes comentados, su correspondiente mano de obra y los posibles gastos indirectos subyacentes de la propia partida. También se incluyen todos aquellos materiales, elementos, accesorios, medios (mecánicos, humanos) y recursos necesarios para su total puesta en obra y ayudas de albañilería necesarias para su correcta ejecución, eliminación de restos y limpieza. Además del cumplimiento de las consiguientes medidas de seguridad y salud para la ejecución de los trabajos.</p>	280,00	58,93	16.500,40
01.04	<p>m Línea eléctrica 0,6/1kV Cu UNE RZ1-K (AS / Cca-S1b,d1a1), 4x150+1x95 mm2</p> <p>Suministro e instalación de línea eléctrica de cobre RZ1-K 0,6/1KV (Cca-S1b,d1a1) de (3x150mm2). Instalación bajo tubo, incluyendo conexionado. Los cables serán no propagadores del incendio y con emisión de humos y opacidad reducida. Instalación, incluyendo conexionado.</p> <p>En esta partida se incluyen todos los materiales antes comentados, su correspondiente mano de obra y los posibles gastos indirectos subyacentes de la propia partida. También se incluyen todos aquellos materiales, elementos, accesorios, medios (mecánicos, humanos) y recursos necesarios para su total puesta en obra y ayudas de albañilería necesarias para su correcta ejecución, eliminación de restos y limpieza. Además del cumplimiento de las consiguientes medidas de seguridad y salud para la ejecución de los trabajos.</p>	180,00	106,84	19.231,20
TOTAL 01				45.461,26

PRESUPUESTO

CÓDIGO	RESUMEN	CANTIDAD	PRECIO	IMPORTE
02	AGUA			
02.01	<p>u Picaje Picaje en tubería PEAD DN90 En esta partida se incluyen todos los posibles gastos indirectos subyacentes de la propia partida. También se incluyen todos aquellos materiales, elementos, accesorios para su sujeción, medios (mecánicos, humanos) y recursos necesarios para su total puesta en obra y ayudas de albañilería necesarias para su correcta ejecución, eliminación de restos y limpieza. Además del cumplimiento de las consiguientes medidas de seguridad y salud para la ejecución de los trabajos.</p>	1,00	365,87	365,87
02.02	<p>u Armario Suministro e instalación de armario para alojamiento de batería de contadores de agua construido en chapa de acero galvanizado de 1.5mm de espesor sobre dado de hormigón. Con bisagras con el eje de acero inoxidable. Acabado en polvo epoxi secado al horno, tras un proceso de limpieza industrial, desengrasado y fosfatado. Incluye batería de polipropileno copolímero random (PP-R), de 75 mm de diámetro y salidas con conexión embridada, para centralización de un máximo de 8 contadores de 1/2" DN 15 mm en dos filas, con llave de corte, llaves de entrada, grifos de comprobación, válvulas de retención, llaves de salida, latiguillos y cuadro de clasificación. No se incluyen los contadores de agua En esta partida se incluyen todos los posibles gastos indirectos subyacentes de la propia partida. También se incluyen todos aquellos materiales, elementos, accesorios para su sujeción, medios (mecánicos, humanos) y recursos necesarios para su total puesta en obra y ayudas de albañilería necesarias para su correcta ejecución, eliminación de restos y limpieza. Además del cumplimiento de las consiguientes medidas de seguridad y salud para la ejecución de los trabajos.</p>	1,00	4.951,79	4.951,79
02.03	<p>u Contador general Suministro e instalación de contador general de agua DN80, Bridas PN16, Q 100m³/h. Compatible con protocolo por radiofrecuencia Wavenis, con frecuencia de trabajo 868 MHz En esta partida se incluyen todos los posibles gastos indirectos subyacentes de la propia partida. También se incluyen todos aquellos materiales, elementos, accesorios para su sujeción, medios (mecánicos, humanos) y recursos necesarios para su total puesta en obra y ayudas de albañilería necesarias para su correcta ejecución, eliminación de restos y limpieza. Además del cumplimiento de las consiguientes medidas de seguridad y salud para la ejecución de los trabajos.</p>	1,00	487,99	487,99
02.04	<p>u Contadores interiores Suministro e instalación de contador de agua fría de lectura directa, de chorro simple, caudal nominal 1,5 m³/h, diámetro 1/2", temperatura máxima 30°C, presión máxima 16 bar, apto para aguas muy duras, con tapa, racores de conexión y precinto. Compatible con protocolo por radiofrecuencia Wavenis, con frecuencia de trabajo 868 MHz En esta partida se incluyen todos los materiales antes comentados, su correspondiente mano de obra y los posibles gastos indirectos subyacentes de la propia partida. También se incluyen todos aquellos materiales, elementos, accesorios, medios (mecánicos, humanos) y recursos necesarios para su total puesta en obra y ayudas de albañilería necesarias para su correcta ejecución, eliminación de restos y limpieza.</p>	6,00	302,35	1.814,10
02.05	<p>u Arqueta de hormigón prefabricado con llave de corte</p>	1,00	714,63	714,63

PRESUPUESTO

CÓDIGO	RESUMEN	CANTIDAD	PRECIO	IMPORTE
--------	---------	----------	--------	---------

Arqueta de hormigón prefabricado para canalización de instalaciones, impermeabilizada interior y exteriormente, enterrada.

Incluye:

- Arqueta prefabricada de hormigón con fondo, de medidas interiores 60x60x65 cm
- Anillos cuadrados para elevación de fondo de arqueta, según necesidades de cota, pero con un mínimo de 1 m de fondo libre en arqueta.
- Solera de hormigón en masa de 15 cm de espesor
- Premarco, marco y tapa estanca de fundición, clase D400, de paso libre 60x60 cm mínimo. Tapa enrasada con pavimento acabado
- Formación de paso de tubos, y sellado con mortero
- Corte de entrada de tubos en arqueta, dejando la rebaba necesaria para la impermeabilización interior
- Impermeabilización de la arqueta, tanto de la parte interior como de la exterior, con poliurea.
- Apuntalamiento interior de la arqueta durante el encofrado de forjados perimetrales
- Parte proporcional de excavación de tierras con medios mecánicos, carga sobre camión y transporte a centro de gestión autorizado incluso canon.
- Parte proporcional de encofrado de perímetro de arqueta, según detalle constructivo.
- Llave de corte AFS 2"

En esta partida se incluyen todos los materiales antes comentados, su correspondiente mano de obra y los posibles gastos indirectos subyacentes de la propia partida. También se incluyen todos aquellos materiales, elementos, accesorios, medios (mecánicos, humanos) y recursos necesarios para su total puesta en obra y ayudas de albañilería necesarias para su correcta ejecución, eliminación de restos y limpieza.

TOTAL 02	8.334,38
-----------------------	-----------------

PRESUPUESTO

CÓDIGO	RESUMEN	CANTIDAD	PRECIO	IMPORTE
03	CANALIZACIÓN ENTERRADA			
03.01	<p>m Corte sierra disco pavimento Corte con sierra de disco de pavimento de mezcla bituminosa o hormigón, hasta 40 cm de espesor.</p> <p>En esta partida se incluyen todos los posibles gastos indirectos subyacentes de la propia partida. También se incluyen todos aquellos materiales, elementos, accesorios, medios (mecánicos, humanos) y recursos necesarios para su total puesta en obra y ayudas de albañilería necesarias para su correcta ejecución, eliminación de restos y limpieza. Además del cumplimiento de las consiguientes medidas de seguridad y salud para la ejecución de los trabajos</p>	40,00	4,01	160,40
03.02	<p>m2 Demolición pavimento de hormigón/mezcla bituminosa/acera Demolición de pavimento de hormigón/mezcla bituminosa/acera de hasta 20cm de espesor con retroexcavadora con martillo rompedor, incluso limpieza y retirada de escombros a pie de carga, sin transporte a vertedero, incluso medios auxiliares y ayudas de albañilería necesarias para su correcta ejecución Se incluye la separación de los residuos (separando hormigón, acero, madera, etc.) de manera que el transporte a vertedero se realice como escombros "limpio".</p> <p>En esta partida se incluyen todos los materiales antes comentados, su correspondiente mano de obra y los posibles gastos indirectos subyacentes de la propia partida. También se incluyen todos aquellos materiales, elementos, accesorios, medios (mecánicos, humanos) y recursos necesarios para su total puesta en obra y ayudas de albañilería necesarias para su correcta ejecución, eliminación de restos y limpieza. Además del cumplimiento de las consiguientes medidas de seguridad y salud para la ejecución de los trabajos.</p>	10,00	13,88	138,80
03.03	<p>m3 Excavación de zanja, en cualquier tipo de terreno Excavación de zanja, en cualquier tipo de terreno, con retroexcavadora mediana y carga mecánica del material excavado.</p> <p>En esta partida se incluyen todos los posibles gastos indirectos subyacentes de la propia partida. También se incluyen todos aquellos materiales, elementos, accesorios, medios (mecánicos, humanos) y recursos necesarios para su total puesta en obra y ayudas de albañilería necesarias para su correcta ejecución, eliminación de restos y limpieza. Además del cumplimiento de las consiguientes medidas de seguridad y salud para la ejecución de los trabajos.</p>	10,00	9,75	97,50
03.04	<p>m3 Carga y transporte de escombros a gestor autorizado Carga y transporte de residuos a centro gestión de residuo "limpio", con camión de 12 t, cargado con medios mecánicos, incluso canon.</p> <p>En esta partida se incluyen todos los materiales antes comentados, su correspondiente mano de obra y los posibles gastos indirectos subyacentes de la propia partida. También se incluyen todos aquellos materiales, elementos, accesorios, medios (mecánicos, humanos) y recursos necesarios para su total puesta en obra y ayudas de albañilería necesarias para su correcta ejecución, eliminación de restos y limpieza. Además del cumplimiento de las consiguientes medidas de seguridad y salud para la ejecución de los trabajos.</p>	2,10	30,17	63,36
03.05	<p>m3 Carga y transporte de escombros excavación a gestor autorizado Carga y transporte de residuos a centro gestión de residuos de excavación, con camión de 12 t, cargado con medios mecánicos, incluso canon.</p> <p>En esta partida se incluyen todos los posibles gastos indirectos subyacentes de la propia partida. También se incluyen todos aquellos materiales, elementos,</p>	11,50	14,85	170,78

PRESUPUESTO

CÓDIGO	RESUMEN	CANTIDAD	PRECIO	IMPORTE
	<p>accesorios, medios (mecánicos, humanos) y recursos necesarios para su total puesta en obra y ayudas de albañilería necesarias para su correcta ejecución, eliminación de restos y limpieza. Además del cumplimiento de las consiguientes medidas de seguridad y salud para la ejecución de los trabajos.</p>			
03.06	<p>m Tubo curvable corrugado polietileno, doble capa, DN=250mm, 20J, 450N Suministro e instalación de tubo curvable corrugado de polietileno, de doble capa, lisa la interior y corrugada la exterior, de 250 mm de diámetro nominal, aislante y no propagador de la llama, resistencia al impacto de 20 J, resistencia a compresión de 450 N, montado como canalización enterrada o en techo. En esta partida se incluyen todos los materiales antes comentados, su correspondiente mano de obra y los posibles gastos indirectos subyacentes de la propia partida. También se incluyen todos aquellos materiales, elementos, accesorios, medios (mecánicos, humanos) y recursos necesarios para su total puesta en obra y ayudas de albañilería necesarias para su correcta ejecución, eliminación de restos y limpieza. Además del cumplimiento de las consiguientes medidas de seguridad y salud para la ejecución de los trabajos.</p>	80,00	20,99	1.679,20
03.07	<p>u Arqueta de registro in-situ de 380x380x550 mm C250 Construcción de arqueta de 380x380x550 mm realizada in-situ, con paredes de 15 cm de espesor de hormigón HM-20/F/20/X0 y solera de ladrillo perforado, sobre lecho de arena. Incluye marco y tapa de fundición de 60x60mm clase C-250. Totalmente acabada. En esta partida se incluyen todos los posibles gastos indirectos subyacentes de la propia partida. También se incluyen todos aquellos materiales, elementos, accesorios, medios (mecánicos, humanos) y recursos necesarios para su total puesta en obra y ayudas de albañilería necesarias para su correcta ejecución, eliminación de restos y limpieza. Además del cumplimiento de las consiguientes medidas de seguridad y salud para la ejecución de los trabajos.</p>	2,00	242,75	485,50
03.08	<p>m3 Hormigón HM-20/B/20/X0 Suministro y colocación en obra de hormigón HM-20/F/20/X0 de consistencia fluida, tamaño máximo del árido 20mm, con >=200 kg/m3 de cemento, apto para clase de exposición X0, fabricado en planta y puesta en obra, vibrado, curado y colocado. En esta partida se incluyen todos los posibles gastos indirectos subyacentes de la propia partida. También se incluyen todos aquellos materiales, elementos, accesorios, medios (mecánicos, humanos) y recursos necesarios para su total puesta en obra y ayudas de albañilería necesarias para su correcta ejecución, eliminación de restos y limpieza. Además del cumplimiento de las consiguientes medidas de seguridad y salud para la ejecución de los trabajos.</p>	6,50	115,93	753,55
03.09	<p>m3 Relleno de zanjas con tierra de la propia excavacion Relleno con tierra seleccionada procedente de la propia excavación y compactación en tongadas sucesivas de 20 cm de espesor máximo mediante equipo manual formado por bandeja vibrante, hasta alcanzar una densidad seca no inferior al 95% de la máxima obtenida en el ensayo Proctor Modificado, realizado según UNE 103501. Carga, transporte y descarga a pie de tajo de los áridos a utilizar en los trabajos de relleno y humectación de los mismos. En esta partida se incluyen todos los materiales antes comentados, su correspondiente mano de obra y los posibles gastos indirectos subyacentes de la propia partida. También se incluyen todos aquellos materiales, elementos,</p>	2,00	5,47	10,94

PRESUPUESTO

CÓDIGO	RESUMEN	CANTIDAD	PRECIO	IMPORTE
	accesorios, medios (mecánicos, humanos) y recursos necesarios para su total puesta en obra y ayudas de albañilería necesarias para su correcta ejecución, eliminación de restos y limpieza. Además del cumplimiento de las consiguientes medidas de seguridad y salud para la ejecución de los trabajos.			
03.10	<p>m2 Riego imprim.,emul.bitum.catiónica ECI Riego de imprimación con emulsión bituminosa catiónica específica para riego de imprimación, tipo ECI, con dotación de 1 kg/m2. En esta partida se incluyen todos los materiales antes comentados, su correspondiente mano de obra y los posibles gastos indirectos subyacentes de la propia partida. También se incluyen todos aquellos materiales, elementos, accesorios, medios (mecánicos, humanos) y recursos necesarios para su total puesta en obra y ayudas de albañilería necesarias para su correcta ejecución, eliminación de restos y limpieza. Además del cumplimiento de las consiguientes medidas de seguridad y salud para la ejecución de los trabajos.</p>	10,00	0,87	8,70
03.11	<p>m2 Riego adher.,emul.bitum.catiónica ECR-1 Riego de adherencia con emulsión bituminosa catiónica de rotura rápida, tipo ECR-1, con dotación de 3 kg/m2. En esta partida se incluyen todos los materiales antes comentados, su correspondiente mano de obra y los posibles gastos indirectos subyacentes de la propia partida. También se incluyen todos aquellos materiales, elementos, accesorios, medios (mecánicos, humanos) y recursos necesarios para su total puesta en obra y ayudas de albañilería necesarias para su correcta ejecución, eliminación de restos y limpieza. Además del cumplimiento de las consiguientes medidas de seguridad y salud para la ejecución de los trabajos.</p>	10,00	1,86	18,60
03.12	<p>t Pavimento mezcla bituminosa continua en caliente tipo AC 22 bin B 50/70 D Pavimento de mezcla bituminosa continua en caliente tipo AC 22 bin B50/70 D, con betún asfáltico de penetración, de granulometría semidensa para capa intermedia y árido calcáreo, extendida y compactada. En esta partida se incluyen todos los materiales antes comentados, su correspondiente mano de obra y los posibles gastos indirectos subyacentes de la propia partida. También se incluyen todos aquellos materiales, elementos, accesorios, medios (mecánicos, humanos) y recursos necesarios para su total puesta en obra y ayudas de albañilería necesarias para su correcta ejecución, eliminación de restos y limpieza. Además del cumplimiento de las consiguientes medidas de seguridad y salud para la ejecución de los trabajos.</p>	0,70	70,43	49,30
03.13	<p>t Pavimento mezcla bituminosa continua en caliente tipo AC 16 surf B 50/70 D Pavimento de mezcla bituminosa continua en caliente tipo AC 16 surf B50/70 D, con betún asfáltico de penetración, de granulometría densa para capa de rodadura y árido calcáreo, extendida y compactada. En esta partida se incluyen todos los materiales antes comentados, su correspondiente mano de obra y los posibles gastos indirectos subyacentes de la propia partida. También se incluyen todos aquellos materiales, elementos, accesorios, medios (mecánicos, humanos) y recursos necesarios para su total puesta en obra y ayudas de albañilería necesarias para su correcta ejecución, eliminación de restos y limpieza. Además del cumplimiento de las consiguientes medidas de seguridad y salud para la ejecución de los trabajos.</p>	0,80	71,59	57,27
TOTAL 03				3.693,90

PRESUPUESTO

CÓDIGO	RESUMEN	CANTIDAD	PRECIO	IMPORTE
04	VARIOS			
04.01	<p>u Ayudas de albañilería</p> <p>Nuevo armario para la colocación del CGBT, construido con bloque de mortero italiano, enfoscado a buena cara y con dos capas de pintura de color a definir por el Director Facultativo, de 3,50x0,90x2,40 m de medidas interiores. Con bancada de bloque panal para la suportación del cuadro eléctrico, enfoscado tanto por el exterior como el interior para el tendido de cables, con puertas de aluminio lacado de color blanco de doble hoja, y con rejillas de ventilación en la parte superior e inferior. Incluso con paso de cables para la comunicación con el recinto de contadores existente, y con la colocación de rejillas de ventilación.</p> <p>En esta partida se incluyen todos los posibles gastos indirectos subyacentes de la propia partida. También se incluyen todos aquellos materiales, elementos, accesorios para su sujeción, medios (mecánicos, humanos) y recursos necesarios para su total puesta en obra y ayudas de albañilería necesarias para su correcta ejecución, eliminación de restos y limpieza. Además del cumplimiento de las consiguientes medidas de seguridad y salud para la ejecución de los trabajos.</p>	1,00	5.987,52	5.987,52
04.02	<p>PA Legalizaciones</p> <p>Partida alzada a justificar para la Legalización de la instalación, ante organismos públicos pertinentes, para obtención las correspondientes autorizaciones y licencias. Incluye proyecto visado, de acuerdo a todos los contenidos mínimos exigibles por todos los organismos mencionados, y en base a la documentación y planos as-built a realizar y entregar por parte del adjudicatario. Incluye la firma de técnico competente, visados y tasas, tanto las derivadas de la legalización administrativa como las correspondientes a los costes de inspección previa, preceptiva con una entidad de control ambiental. Incluye la realización de toda la documentación, gestiones y pagos de costes necesarios para que el edificio disponga de todos los permisos necesarios para llevar a cabo su actividad el día posterior a la entrega de la obra.</p>	1,00	1.537,00	1.537,00
04.03	<p>PA Maniobras</p> <p>Unidad de obra para las maniobras necesarias en el cuadro de baja del centro de transformación. Incluye trabajos de descarg y trabajos de carga una vez finalizados los trabajos.</p> <p>En esta partida se incluyen todos los materiales antes comentados, su correspondiente mano de obra y los posibles gastos indirectos subyacentes de la propia partida. También se incluyen todos aquellos materiales, elementos, accesorios, medios (mecánicos, humanos) y recursos necesarios para su total puesta en obra y ayudas de albañilería necesarias para su correcta ejecución, eliminación de restos y limpieza. Además del cumplimiento de las consiguientes medidas de seguridad y salud para la ejecución de los trabajos.</p>	1,00	954,00	954,00
TOTAL 04.....				8.478,52

PRESUPUESTO

CÓDIGO	RESUMEN	CANTIDAD	PRECIO	IMPORTE
05	SEGURIDAD Y SALUD			
05.01	u Partida de abono íntegro en Seguridad y Salud Partida de abono íntegro en Seguridad y Salud, según se especifica en el documento adjunto correspondiente.	1,00	1.166,00	1.166,00
	TOTAL 05			1.166,00
	TOTAL			67.134,06

RESUMEN DE PRESUPUESTO

CAPÍTULO	RESUMEN	IMPORTE	%
01	BAJA TENSIÓN	45.461,26	67,72
02	AGUA	8.334,38	12,41
03	CANALIZACIÓN ENTERRADA	3.693,90	5,50
04	VARIOS	8.478,52	12,63
05	SEGURIDAD Y SALUD	1.166,00	1,74
PRESUPUESTO DE EJECUCIÓN MATERIAL		67.134,06	
13,00 % Gastos generales		8.727,43	
6,00 % Beneficio industrial		4.028,04	
Suma		12.755,47	
PRESUPUESTO DE INVERSIÓN		79.889,53	
21% IVA		16.776,80	

PRESUPUESTO DE EJECUCIÓN POR CONTRATA 96.666,33

Asciende el presupuesto a la expresada cantidad de NOVENTA Y SEIS MIL SEISCIENTOS SESENTA Y SEIS EUROS con TREINTA Y TRES CÉNTIMOS

En Palma, en mayo de 2024,

El Autor del Proyecto

Carlos Torralba Feliu

Ing. de Caminos, Canales y Puertos

Revisado y conforme

Vº Bº

El jefe del Área de Infraestructuras, APB

El Director de la Autoridad Portuaria de Baleares

Victor Darder Gallardo

Antonio Ginard López

Ingeniero de Caminos, Canales y Puertos

Ingeniero de Caminos, Canales y Puertos